

FINESTRA FUNES E FORCH
 SCALA 1:50
 INNESTO: CAMERONE DI MANOVRA

FINESTRA FORCH
 SCALA 1:50
 SEZIONE CORRENTE

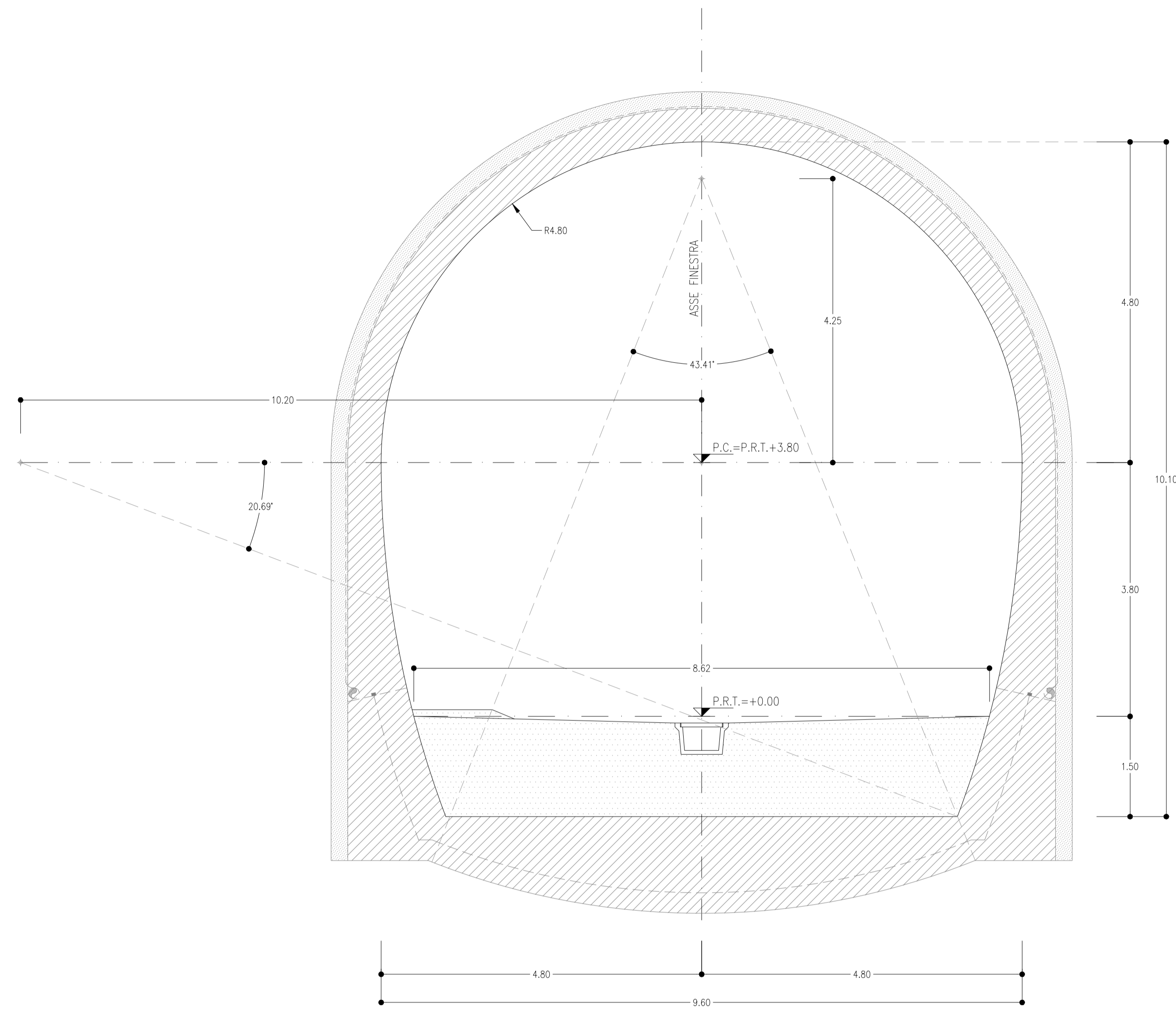

FINESTRA FUNES
 SCALA 1:50
 SEZIONE CORRENTE

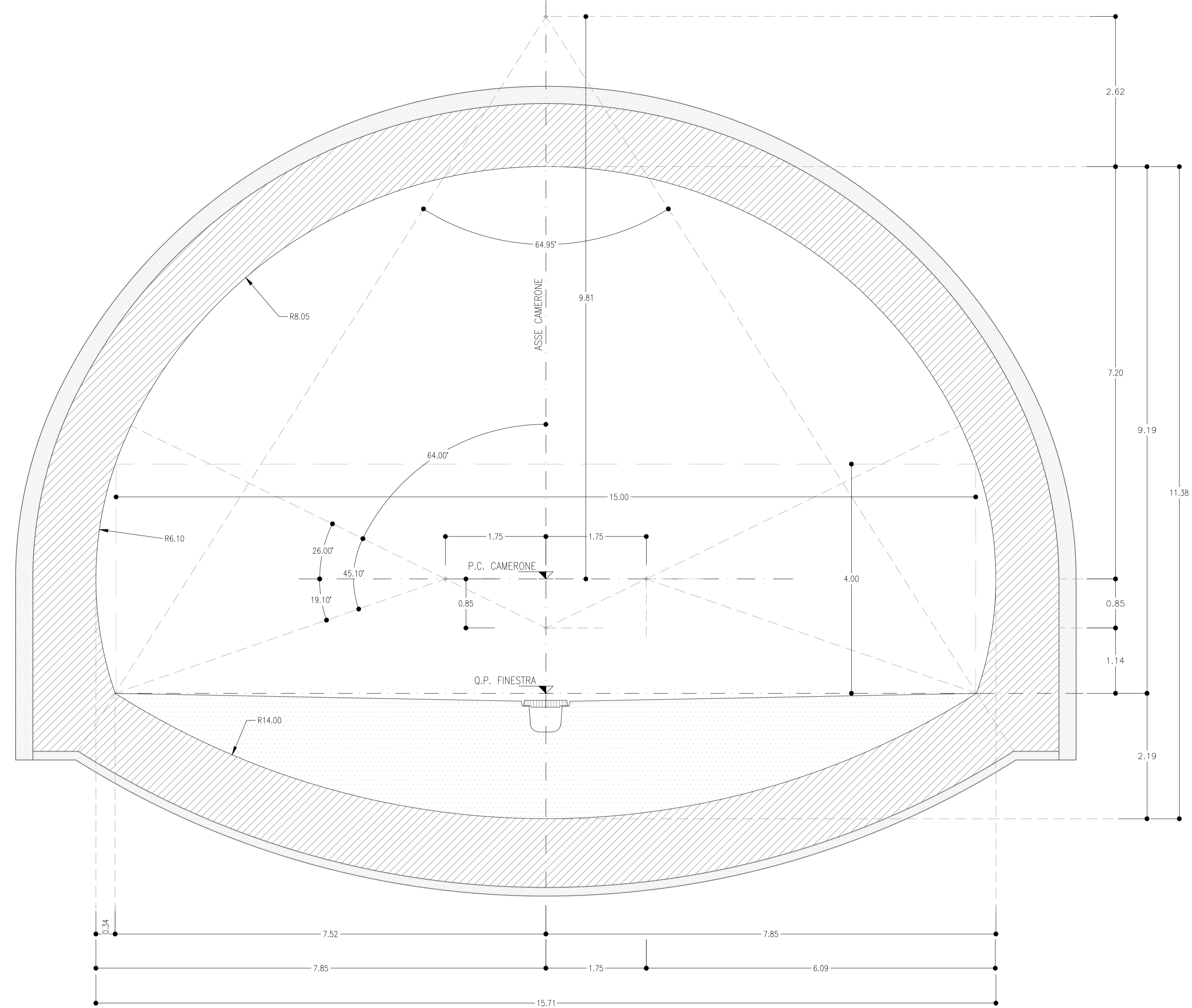
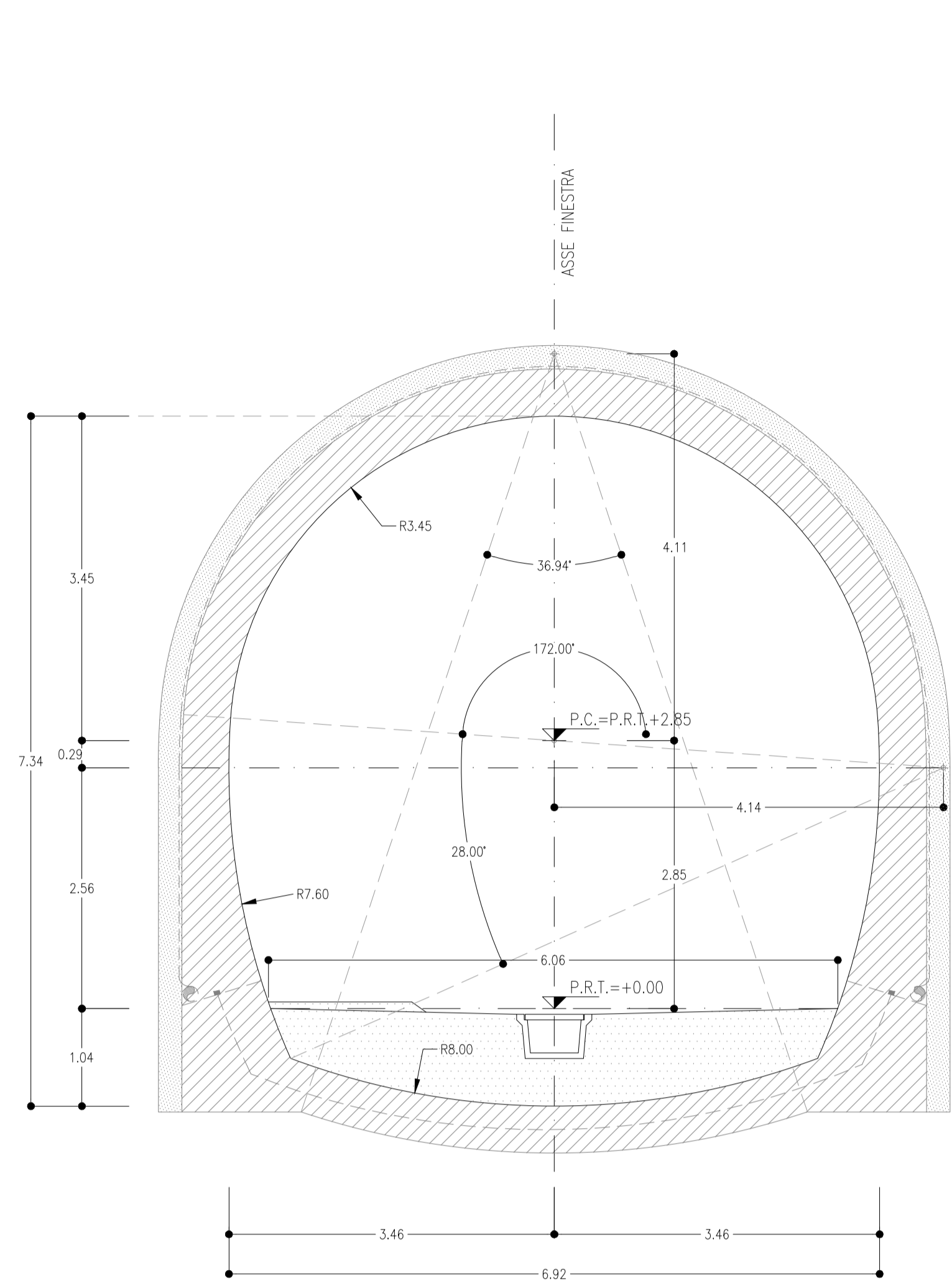

FINESTRA FORCH
 SCALA 1:50
 INNESTO: SEZIONE DI COLLEGAMENTO

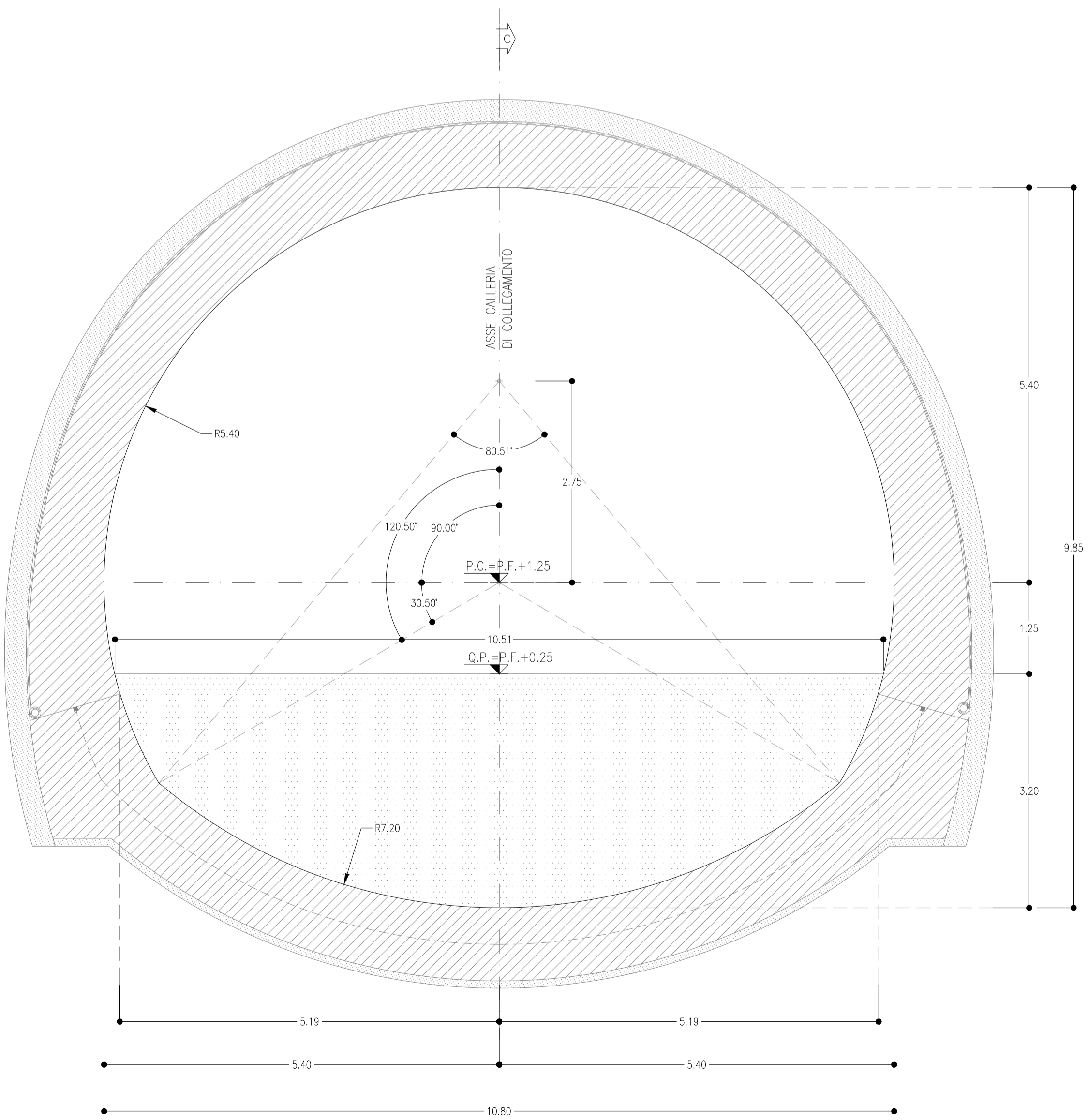

FINESTRA FORCH
 SCALA 1:50
 INNESTO: SEZIONE DI COLLEGAMENTO

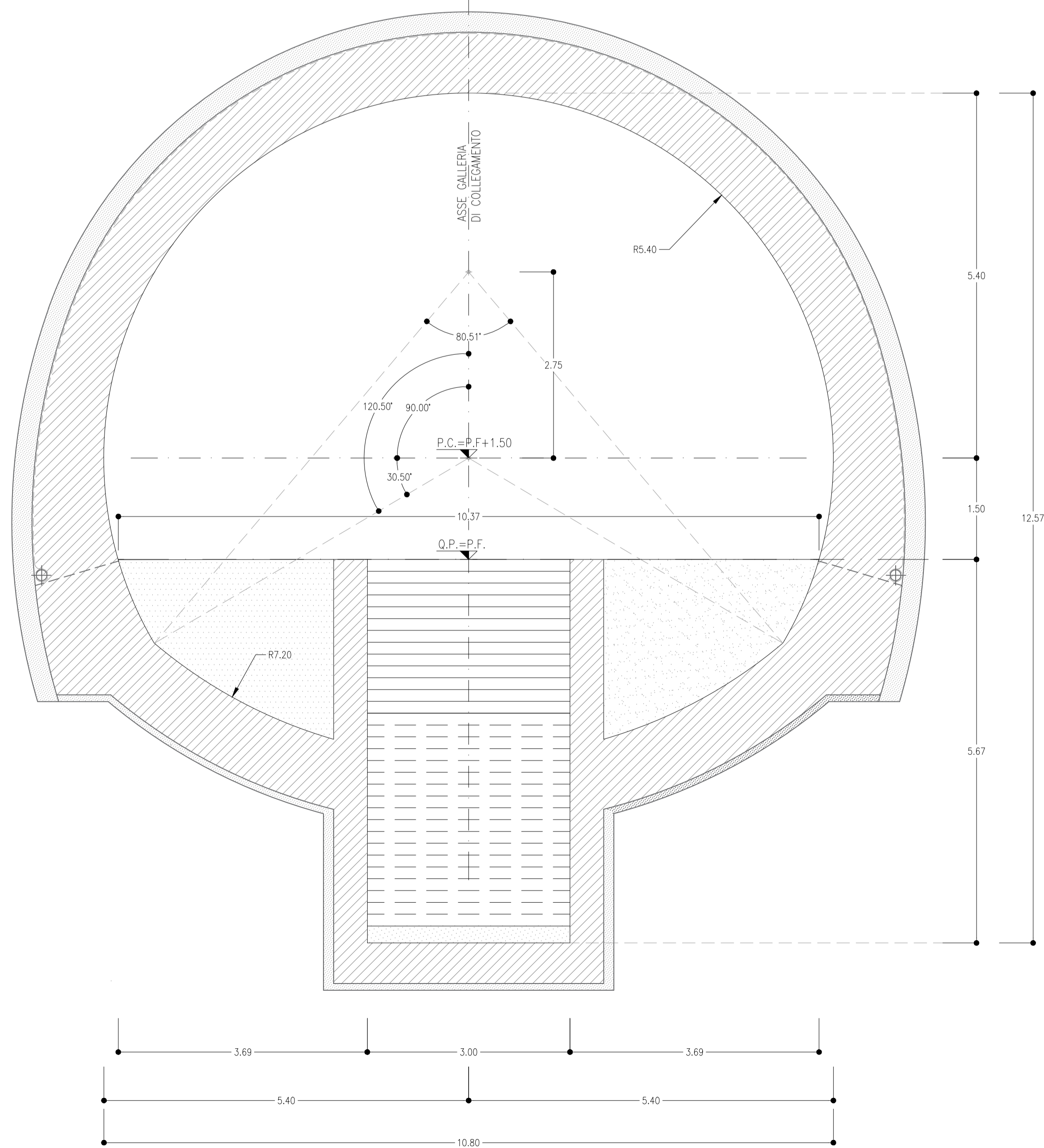

FINESTRA FUNES
 SCALA 1:50
 GALLERIA DI SFOLLAMENTO PEDONALE

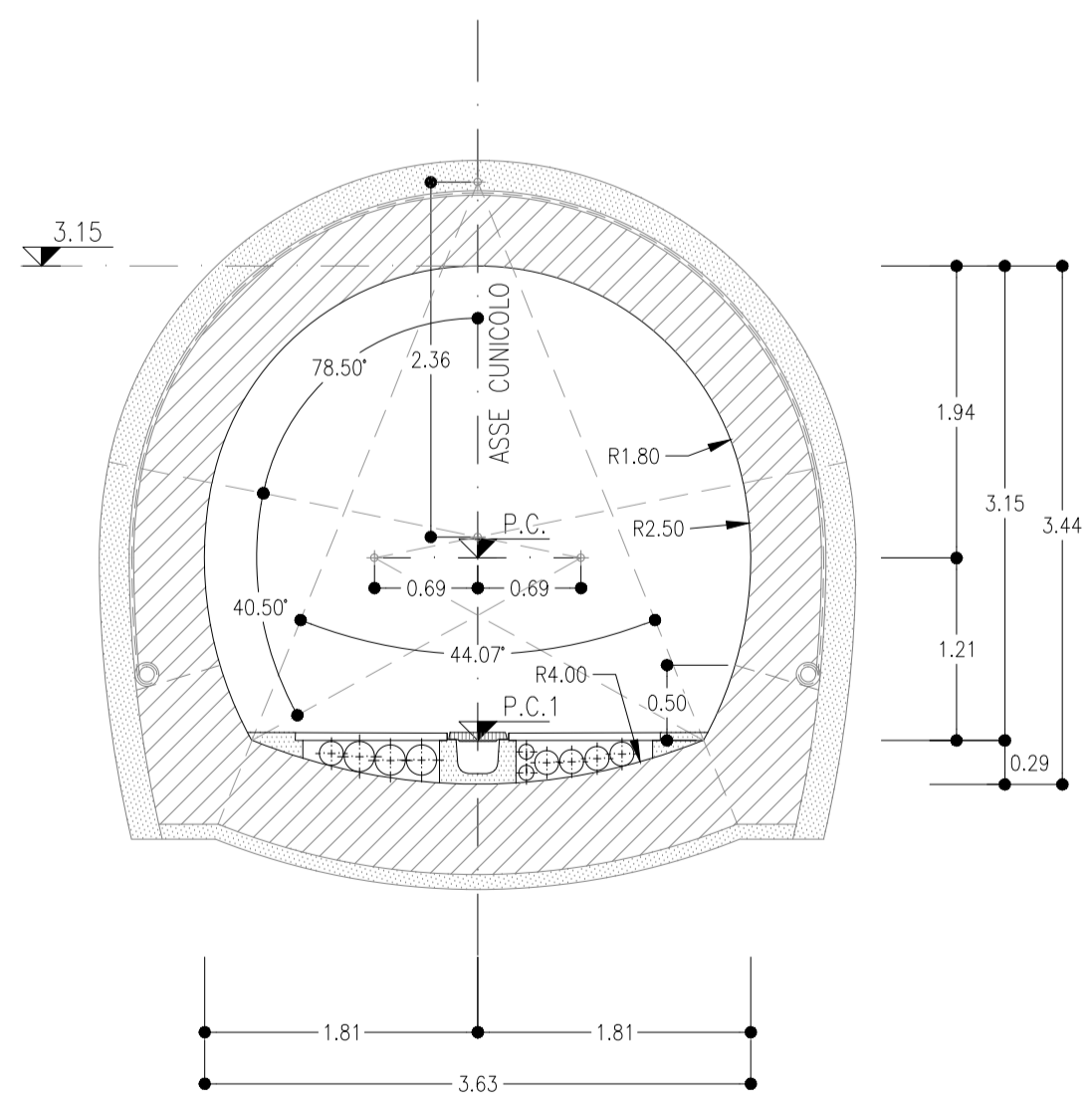

NOTE

- EVENTUALI DIFFERENZE TRA LE MISURE TOTALI E LE SOMMATORIE DELLE MISURE PARZIALI SONO DOVUTE AGLI ARROTONDAMENTI AUTOMATICI DI AUTOCAD
- PER LE CARATTERISTICHE DEI MATERIALI SI RIMANDA ALL'ELABORATO IBI110D07SPGN0000001A
- LE SEZIONI TIPO DI INTRADOSSO SONO RAPPRESENTATE CON RIFERIMENTO ALLA CONFIGURAZIONE DEL MARCIAPIEDE IN RETTIFILLO.

LEGENDA

P.C. = PIANO DEI CENTRI
 P.F. = PIANO DEL FERRO
 Q.P. = QUOTA PROGETTO
 P.R.T. = PIANO DI ROTOLAMENTO
 P.S.T. = PIANO DI CALPESTIO

COMMITTENTE:
RFI
 RETE FERROVIARIA ITALIANA
 GRUPPO FERROVIE DELLO STATO ITALIANE

PROGETTAZIONE:
ITALFERR
 GRUPPO FERROVIE DELLO STATO ITALIANE

INFRASTRUTTURE FERROVIARIE STRATEGICHE DEFINITE DALLA LEGGE OBIETTIVO N. 443/01 e s.m.i.

Progetto cofinanziato dalla Unione Europea
 CUP: J94F04000020001

U.O. GALLERIE

PROGETTO DEFINITIVO

ASSE FERROVIARIO MONACO - VERONA

ACCESSO SUD ALLA GALLERIA DI BASE DEL BRENNERO QUADRUPPLICAMENTO DELLA LINEA FORTEZZA - VERONA

LOTTO 1: FORTEZZA - PONTE GARDENA

ELABORATI GENERALI FINESTRE FUNES E FORCH

FINESTRE FUNES E FORCH

SEZIONI TIPO DI INTRADOSSO GALLERIE NATURALI

SCALA:
1:50

COMMESSA LOTTO FASE ENTE TIPO DOC. OPERA/DISCIPLINA PROGR. REV.

IBL1 1A D 07 WB GN0000 001 A

Rev.	Descrizione	Redatto	Data	Verificato	Data	Approvato	Data	Autorizzato / Data
A	Emissione per ottimizzazione presentazioni	A. Scotti	04/10/2017	S. Vignozzi	04/10/2017	C. Mazzocchi	04/10/2017	A. Scotti 04/10/2017