

SEZIONE TIPICA ROTATORIA SCALA 1:50

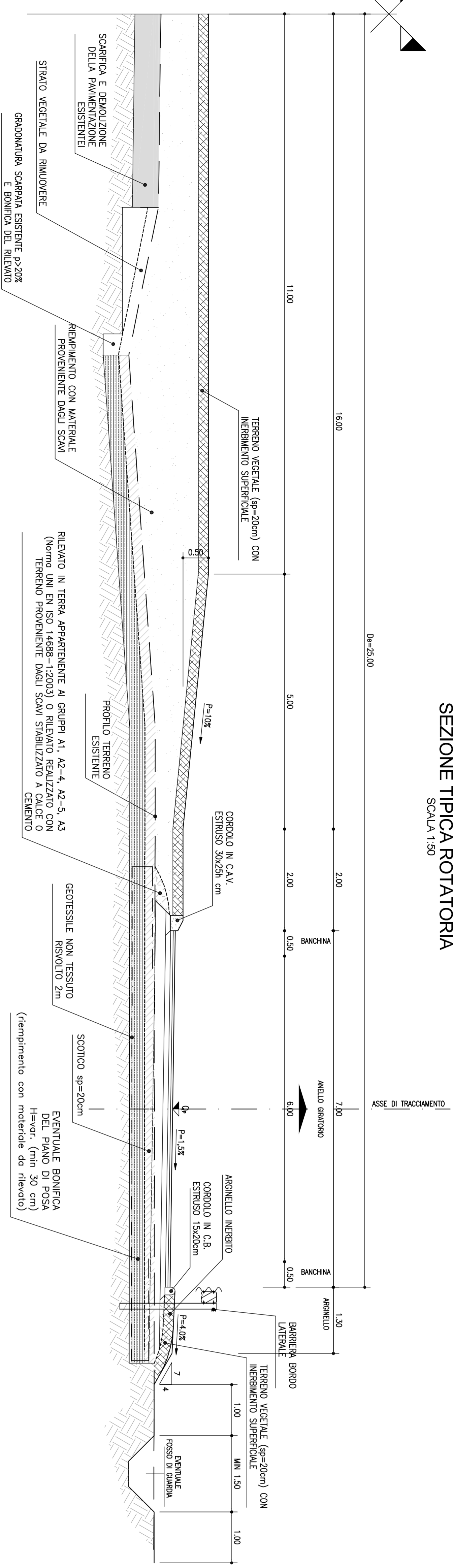

SEZIONE TIPICA IN RETTILINEO SCALA 1:50 INGRESSO/USCITA IN ROTATORIA CON ISOLA RALZATA

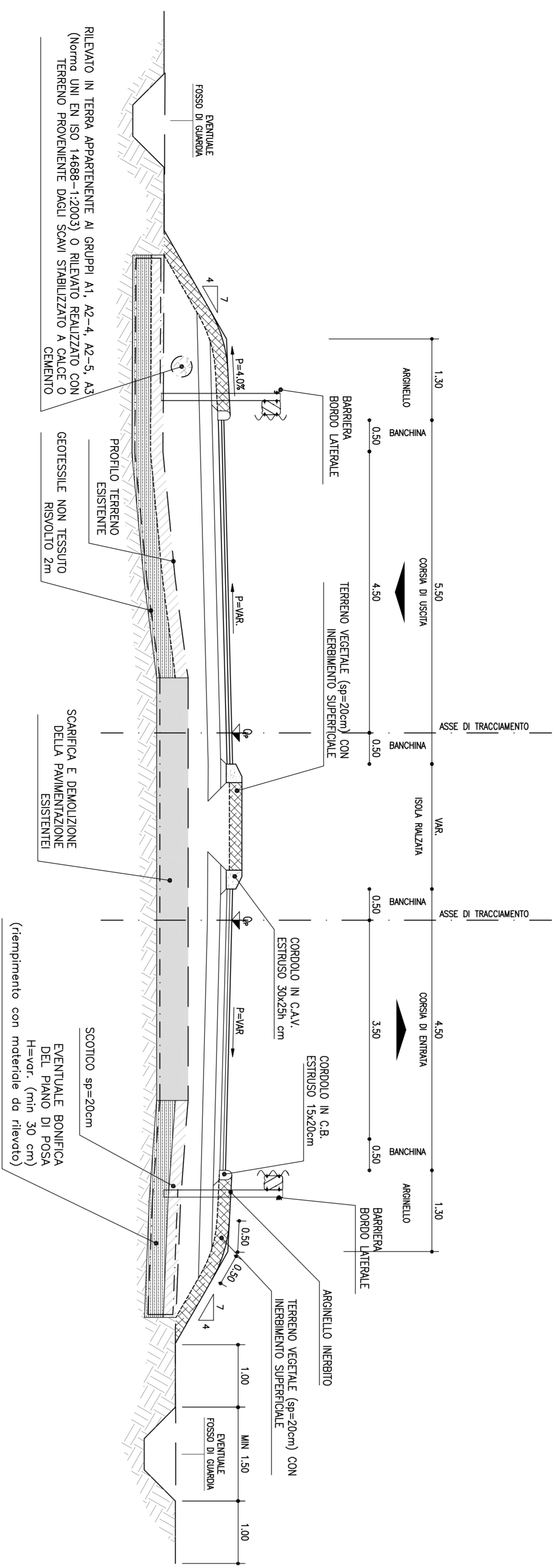

SEZIONE TIPICA IN RETTILINEO SCALA 1:50 INGRESSO/USCITA IN ROTATORIA

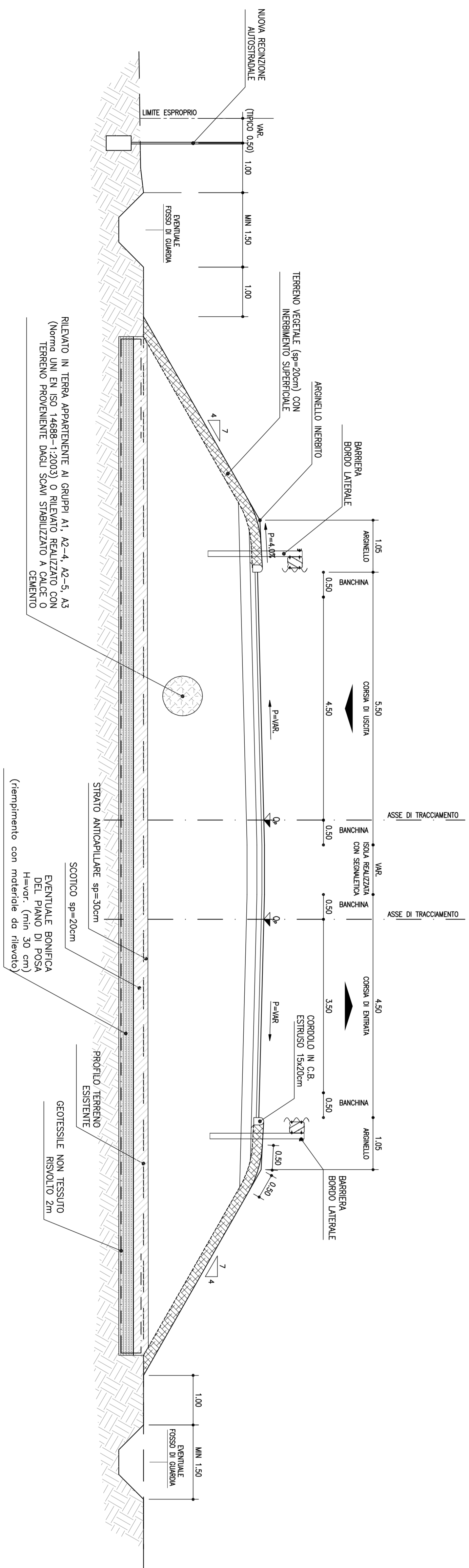

DETTAGLIO GRADONATURA SCALA 1:20 "IMMORSAMENTO FILEVATI"

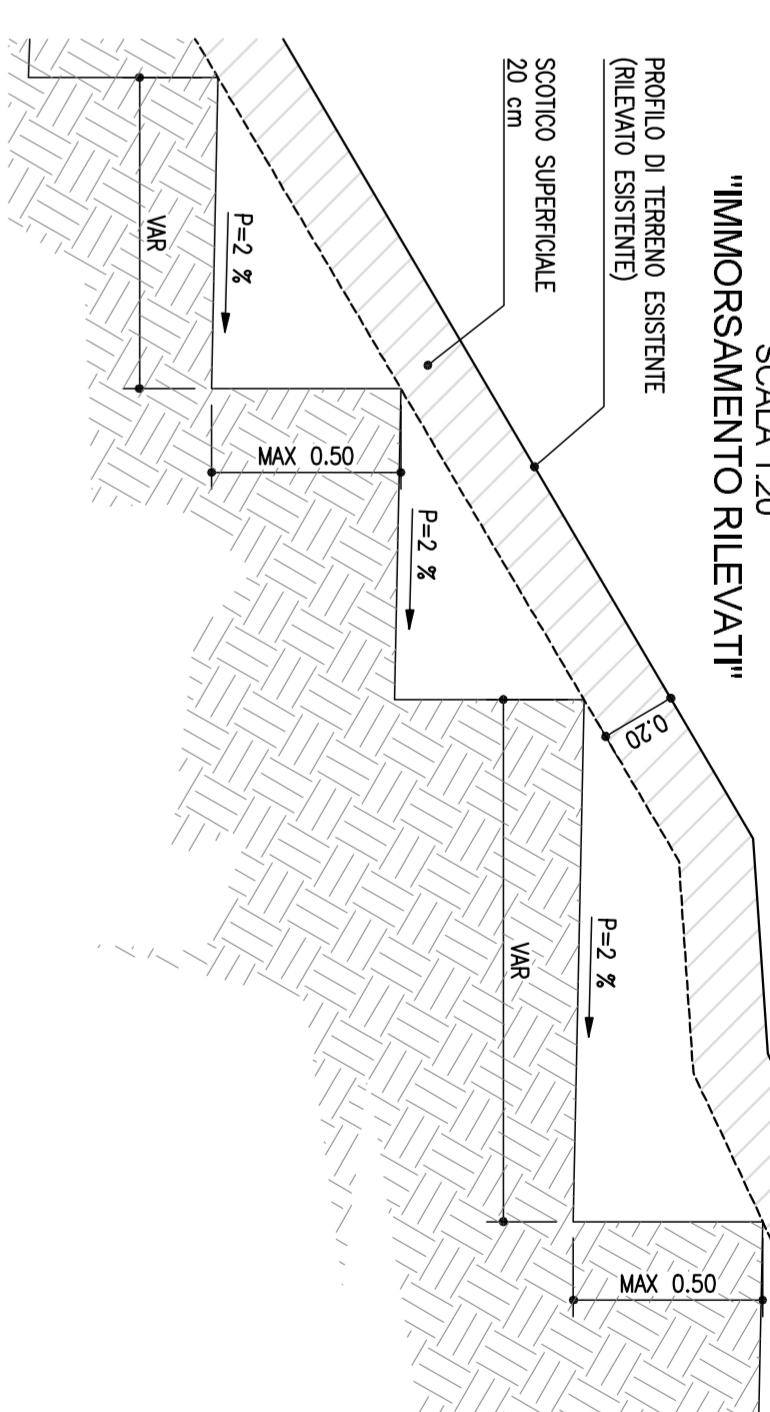

PARTICOLARE CORDOLO IN C.A.V. SCALA 1:10

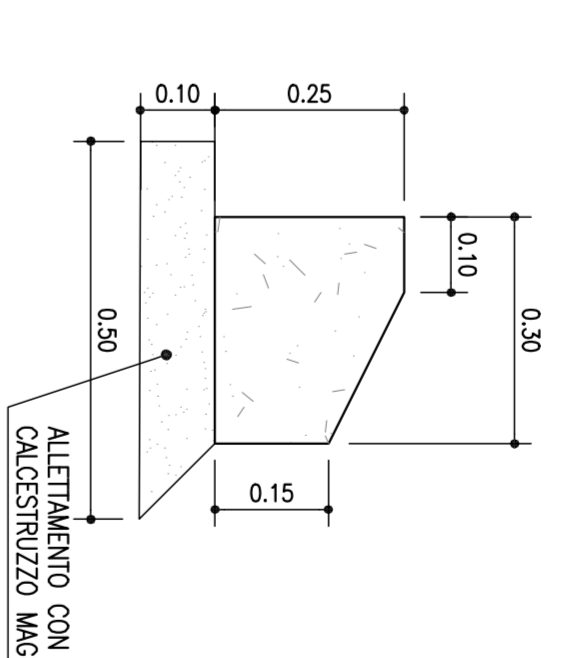

SEZIONE TIPICA IN RETTILINEO SCALA 1:50 STRADE DI SERVIZIO O VICINALI BYPASS CASSELLANTI

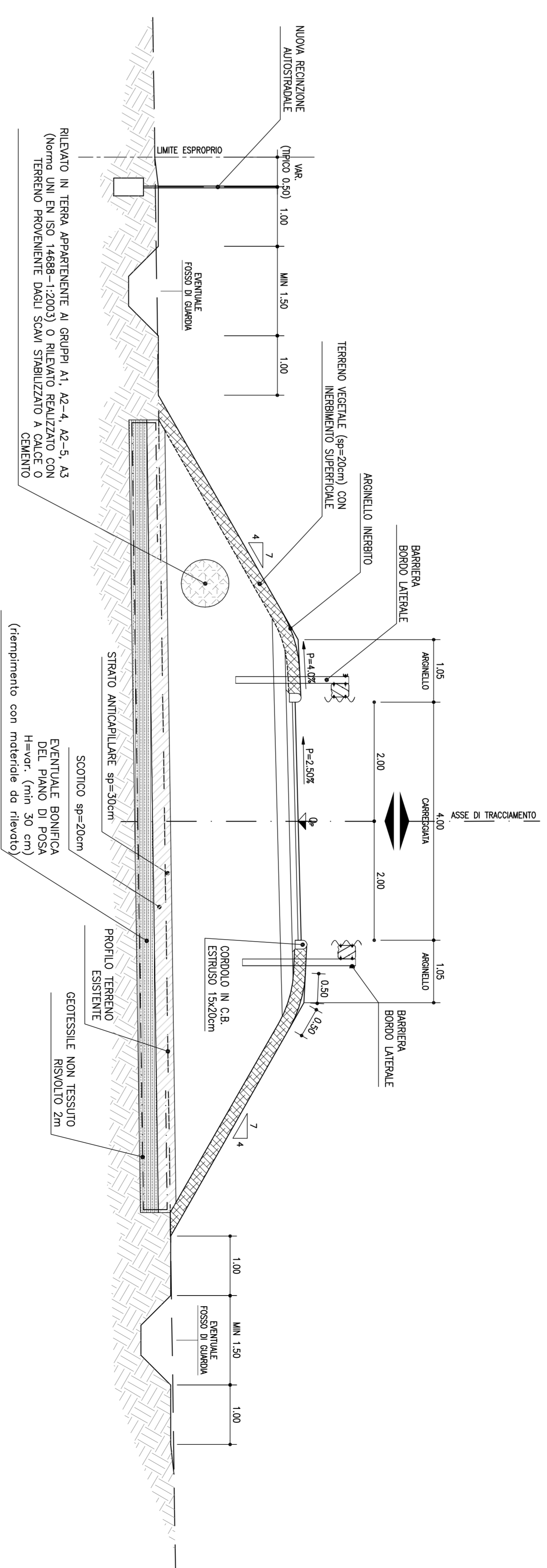

DETTAGLIO PAVIMENTAZIONE STRADE VICINALI O DI SERVIZIO BY PASS

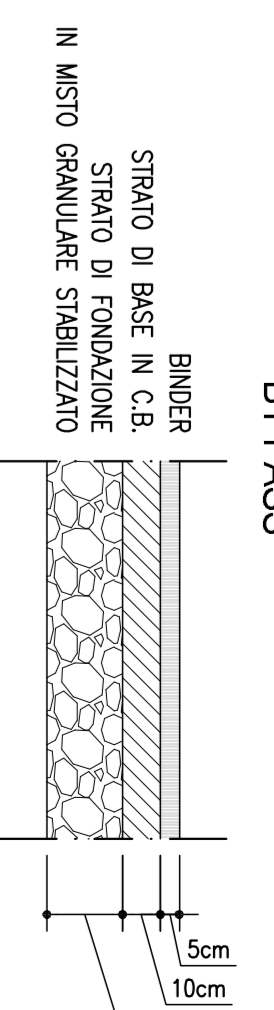

DETTAGLIO PAVIMENTAZIONE SCALA 1:20 "ROTATORIA E BRACCI DI INGRESSO/USCITA"

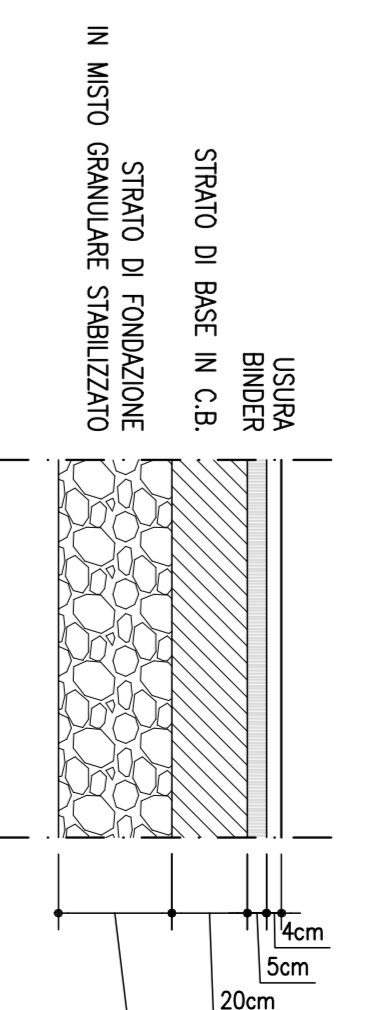

autostrade per l'Italia

AUTOSTRADA (A14): BOLOGNA-BARI-TARANTO
TRATTO: NUOVO SVINCOLO DI PONTE
RIZZOLI - DIRMAMIZIONE RAVENNA
AMPLIAMENTO ALLA QUARTA CORSA

PROGETTO ESECUTIVO

INTERVENTI SUL TERRITORIO PARTE GENERALE

Sezioni tipo e particolari costruttivi
Nuova intersezione sv di Toscanella e Sp30

4. PROGETTI DI INTERSEZIONE 4.1. INTERSEZIONE A SINCRONIZZAZIONE 4.2. INTERSEZIONE A SINCRONIZZAZIONE CON IL TRATTO IN PAVIMENTO 4.3. INTERSEZIONE A SINCRONIZZAZIONE CON IL TRATTO IN PAVIMENTO		4. INTERSEZIONE STRADALE 4.1. INTERSEZIONE STRADALE 4.2. INTERSEZIONE STRADALE	
CATEGORIA DI INTERSEZIONE		CATEGORIA DI INTERSEZIONE	
11447 L00 PE IT GEN 00000		00000 D STD 1252 1	
11447 L00 PE IT GEN 00000		00000 D STD 1252 1	
11447 L00 PE IT GEN 00000		00000 D STD 1252 1	
11447 L00 PE IT GEN 00000		00000 D STD 1252 1	
11447 L00 PE IT GEN 00000		00000 D STD 1252 1	

VERBALE COMMITTEE ANASTASIO per l'Italia		VERBALE COMMITTEE ANASTASIO per l'Italia	
VERBALE COMMITTEE ANASTASIO per l'Italia		VERBALE COMMITTEE ANASTASIO per l'Italia	