

STATO DI FATTO

STRALCIO SEZIONE LONGITUDINALE (1:100)

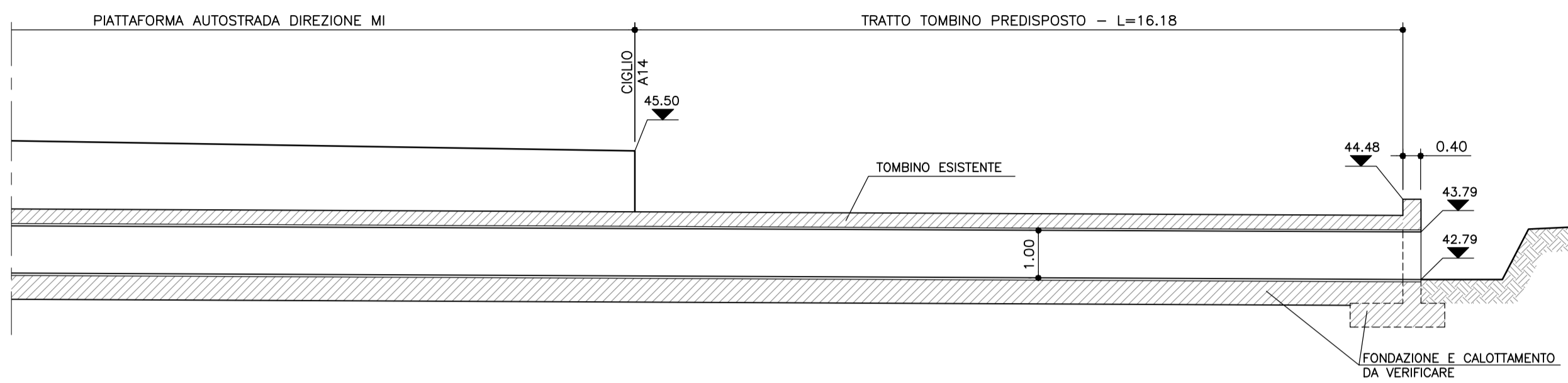

PROSPETTO IMBOCCO LATO NORD (1:100)

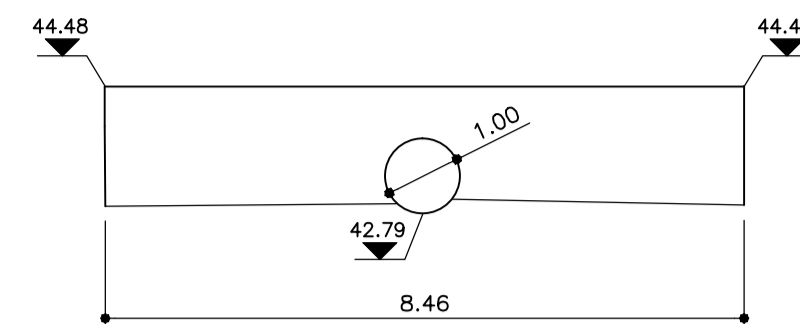

DETTAGLIO CORDOLO LATO NORD (1:20)

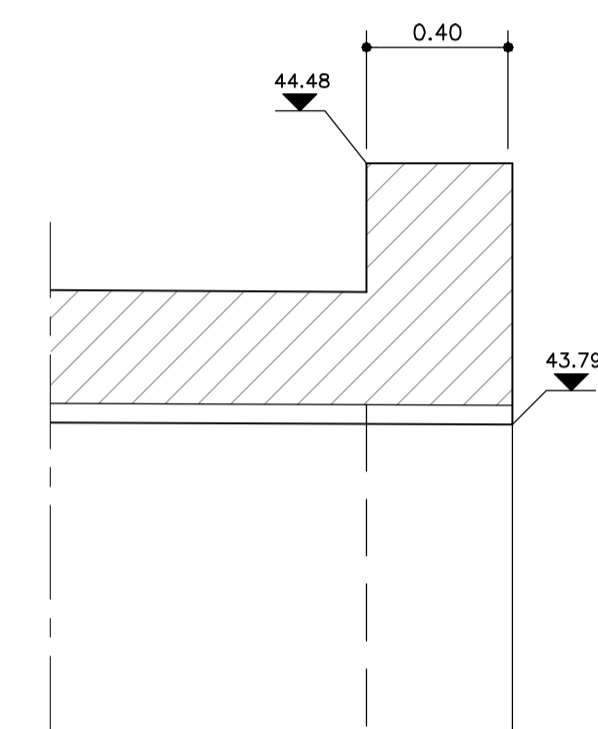

PROGETTO

STRALCIO SEZIONE LONGITUDINALE (1:100)

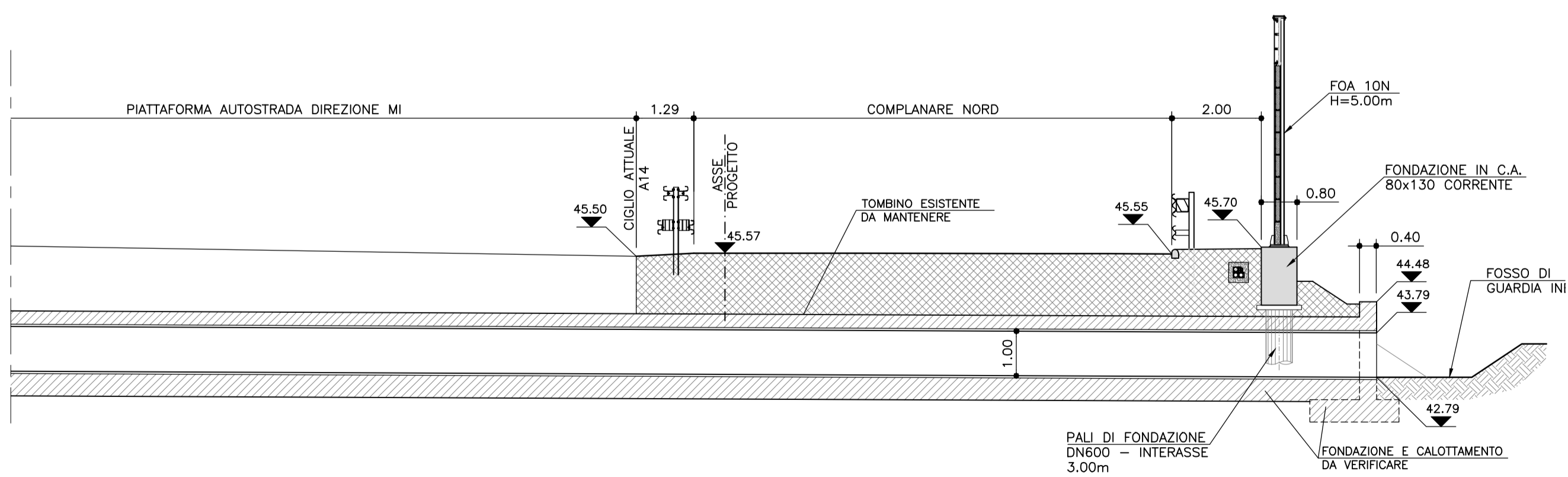

CARPENTERIA IMBOCCO LATO NORD (1:100)

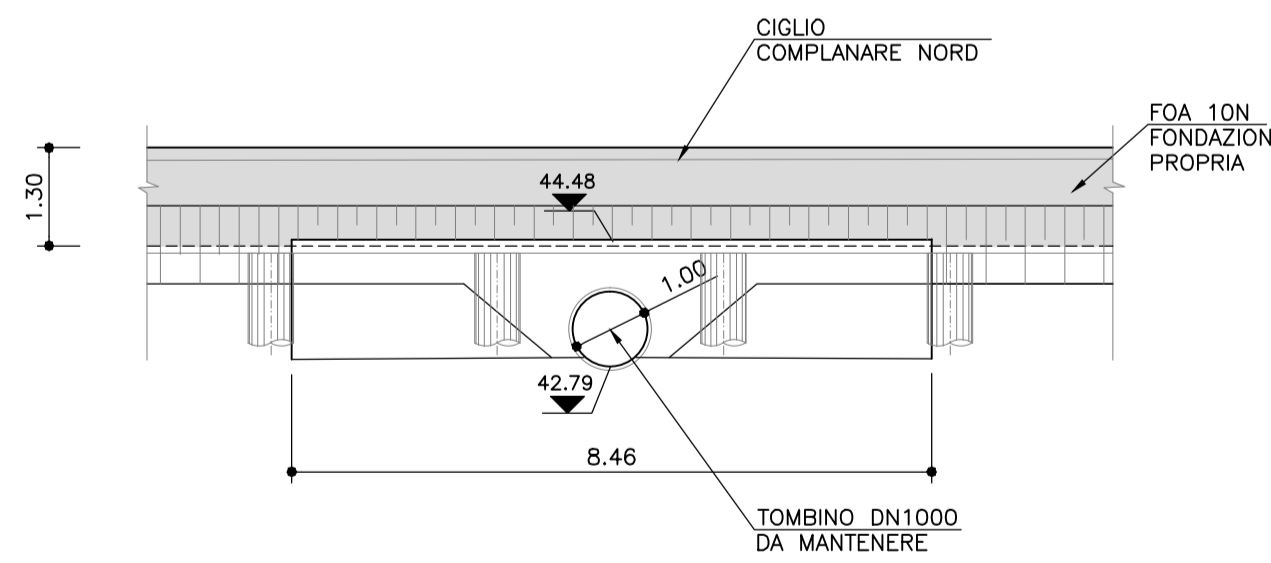

**autostrade** // per l'italia

AUTOSTRADA (A14) : BOLOGNA-BARI-TARANTO  
TRATTO: BOLOGNA S.LAZZARO - NUOVO SVINCOLO DI PONTE RIZZOLI

NUOVA STAZIONE DI PONTE RIZZOLI  
E  
REALIZZAZIONE DELLA COMPLANARE NORD

**PROGETTO DEFINITIVO**

CORPO STRADALE

OPERE D'ARTE MINORI

MANUFATTI IDRAULICI

TOMBINO DN1000 T017 - Pk.27+518.72  
STATO DI FATTO E DI PROGETTO

IL PROGETTISTA SPECIALISTICO Ing. Lucio Ferretti Torricelli Ord. Ingg. Brescia N.2188 RESPONSABILE STRUTTURE	IL RESPONSABILE INTEGRAZIONE PRESTAZIONI SPECIALISTICHE Ing. Federica Ferrari Ord. Ingg. Milano N. 21082	IL DIRETTORE TECNICO Ing. Orlando Mazza Ord. Ingg. Pavia N. 1496 PROGETTAZIONE NUOVE OPERE AUTOSTRADALI
---	--	--

REFERIMENTO PROGETTO	CODICE IDENTIFICATIVO		REFERIMENTO DIRETTORIA	REFERIMENTO ELABORATO	Ordinatore:			
CodeCommiss	Legge, Sub-Prog, Col. Appalto	Fase	Capitolo	Paragrafo	Tipologia	Progressivo	Item	00
1114390001	PD00	0000	0000000000000000	0000000000000000	00	STRO04	100	SCALA: 1:100

 www.Atlantia	PROJECT MANAGER:	SUPPORTO SPECIALISTICO:	REVISIONE
	Ing. Federica Ferrari Ord. Ingg. Milano N. 21082		n. data
			0 GENNAIO 2017
			1 -
			2 -
REDATTO:	-	VERIFICATO:	3 -
			4 -

VISTO DEL COMMITTENTE  IL RESPONSABILE UNICO DEL PROCEDIMENTO Ing. Antonio Procopio	VISTO DEL CONCEDEENTE  Ministero delle Infrastrutture e dei Trasporti OPERAZIONE PER LA REALIZZAZIONE DELLA LINEA SEMPLIFICATA A PERMANENZA DIRETTORIA DI BOLOGNA DELLA CONCESSIONE AUTOSTRADALE
---	---

IL PRESENTE DOCUMENTO NON POTRA' ESSERE COPRITO, RIPRODOTTO O ALTRIMENTI PUBBLICATO, IN TUTTO O IN PARTE, SENZA IL CONSENSO SCRITTO DELLA SOC. AUTOSTRADE PER L'ITALIA S.P.A. SENZA IL CONSENSO SCRITTO DELLA SOC. AUTOSTRADE PER L'ITALIA S.P.A. SENZA IL CONSENSO SCRITTO DELLA SOC. AUTOSTRADE PER L'ITALIA S.P.A. SENZA IL CONSENSO SCRITTO DELLA SOC. AUTOSTRADE PER L'ITALIA S.P.A.