

PLANIMETRIA GENERALE SCALA 1:5000

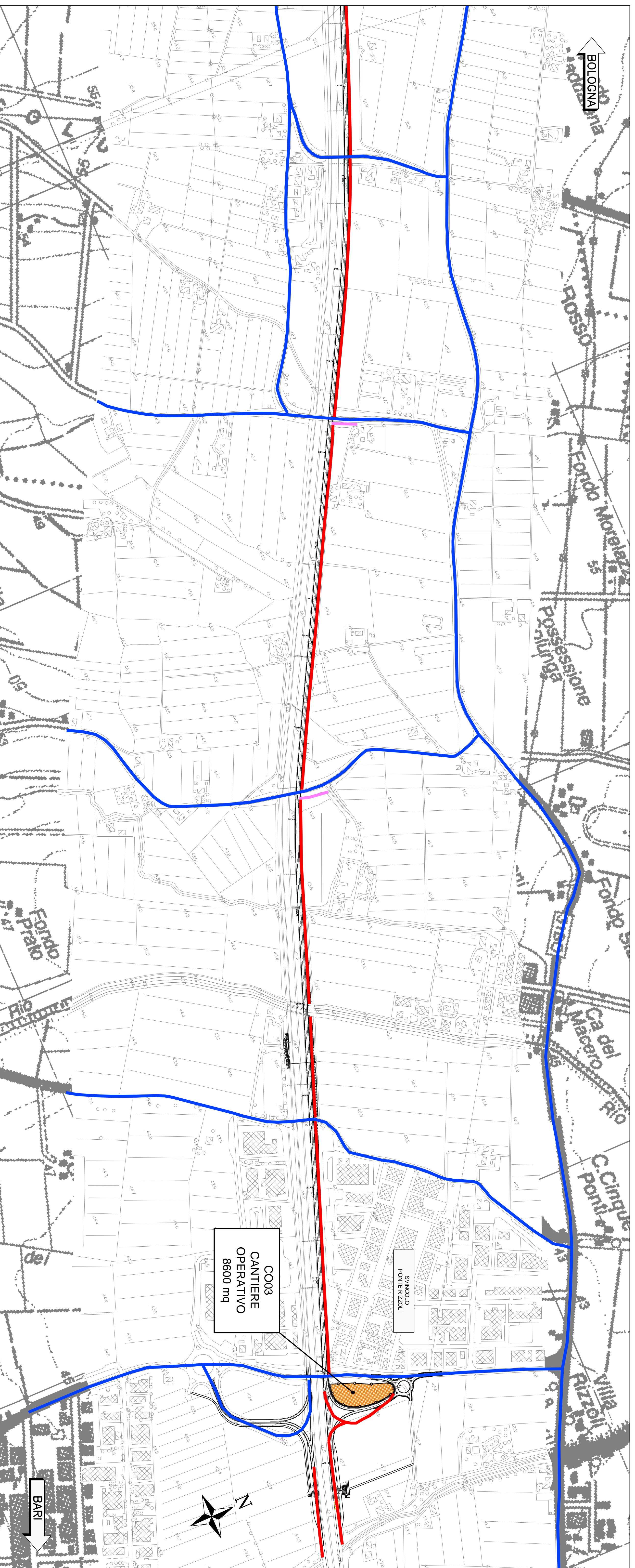

PARTICOLARE PAVIMENTAZIONE
CANTIERE OPERATIVO
SCALA 1:10

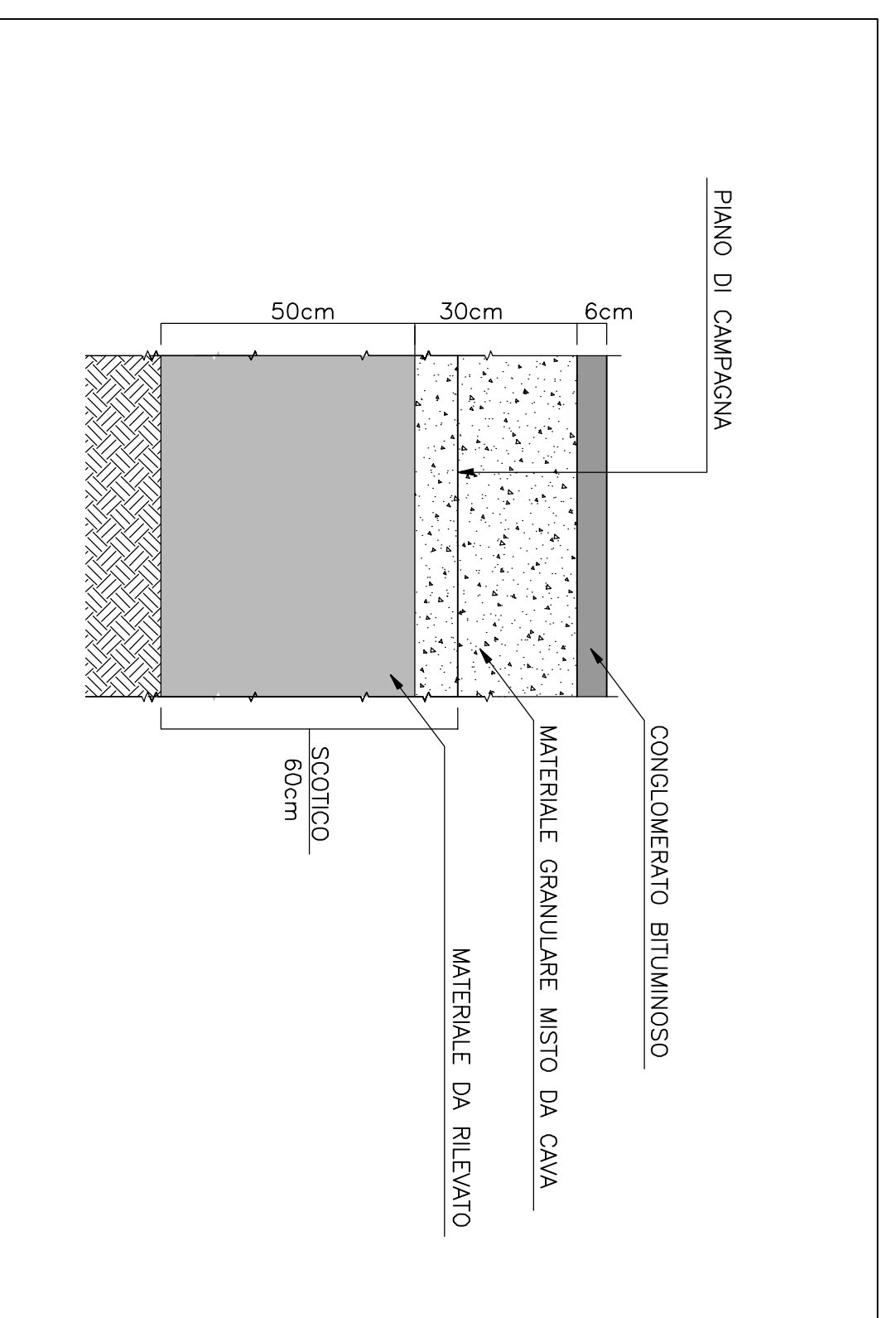

C003 - CANTIERE OPERATIVO MQ 8600

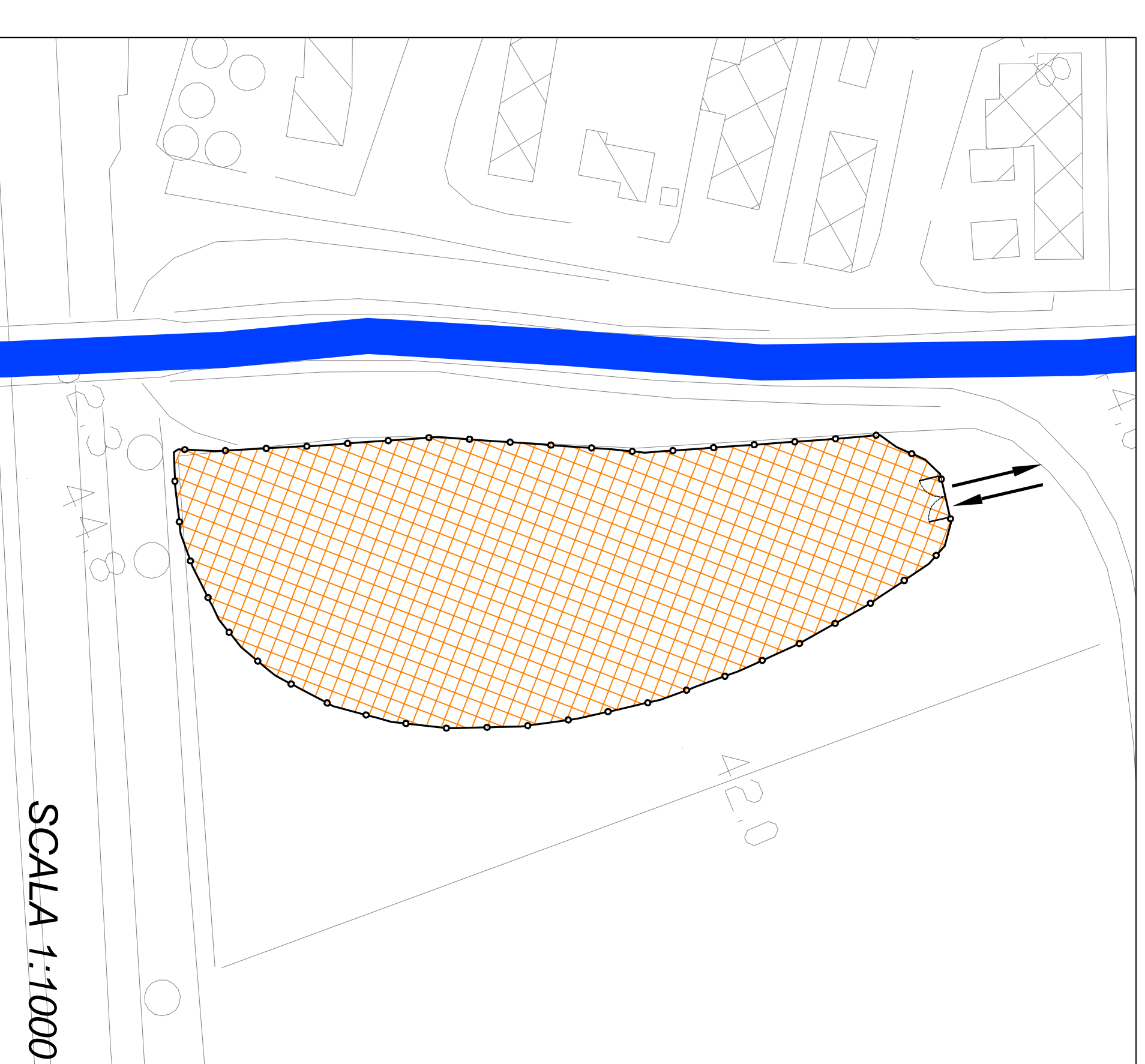

QUADRO DI UNIONE

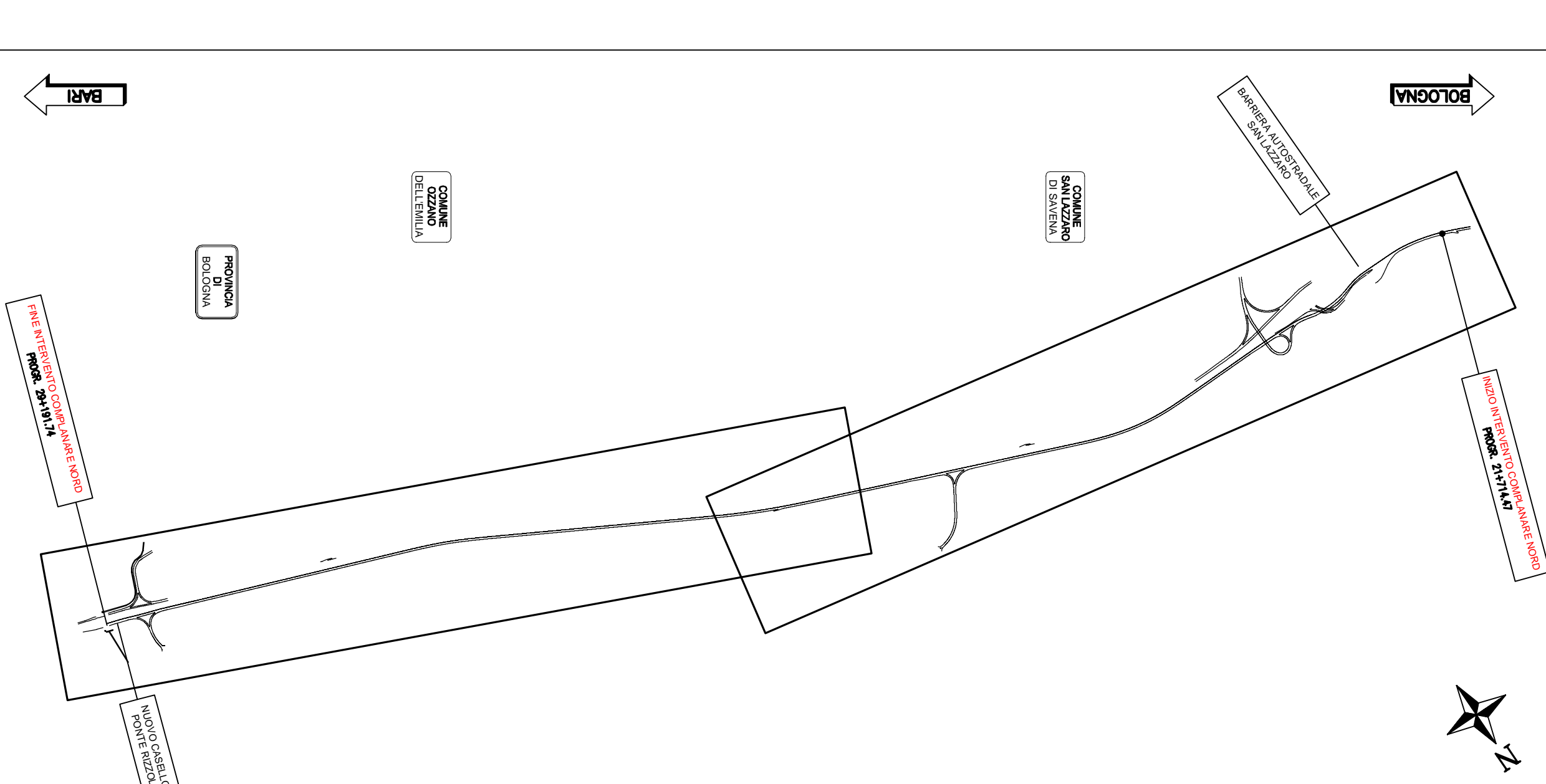

LEGENDA

- █ VIABILITÀ ESISTENTE DA UTILIZZARE (TAU E CIUAI)
- █ PISTE SU VIABILITÀ DA REALIZZARE
- █ VIABILITÀ DI NUOVA REALIZZAZIONE PER ACCESSO
- █ AREA DI CANTIERE E/O AREA DI INTERVENTO
- █ VIABILITÀ DI COLLEGAMENTO TRAI CANTIERI OPERATIVI E AREA D'INTERVENTO (FINIRUBA SFERICALE IN CONGLOMERATO BITUMINOSO)
- █ CANTIERI
- RECLINIONI CANTIERI
- INGRESSO/USCITA CANTIERE

autostrade // per l'Italia
 AUTOSTRADA (A14) : BOLOGNA-BARI-TARANTO
 TRATTO: BOLOGNA SIAZZARO - NUOVO SVINCOLO DI PONTE RIZZOLI

NUOVA STAZIONE DI PONTE RIZZOLI
 E
 REALIZZAZIONE DELLA COMPANARE NORD
 PROGETTO DEFINITIVO

CN - CANTIERIZZAZIONE E FASI COSTRUTTIVE
 AREE DI CANTIERE, CAVE E DEPOSITI
 PLANIMETRIA UBICAZIONE CANTIERE E VIABILITÀ DI CANTIERE
 TAVOLA 2 DI 2

1. PROGETTAZIONE STRUTTURALE Gruppo: Maurizio Pappalardo Ing. Roberto Pappalardo Via S. Maria, 207/A 40139 Bologna, Italia Tel. 051 2639111 Fax 051 2639112 E-mail: info@spca.it		1. RESPONSABILITÀ PROGETTUALE Ing. Giuseppe Marzotto Via S. Maria, 207/A 40139 Bologna, Italia Tel. 051 2639111 Fax 051 2639112 E-mail: info@spca.it	
2. PROGETTAZIONE STRUTTURALE Ing. Giuseppe Marzotto Via S. Maria, 207/A 40139 Bologna, Italia Tel. 051 2639111 Fax 051 2639112 E-mail: info@spca.it		3. PROGETTAZIONE STRUTTURALE Ing. Giuseppe Marzotto Via S. Maria, 207/A 40139 Bologna, Italia Tel. 051 2639111 Fax 051 2639112 E-mail: info@spca.it	
4. PROGETTAZIONE STRUTTURALE Ing. Giuseppe Marzotto Via S. Maria, 207/A 40139 Bologna, Italia Tel. 051 2639111 Fax 051 2639112 E-mail: info@spca.it		5. PROGETTAZIONE STRUTTURALE Ing. Giuseppe Marzotto Via S. Maria, 207/A 40139 Bologna, Italia Tel. 051 2639111 Fax 051 2639112 E-mail: info@spca.it	