

CARPENTERIA PILA
PIANTA FONDAZIONI
SCALA 1:50

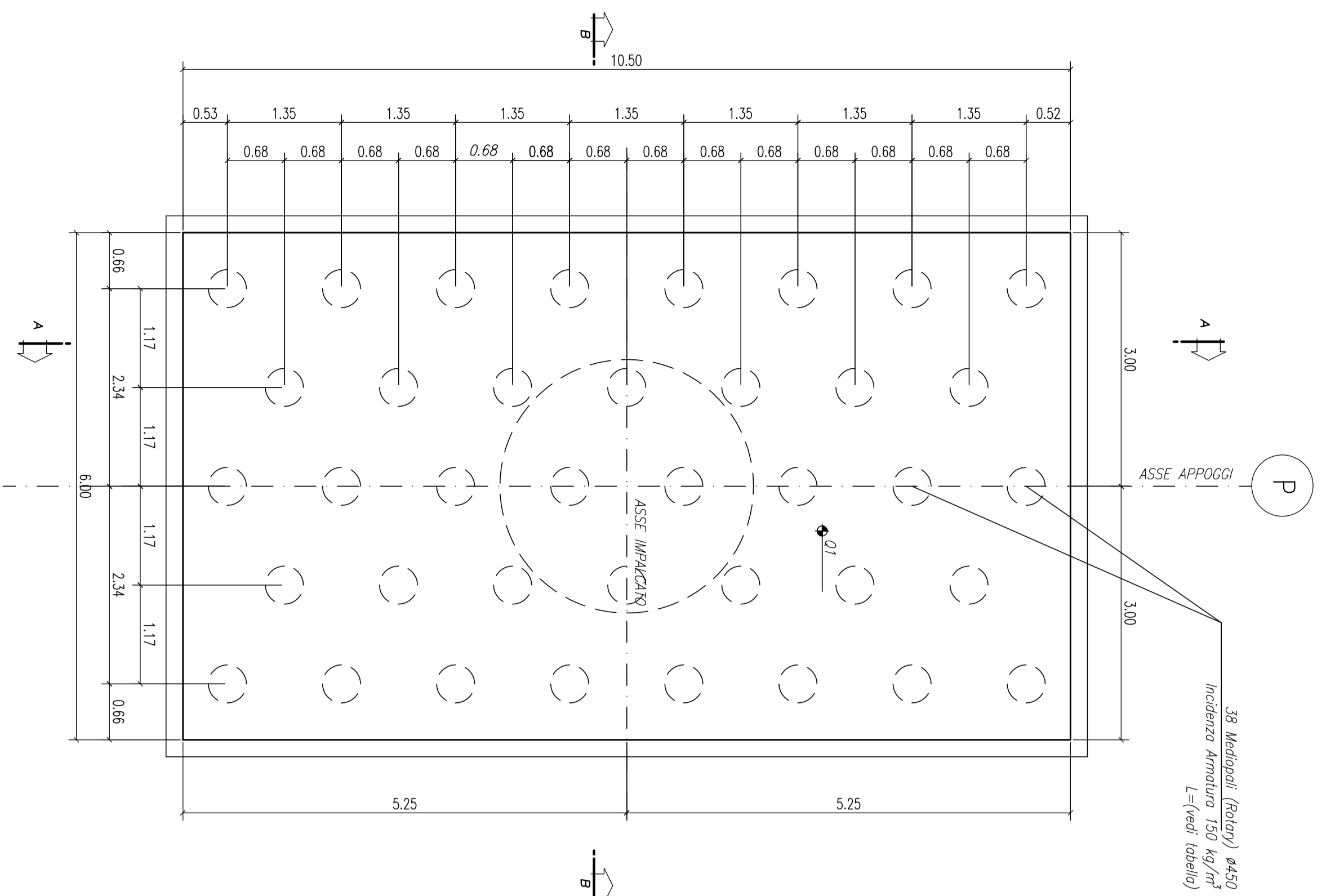

CARPENTERIA PILA
PIANTA SPICCATO
SCALA 1:50

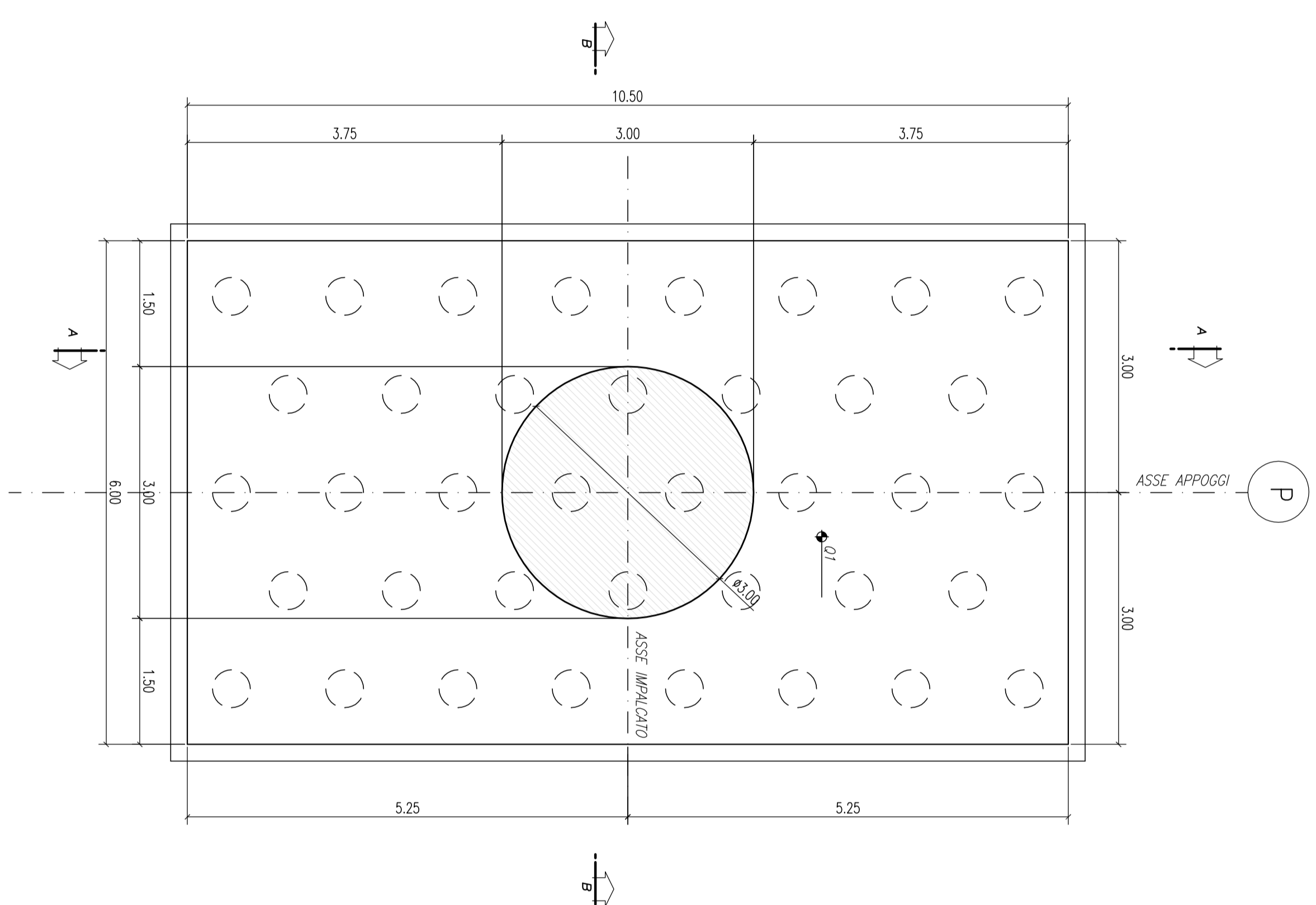

CARPENTERIA PILA
VISTA DALL'ALTO
SCALA 1:50

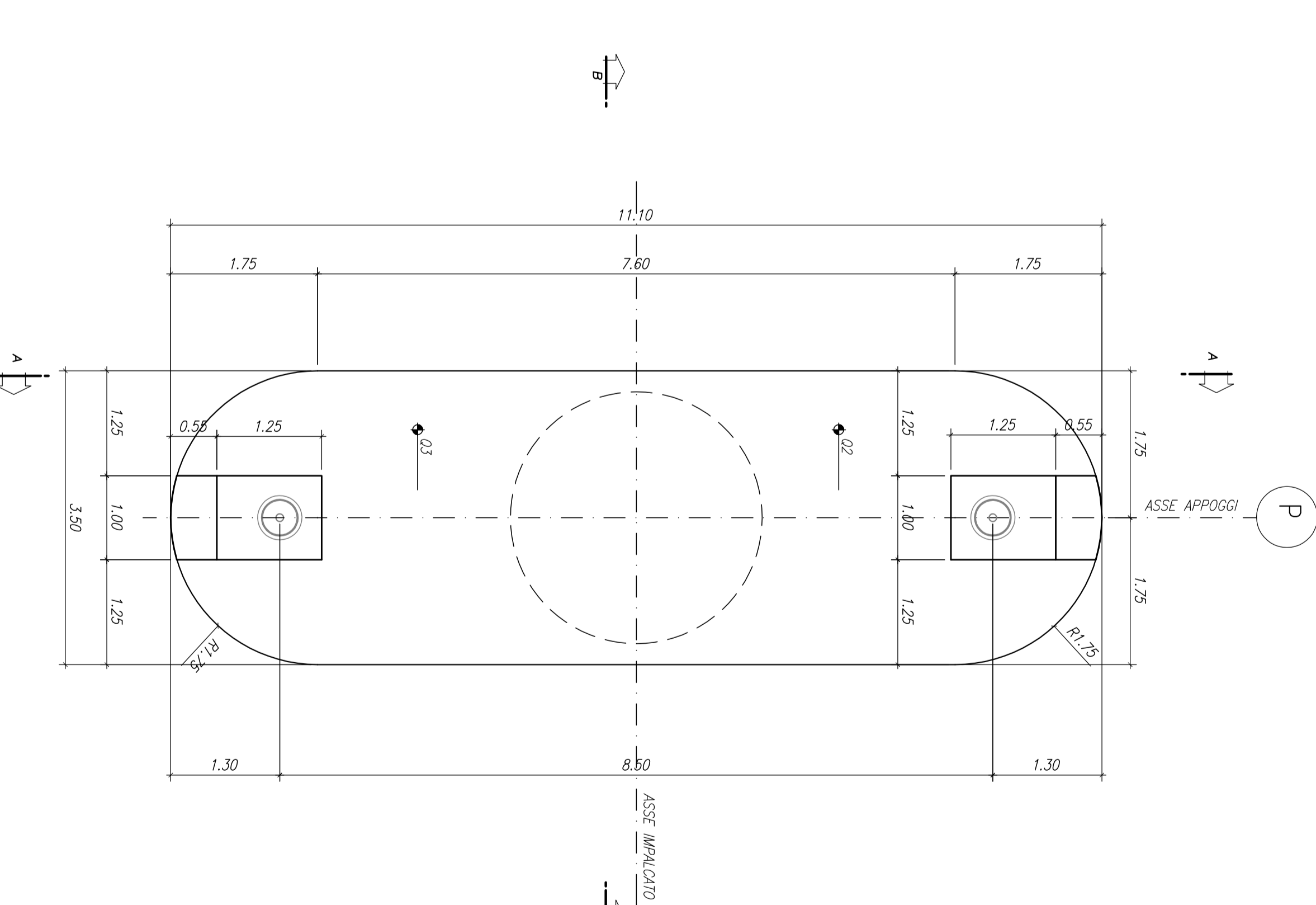

CARPENTERIA PILA
SEZIONE A-A
SCALA 1:50

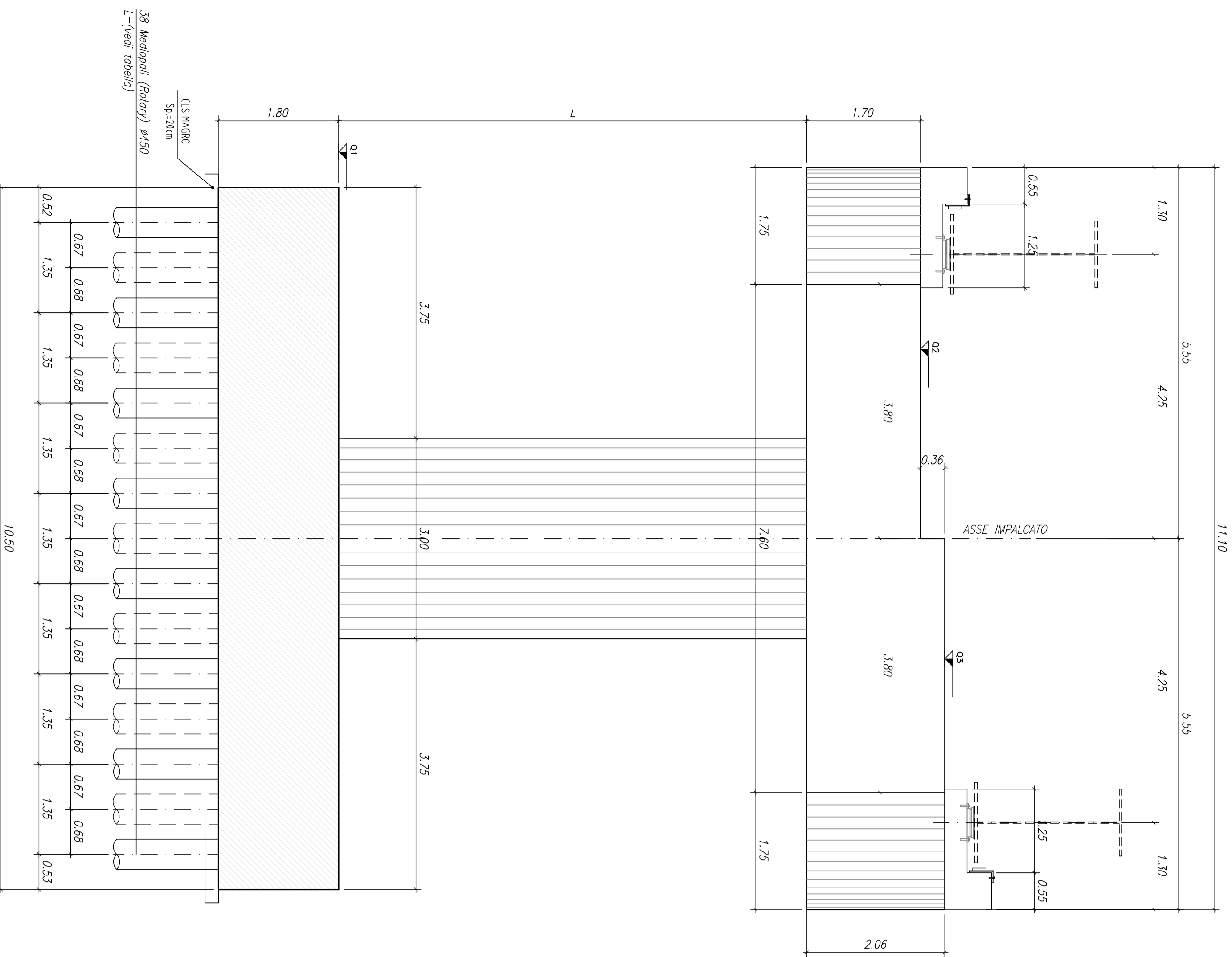

CARPENTERIA PILA
SEZIONE B-B
SCALA 1:50

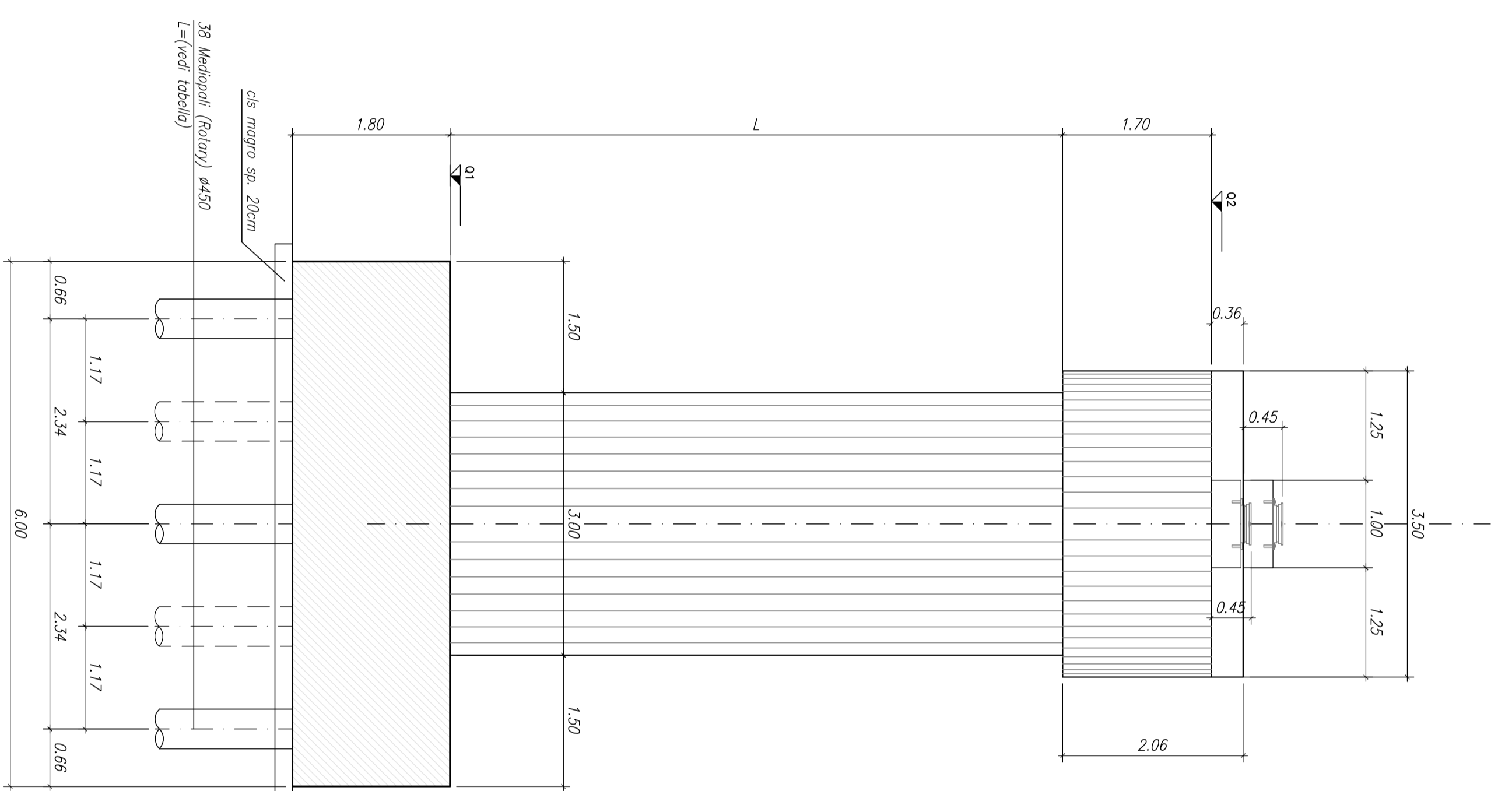

PARTICOLARE RITEGNO
PIANTA
SCALA 1:10

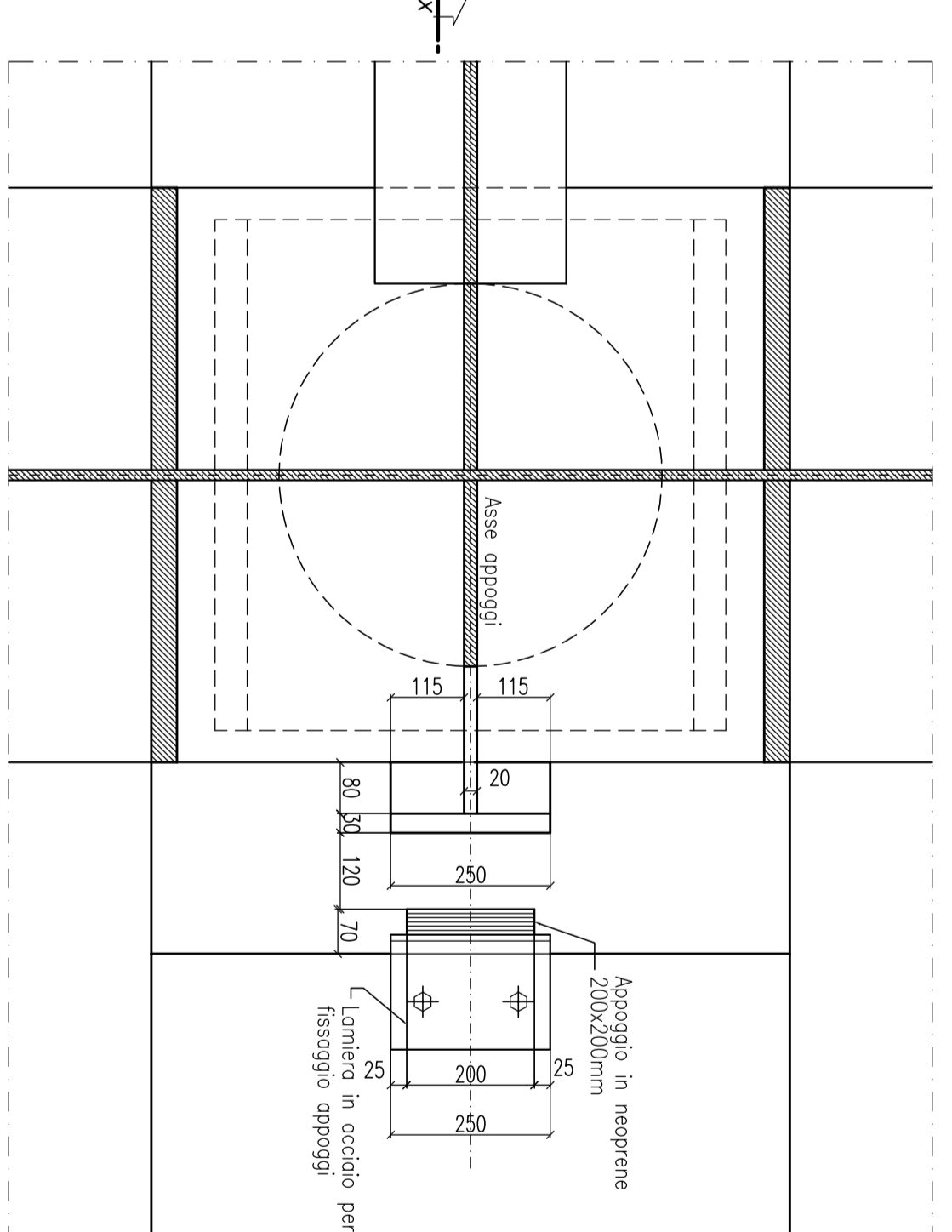

PARTICOLARE RITEGNO
SEZIONE X-X
SCALA 1:10

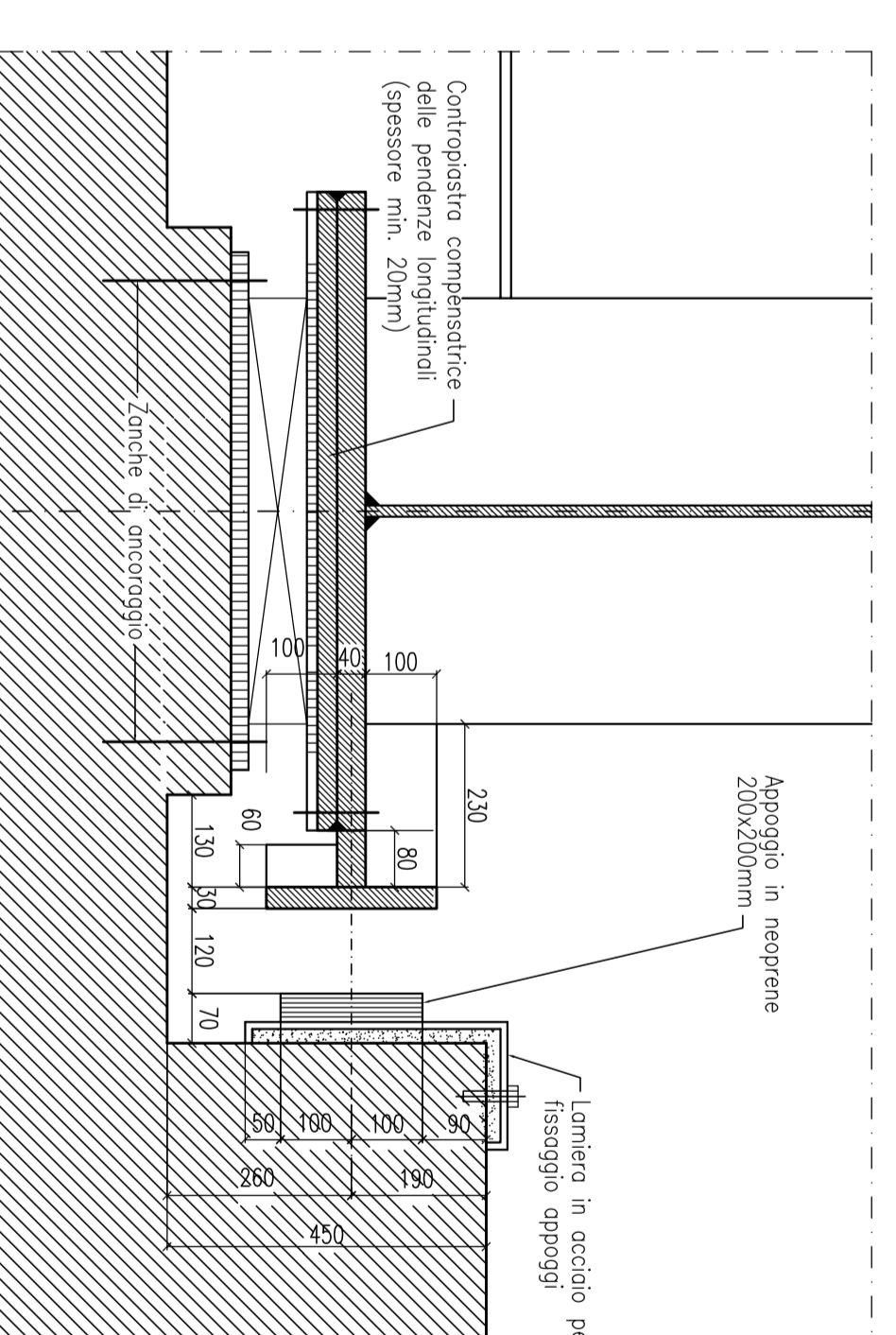

PILA	01(m.l.m.)	02(m.l.m.)	03(m.l.m.)	L(m)	lunghezza mediopila
P1	+743.14	+753.64	+754.00	8.80	15
P2	+742.14	+753.14	+753.50	9.30	12

TABELLA MATERIALI

ACQUO PER CEMENTAZIONE (FONDI)	ESIGENZE
Classe di resistenza EN 12005	- CLASSE DI RESISTENZA : C27/40
Classe di consistenza EN 12005	- CLASSE DI CONSISTENZA : S4
Classe di compatibilità EN 12005	- CLASSE DI COMPATIBILITÀ : X2
Classe di esposizione EN 12005	- CLASSE DI ESPOSIZIONE : X2
Classe di durata EN 12005	- CLASSE DI DURATA : S4
Classe di resistenza EN 12005	- CLASSE DI RESISTENZA : C27/40
Classe di consistenza EN 12005	- CLASSE DI CONSISTENZA : S4
Classe di esposizione EN 12005	- CLASSE DI ESPOSIZIONE : X2
Classe di durata EN 12005	- CLASSE DI DURATA : S4
Classe di resistenza EN 12005	- CLASSE DI RESISTENZA : C27/40
Classe di consistenza EN 12005	- CLASSE DI CONSISTENZA : S4
Classe di esposizione EN 12005	- CLASSE DI ESPOSIZIONE : X2
Classe di durata EN 12005	- CLASSE DI DURATA : S4

anas
Direzione Progettazione e Realizzazione Lavori

S.S. n.21 "della Maddalena"
Variante agli abitati di Demonte, Aisone e Vinadio
Lotto 1. Variante di Demonte

PROGETTO DEFINITIVO		PROGETTO DEFINITIVO	
PROGETTISTI	ANNO	PROGETTISTI	ANNO
ANAS - DIREZIONE PROGETTAZIONE E REALIZZAZIONE LAVORI	2017	ANAS - DIREZIONE PROGETTAZIONE E REALIZZAZIONE LAVORI	2017
PROGETTO	1.000	PROGETTO	1.000
REVISIONE	1.001	REVISIONE	1.001
VERBALE	1.002	VERBALE	1.002
APPROVATO	1.003	APPROVATO	1.003