

CARPENTERIA PILA
PIANTA FONDAZIONI
SCALA 1:50

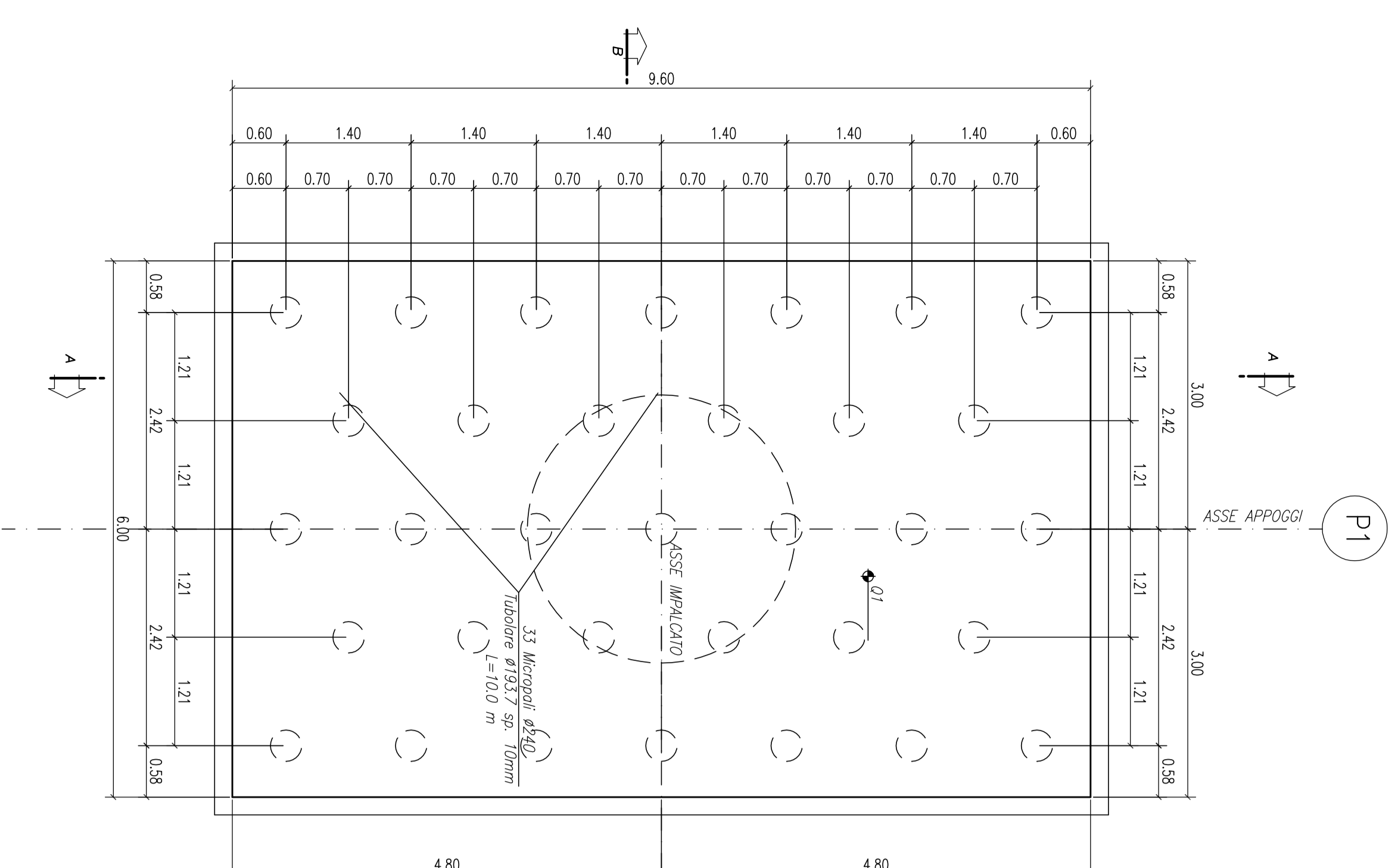

CARPENTERIA PILA 1
PIANTA SPICCATO
SCALA 1:50

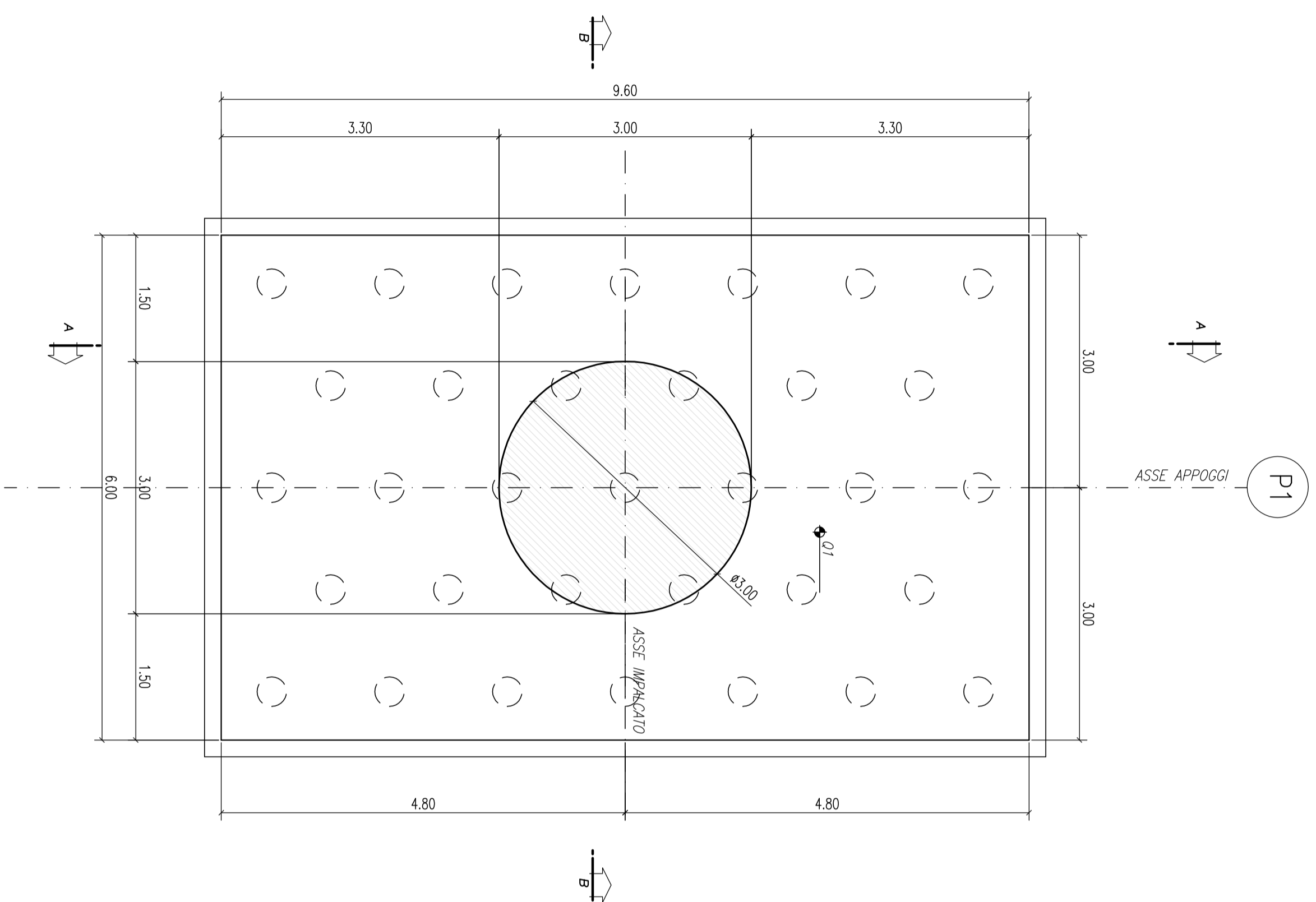

CARPENTERIA PILA 2-3-4-5-6
PIANTA FONDAZIONI
SCALA 1:50

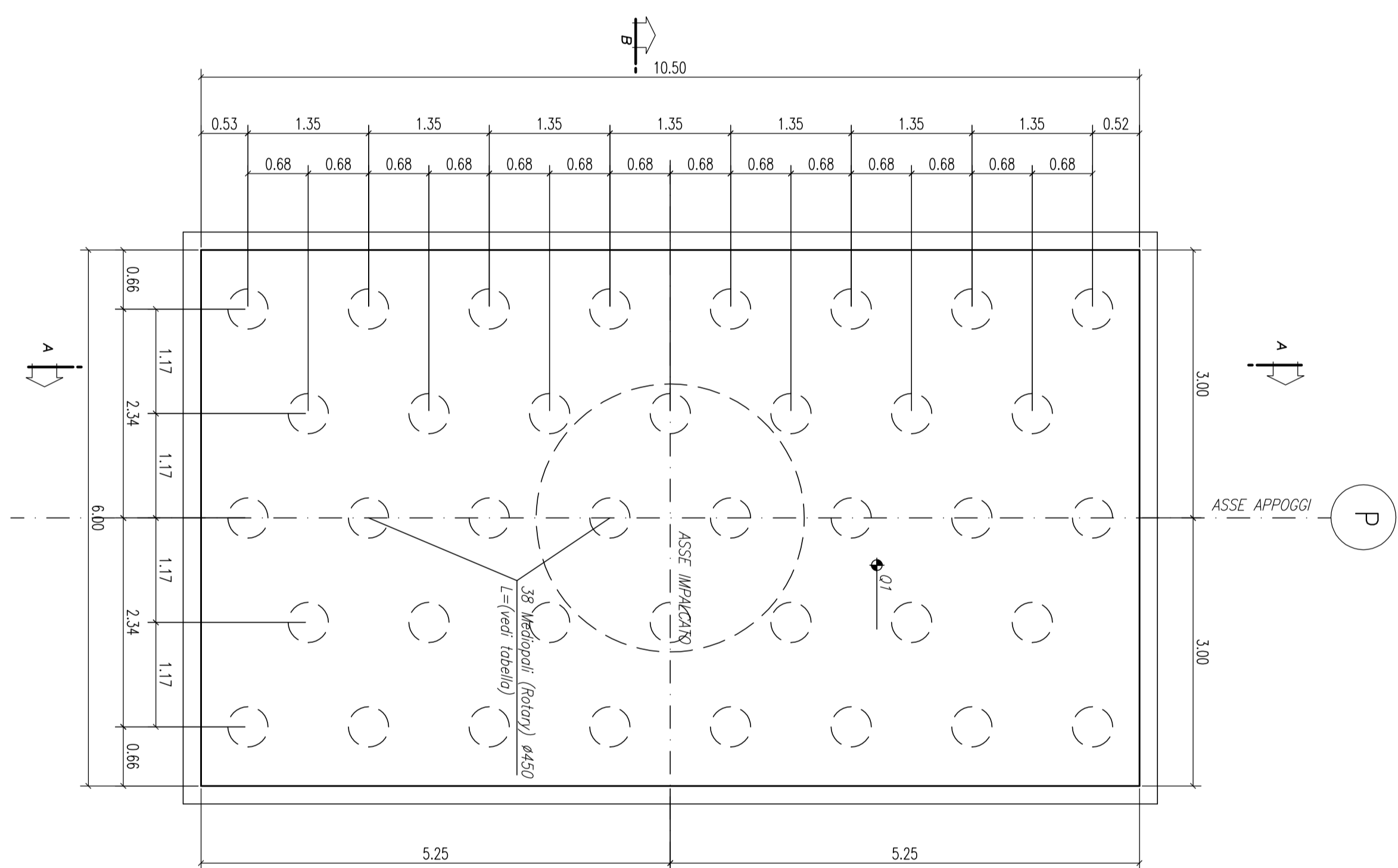

CARPENTERIA PILA 2-3-4-5-6
PIANTA SPICCATO
SCALA 1:50

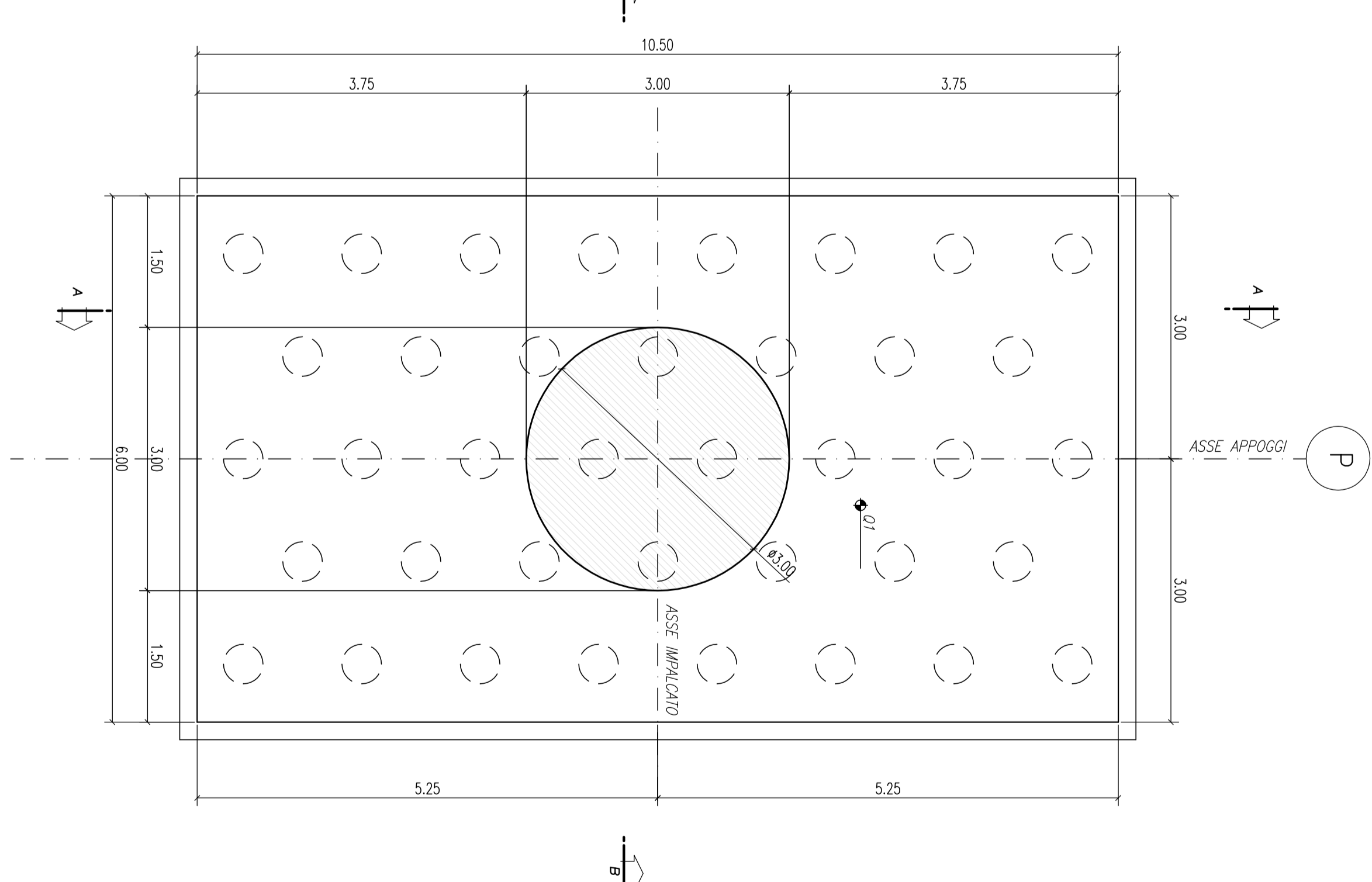

PILA	01(m.l.m.)	02(m.l.m.)	03(m.l.m.)	(m)	lunghezza pile/giochi #450(m)
1	+755.23	+769.03	+769.63	11.60	-
2	+750.33	+766.53	+767.13	14.50	9
3	+748.55	+764.05	+764.61	14.00	9
4	+747.56	+761.76	+761.91	12.50	12
5	+748.31	+759.35	+759.26	9.25	28
6	+749.20	+757.04	+756.71	5.80	28

TABELLA MATERIALI

ACQUA PER CARPENTERIA (RINNO)	RESISTENZA
Calcestruzzo classe di resistenza L4/5	C25/30
Classe di resistenza	C25/30
Armiatura in acciaio (f _{yk} = 478 N/mm ²)	RA8
Classe di resistenza	RA8
Armiatura in acciaio (f _{yk} = 478 N/mm ²)	RA8
Classe di resistenza	RA8
Armiatura in acciaio (f _{yk} = 478 N/mm ²)	RA8
Classe di resistenza	RA8
Armiatura in acciaio (f _{yk} = 478 N/mm ²)	RA8
Classe di resistenza	RA8

CARPENTERIA PILA
VISTA DAL LATO
SCALA 1:50

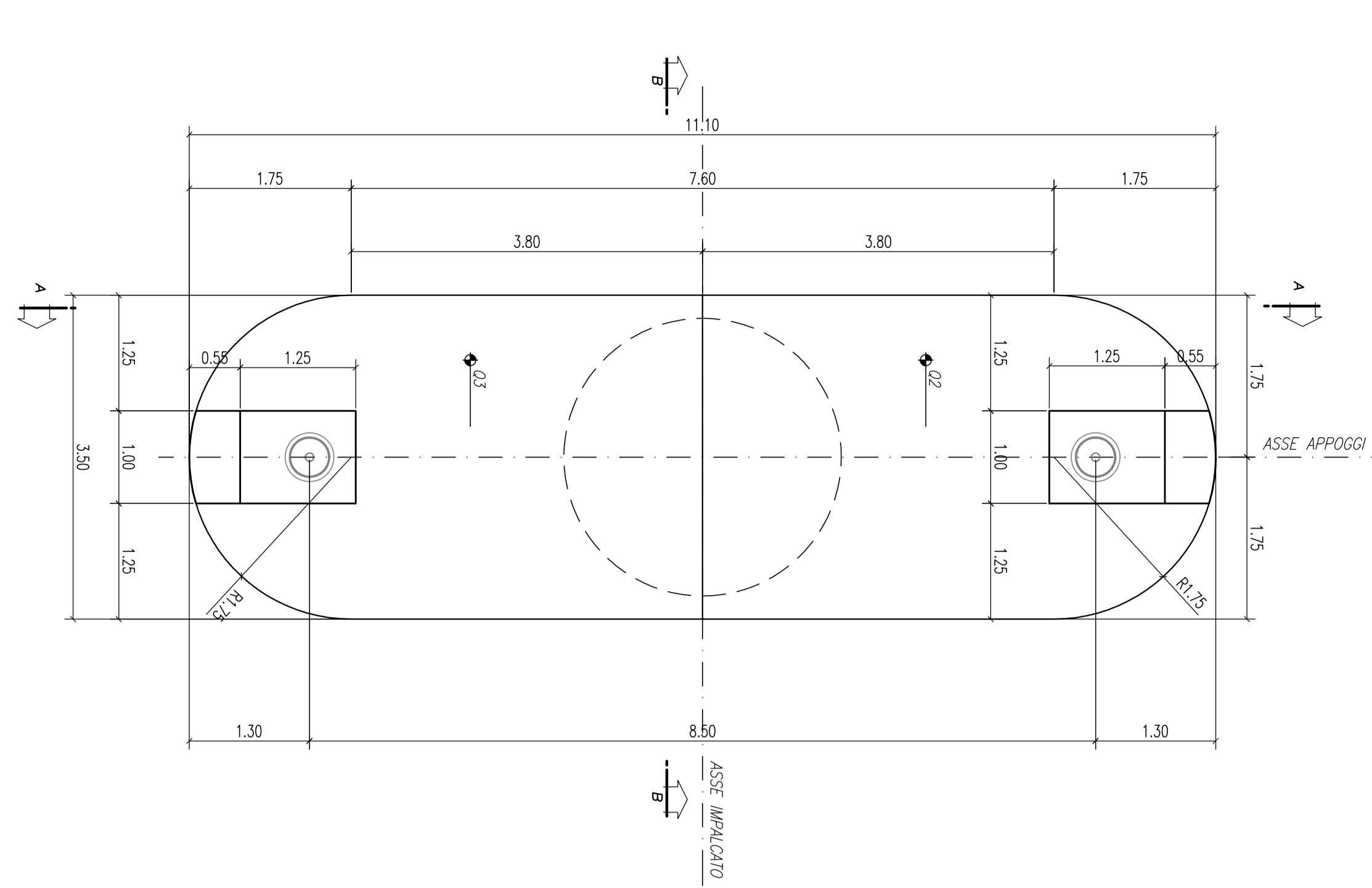

CARPENTERIA PILA
SEZIONE A-A
SCALA 1:50

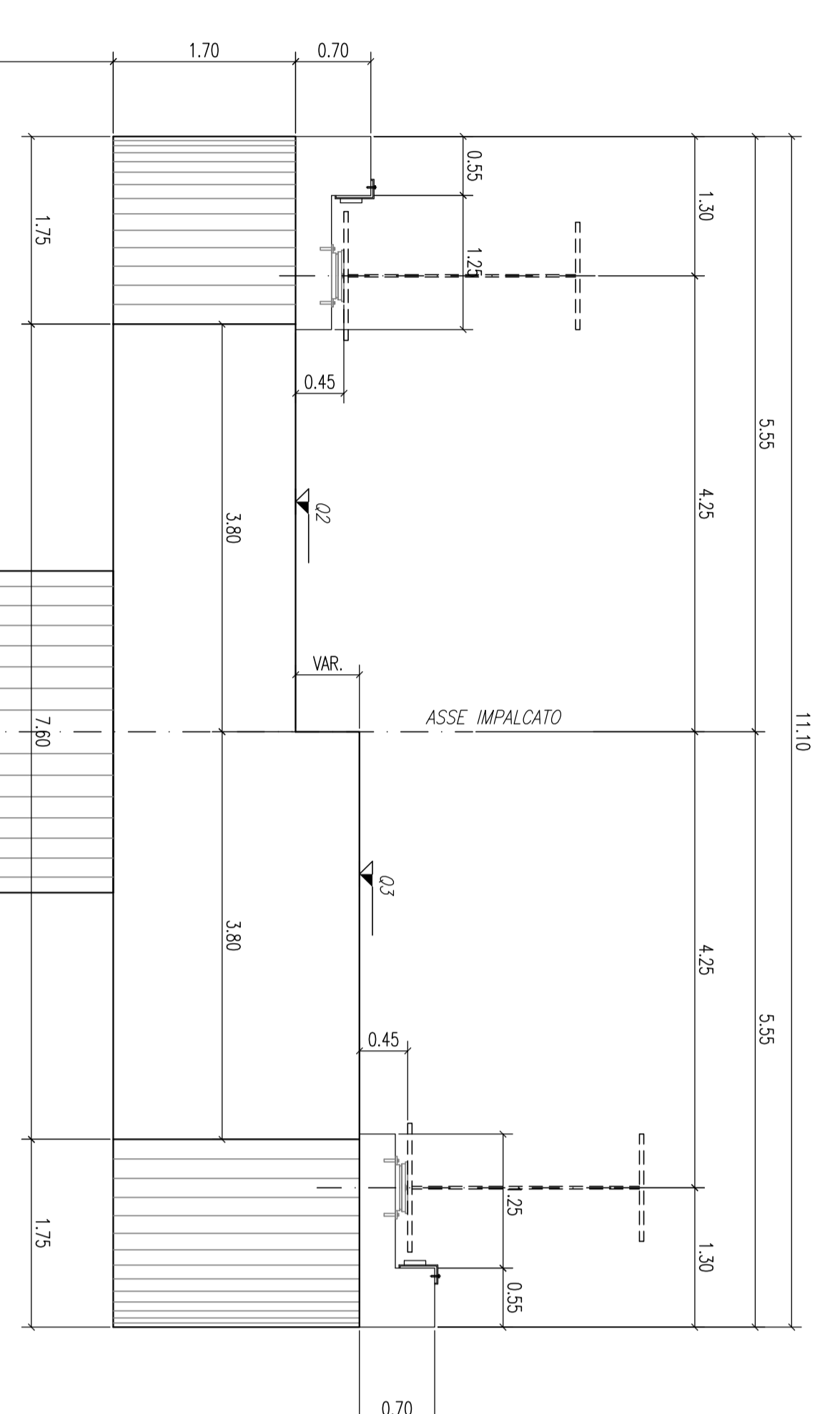

CARPENTERIA PILA
SEZIONE B-B
SCALA 1:50

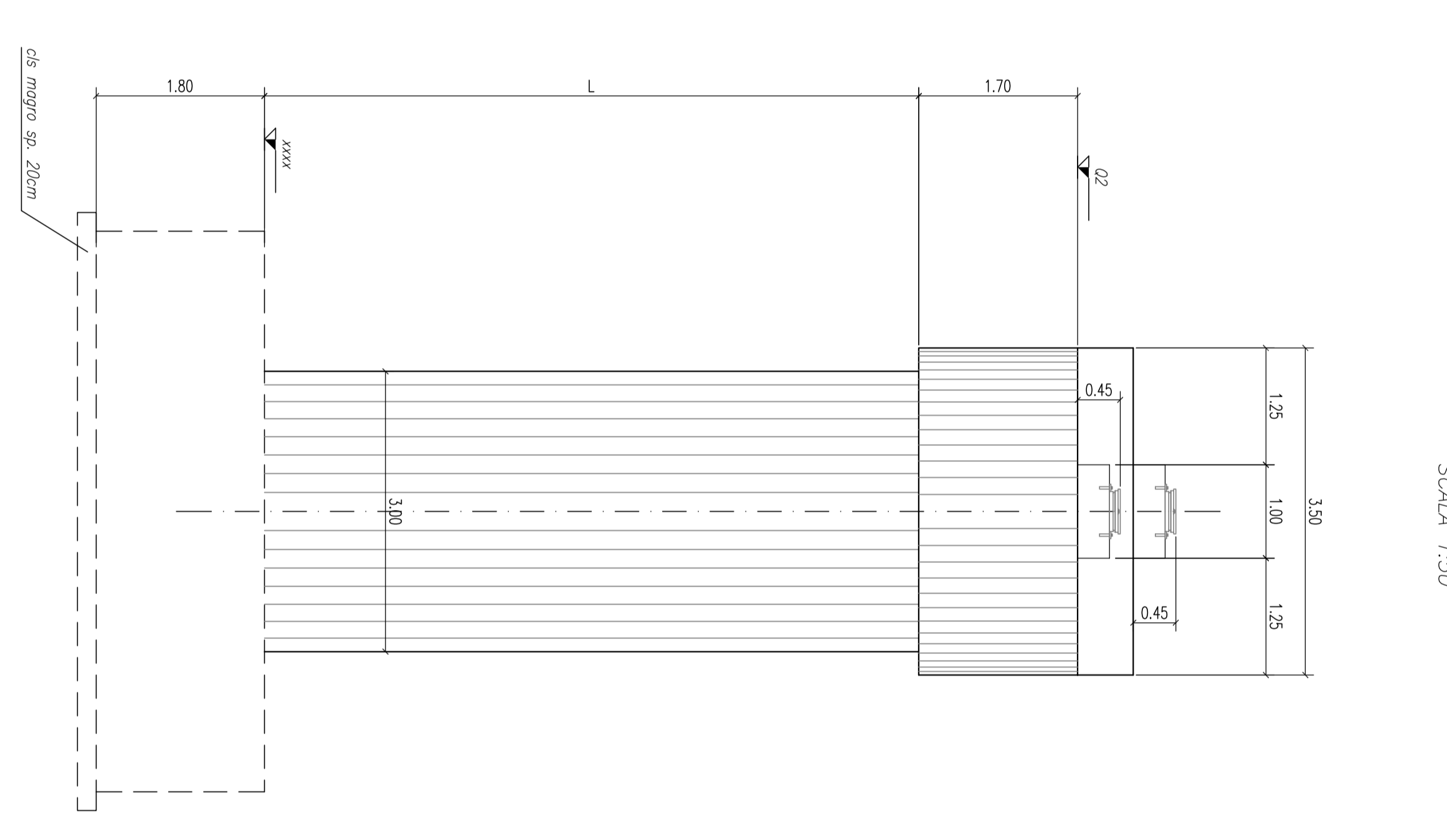

PARTICOLARE RITEGNO
PIANTA
SCALA 1:10

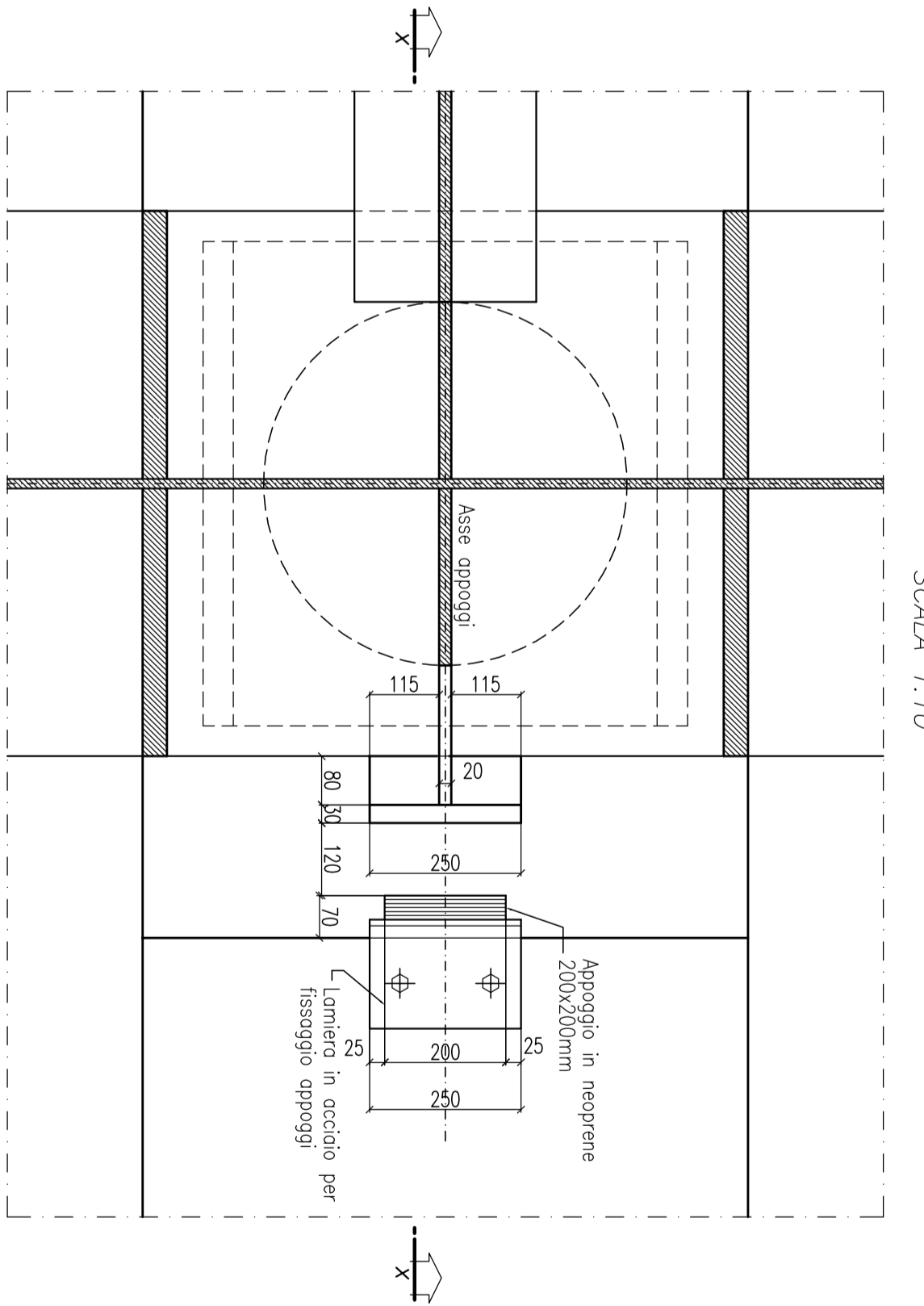

PARTICOLARE RITEGNO
SEZIONE X-X
SCALA 1:10

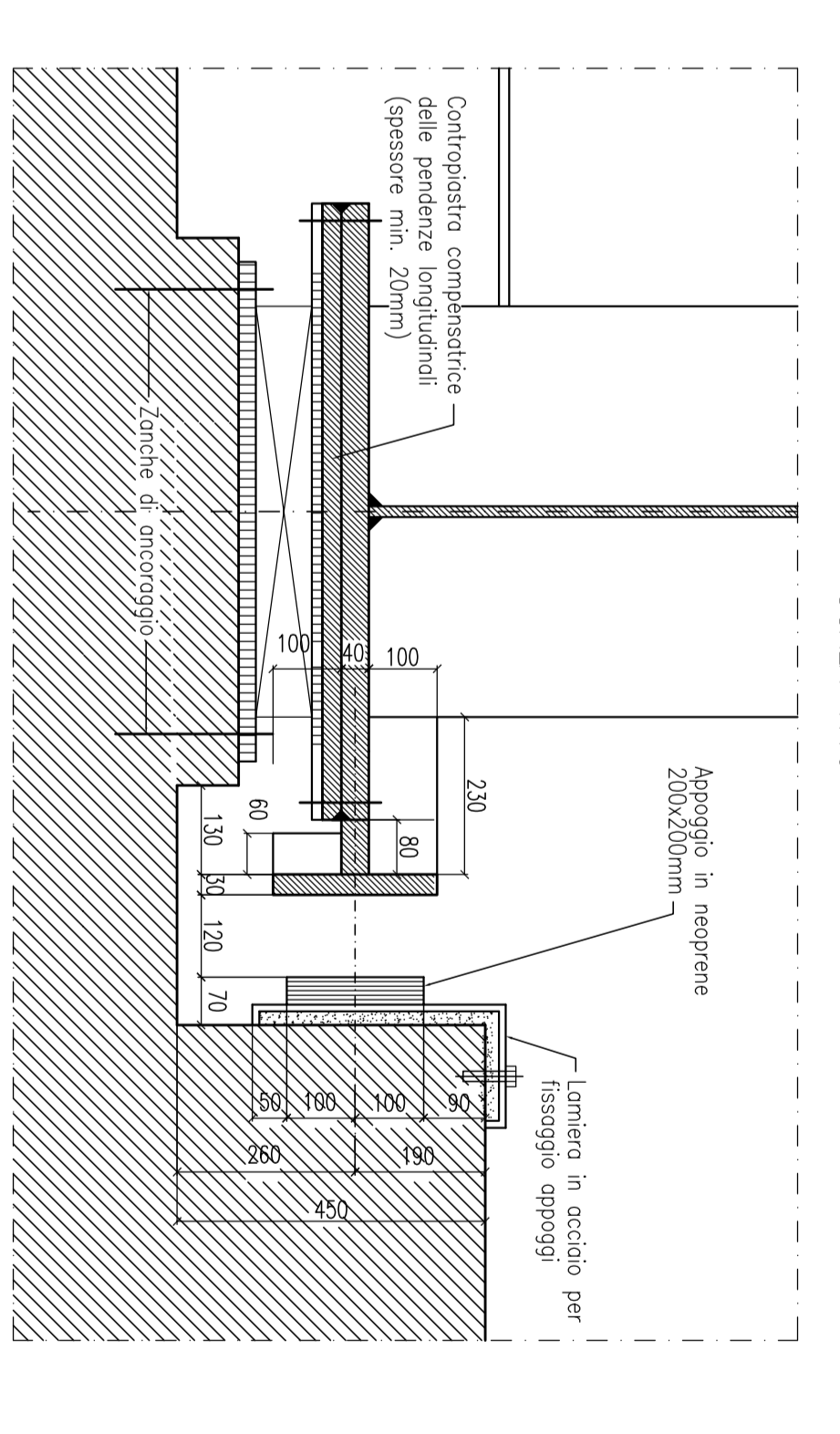

anas
Direzione Progettazione e Realizzazione Lavori

S.S. n.21 "della Maddalena"
Varante agli abitati di Demonte, Asone e Vinadio
Lotto 1. Variante di Demonte

PROGETTO DEFINITIVO

PROGETTAZIONE: ANAS - DIREZIONE PROGETTAZIONE E REALIZZAZIONE LAVORI

PROGETTISTI	PROGETTO	NOME FILE	REVISIONE	SCALE
CONGEDI PROGETTO	NOI_MIS_DET_1	DP10005_01	A	SCALE
REV	A	ES	ESP	APPROVATO