

SCHEMA A BLOCCHI DEL PROCESSO PRODUTTIVO

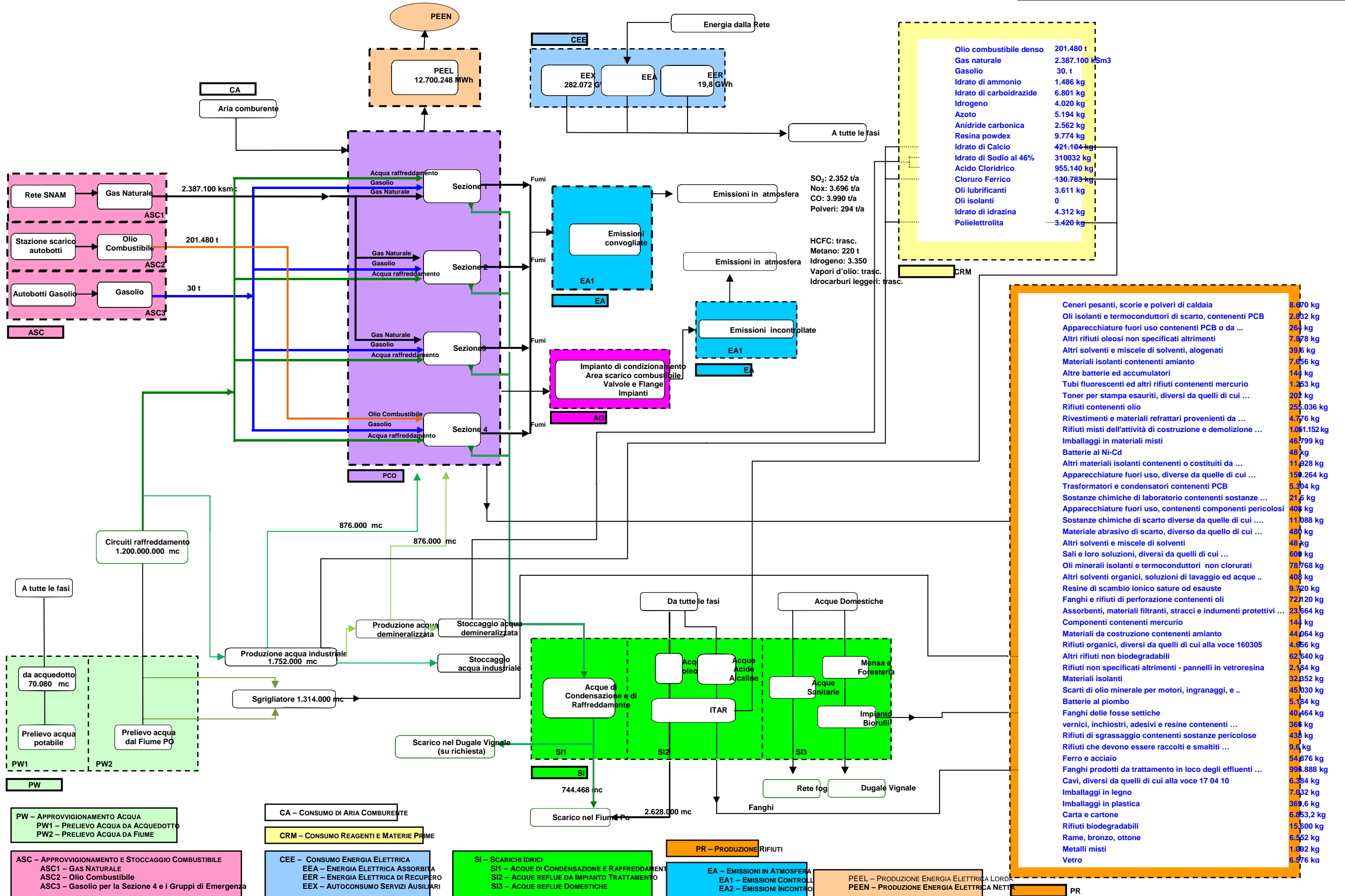

FLUSSI PRINCIPALI DELL'ENERGIA E DEI MATERIALI SEZIONE 4 ALIMENTATA A GAS NATURALE E OLIO COMBUSTIBILE

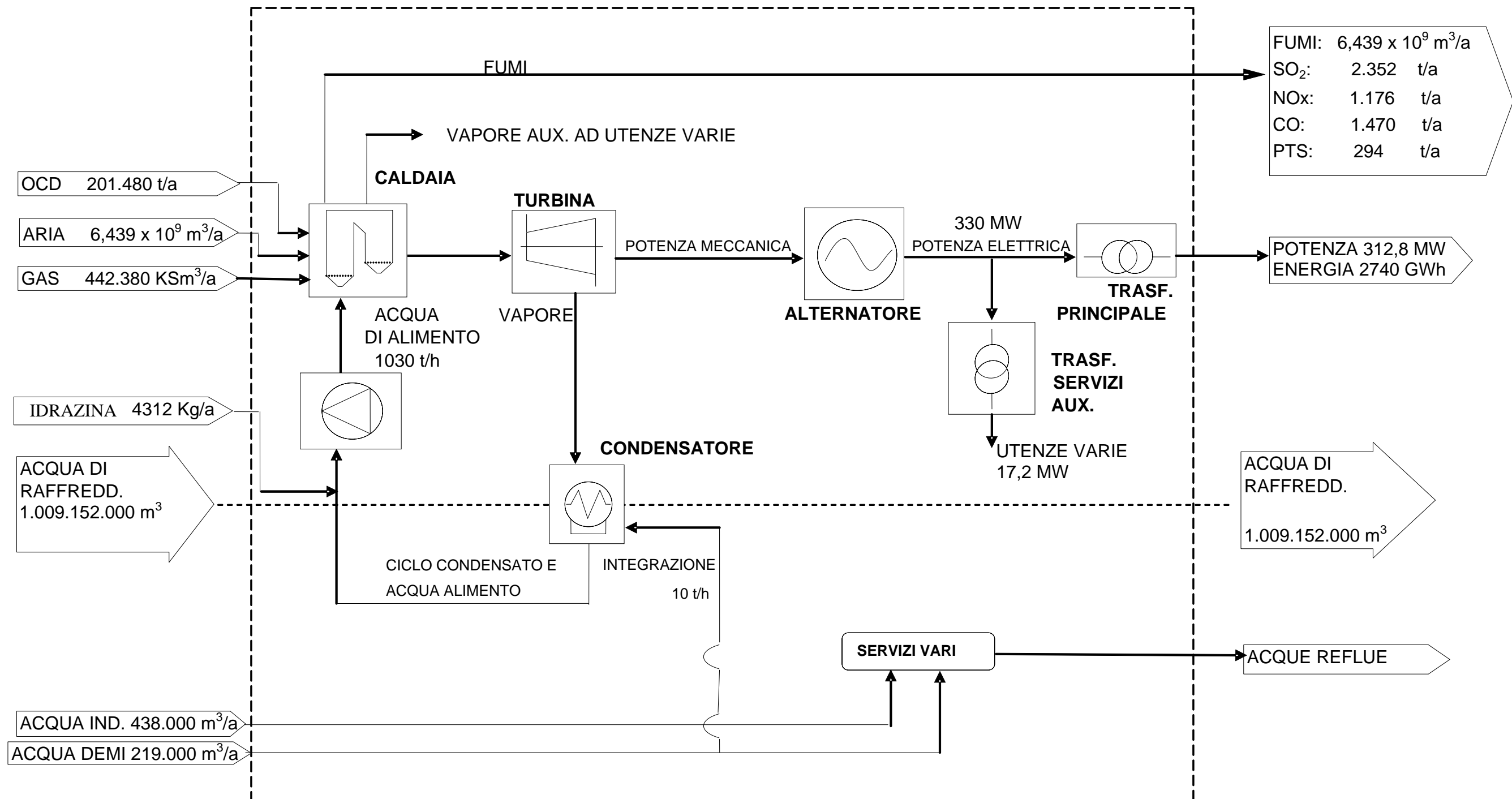

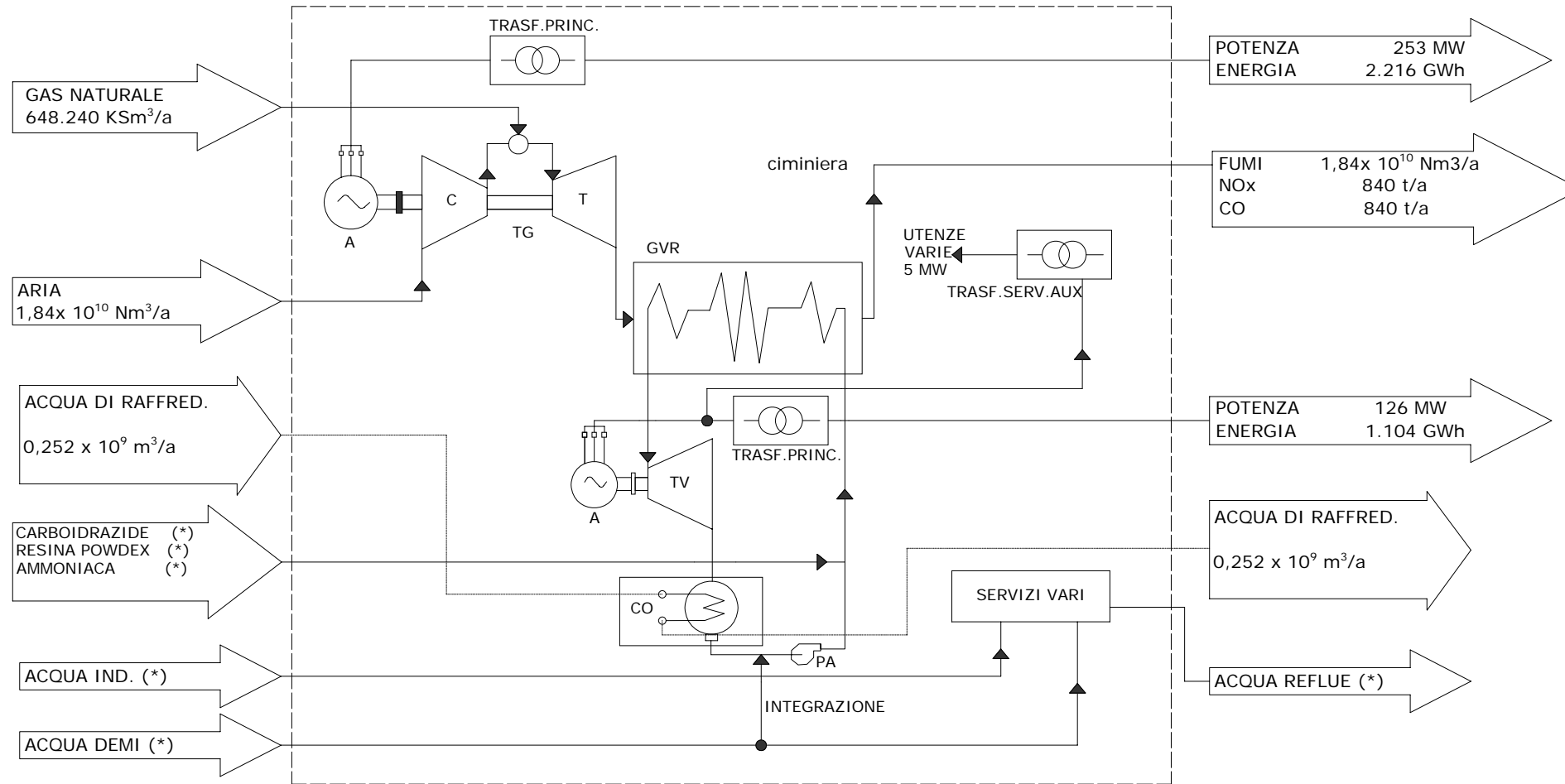

(*): Non è possibile la distinzione di tali valori per unità, si fa riferimento allo schema generale d'impianto

FLUSSI PRINCIPALI ACQUA INDUSTRIALE

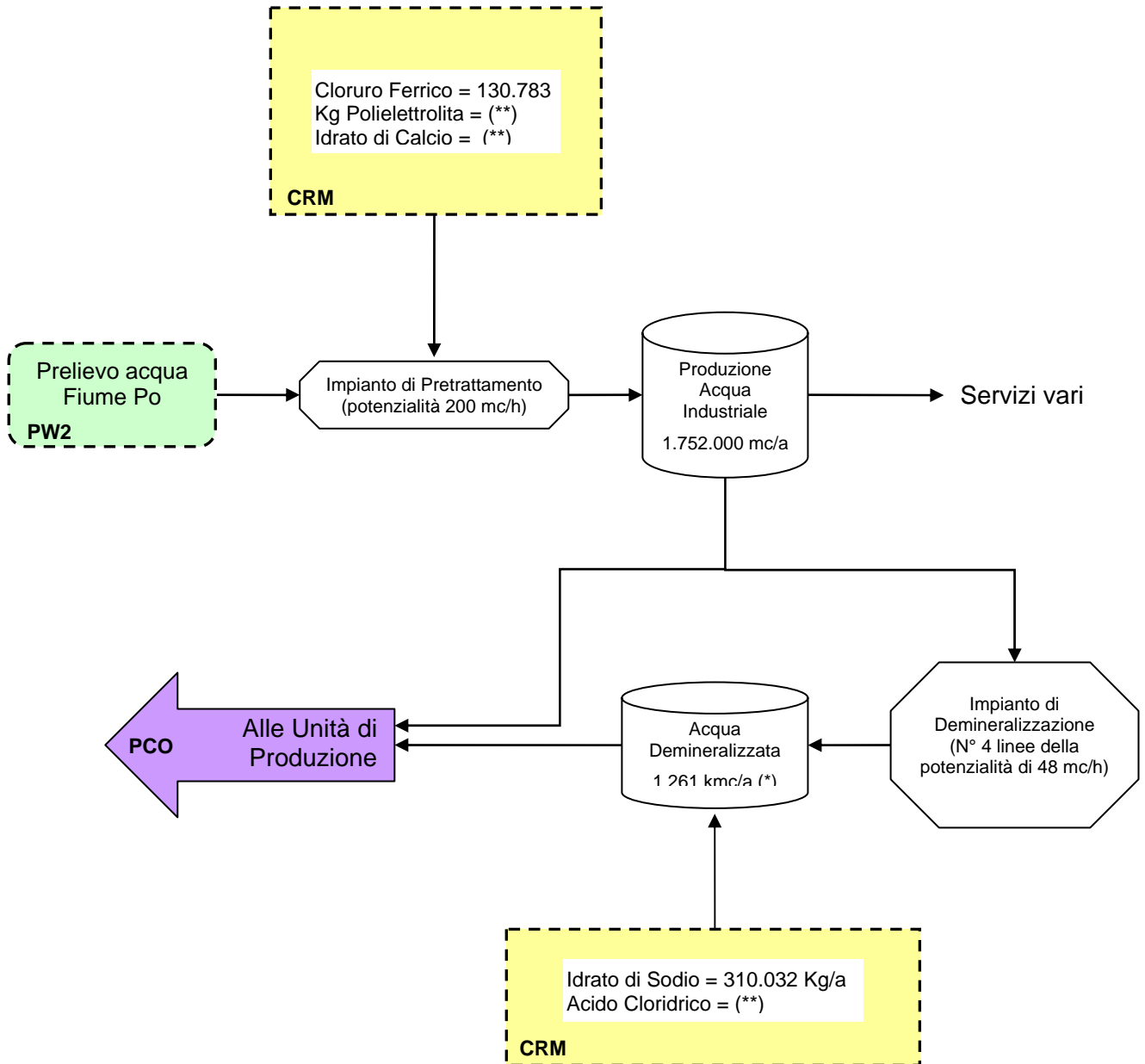

Note:

(*) Calcolo ipotizzando 3 linee sempre in funzione ed 1 linea in rigenerazione

(**) Non quantificabile singolarmente