

ATTIVITA' TECNICAMENTE CONNESSA:

DEPOSITO AMMONIACA IN PRESSIONE

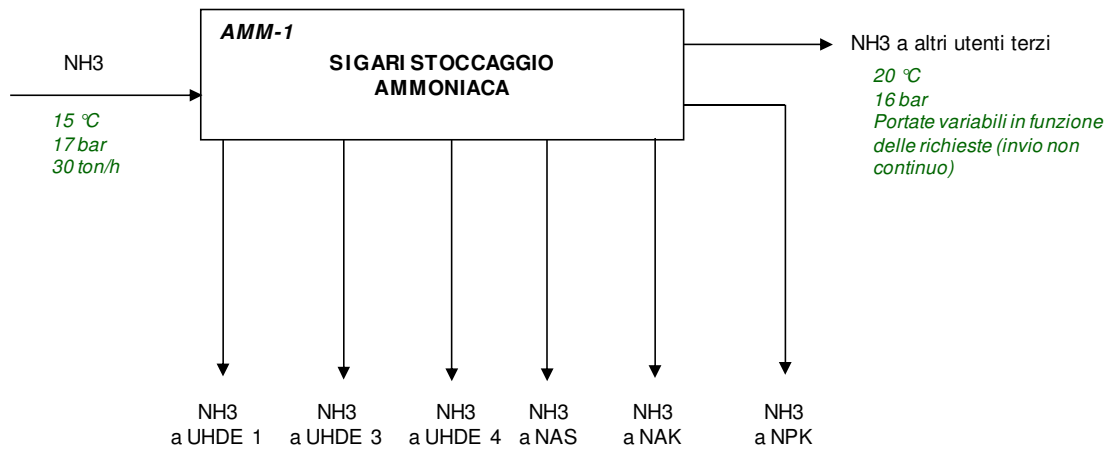

ATTIVITA' IPPC: PRODUZIONE ACIDO NITRICO

LINEA UHDE 1

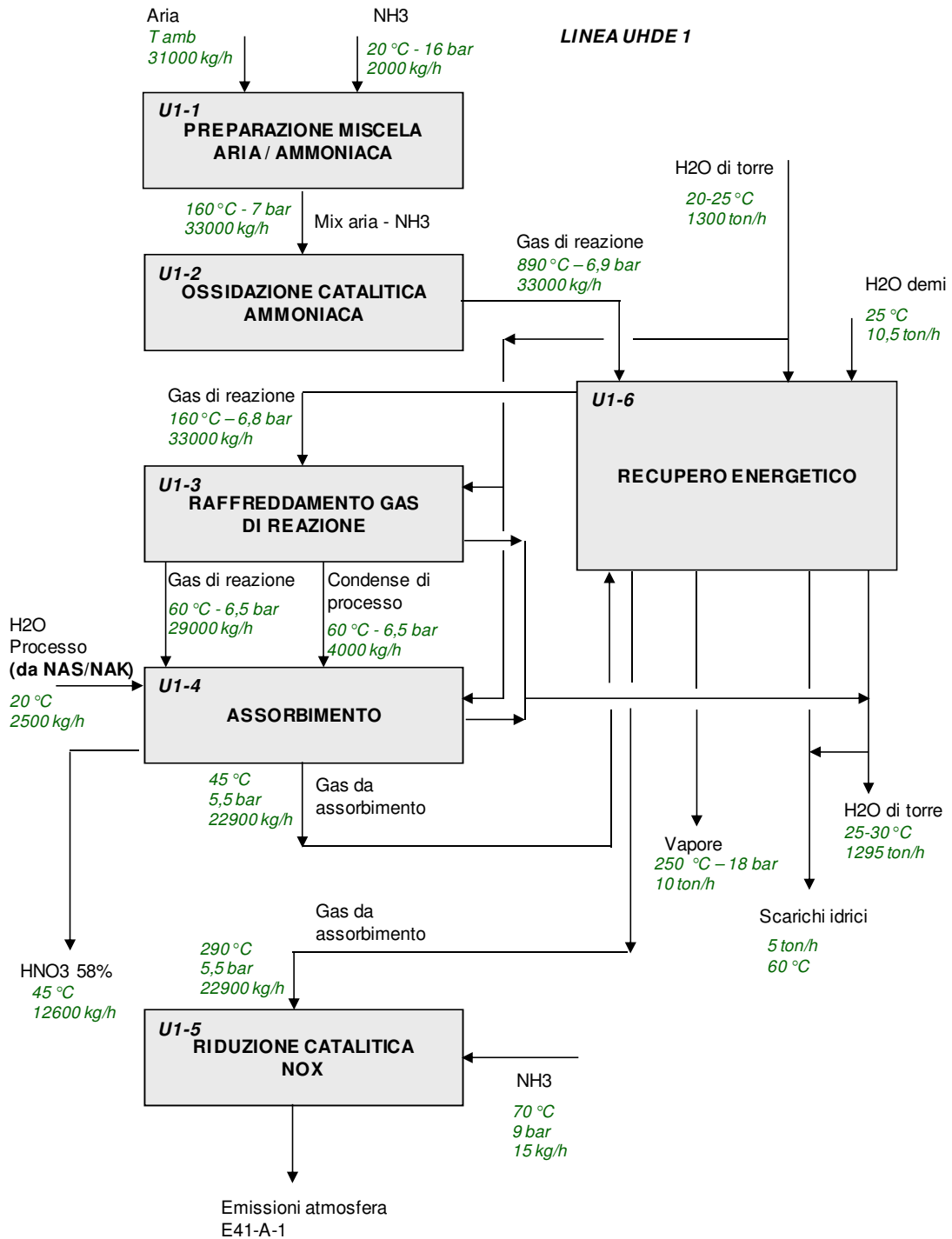

ATTIVITA' IPPC: PRODUZIONE ACIDO NITRICO

LINEA UHDE 3

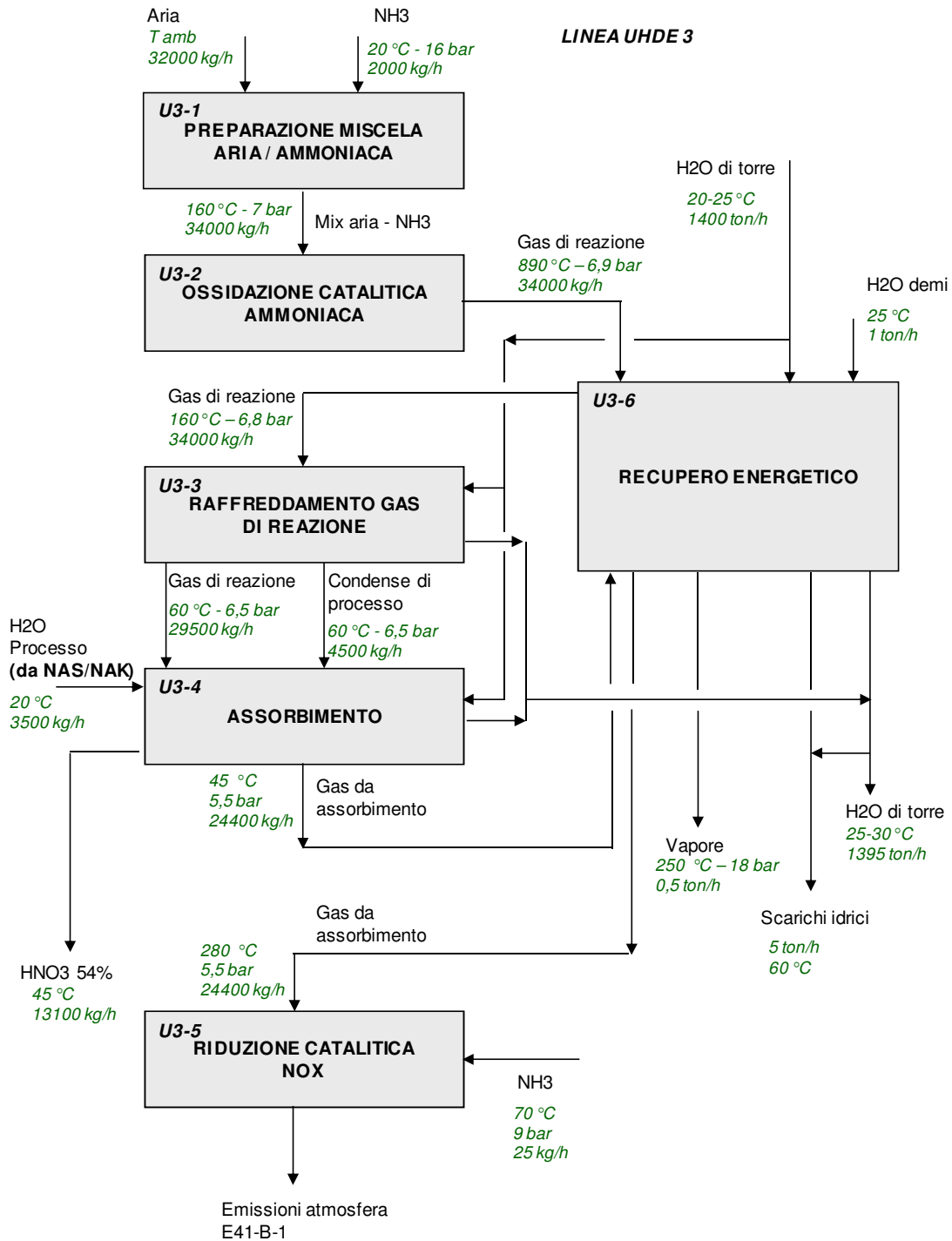

ATTIVITA' IPPC: PRODUZIONE ACIDO NITRICO

LINEA UHDE 4

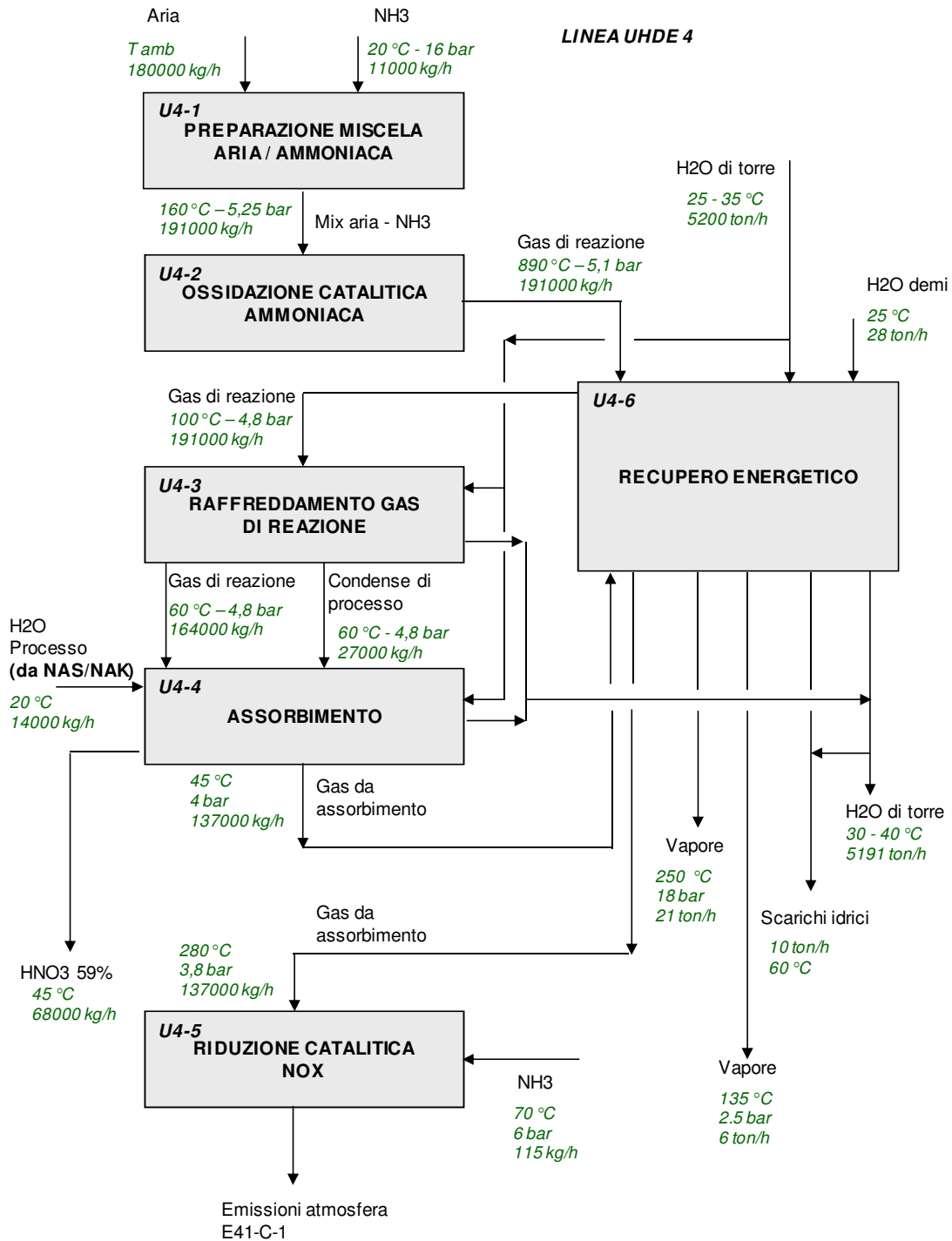

ATTIVITA' IPPC: PRODUZIONE ACIDO NITRICO E ATTIVITA' TECNICAMENTE CONNESSE

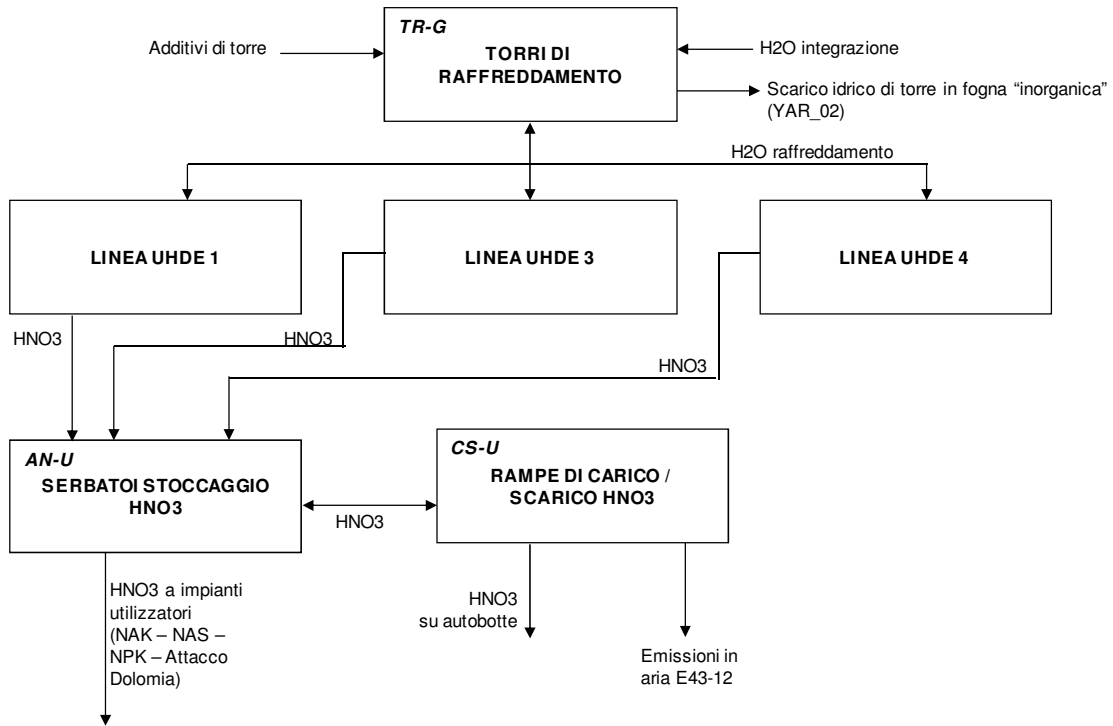

ATTIVITA' IPPC: PRODUZIONE NITRATO AMMONICO GRANULARE ED IN SOLUZIONE

IMPIANTO NAS

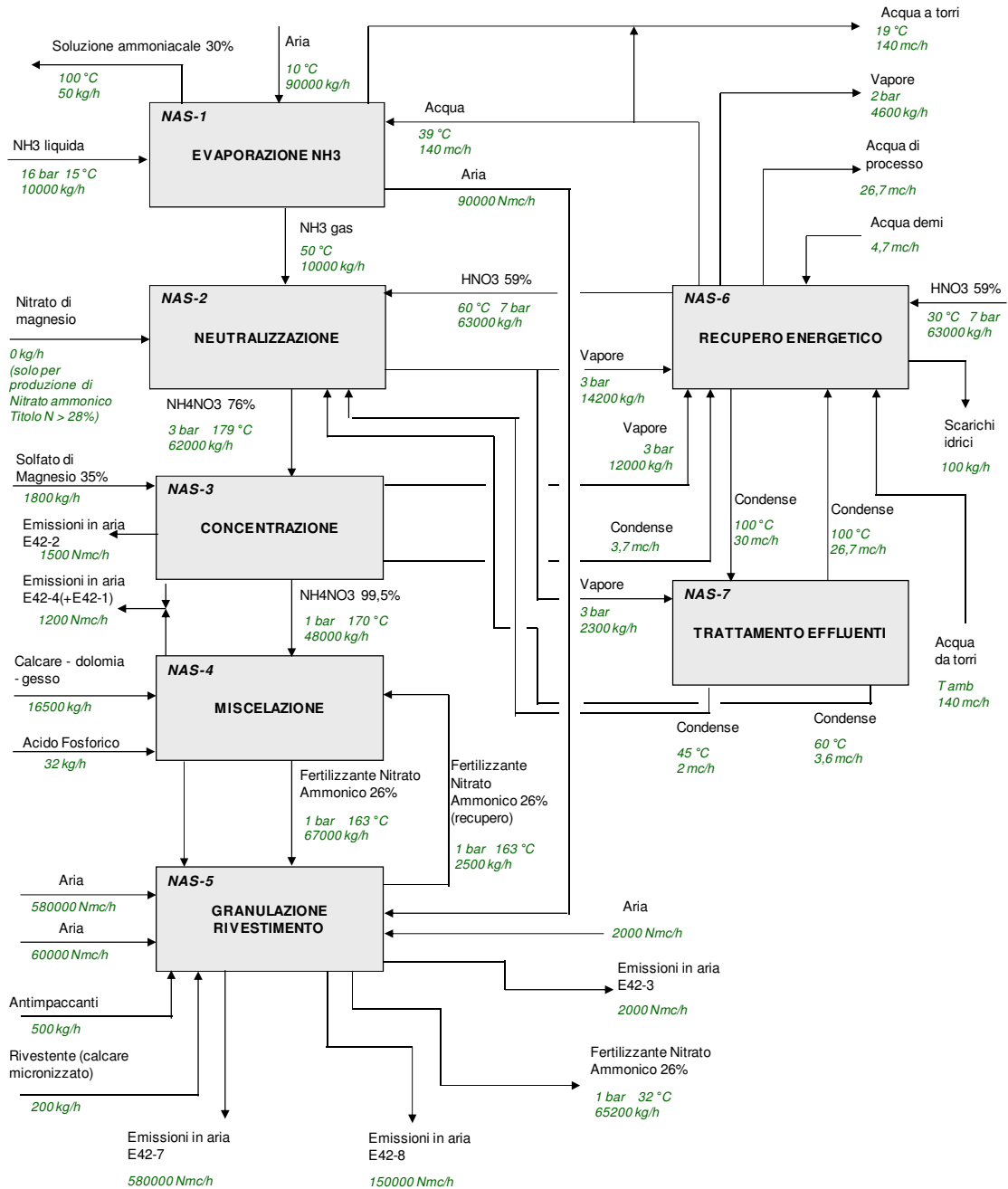

ATTIVITA' IPPC: PRODUZIONE NITRATO AMMONICO GRANULARE ED IN SOLUZIONE

IMPIANTO NAK

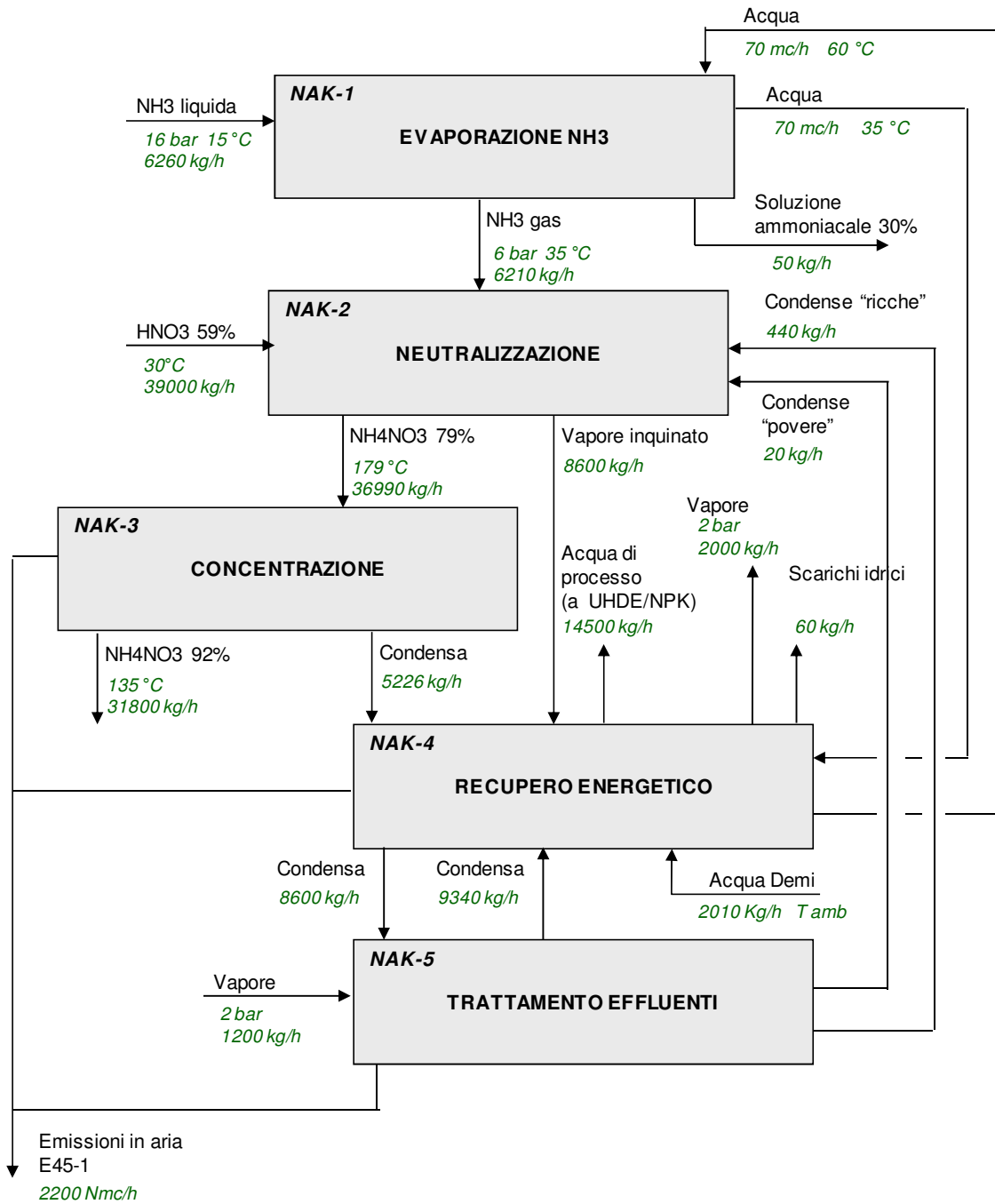

ATTIVITA' IPPC: PRODUZIONE NITRATO AMMONICO GRANULARE ED IN SOLUZIONE

E ATTIVITA' TECNICAMENTE CONNESSE

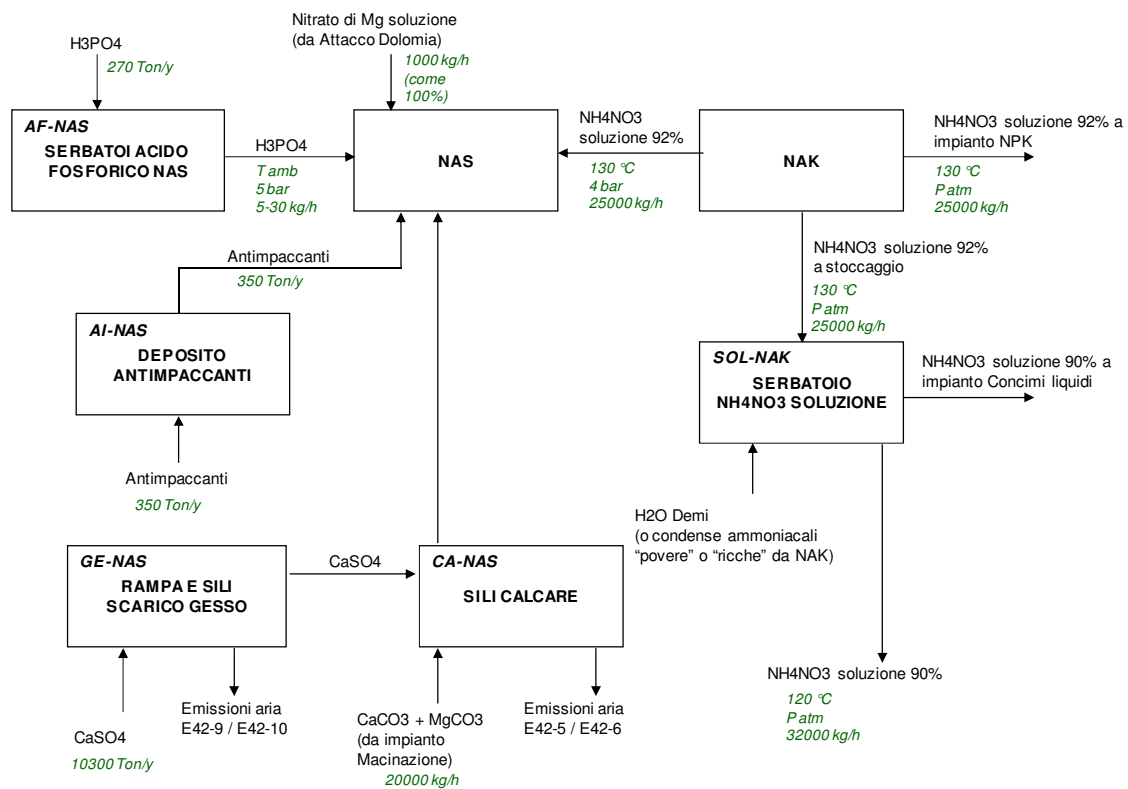

ATTIVITA' IPPC: PRODUZIONE CONCIMI NPK GRANULARI E CONCIMI LIQUIDI

IMPIANTO NPK – SCHEMA A BLOCCHI PER PRODUZIONE DI 11-22-16 S

FORMULATO 11-22-16 S

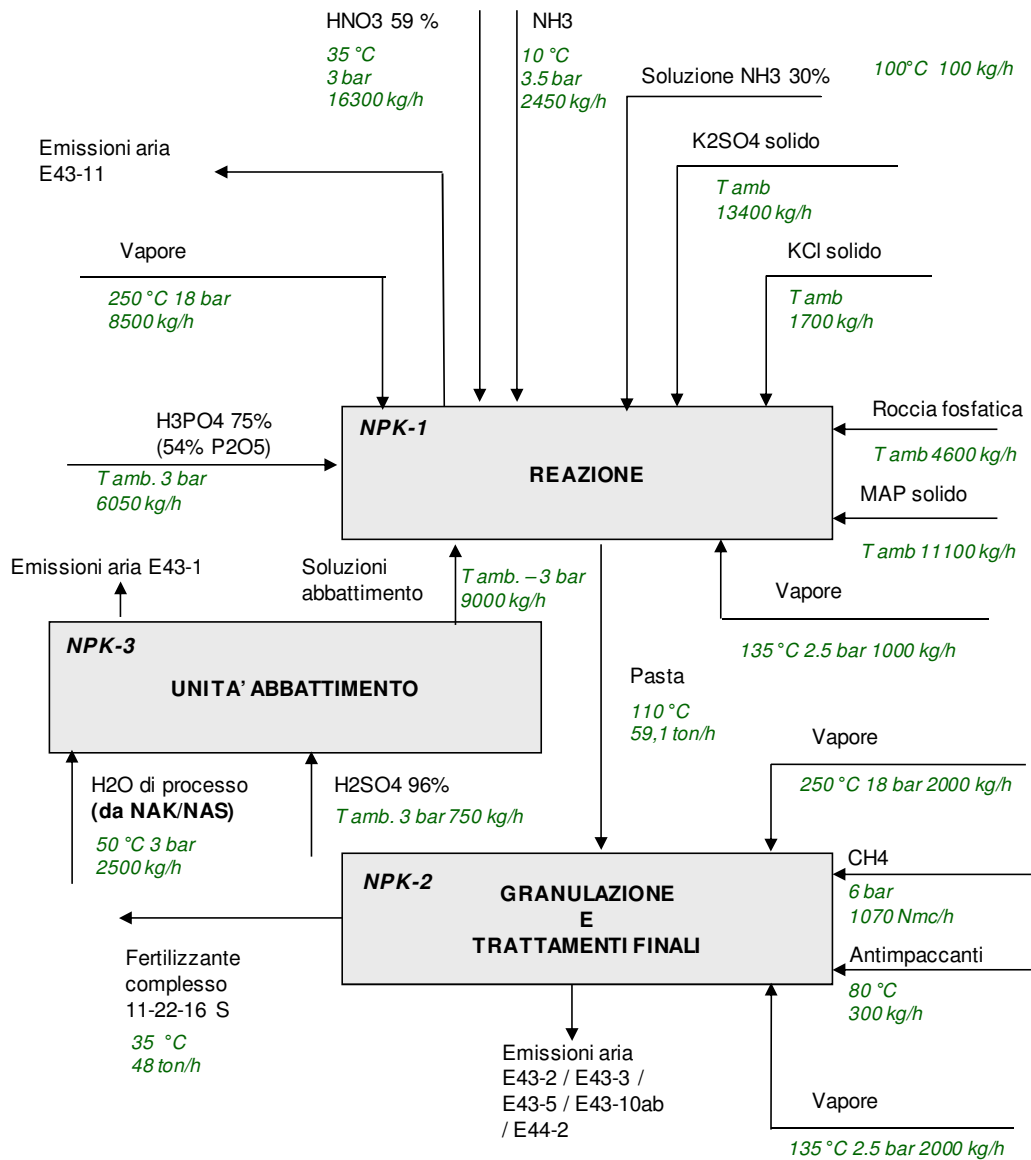

ATTIVITA' IPPC: PRODUZIONE CONCIMI NPK GRANULARI E CONCIMI LIQUIDI

IMPIANTO NPK – SCHEMA A BLOCCHI PER PRODUZIONE DI 12-12-17 S + 2 MgO

FORMULATO 12-12-17 S + 2 MgO + microelementi

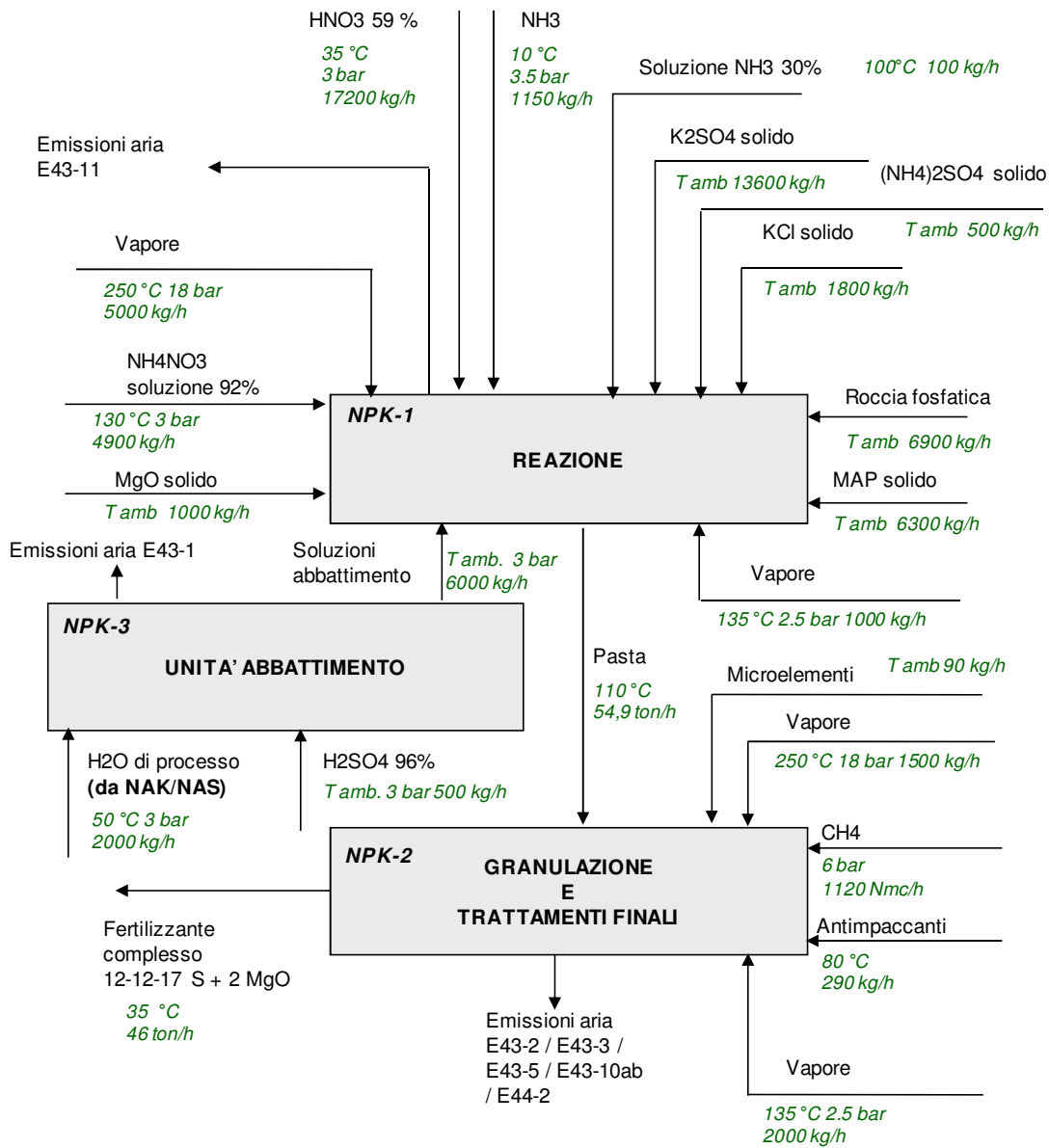

ATTIVITA' IPPC: PRODUZIONE CONCIMI NPK GRANULARI E CONCIMI LIQUIDI

IMPIANTO NPK – SCHEMA A BLOCCHI PER PRODUZIONE DI 15-15-15

FORMULATO 15-15-15

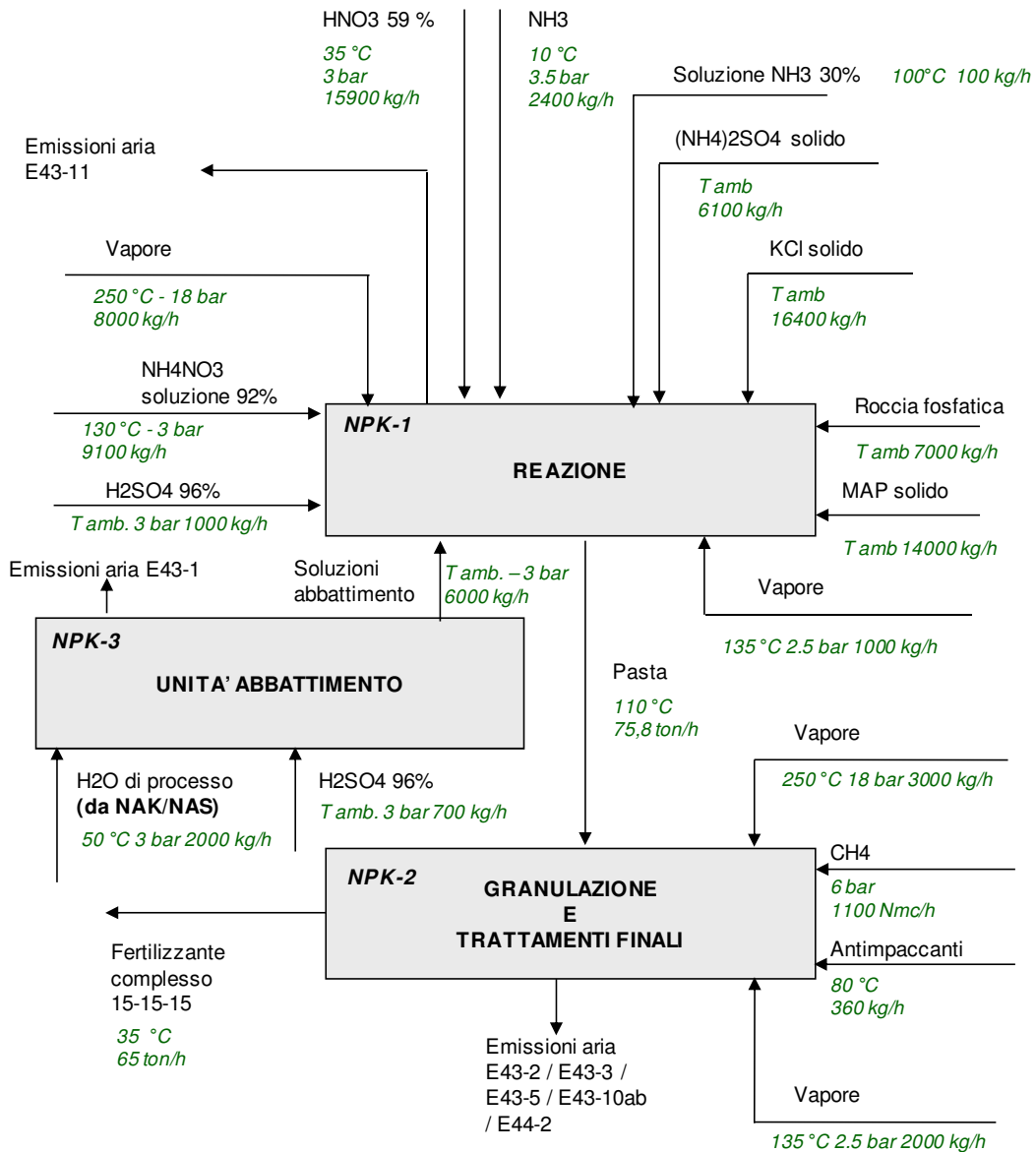

ATTIVITA' IPPC: PRODUZIONE CONCIMI NPK GRANULARI E CONCIMI LIQUIDI

IMPIANTO CONCIMI LIQUIDI (PROCESSO BATCH)

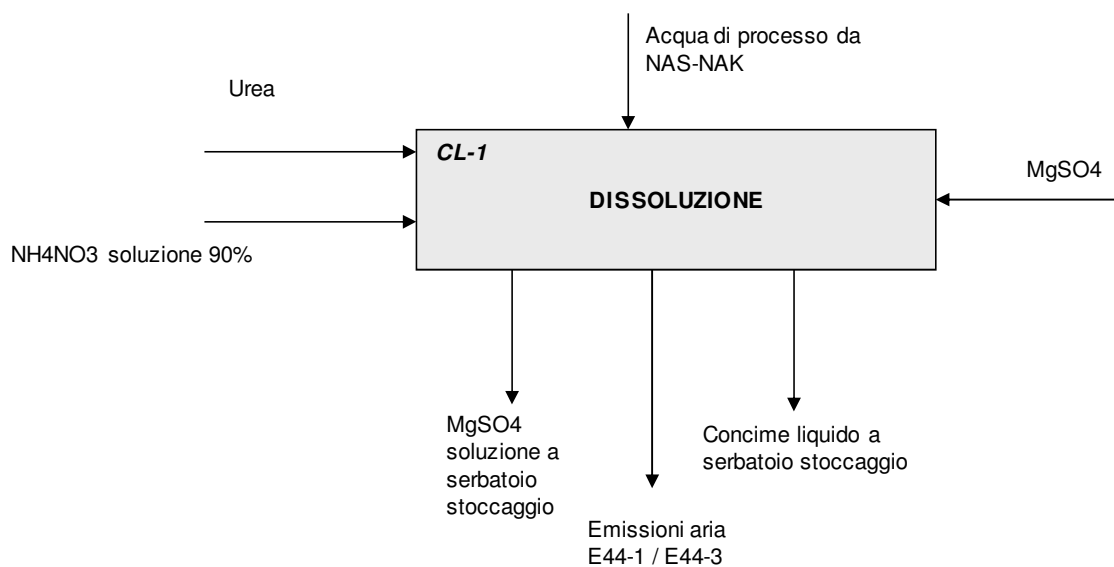

ATTIVITA' IPPC: PRODUZIONE CONCIMI NPK GRANULARI E CONCIMI LIQUIDI

E ATTIVITA' TECNICAMENTE CONNESSE

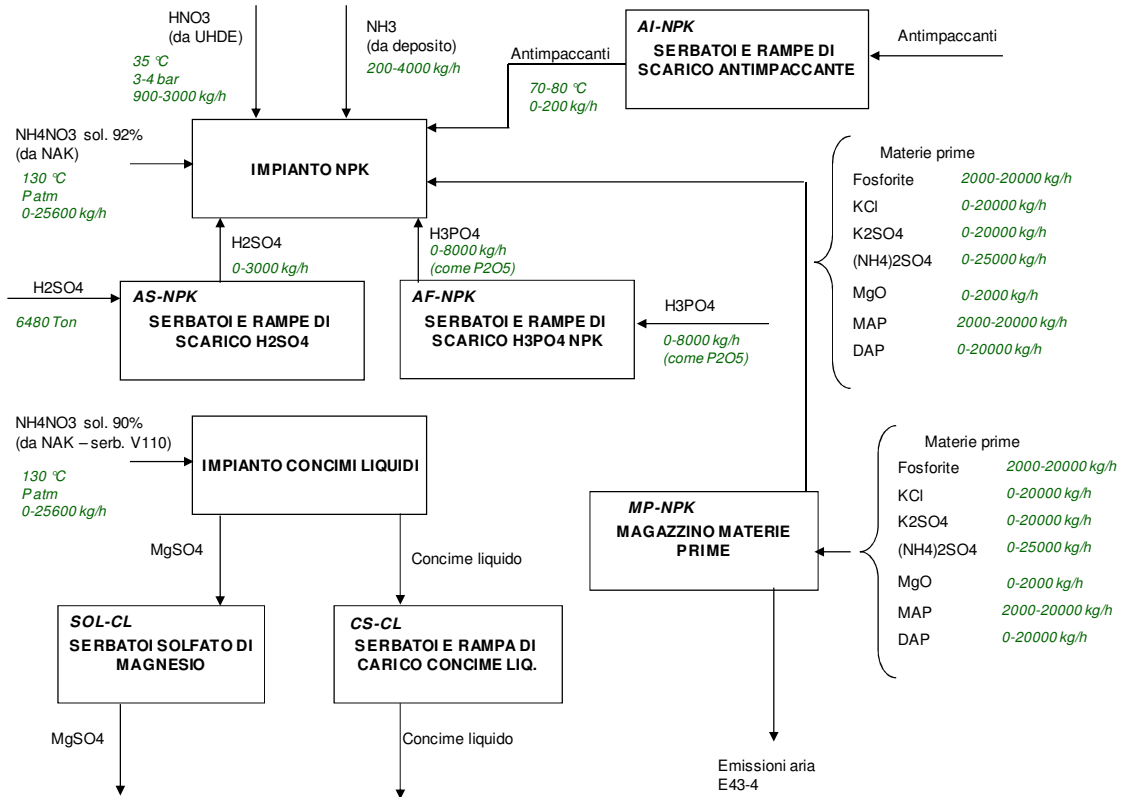

ATTIVITA' TECNICAMENTE CONNESSA:

MACINAZIONE

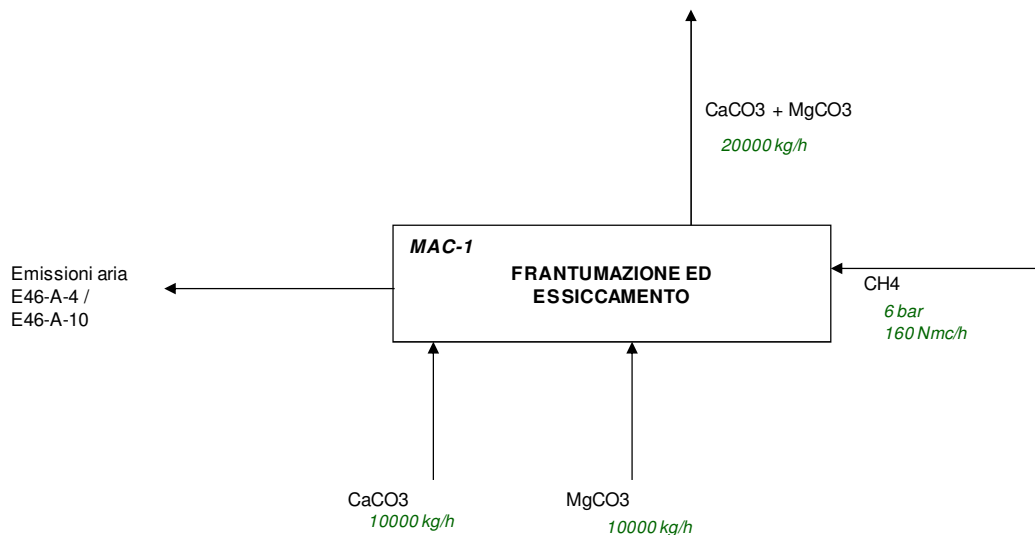

ATTIVITA' TECNICAMENTE CONNESSA:

ATTACCO DOLOMIA

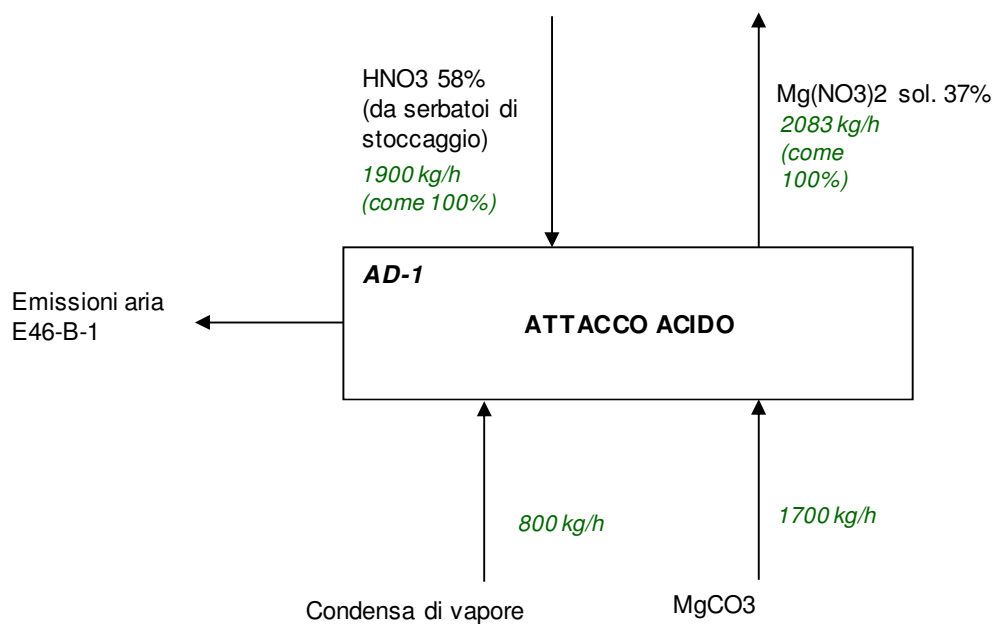

ATTIVITA' TECNICAMENTE CONNESSA:

LOGISTICA

