

Sez. "A-A"

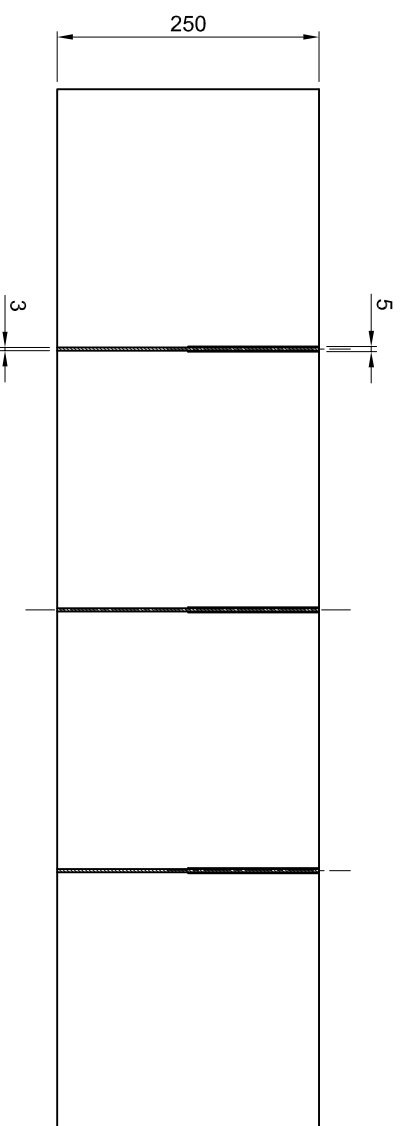

Part. "2" - Costruire N. 4 Pezzi

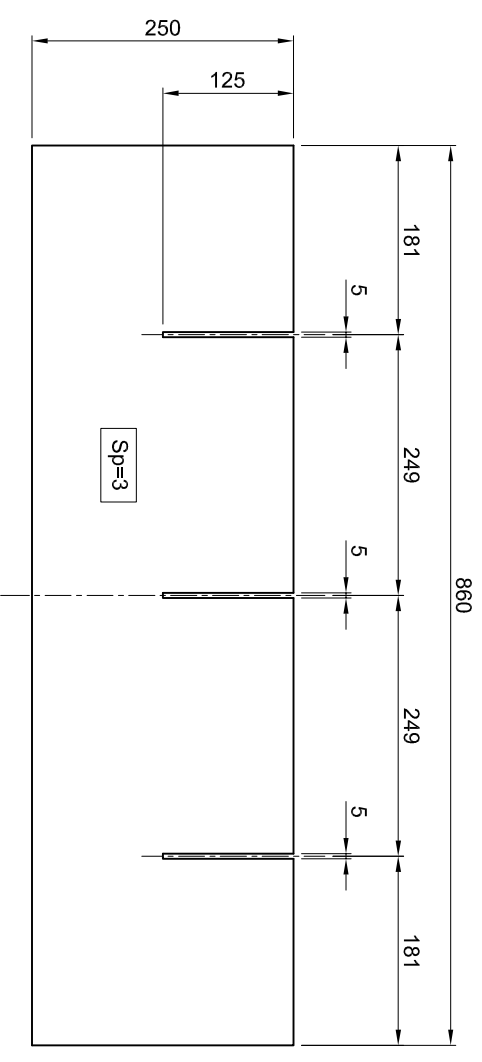

Eseguire saldature a tratti sulle intersezioni di accoppiamento

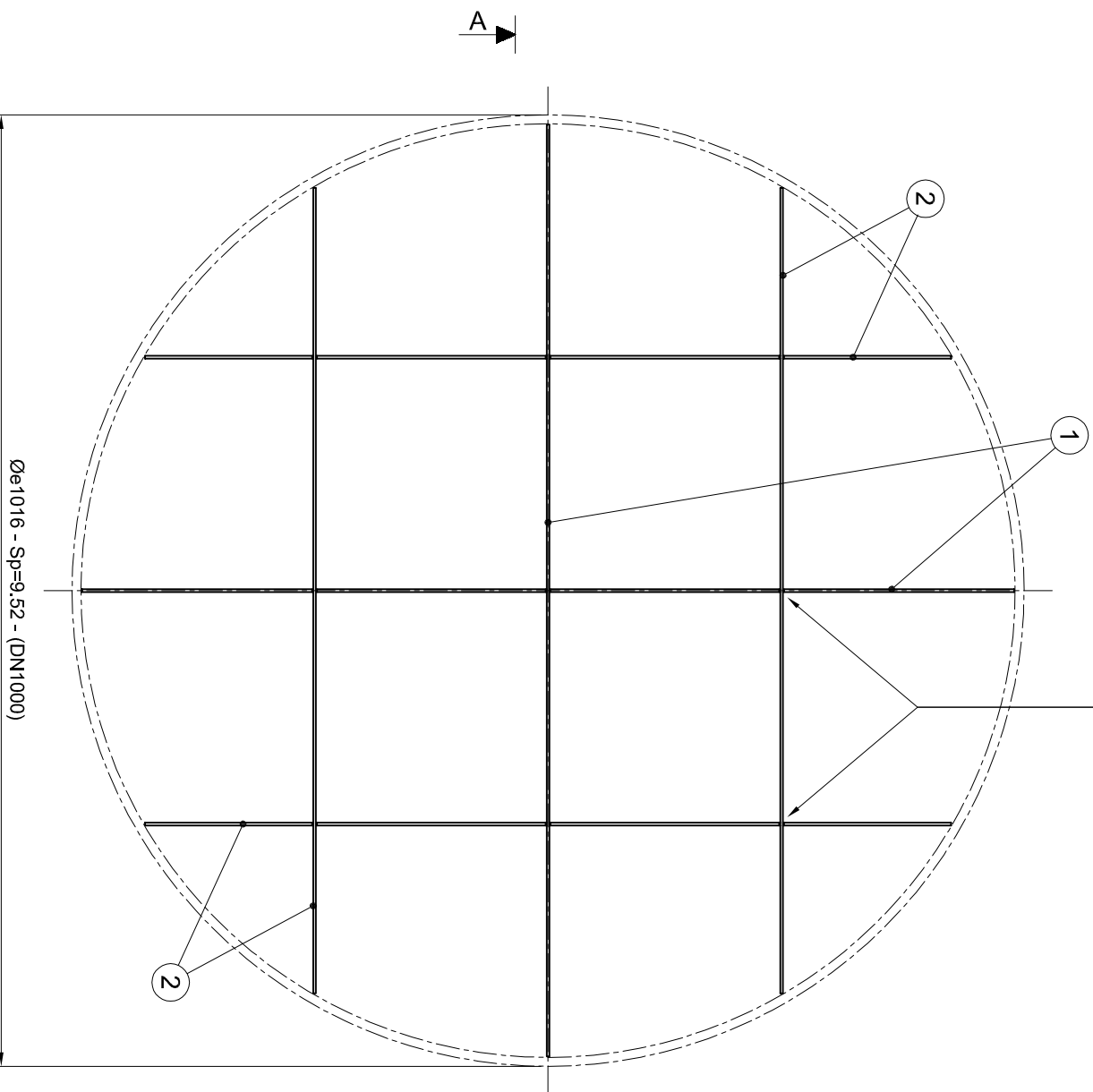

Part. "1" - Costruire N. 2 Pezzi

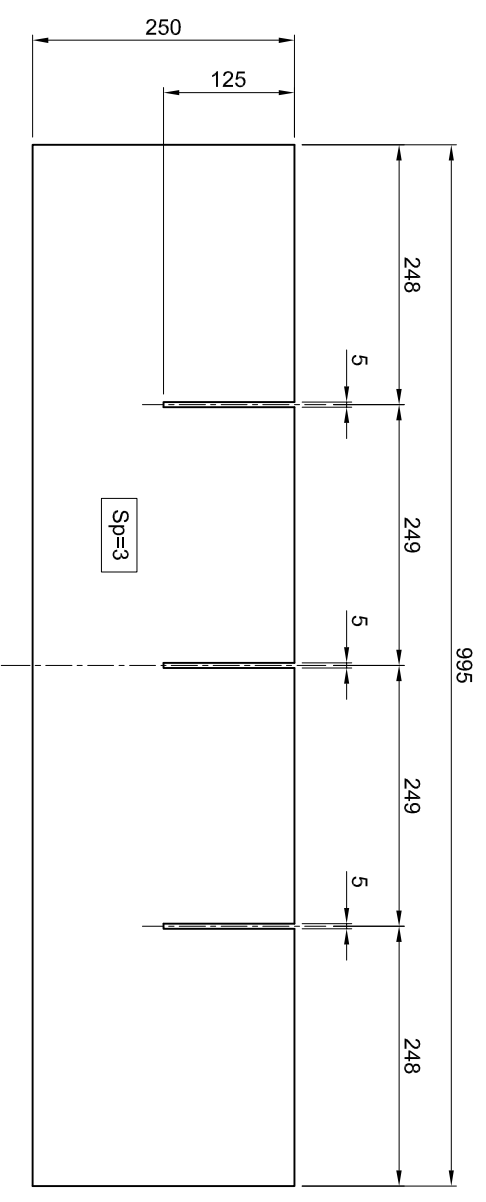

Artenius Italia S.p.A.
Via Enrico Fermi n° 46
33058 S. Giorgio di Nogaro
Udine - Italy

La proprietà di questo disegno è tutelata a termini di legge. È fatto divieto riprodurre o renderlo noto a terzi senza autorizzazione scritta dalla ditta.
All rights reserved including the right to reproduce or disclose to third parties this drawing or portions thereof without the specific written authorisation.

Rev	Prima emissione	Modifiche e/o aggiornamenti	Redatto	Data
A	Prima emissione		Mauro	05/1/09

Descrizione Area 0000 - Comune Artenius "1" & "2" 040 Varie Raddrizzatore in Fe per Tubazione DN1000				
Scala	1 : 5	Massa kg	Materiale
				Fe 510
N. disegno	2A.0000.040.009.A			
Item macchina			
Item articolo			
Codice magazzino			

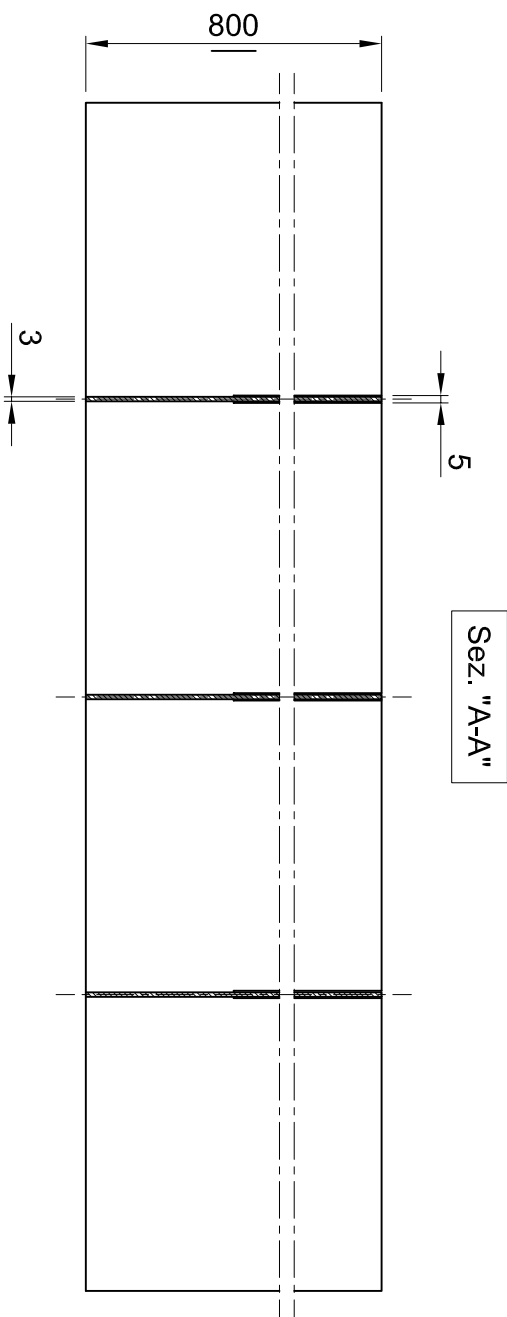

Eseguire saldature a tratti sulle intersezioni di accoppiamento

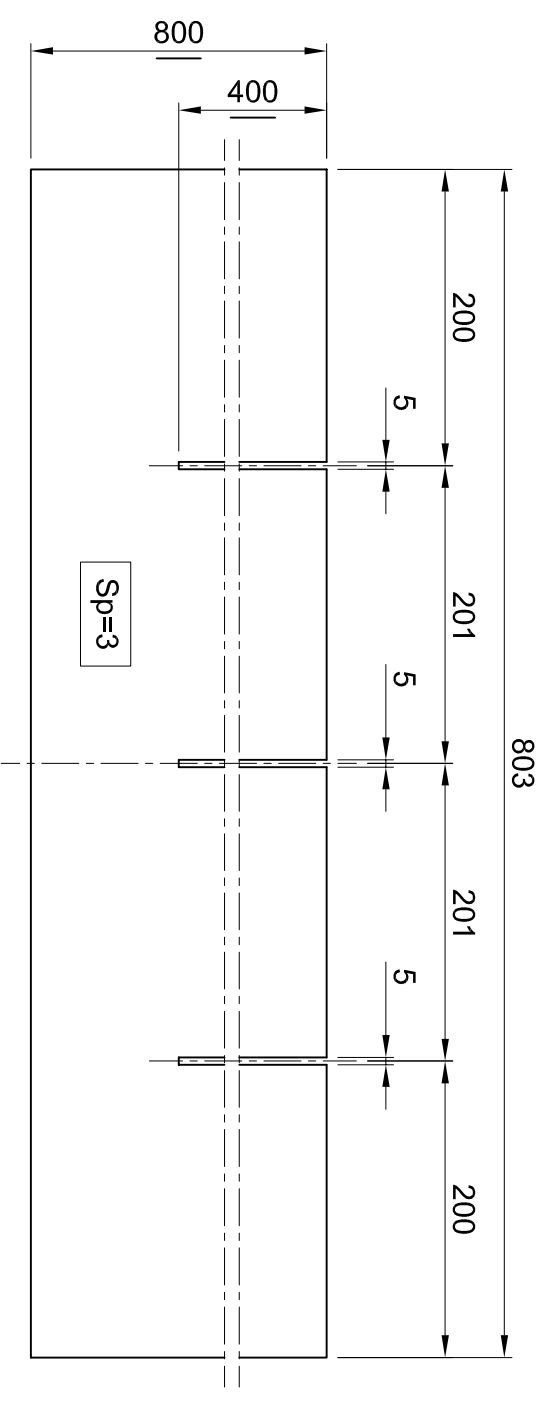
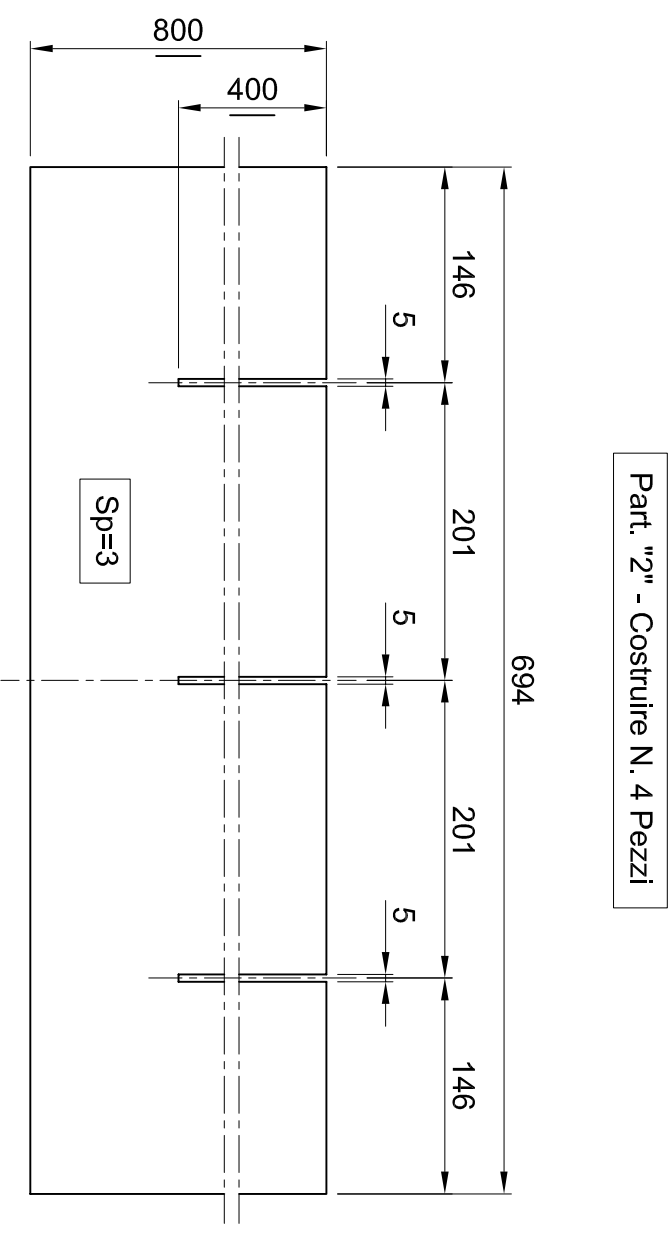
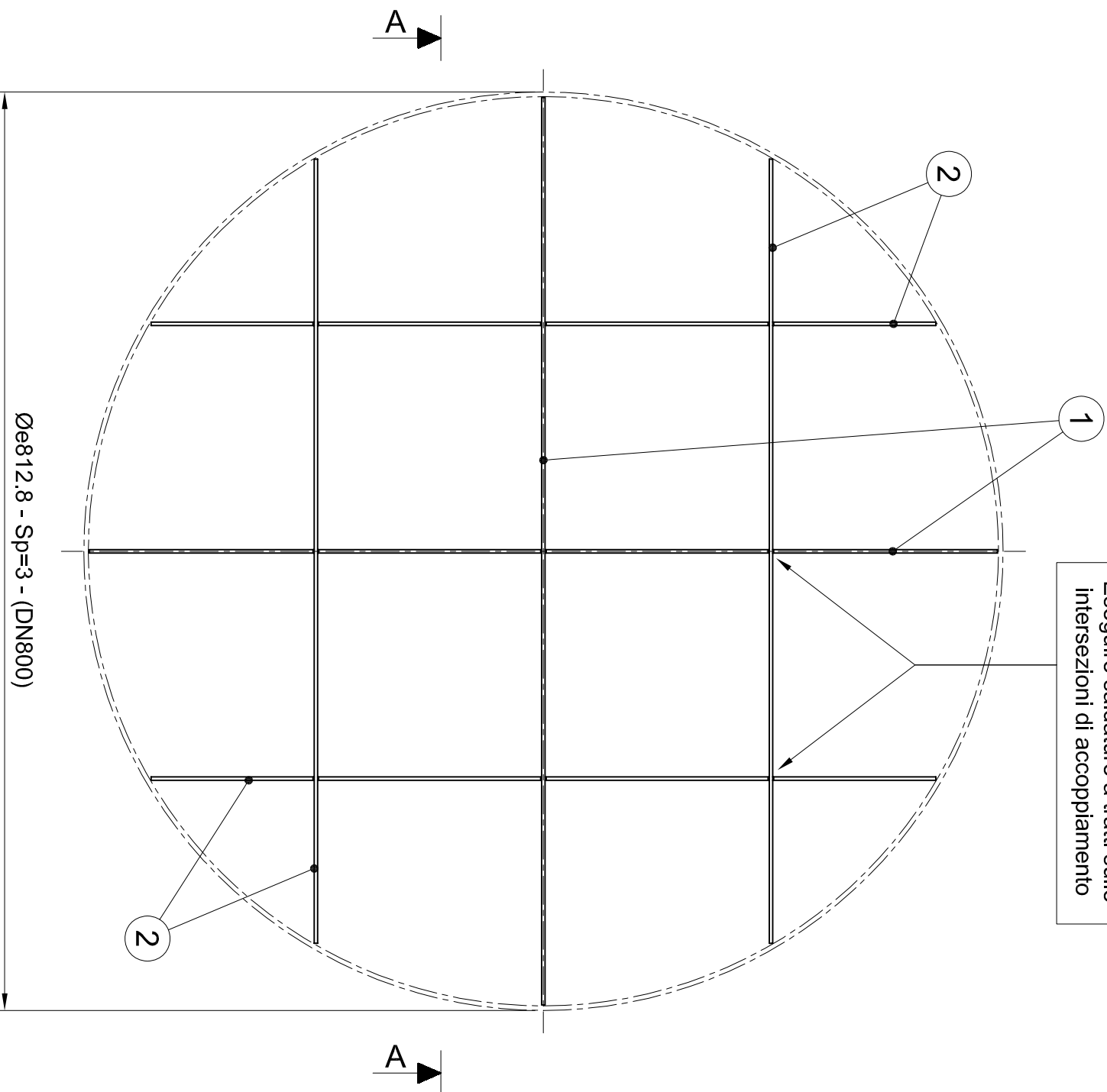

Rev	A	Prima emissione	Modifiche e/o aggiornamenti	Redatto	Mauro	05/11/09	Data
-----	---	-----------------	-----------------------------	---------	-------	----------	------

ISB

Artenius Italia S.p.A.
 Via Enrico Fermi n° 46 - Via Majorana n° 10
 33058 S. Giorgio di Nogaro
 Udine - Italy

All rights reserved including the right to reproduce or disclose to third parties this drawing or portions thereof without the specific written authorisation.

Descrizione		Codice magazzino	
Area 0000 - Comune Artenius "1" & "2"		
040 Varie		
Raddrizzatore in Inox per Tubazione DN800		Item macchina	
		
		Item articolo	
		
Scala	1 : 5	Massa kg
		Materiale	AISI 304
		N. disegno	3A.0000.040.006.A

Sez. "A-A"

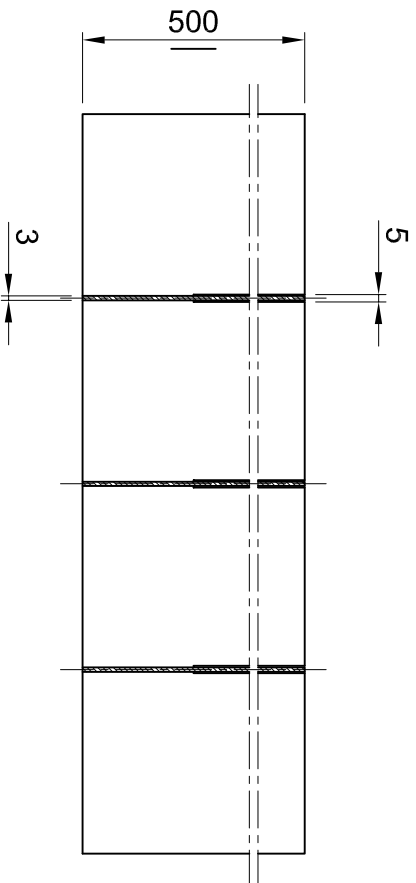

Eseguire saldature a tratti sulle intersezioni di accoppiamento

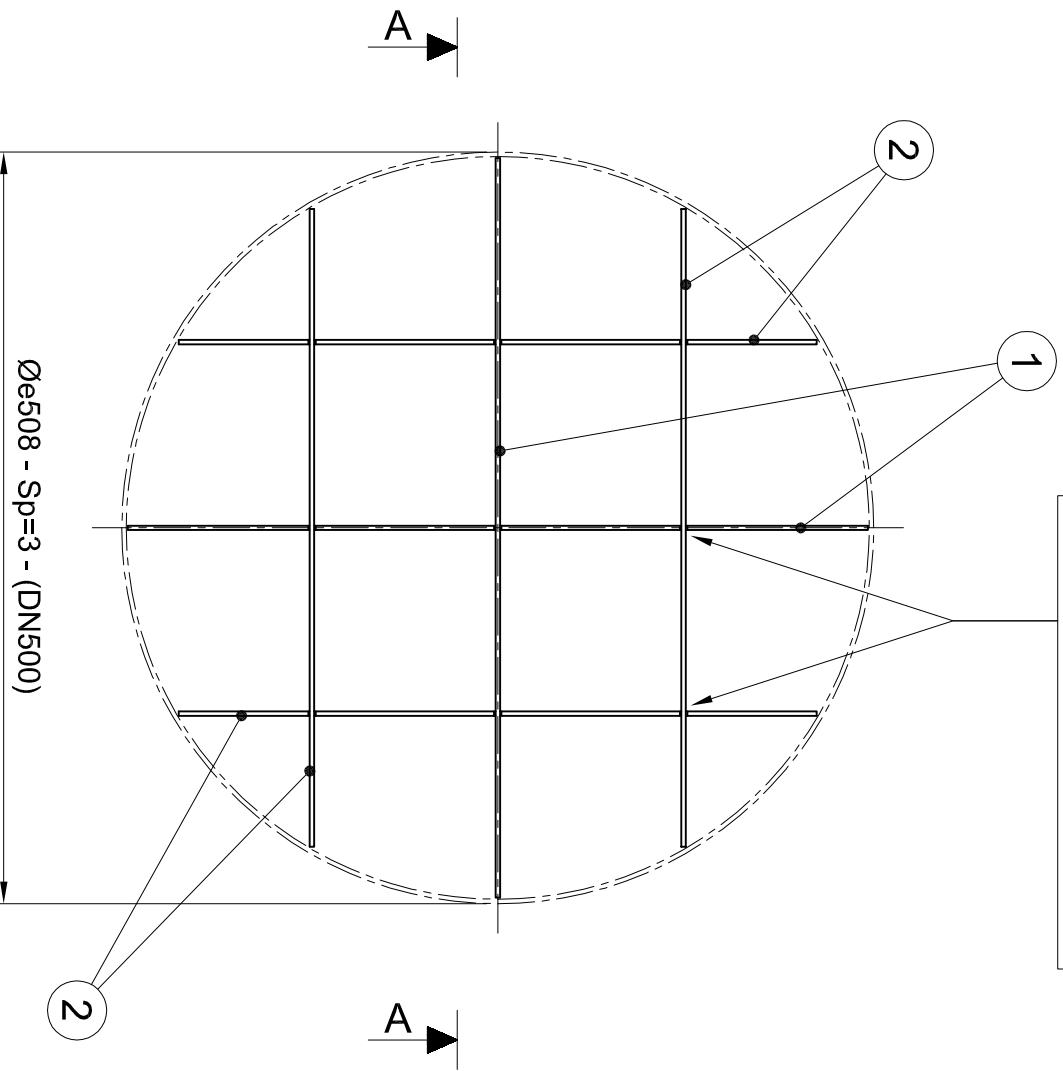

Part. "2" - Costruire N. 4 Pezzi

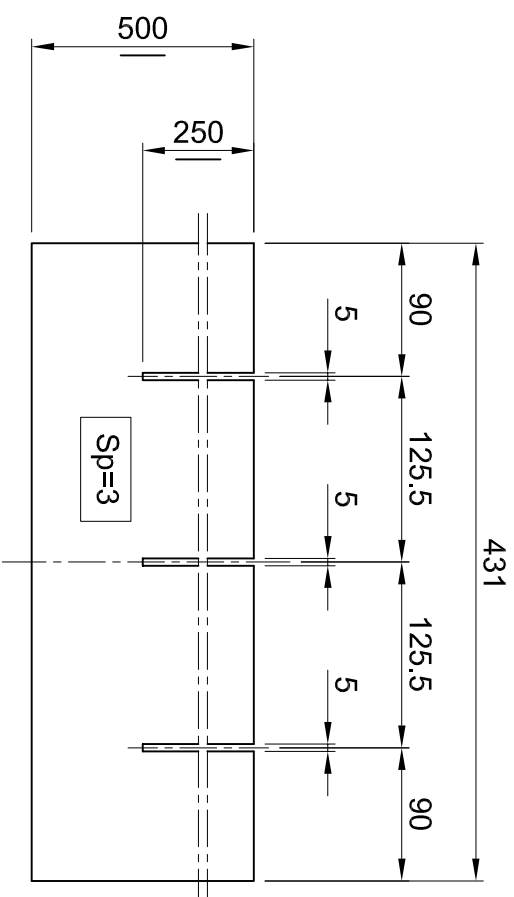

Part. "1" - Costruire N. 2 Pezzi

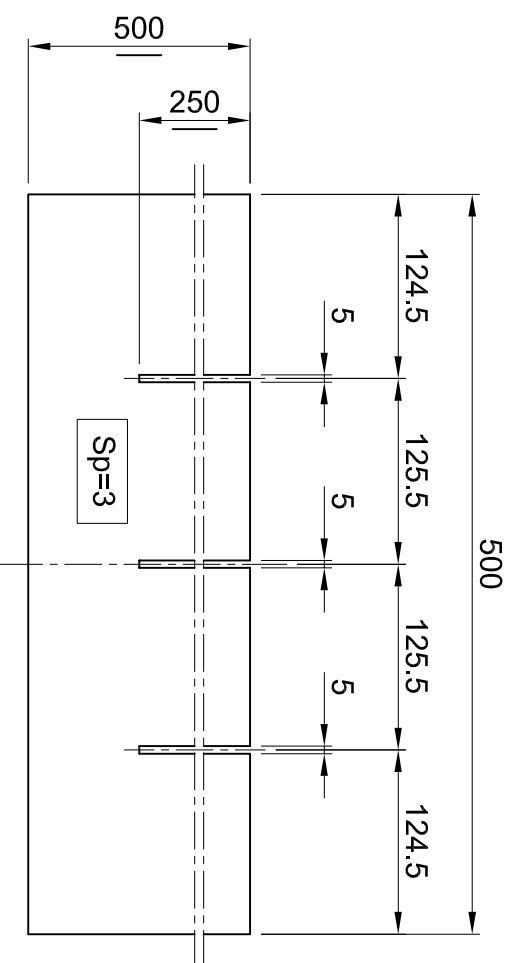

Rev	A	Prima emissione	Mauro	05/11/09
		Modifiche e/o aggiornamenti	Redatto	Data

Artenius Italia S.p.A.
 Via Enrico Fermi n° 46
 33058 S. Giorgio di Nogaro
 Udine - Italy

La proprietà di questo disegno è tutelata a termini di legge. E' fatto divieto riprodurlo o renderlo noto a terzi senza autorizzazione scritta della ditta.
 All rights reserved including the right to reproduce or disclose to third parties this drawing or portions thereof without the specific written authorisation.



Descrizione

Area 0000 - Comune Artenius "1" & "2"
040 Varie
Raddrizzatore in Inox per Tubazione DN500

Codice magazzino
 Item macchina
 Item articolo

Scala	1 : 5	Massa kg	Materiale	AISI 304	N. disegno	3A.0000.040.007.A
-------	-------	-------	----------	-----------	----------	------------	-------------------

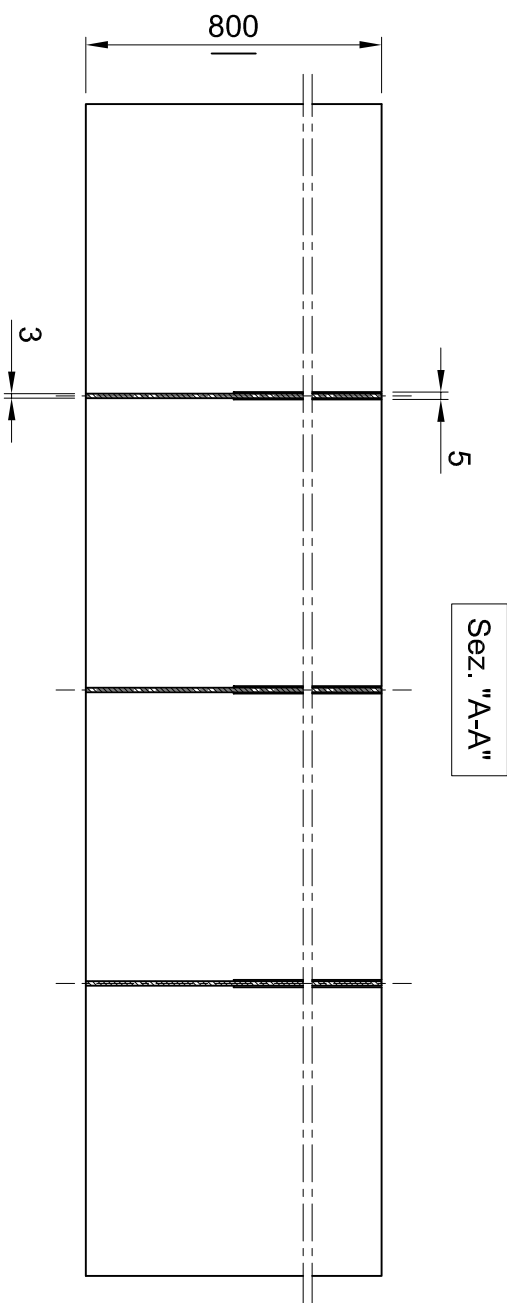

Eseguire saldature a tratti sulle intersezioni di accoppiamento

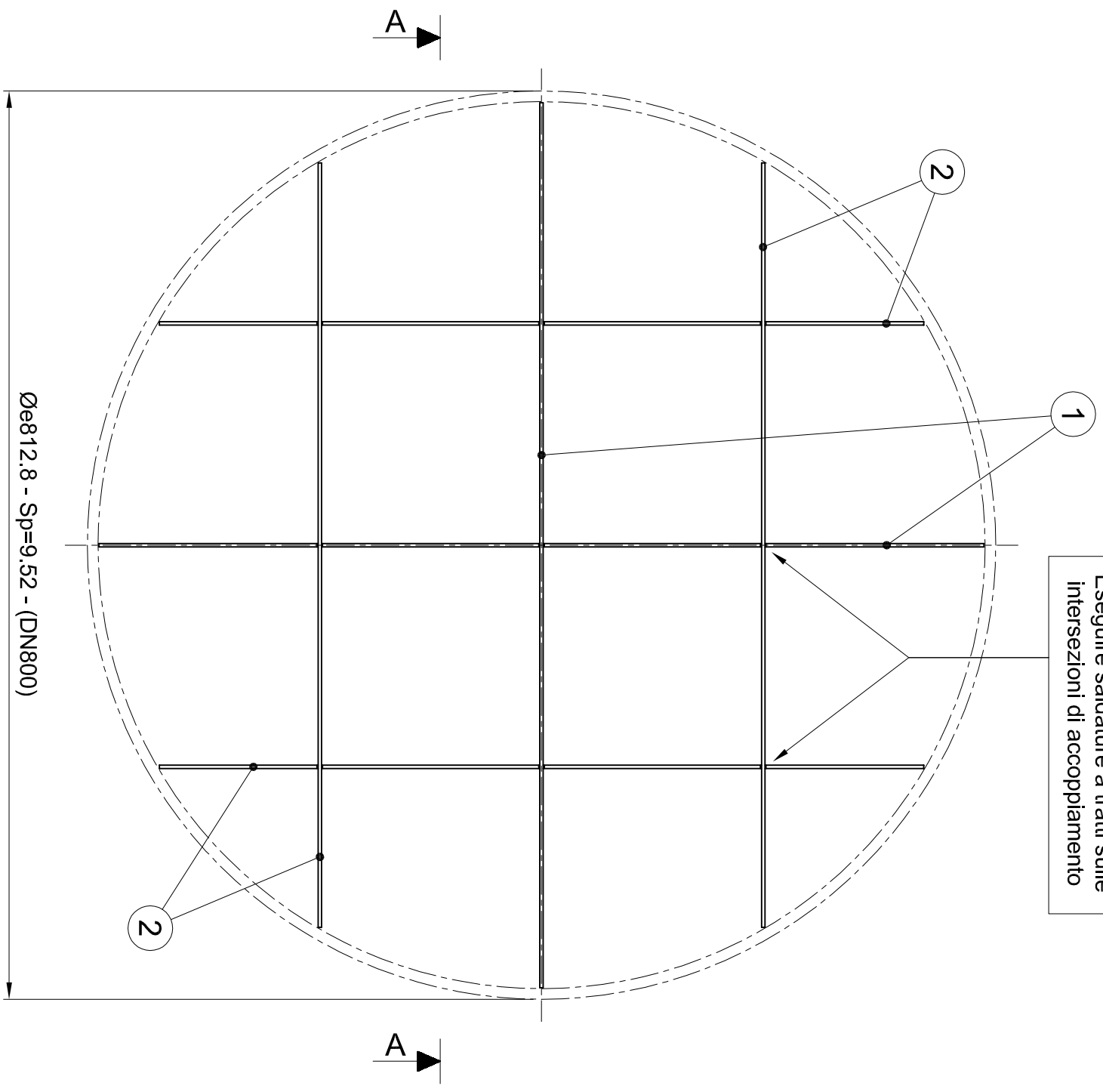

Part. "2" - Costruire N. 4 Pezzi

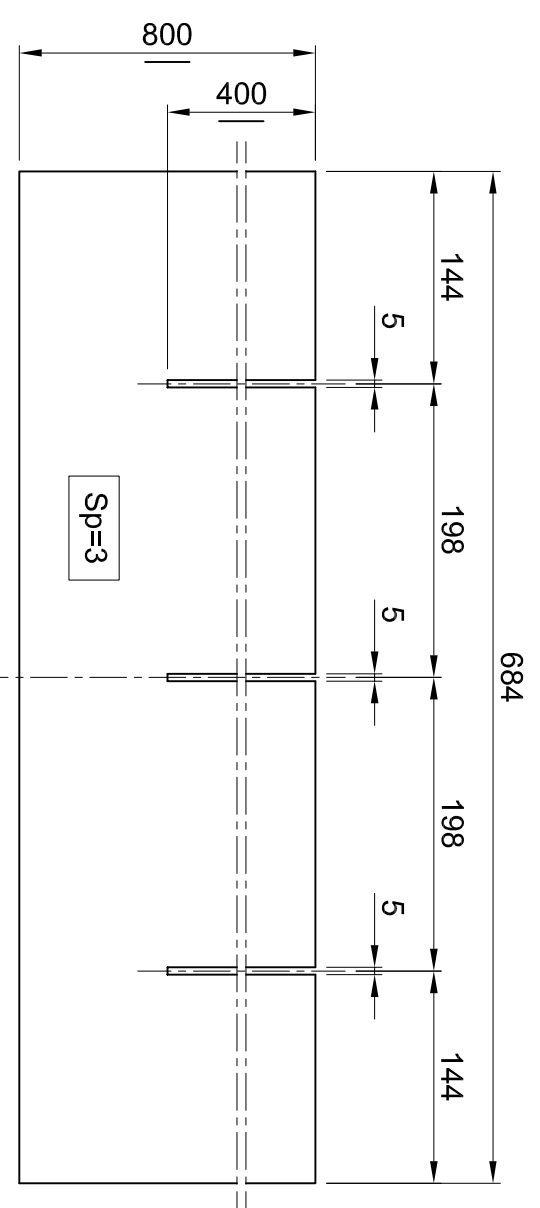

Part. "1" - Costruire N. 2 Pezzi

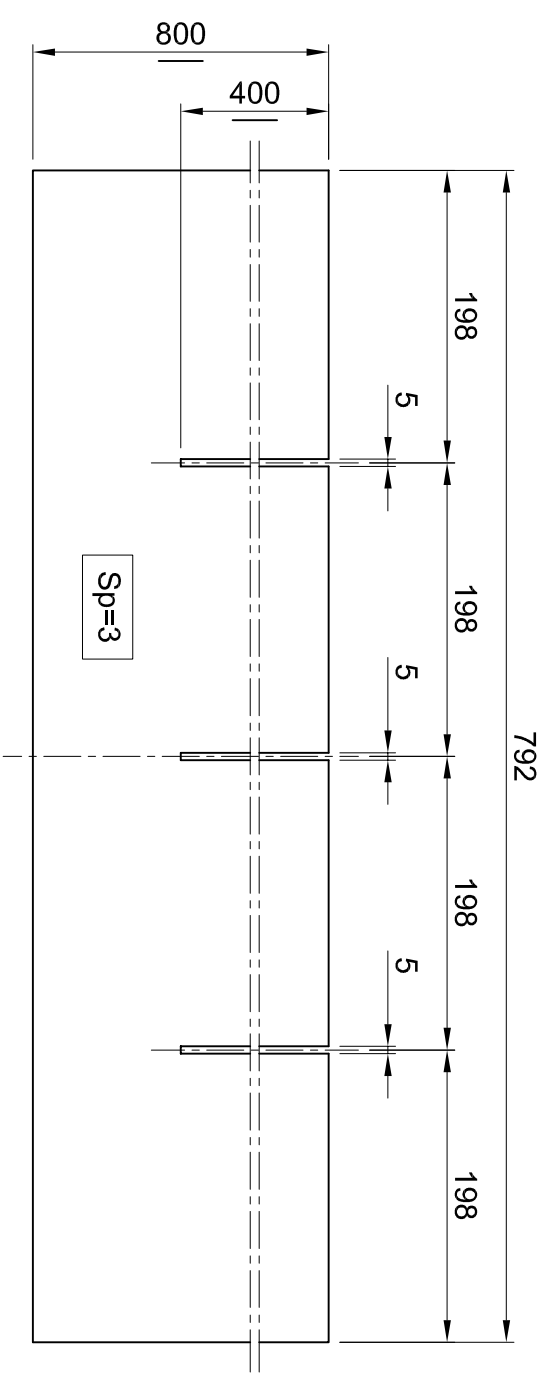

Rev	A	Prima emissione	Modifiche e/o aggiornamenti	Redatto	Mauro	Data	05/11/09
-----	---	-----------------	-----------------------------	---------	-------	------	----------

Artenius Italia S.p.A.
 Via Enrico Fermi n° 46
 33058 S. Giorgio di Nogaro
 Udine - Italy

La proprietà di questo disegno è tutelata a termini di legge. E' fatto divieto riprodurlo o renderlo noto a terzi senza autorizzazione scritta della ditta.
 All rights reserved including the right to reproduce or disclose to third parties this drawing or portions thereof without the specific written authorisation.

Descrizione

Area 0000 - Comune Artenius "1" & "2"
 040 Varie
 Raddrizzatore in Fe per Tubazione DN800

Scala	1 : 5	Massa kg	Materiale	Fe 510	N. disegno	3A.0000.040.008.A
		Codice magazzino			Item macchina
		Item articolo				

Sez. "A-A"

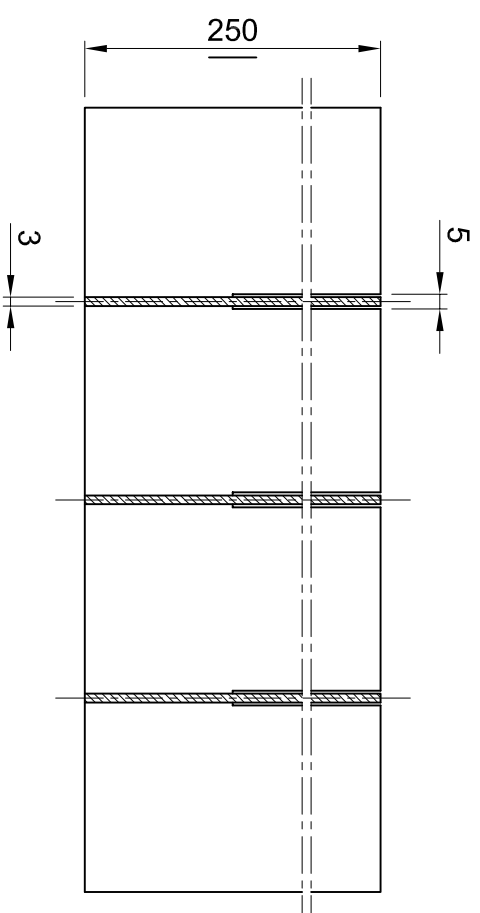

Eseguire saldature a tratti sulle intersezioni di accoppiamento

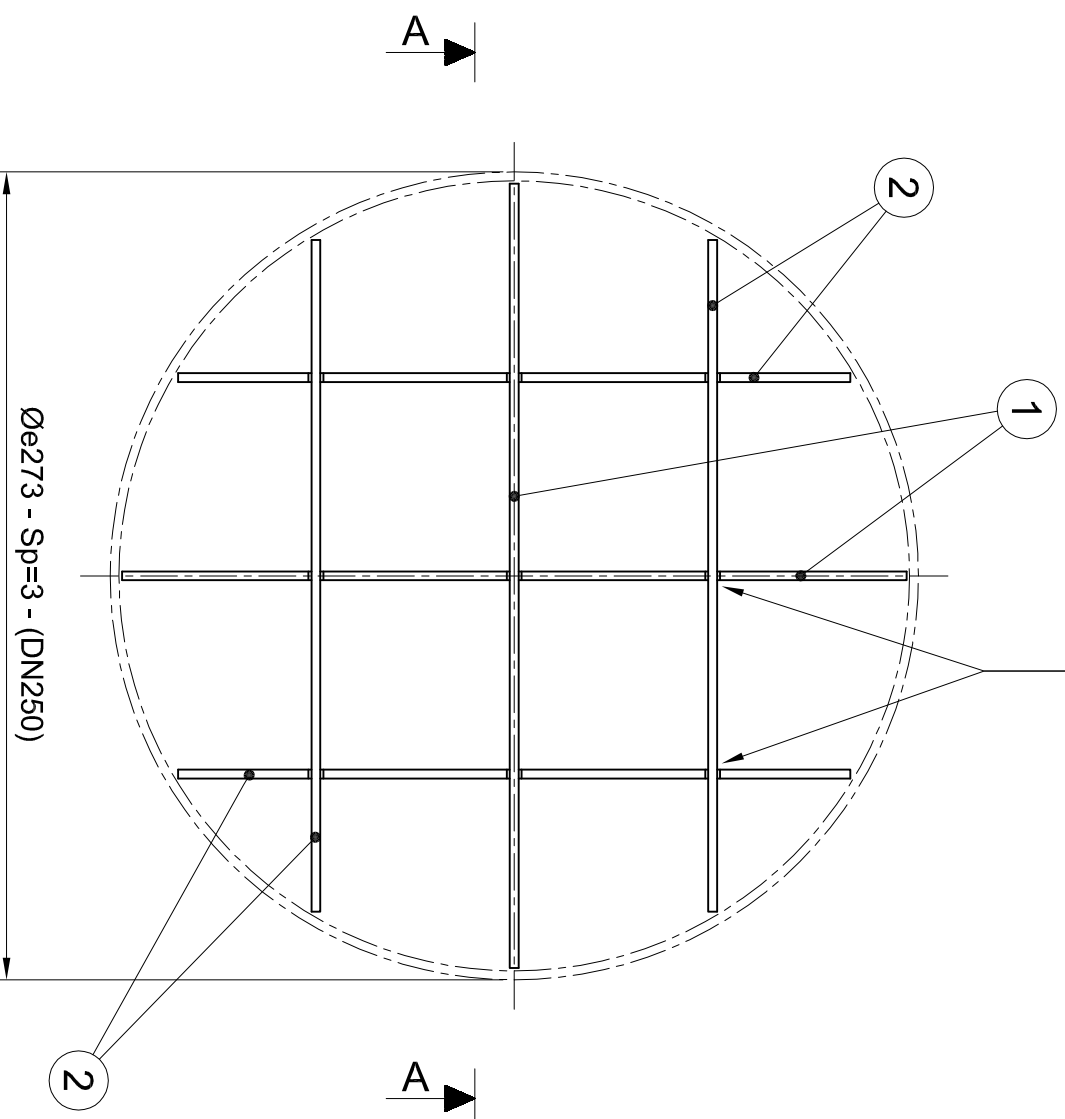

Part. "2" - Costruire N. 4 Pezzi

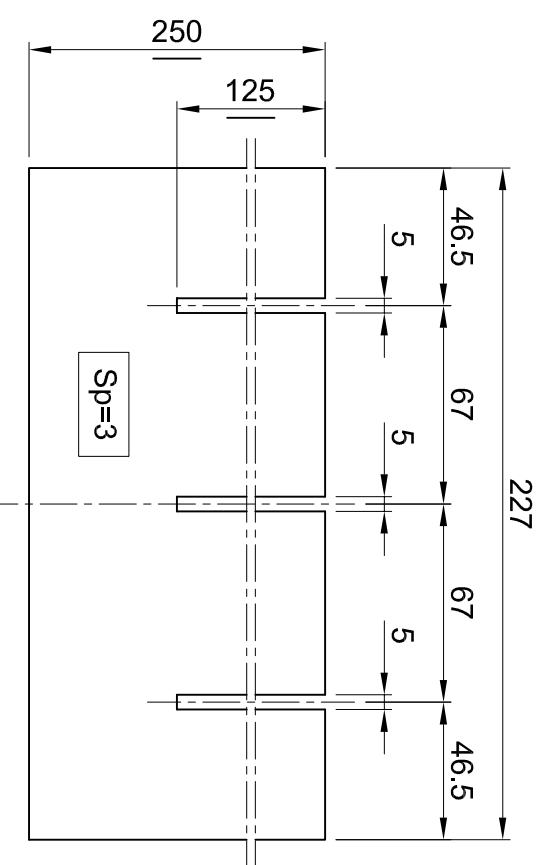

Part. "1" - Costruire N. 2 Pezzi

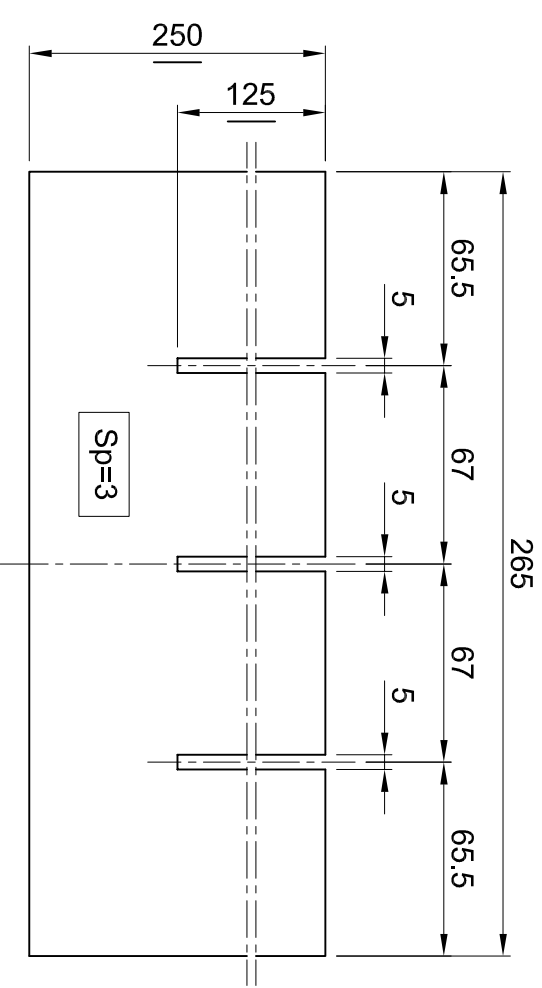

Rev	A	Prima emissione	Mauro	12/11/09
		Modifiche e/o aggiornamenti	Redatto	Data



Artenius Italia S.p.A.
Via Enrico Fermi n° 46
33058 S. Giorgio di Nogaro
Udine - Italy

La proprietà di questo disegno è tutelata a termini di legge. E' fatto divieto riprodurlo o renderlo noto a terzi senza autorizzazione scritta della ditta.
All rights reserved including the right to reproduce or disclose to third parties this drawing or portions thereof without the specific written authorisation.

Descrizione

Area 0000 - Comune Artenius "1" & "2"

040 Varie

Raddrizzatore in Inox per Tubazione DN250

Codice magazzino

Item macchina

Item articolo

Scala

1 : 2,5

Massa

..... kg

Materiale

AISI 304

N. disegno

3A.0000.040.010.A