



polimeri europa

Allegato A.25 revisione 2010

Autorizzazione integrata Ambientale
Polimeri Europa
Stabilimento di Mantova



CICLI di PRODUZIONE

Quantità in t/anno (alle capacità produttive)

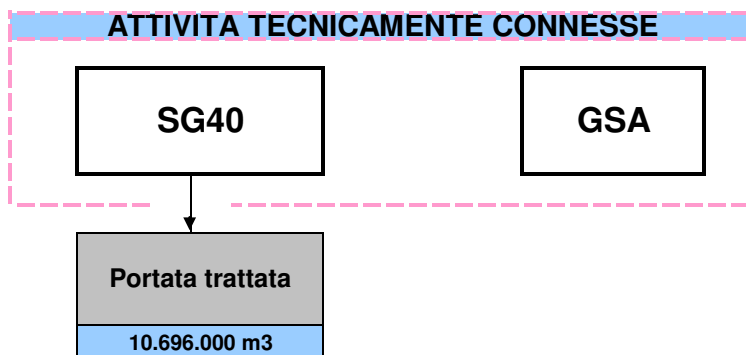
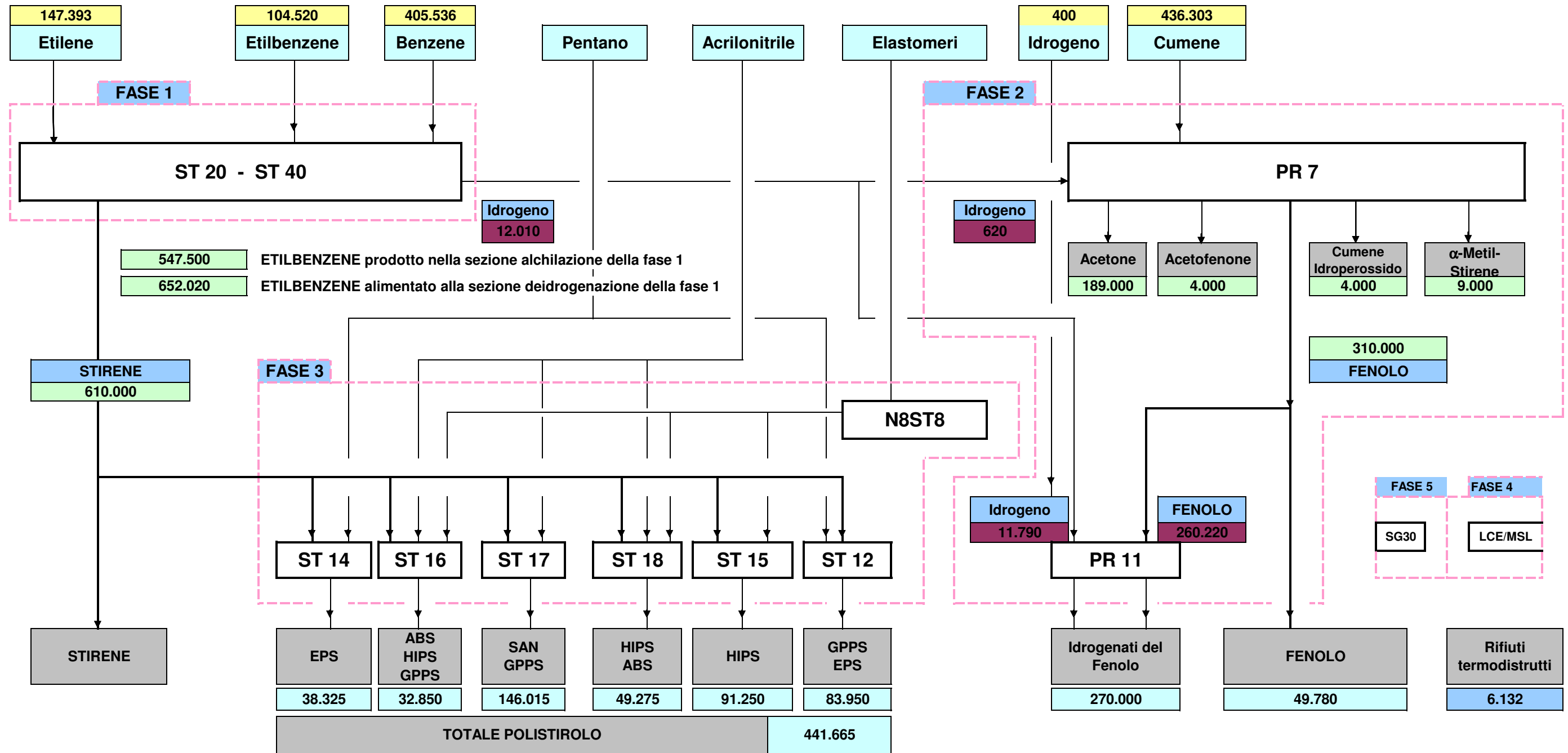

Fase 3: produzioni polimeri

Quantità in t/anno (alla capacità produttiva per singolo polimero)

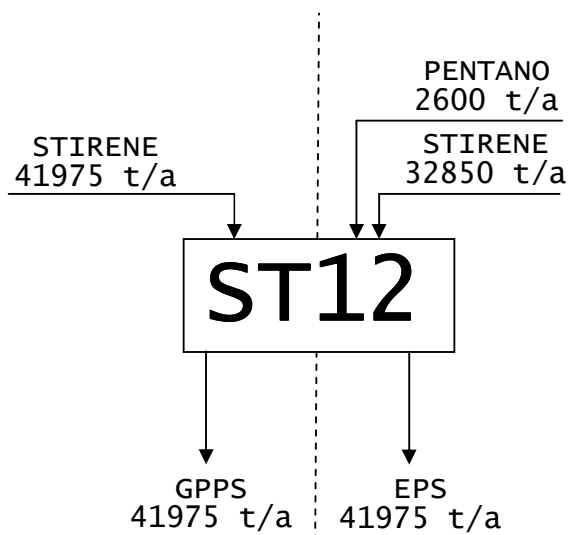

L'impianto 12 può produrre contemporaneamente GPPS ed EPS (le produzioni indicate sono massime per ogni prodotto).

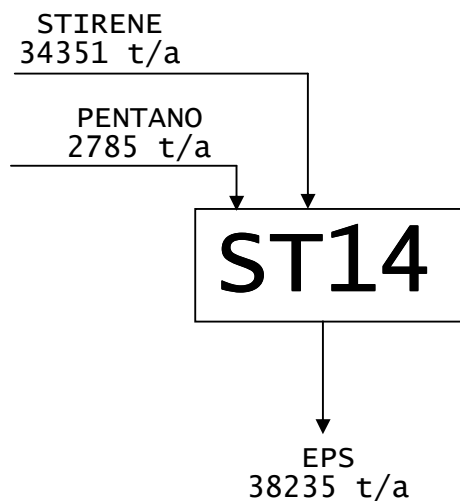

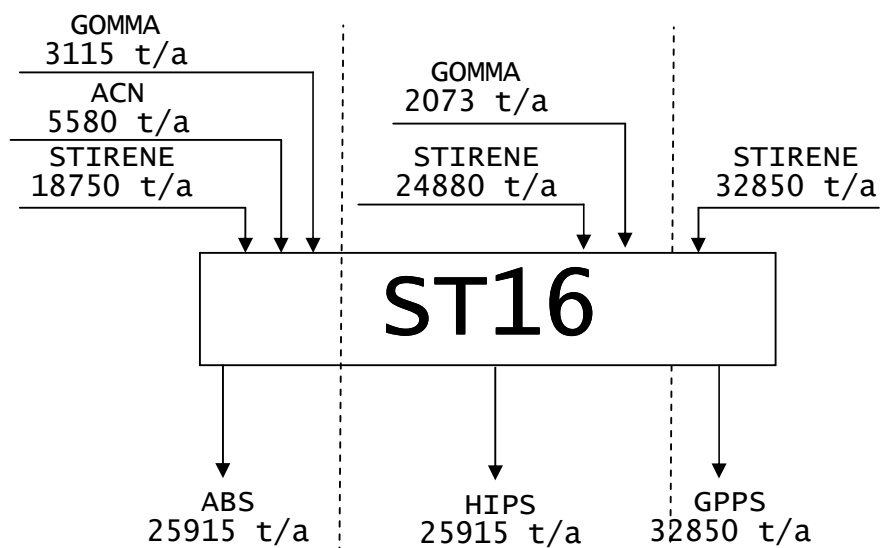
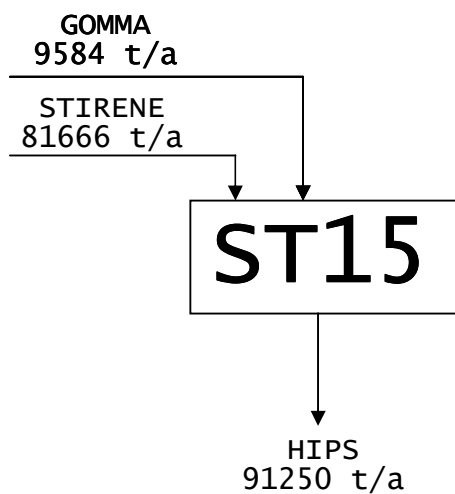

ST16 può produrre alternativamente ABS,HIPS oppure GPPS (le produzioni indicate sono massime per ogni prodotto).

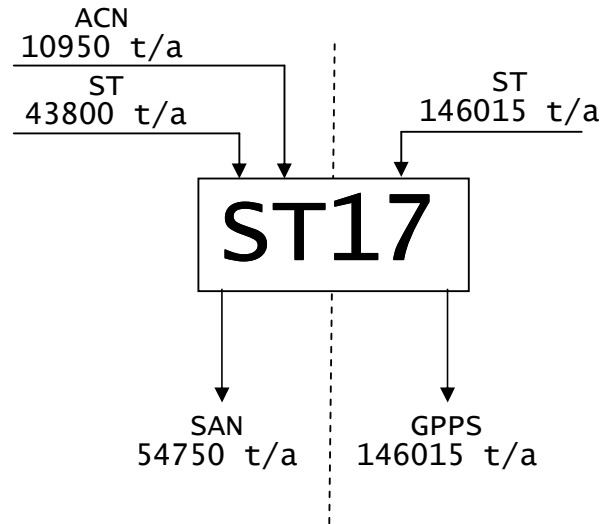

ST17 può produrre sulla linea Swing alternativamente SAN e GPPS contemporaneamente alla produzione sulla nuova linea di GPPS (le produzioni indicate sono massime per ogni prodotto)

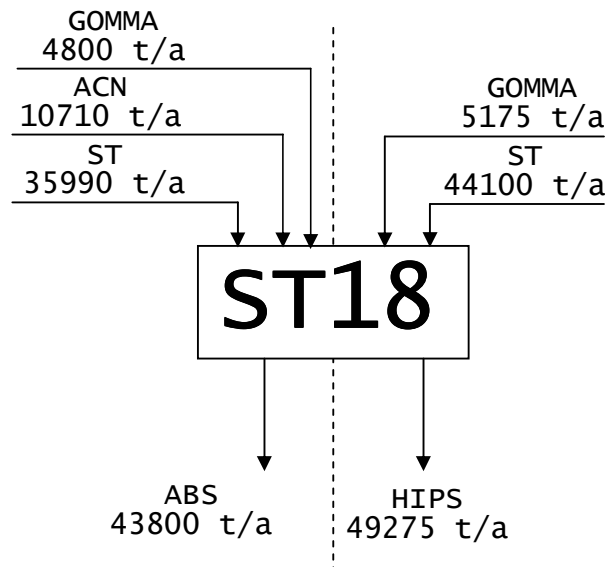

ST18 può produrre alternativamente ABS oppure HIPS (le produzioni indicate sono massime per ogni prodotto).