

PER CONTINUAZIONE VEDI DIS.  
FWI N° BD 0344A-01-1500-001

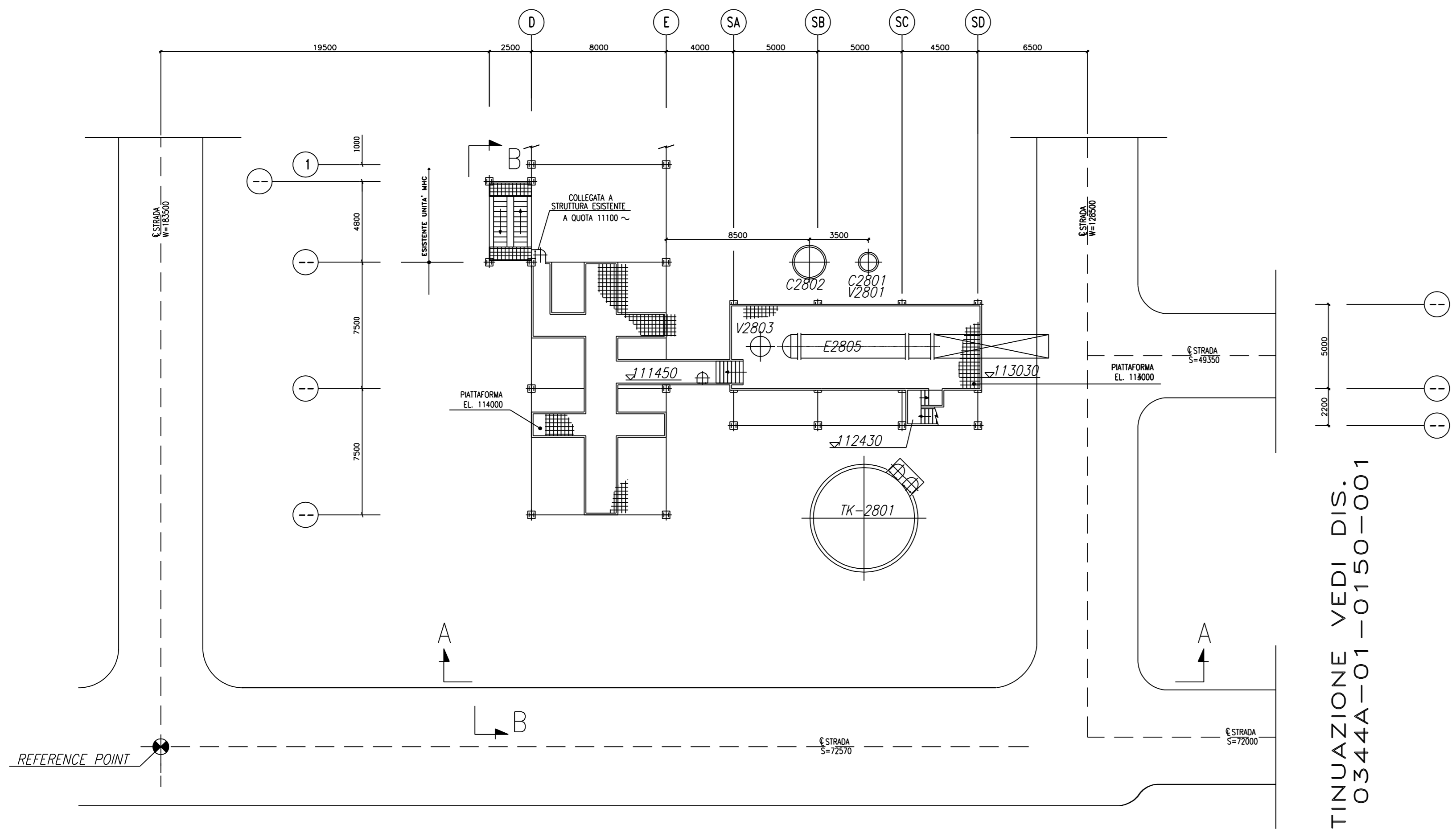

PIANTA EL. 113000

PER CONTINUAZIONE VEDI DIS.  
FWI N° BD 0344A-01-0150-001

PER CONTINUAZIONE VEDI DIS.  
FWI N° BD 0344A-01-1500-001

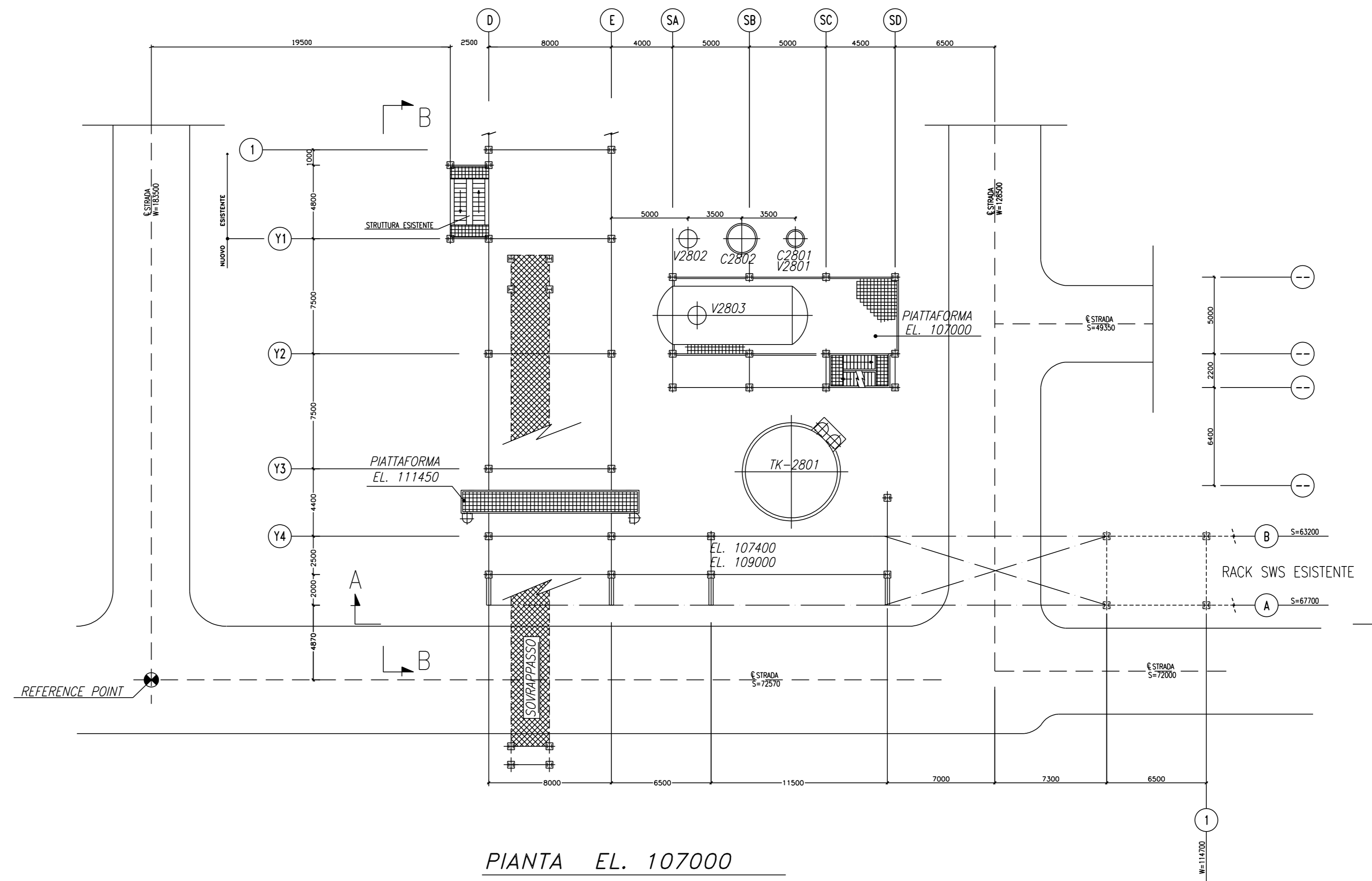

PIANTA EL. 107000

PER CONTINUAZIONE VEDI DIS.  
FWI N° BD 0344A-01-1500-001

PER CONTINUAZIONE VEDI DIS.  
FWI N° BD 0344A-01-1500-001

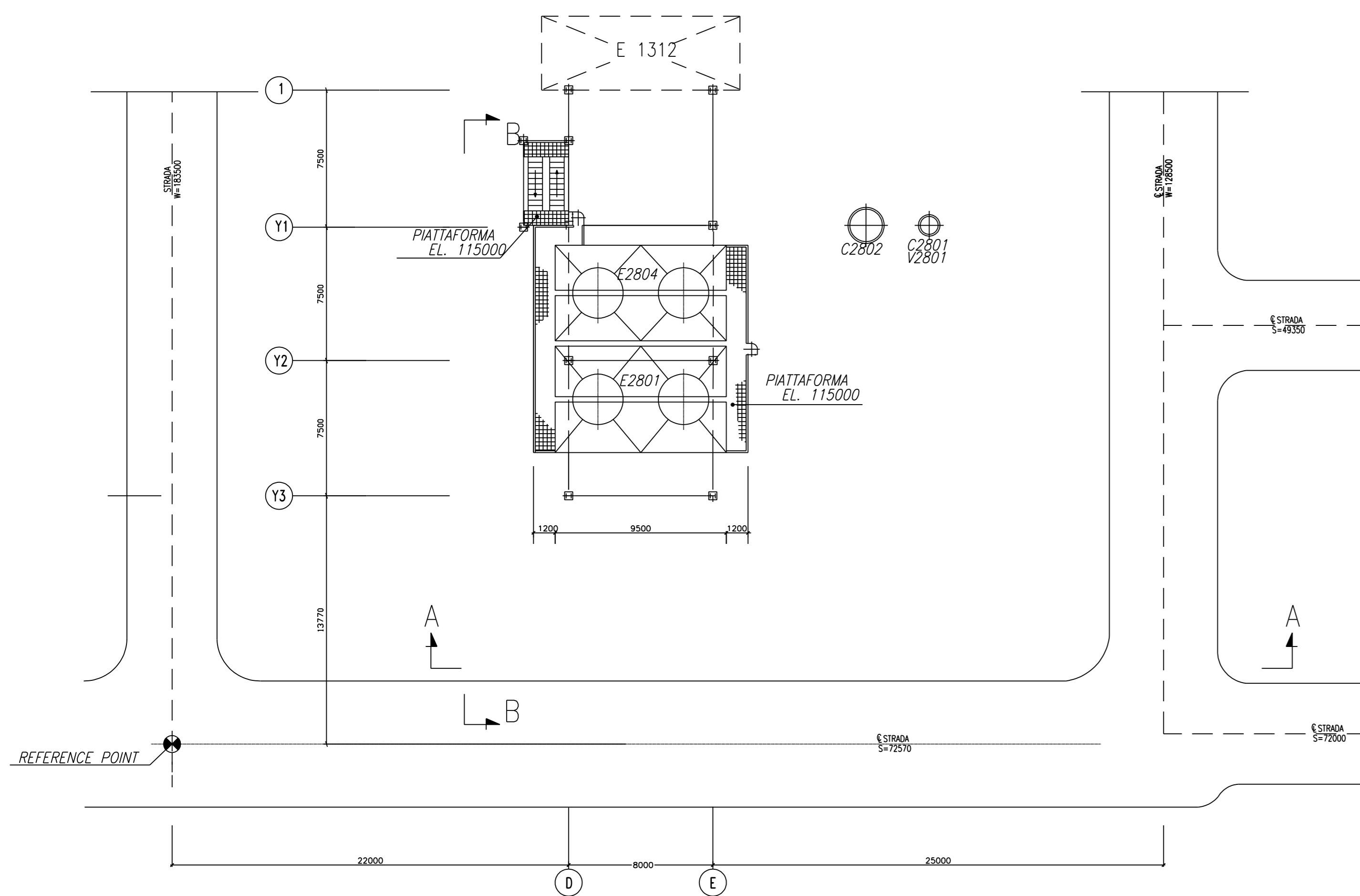

PIANTA EL. 115000

PER CONTINUAZIONE VEDI DIS.  
FWI N° BD 0344A-01-0150-001

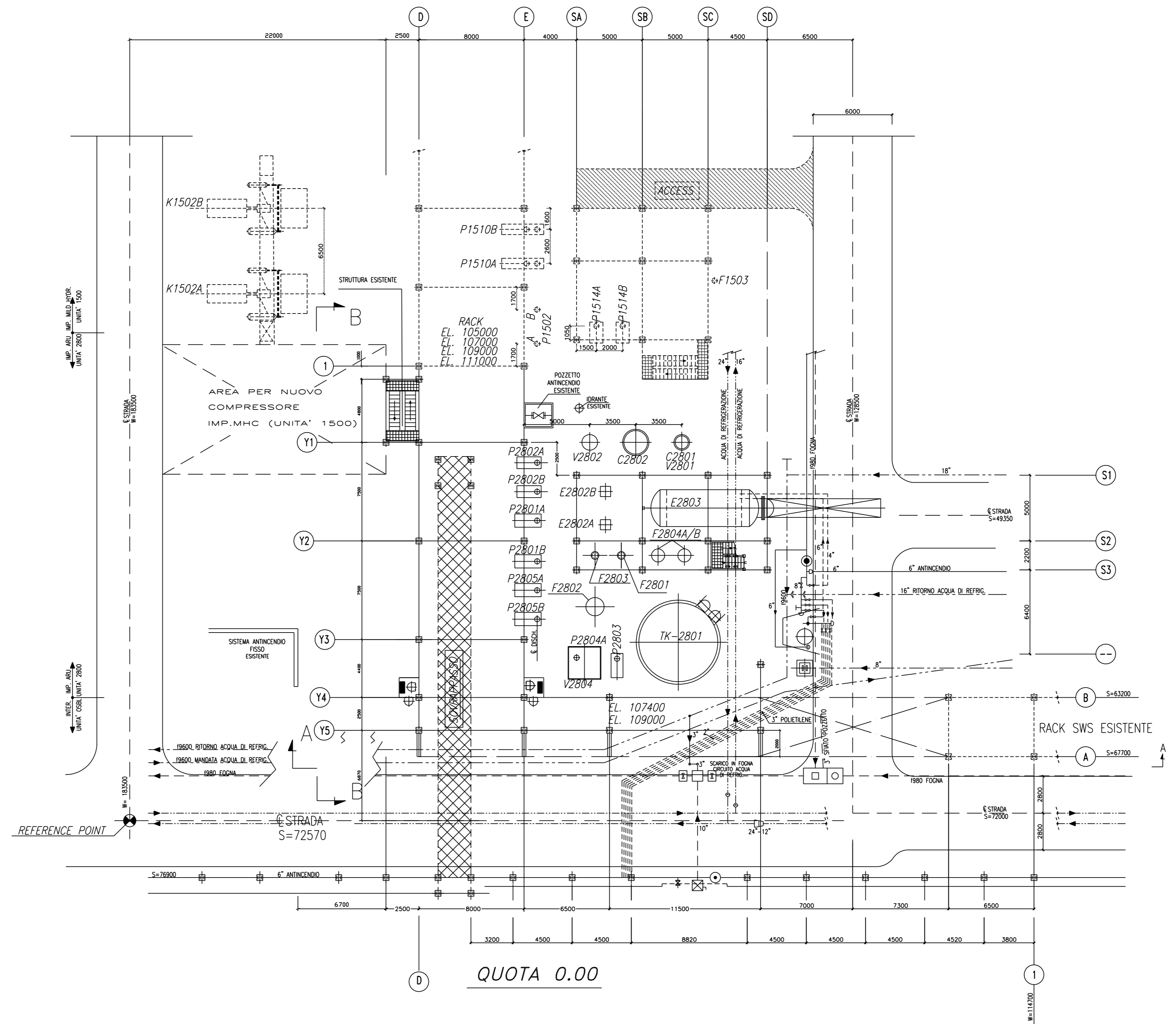

QUOTA 0.00

PER CONTINUAZIONE VEDI DIS.  
FWI N° BD 0344A-01-0150-001

PER CONTINUAZIONE VEDI DIS.  
FWI N° BD 0344A-01-0150-001

ELENCO APPARECCHIATURE		
ITEM N°	DESCRIZIONE	ELEVAZIONE
2800 ARU3		
C-2801	ASSORBITORE BASSA PRESSIONE	
C-2802	RIGENERATRICE	
E-2801	AIR COOLER	
E-2805 A/B	SCAMBIATORE A PIASTRE AMMINA RICCA/RIGENERATA	
E-2802	RIGENERATRICE	
E-2804	AIR COOLER	
E-2805	SCAMBIATORE	
F-2801	FILTRO AMMINA POVERA A FILTRO	
F-2802	FILTRO AMMINA POVERA A CARBONE	
F-2803	FILTRO AMMINA POVERA A CARTUCCE	
F-2804	FILTRO AMMINA RICCA IN DUPLEX	
F-2805	FILTRO VASCA AMMINA	
P-2801 A/B	POMPA AMMINA PULITA	
P-2802 A/B	POMPA RIFLUSSO RIGENERATRICE	
P-2803	POMPA REINTEGRO AMMINA	
P-2804 A/B	POMPA VASCA AMMINA (UNA SPARE)	
P-2805 A/B	POMPA DI CARICA RIGENERATRICE	
TK-2801	STOCKAGGIO AMMINA	
V-2801	K.D. DRUM GAS ACIDO	
V-2802	ACCUMULATORE TESTA RIGENERATRICE	
V-2803	ACCUMULATORE AMMINA RICCA	
V-2804	VASCA AMMINA	

DISEGNI DI RIFERIMENTO

NOTE GENERALI

- TUTTE LE DIMENSIONI ED ELEVAZIONI SONO IN MILLIMETRI
- TUTTE LE COORDINATE TRA ( ) SONO RIFERITE ALLA PIANTA GENERALE DWG N°
- L'ELEVAZIONE 0.00 E' RIFERITA AL PUNTO PIU' ALTO DELLA PAVIMENTAZIONE ED E' UGUALE ALL'ELEVAZIONE 23000 SDPRA IL LIVELLO DEL MARE

- ESISTENTE
- NUOVO
- SMANTELLATO

REV.	DATA	DESCRIZIONE	REVISED BY	CHK	APP.
001	21/12/09	EMESSO PER COMMENTI			

REVISIONI		APPROVED FOR CONSTRUCTION	
NO.	DESCRIPTION	DATE	SIGNATURE

PLOT PLAN UNITA' 2800 - ARU3 IES - ITALIANA ENERGIA E SERVIZI S.p.A. RAFFINERIA DI MANTOVA Strada S. Maria, 1 - 46019 Mantova (MN)	SUPPLIER CONTRACT N° I-BD0344-A FRAME N° THIS DWG SUPERSEDES BY SCALE THIS DWG SUPERSEDES BY SCALE
--	--

THIS DRAWING IS THE PROPERTY OF FOSTER WHEELER ITALIANA AND IS LENT WITH OUT COMPENSATION, OTHER THAN THE BORROWER'S AGREEMENT THAT IT SHALL NOT BE REPRODUCED, COPIED, EITHER IN WHOLE OR IN PART, OR IN ANY MANNER, WITHOUT THE WRITTEN PERMISSION OF FOSTER WHEELER ITALIANA. ANY UNAUTHORIZED REPRODUCTION OR USE OF THIS DRAWING WITHOUT THE WRITTEN PERMISSION OF FOSTER WHEELER ITALIANA WILL BE CONSIDERED A VIOLATION OF PATENT RIGHTS.	REV. 001 SHEET 1 OF 2 CAD FILE NAME : I-BD0344A-01-2800-001-FG1-REV C 00.DGN
--	--

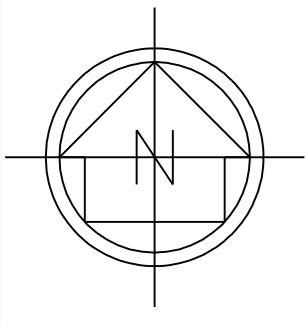

ELENCO APPARECCHIATURE

ITEM N°	DESCRIZIONE	ELEVAZIONE
<b>2800 ARU3</b>		
C-2801	ASSORBITORE BASSA PRESSIONE	
C-2802	RIGENERATRICE	
E-2801	AIR COOLER	
E-2805 A/B	SCAMBIATORE A PIASTRE AMMINA RICCA/RIGENERATA	
E-2803	RIGENERATRICE	
E-2804	AIR COOLER	
E-2805	SCAMBIATORE	
F-2801	FILTRO AMMINA POVERA A FILTRO	
F-2802	FILTRO AMMINA POVERA A CARBONE	
F-2803	FILTRO AMMINA POVERA A CARTUCCIO	
F-2804	FILTRO AMMINA RICCA IN DUPLEX	
F-2805	FILTRO VASCA AMMINA	
P-2801 A/B	POMPA AMMINA PULITA	
P-2802 A/B	POMPE RIFLUSSO RIGENERATRICE	
P-2803	POMPA REINTEGRO AMMINA	
P-2804 A/B	POMPE VASCA AMMINA (UNA SPARE)	
P-2805 A/B	POMPA DI CARICA RIGENERATRICE	
TK-2801	STOCCAGGIO AMMINA	
V-2801	A. D. DRUM GAS ACIDO	
V-2802	ACCUMLATORE TESTA RIGENERATRICE	
V-2803	ACCUMLATORE AMMINA RICCA	
V-2804	VASCA AMMINA	

DISEGNI DI RIFERIMENTO

NOTE GENERALI

-TUTTE LE QUOTE E LE COORDINATE SONO IN MILLIMETRI  
 -TUTTE LE COORDINATE TRA ( ) SONO RIFERITE ALLA PIANTA GENERALE DWG N°  
 -L' ELEVAZIONE 0.00 E' RIFERITA AL PUNTO PIU' ALTO DELLA PAVIMENTAZIONE ED E' UGUALE ALL' ELEVAZIONE 23000 SOPRA IL LIVELLO DEL MARE

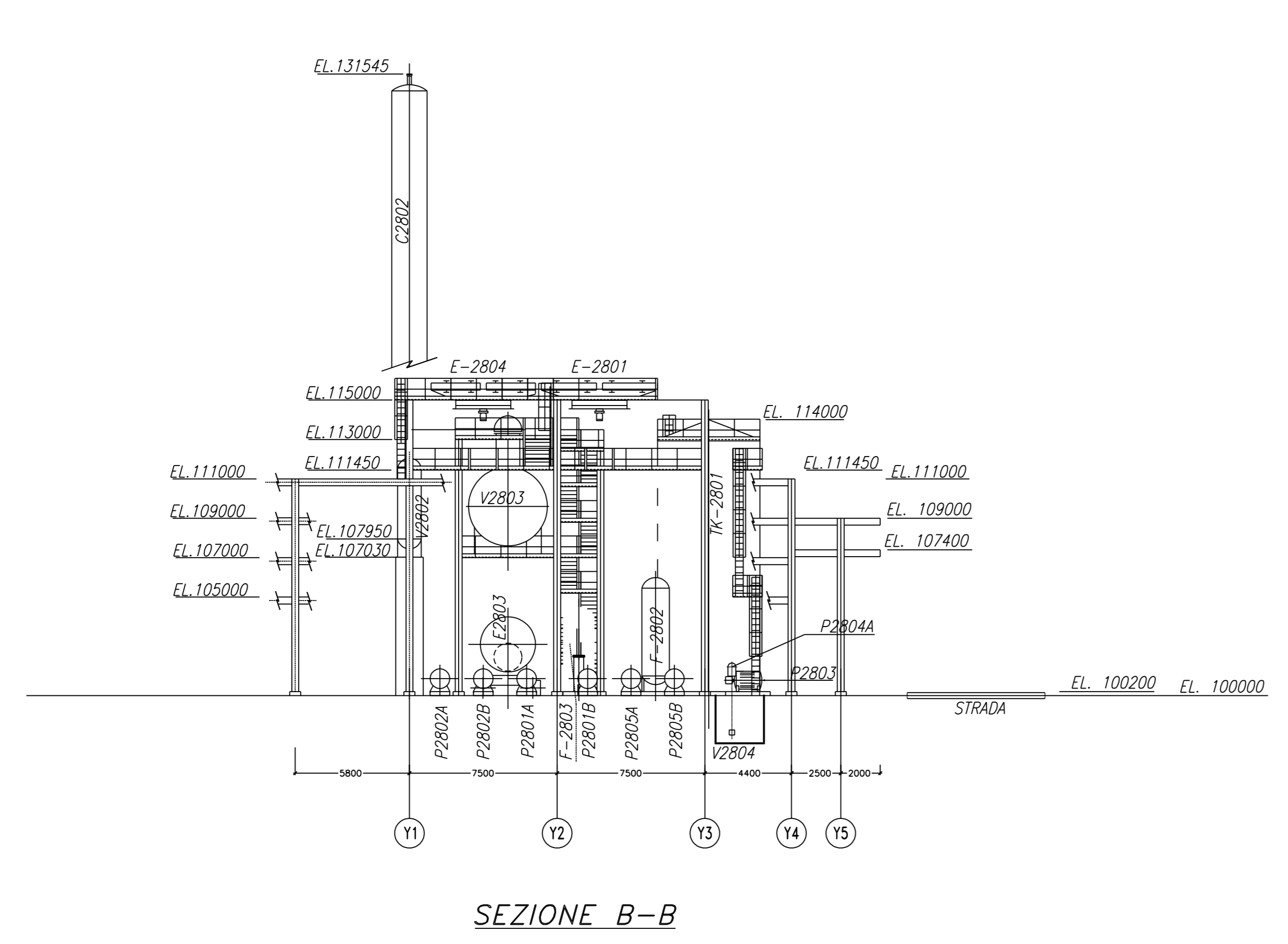

SEZIONE B-B

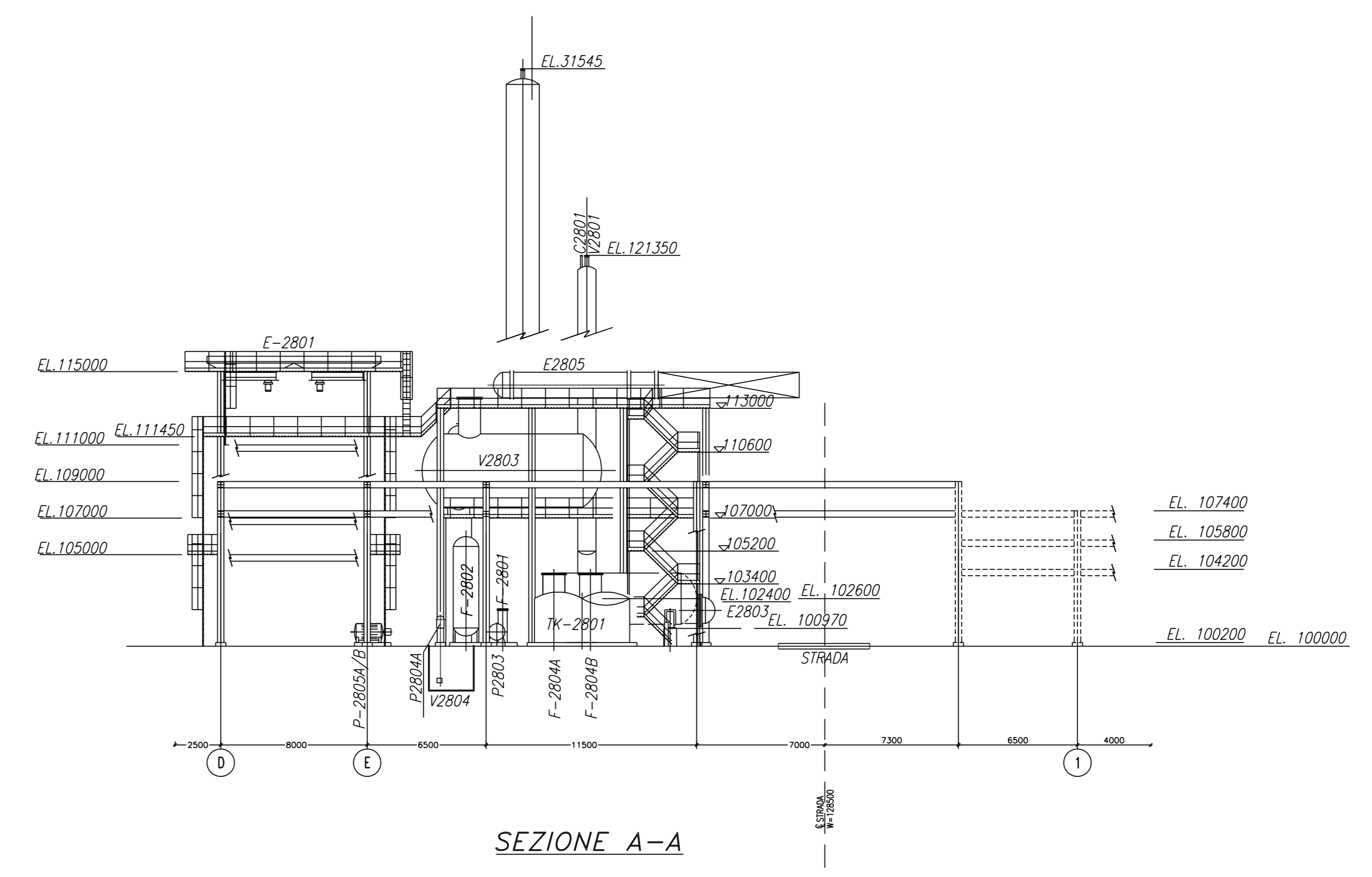

SEZIONE A-A

--- ESISTENTE  
 — NUOVO

REV.	DATA	DESCRIZIONE	BY	CHK	APP.
000	18/12/06	EMESSO PER COMMENTI			

REVISIONI		APPROVED FOR CONSTRUCTION	
DWG REV.	DATE	SIGNATURE	DATE
DWG N°			
PLOT PLAN		SUPERVISOR	
UNITA' 2800 - ARU3		CONTRACT N° I-BD0344-A	
IES - ITALIANA ENERGIA E SERVIZI S.p.A.		FRAME N°	
RAFFINERIA DI MANTOVA		THIS DWG SUPERSEDES BY SCALE	
Via San Sebastiano, 21 - 46100 Mantova (M)		1:200	
FOSTER WHEELER		THIS DWG SUPERSEDES	
THIS DRAWING IS THE PROPERTY OF FOSTER WHEELER ITALIANA AND IS LENT WITH OUT CONSIDERATION. OTHER THAN THE BORROWER'S AGREEMENT THAT IT SHALL NOT BE REPRODUCED, COPIED, LOANED, OR OTHERWISE DISSEMINATED WITHOUT THE WRITTEN PERMISSION OF FOSTER WHEELER ITALIANA. ANY UNAUTHORIZED REPRODUCTION OR USE OF THIS DRAWING WILL BE PROSECUTED TO THE FULL EXTENT OF THE LAW.		DWG N°	REV.
CAD FILE NAME : BD0344A-01-2800-001-FG2-REV C.00.DGN		BD0344A-01-2800-001	2
		SHEET 2	OF 2
		COD	