

Allegato A25 - SCHEMA A BLOCCHI ALLA CAPACITA' PRODUTTIVA

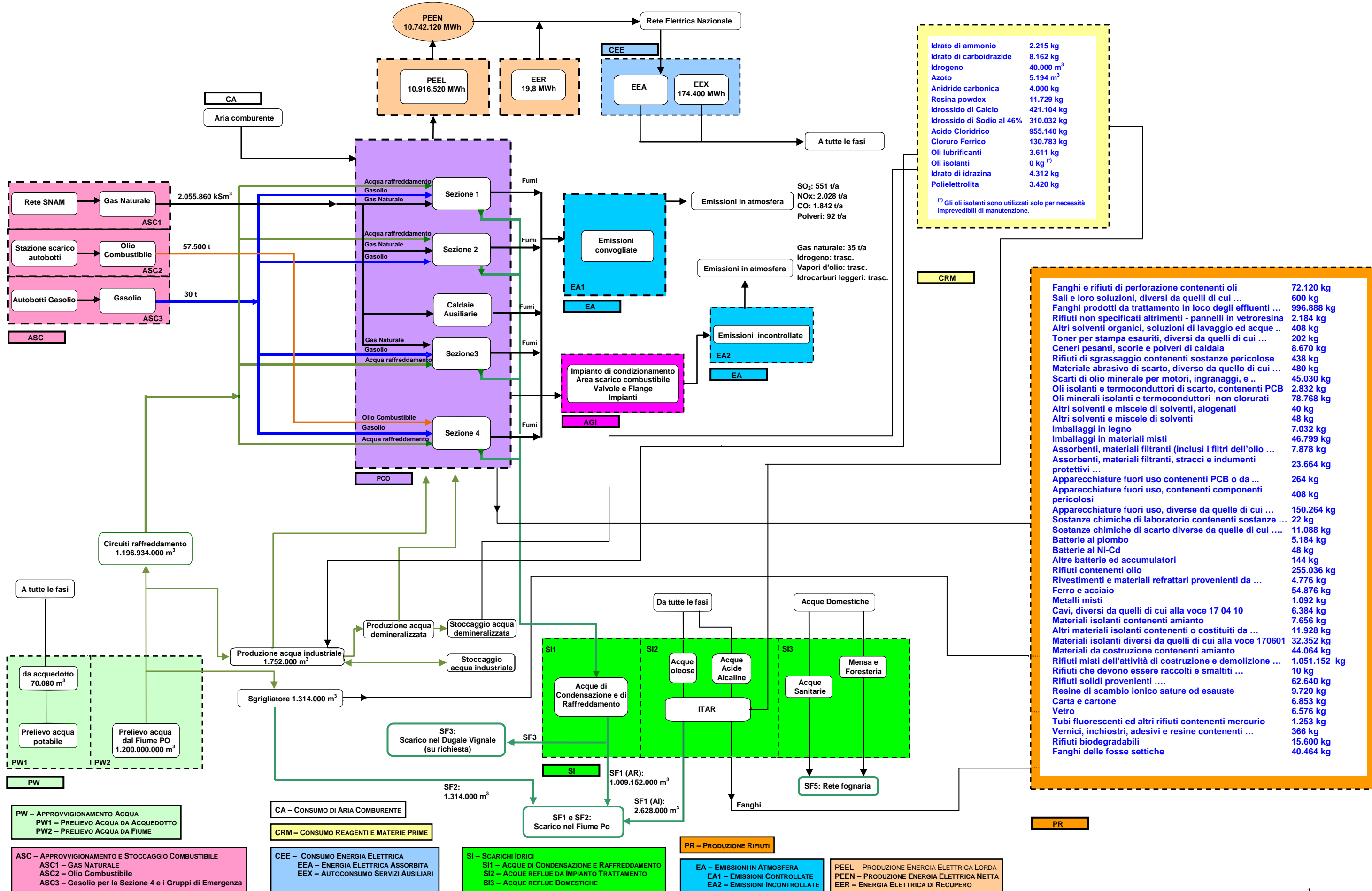

FLUSSI PRINCIPALI DELL'ENERGIA E DEI MATERIALI SEZIONI 1, 2 e 3 ALIMENTATE A GAS NATURALE

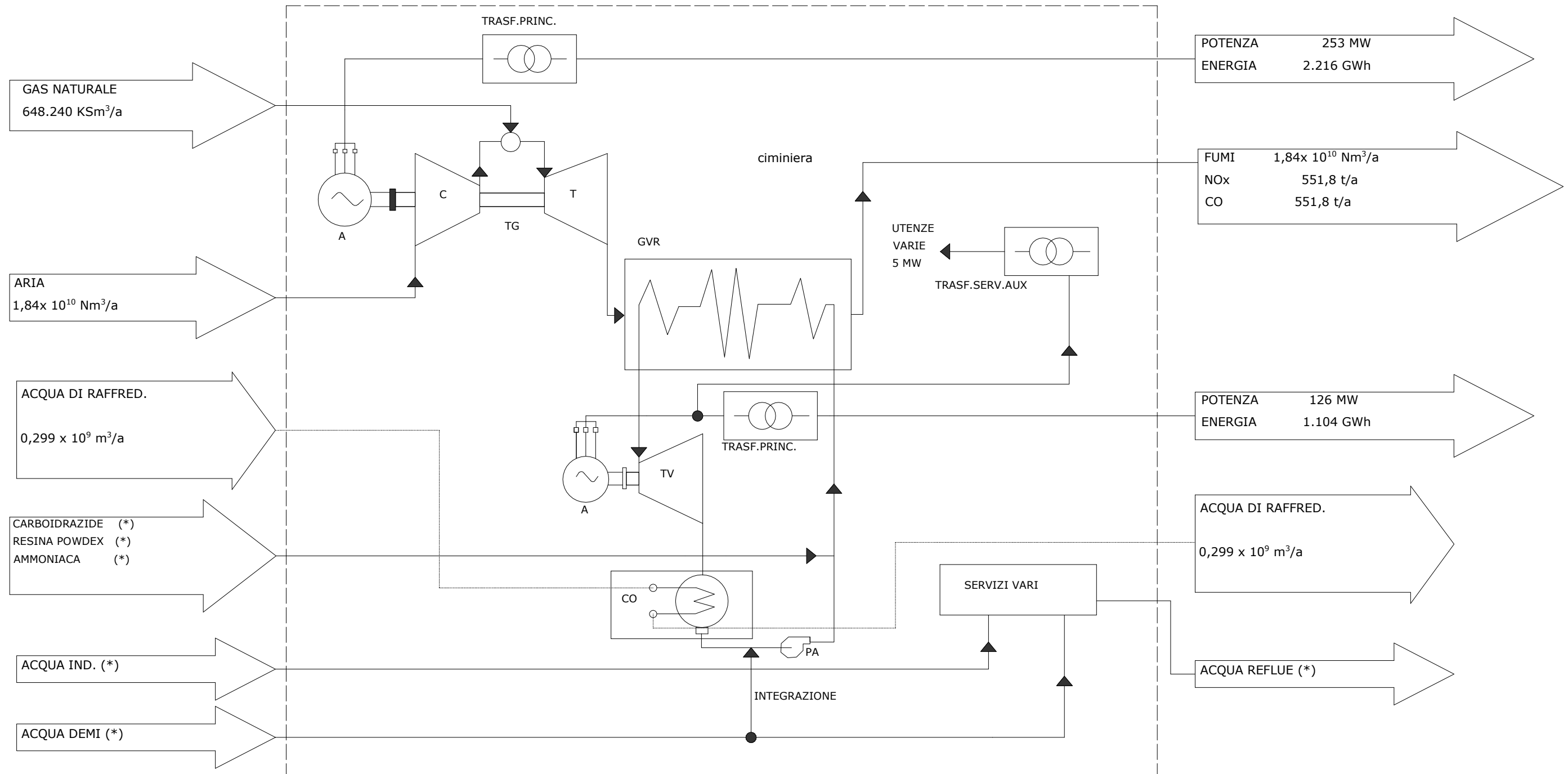

(*): Non è possibile la distinzione di tali valori per unità, si fa riferimento allo schema generale d'impianto

FLUSSI PRINCIPALI DELL'ENERGIA E DEI MATERIALI SEZIONE 4 ALIMENTATA A GAS NATURALE E OLIO COMBUSTIBILE

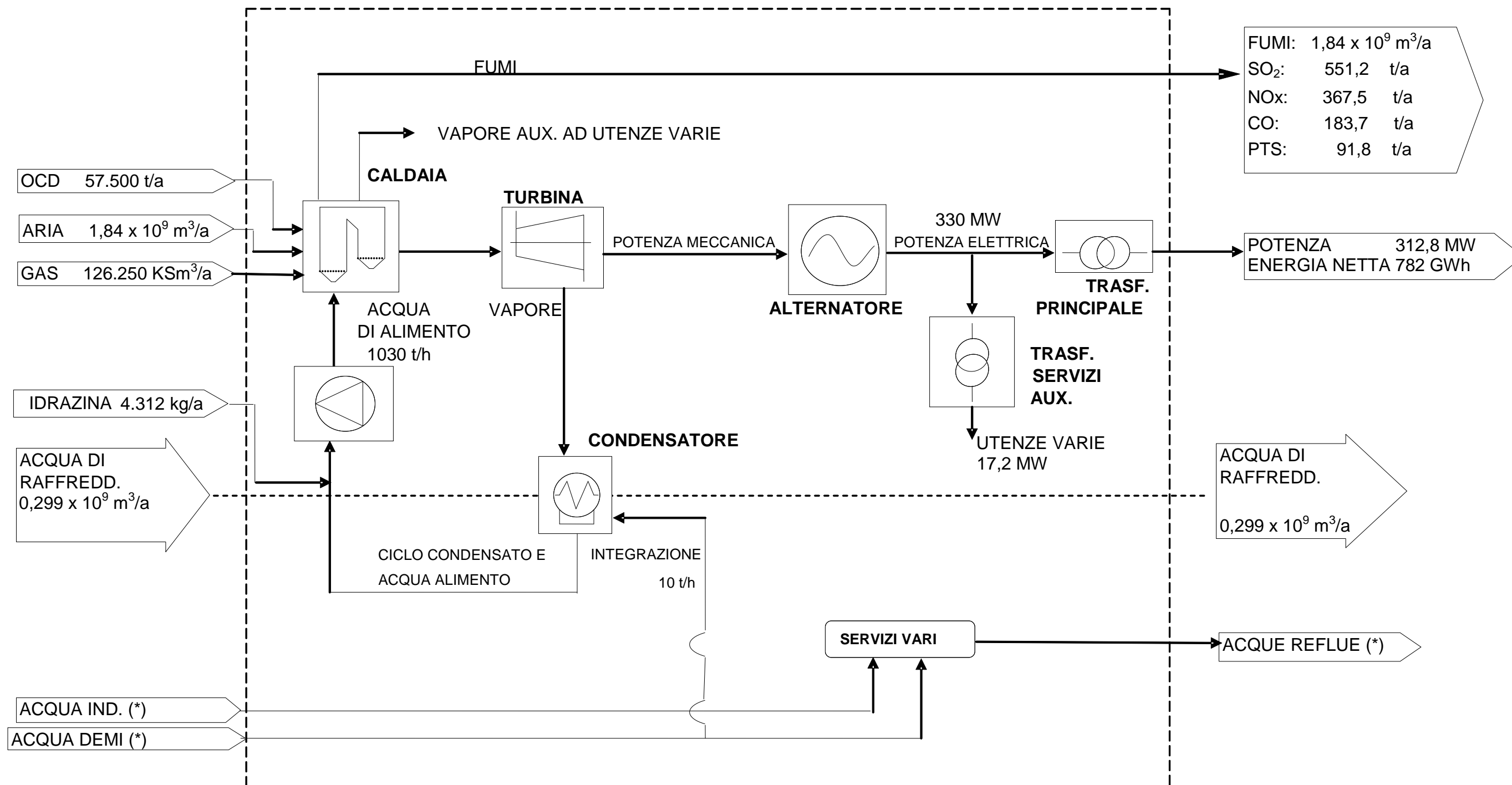

I flussi annui sono calcolati in base al funzionamento di 2.500 ore/anno.

(*): Non è possibile la distinzione di tali valori per unità, si fa riferimento allo schema generale d'impianto

FLUSSI PRINCIPALI ACQUA INDUSTRIALE

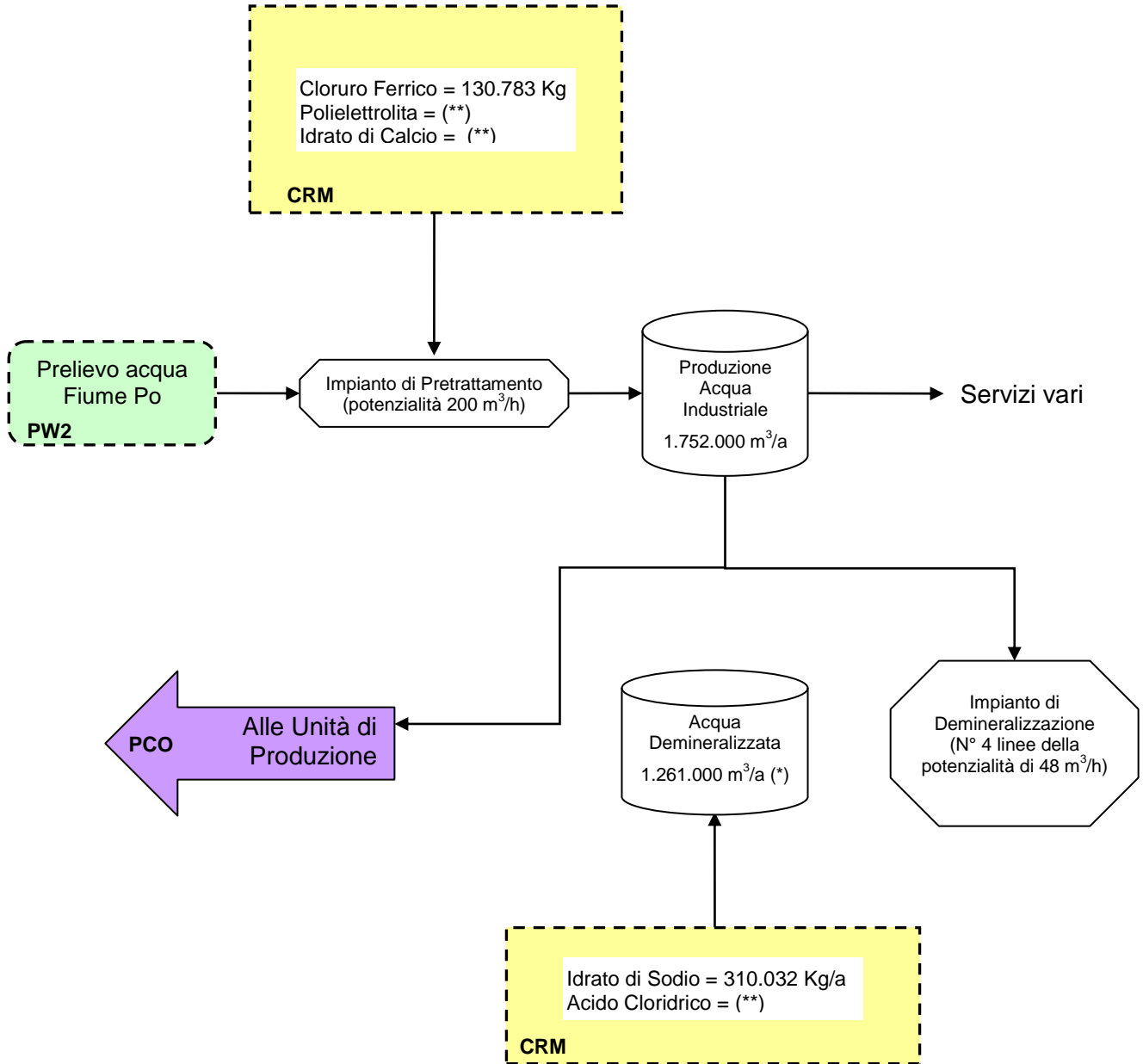

Note:

(*) Calcolo ipotizzando 3 linee sempre in funzione ed 1 linea in rigenerazione

(**) Non quantificabile singolarmente