

PROFILO LONGITUDINALE TORRENTE LAVINIA  
scala 1:1.000/1:200

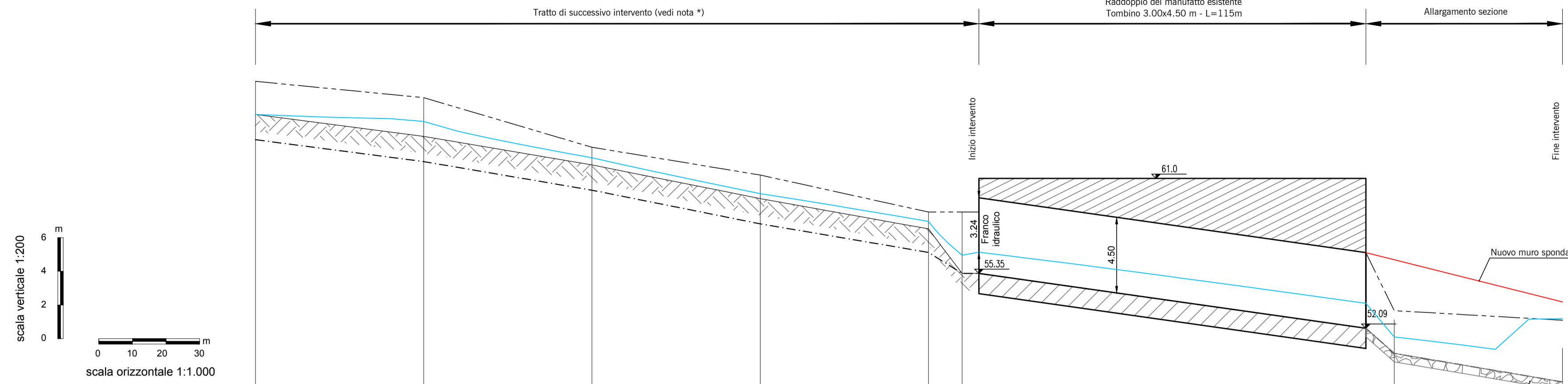

Sezione	SEZ_1	SEZ_2	SEZ_3	SEZ_4	SEZ_5	SEZ_6	SEZ_7	SEZ_8
Distanze parziali [m]		50.0	50.0	50.0	50.0	10.0	128.4	50.0
Distanze progressive [m]	0.00	50.00	100.00	150.00	200.00	210.00	338.44	388.44
Fondo alveo SdF [m s.m.m.]	64.80	63.50	61.80	59.80	58.00	55.35	50.60	48.90
Fondo alveo SdP (*) [m s.m.m.]	63.30	62.00	60.30	58.30	56.60	55.35	50.60	48.90
Livello idrico Tr200 - Q=63.69m³/s [m s.m.m.]	64.80	64.38	62.22	60.10	58.45	56.43	51.58	48.96

LEGENDA

Livello idrico Tr200 anni - Q=63.69m³/s	—
Fondo alveo SdF	---
Fondo alveo SdP (*)	- - -
Profilo sponda sx	.....
Profilo sponda dx	-----

(\*) Quote e livelli si riferiscono ad una ipotetica sistemazione dell'alveo a monte dell'attraversamento ferroviario, non oggetto della presente progettazione. Dalle verifiche idrauliche, tale sistemazione risulta necessaria al deflusso della portata idrologica di progetto (Q=63.69 m³/s per Tr 200 anni), sulla base della quale è stato dimensionato l'attraversamento ferroviario di progetto.

NOTE  
 (1) Nelle successive fasi progettuali andrà eseguito il rilievo dei manufatti esistenti (muri, tombini, relative fondazioni, ecc.) e dell'alveo oggetto di intervento.  
 (2) Per i dettagli delle sistemazioni fluviali si veda l'elaborato specifico cod. RS25 01 R 78 BZ ID0002 002 B  
 (3) Per i dettagli delle carpenterie delle opere civili si vedano gli elaborati specifici.

SEZIONI TRASVERSALI TORRENTE LAVINIA  
scala 1:200

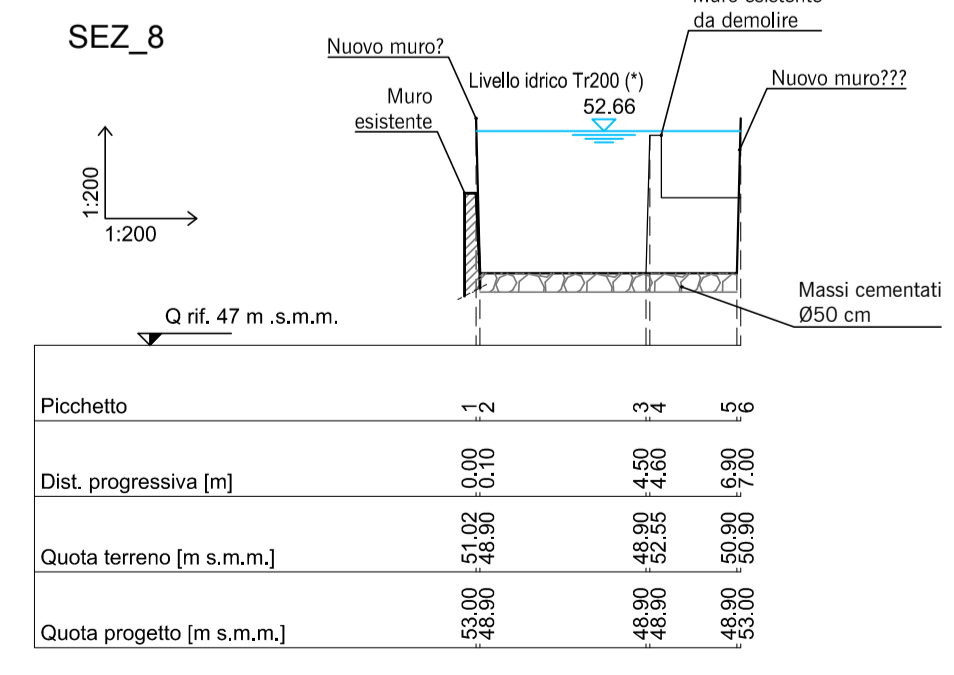
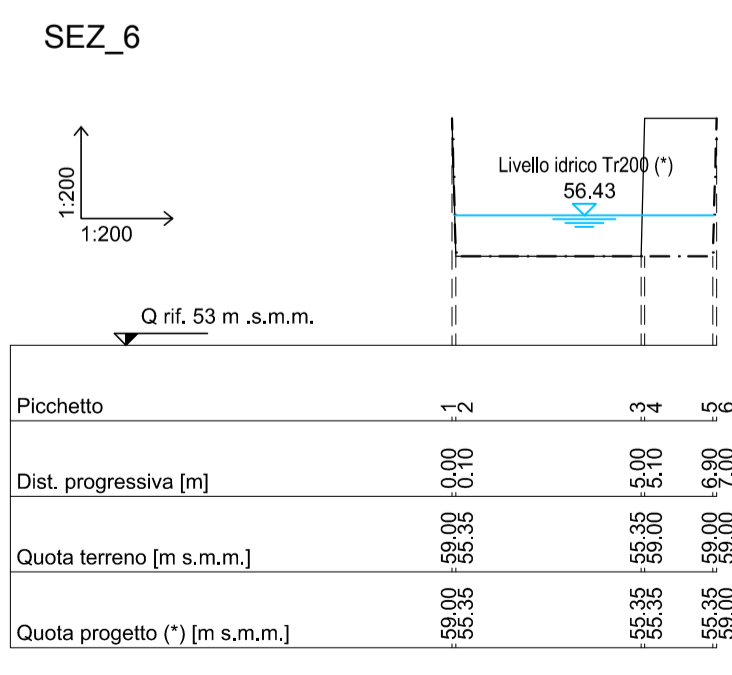
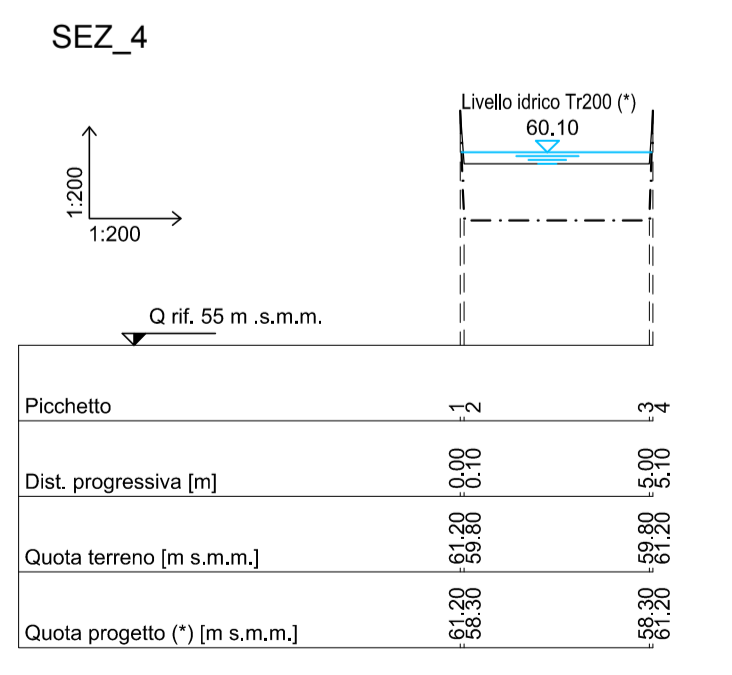
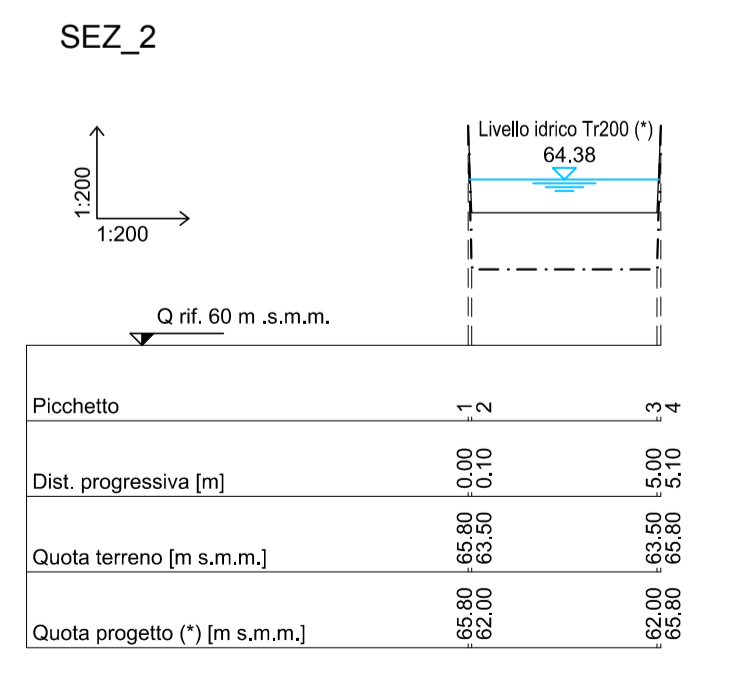
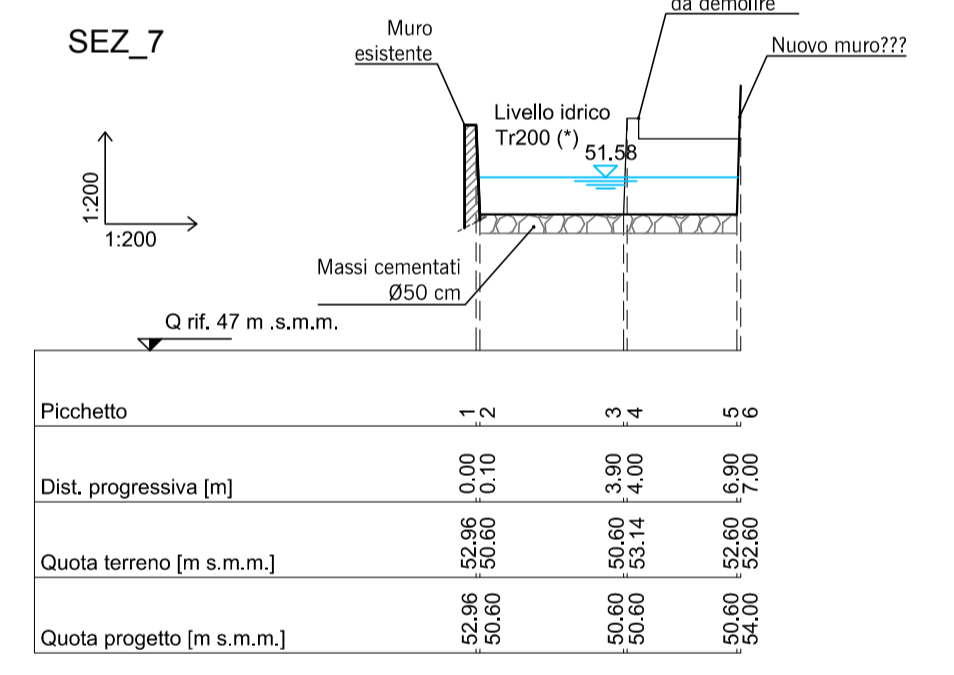
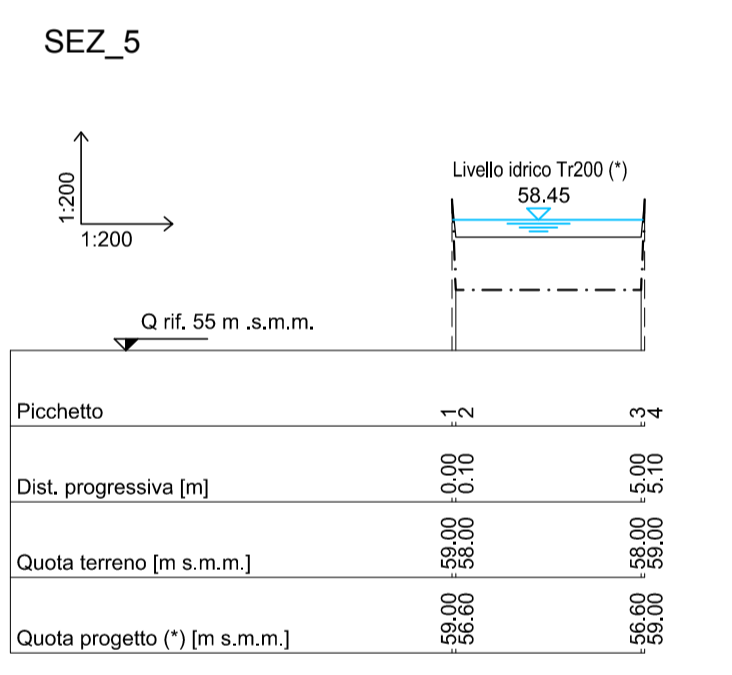
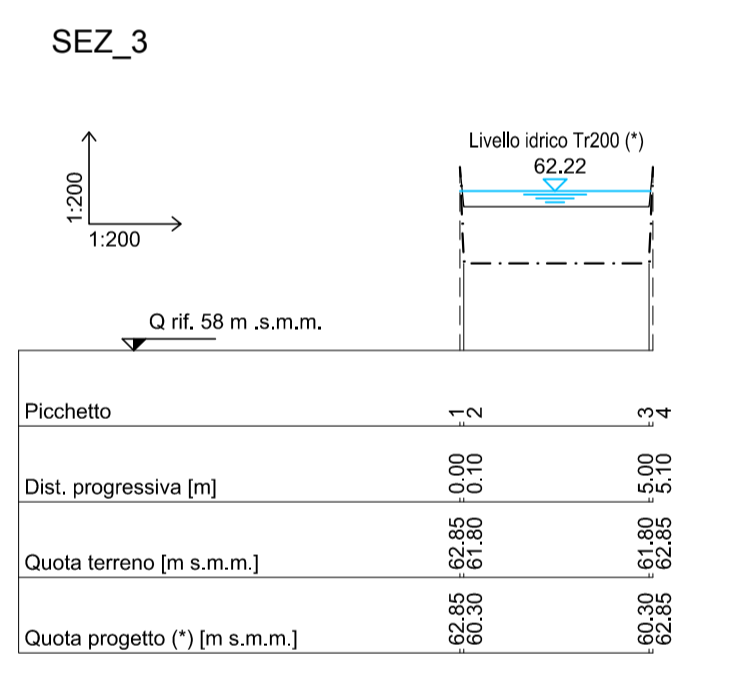
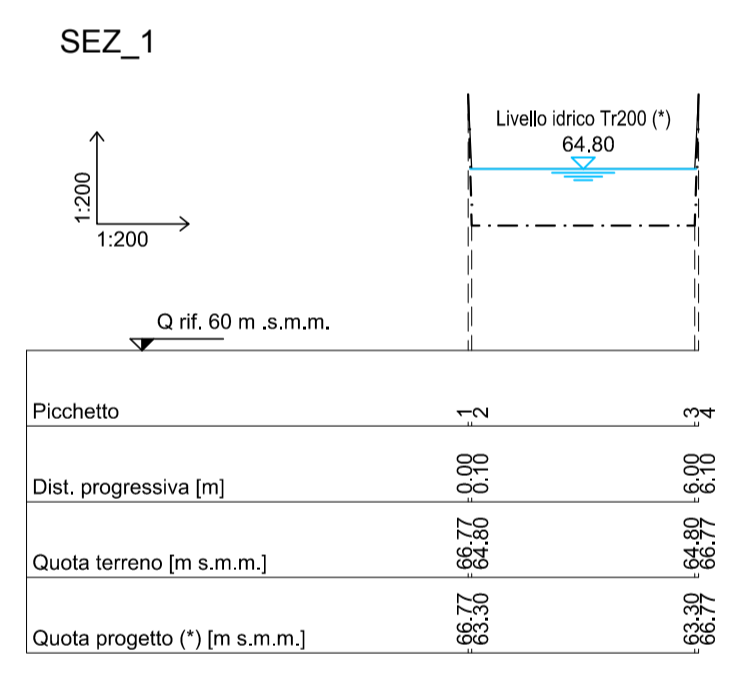

COMMITTENTE:

PROGETTAZIONE:

**DIRETTRICE FERROVIARIA MESSINA - CATANIA - PALERMO  
 UO INFRASTRUTTURE SUD**

**PROGETTO DEFINITIVO**

**RADDOPPIO DELLA TRATTA GIAMPILIERI - FIUMEFREDDO  
 Lotto 1: Fiumefreddo (i) - Taormina (i) / Letojanni**

**IDROLOGIA E IDRAULICA**  
 Torrente Lavinia - Profilo e sezioni

SCALA :  
 1:1000/1:200

COMMESSA	LOTTO	FASE	ENTE	TIPO DOC.	OPERA/DISCIPLINA	PROGR.	REV.
RS2S	01	D	78	FZ	ID0002	003	B

Revis.	Descrizione	Redatto	Data	Verificato	Data	Approvato	Data	Autorizzato	Data
B	Consegna CSLLPP	M. Coccato	10/2017	A. Tortora	10/2017	P. Carlesimo	01/2018	D. Tiberi	10/2017
A	Emissione Esecutiva	M. Coccato	10/2017	A. Tortora	10/2017	P. Carlesimo	10/2017		