

VISTA TRASVERSALE C-C  
Scala 1:50

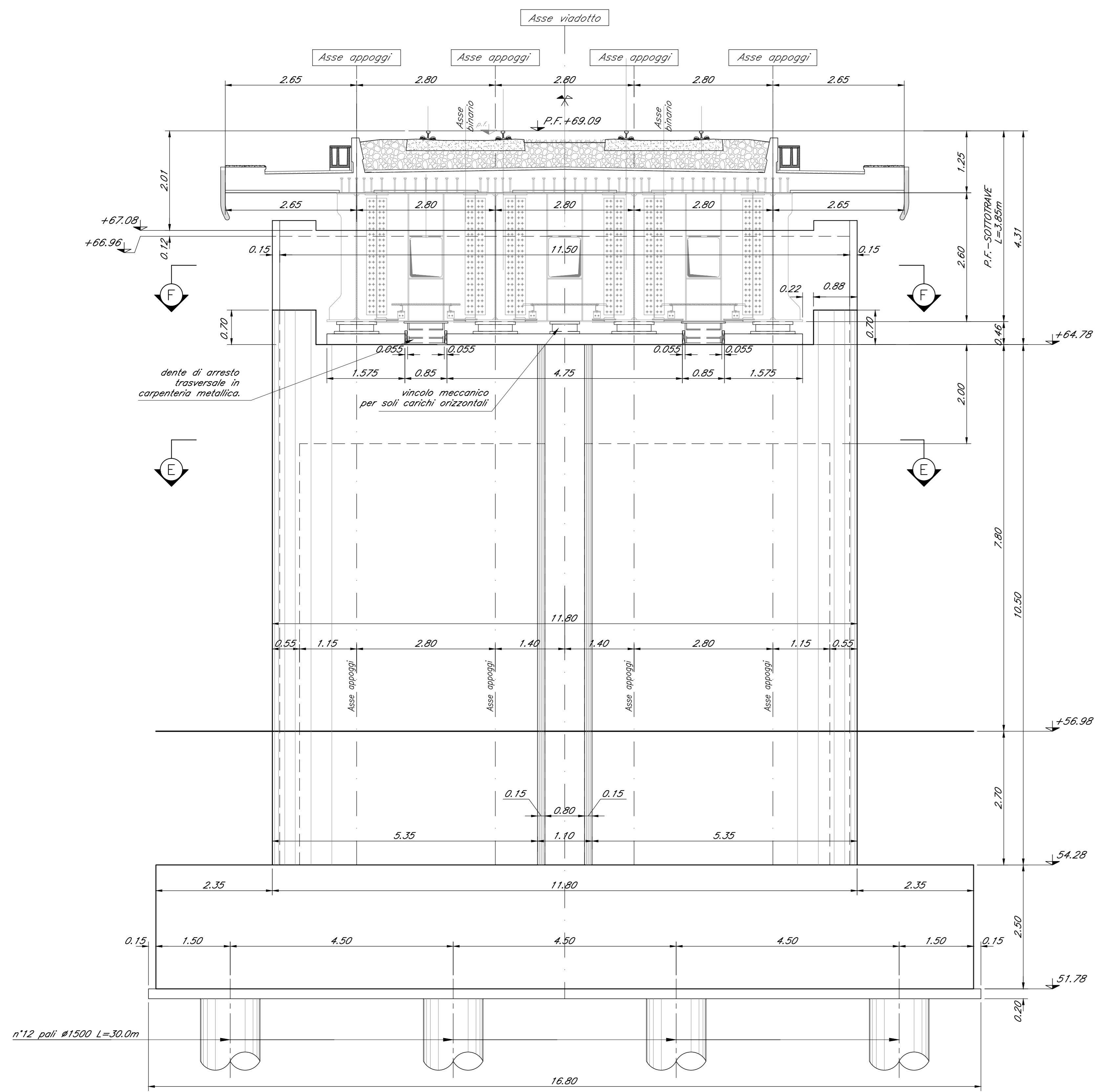

VISTA LONGITUDINALE D-D  
Scala 1:50

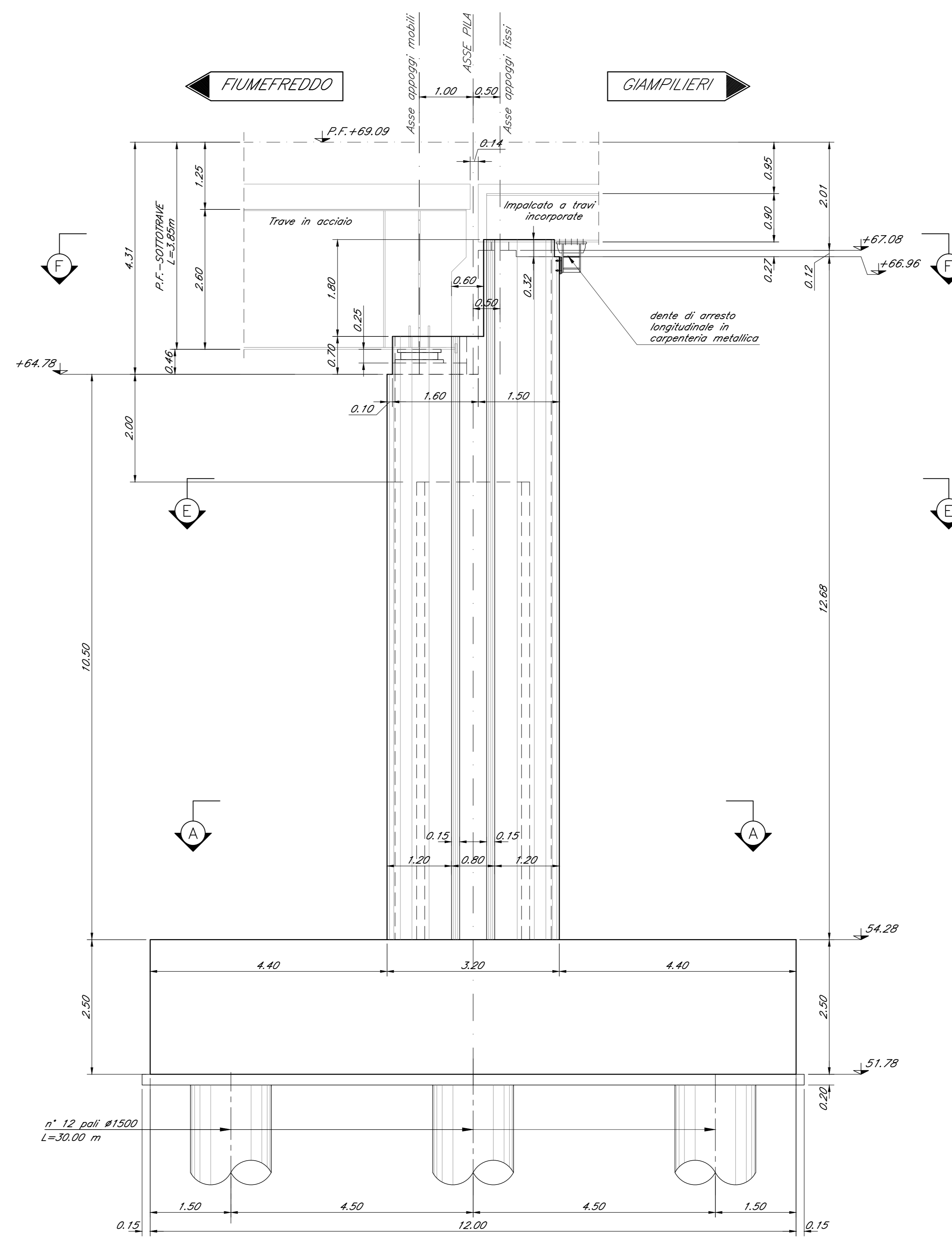

SEZIONE F-F  
Scala 1:50

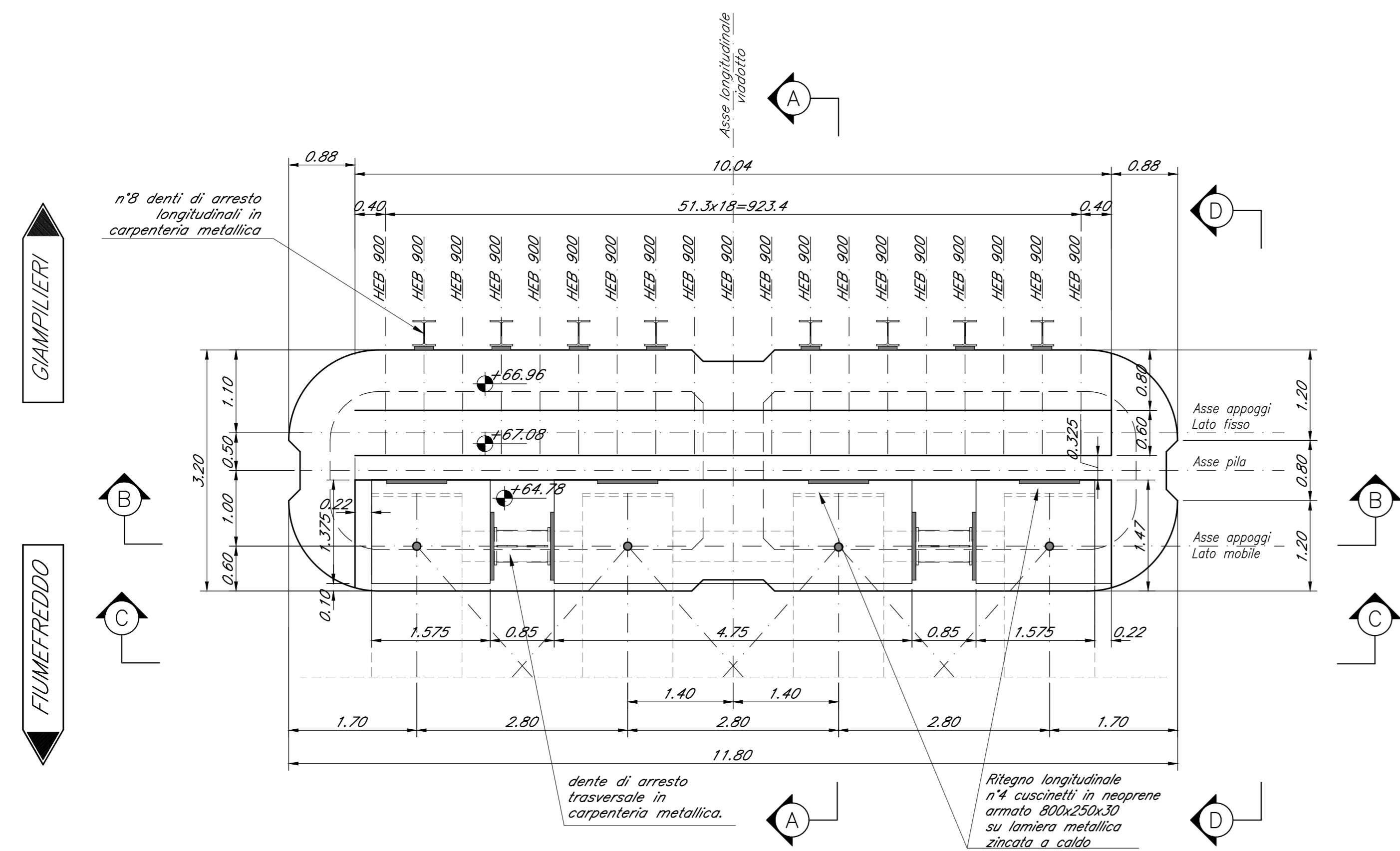

COMMITENTE:  
**RFI**  
R.F.I. - R.F.E. FERROVIARIA ITALIANA  
GRUPPO FERROVIE DELLO STATO ITALIANE

PROGETTAZIONE:  
**ITALFERR**  
GRUPPO FERROVIE DELLO STATO ITALIANE

DIRETTRICE FERROVIARIA MESSINA - CATANIA - PALERMO  
U.O. OPERE CIVILI E GESTIONE DELLE VARIANTI  
PROGETTO DEFINITIVO

RADDOPPIO DELLA TRATTA GIAMPILIERI - FIUMEFREDDO  
Lotto 1: Fiumefreddo (I) - Taormina (I) / Letojanni

**VI02 - VIADOTTO ALCANTARA**  
Carpenteria Pila P19 - tav. 2 di 2

SCALA: 1:50

REVIS.	DESCRIZIONE	REDAZIONE	DATA	VERIFICATO	DATA	APPROVATO	DATA	AUTORIZZATO	DATA
A	Emissione Esecutiva	SETECO	Gen. 2018	RFI	Gen. 2018	[Signature]	Gen. 2018	[Signature]	Gen. 2018

File: R2501D098W020006A.dwg n. Ediz.: 1/67