

PIANTA TRAVI
Scala 1:200

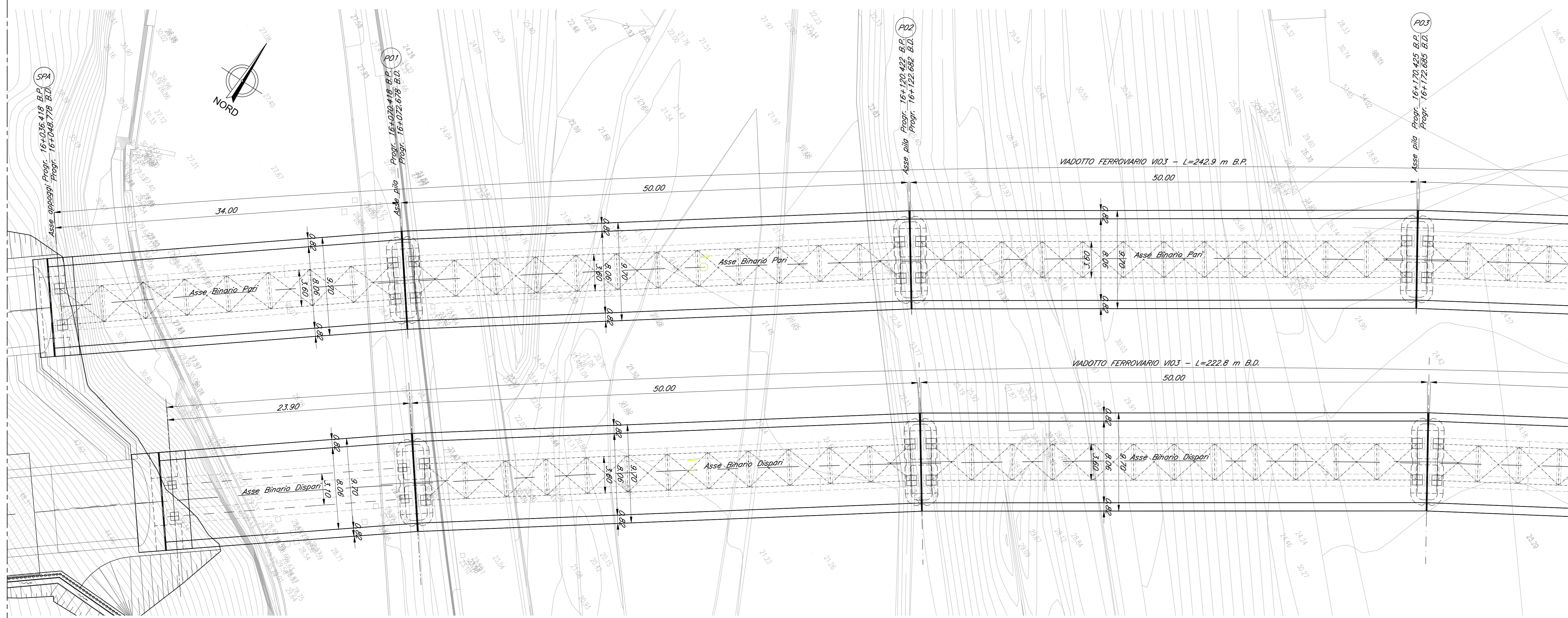

PROSPETTO BINARIO PARI
Scala 1:200

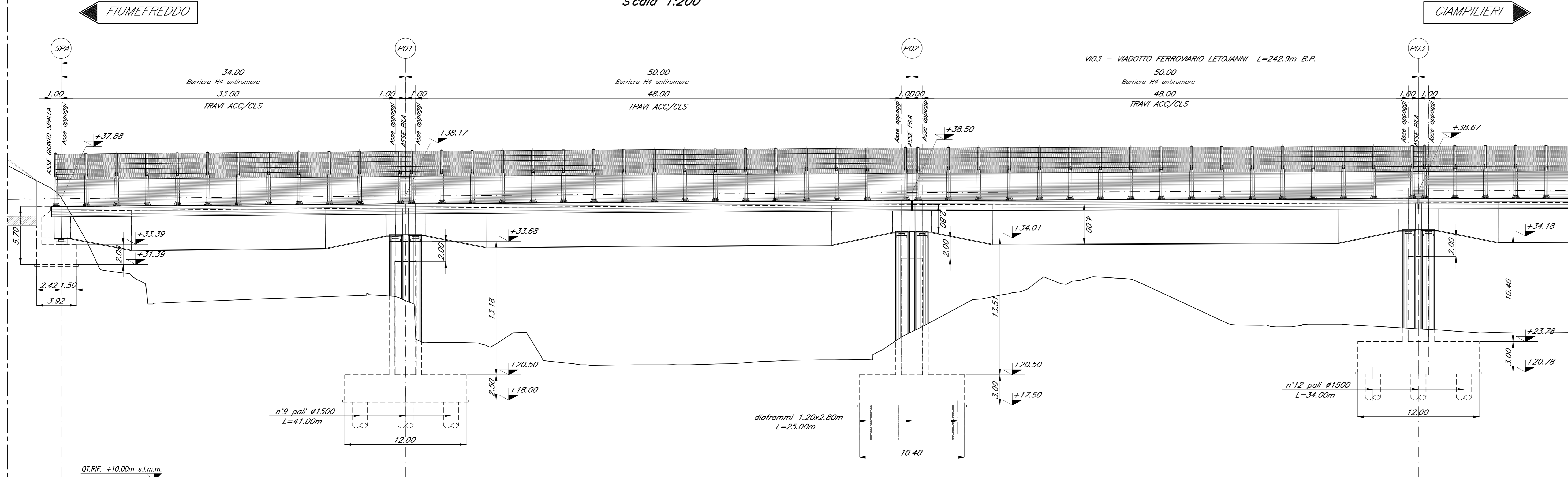

NOTA:
-LE SCALE DI DISCESA DALL' IMPALCATO AI PULVINI DEVONO ESSERE PREVISTI IN CORRISPONDENZA DELLE PILE: P1-P3-P5

NOTA:
-LE SUPERFICI A VISTA DELLE SPALLE DOVRANNO ESSERE RIVESTITE IN PIETRA LOCALE

NOTA:
-PER LE SISTEMAZIONI IDRAULICHE E PROFILATURA FINALE DELL'ALVEO DEVE FARSÌ RIFERIMENTO AGLI ELABORATI SPECIALISTICI.

SEZIONE TIPO BINARIO PARI CAMPATA IN ACCIAIO
Scala 1:50

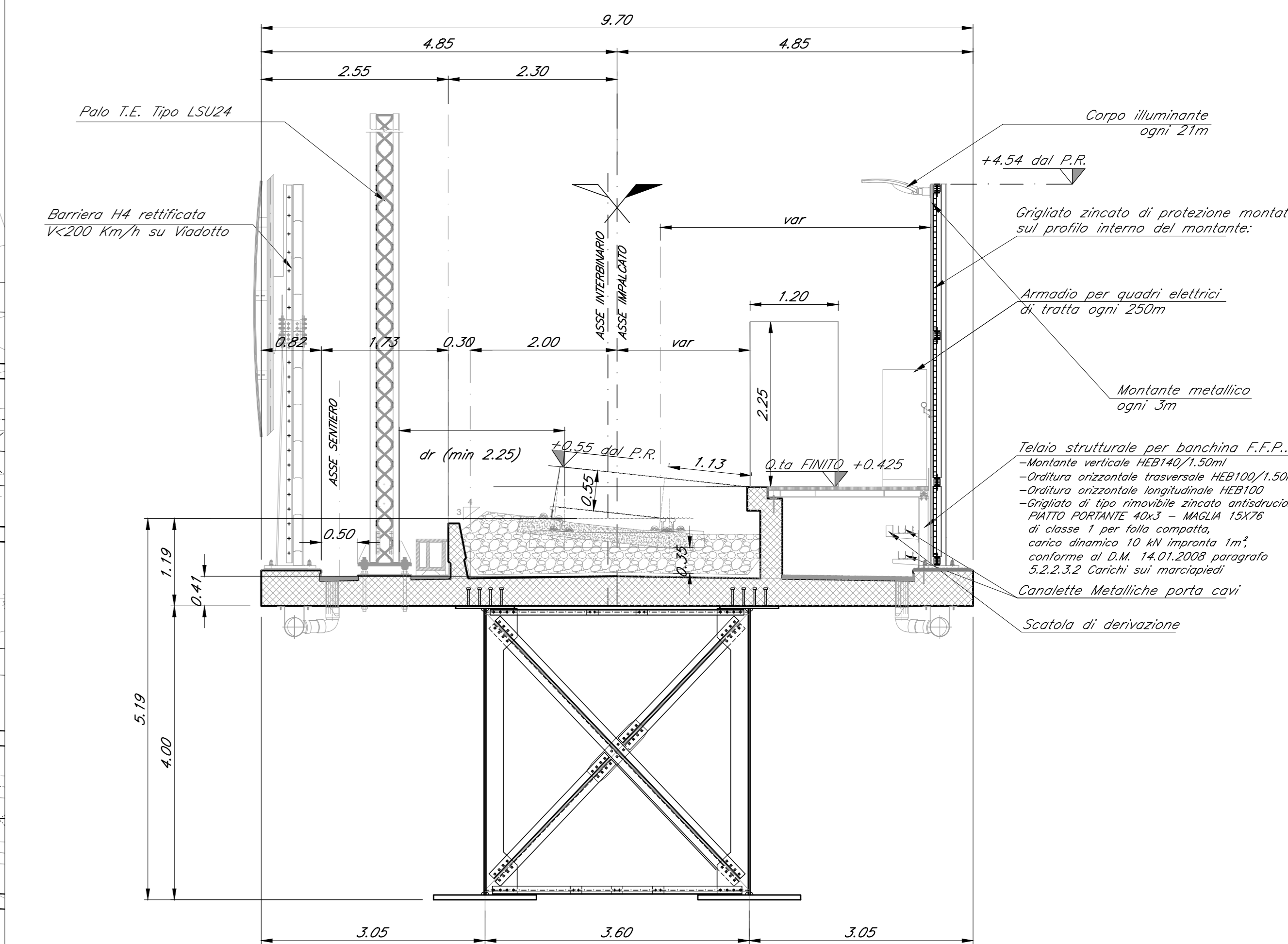

SEZIONE TIPO BINARIO PARI CAMPATA IN C.A.P.
Scala 1:50

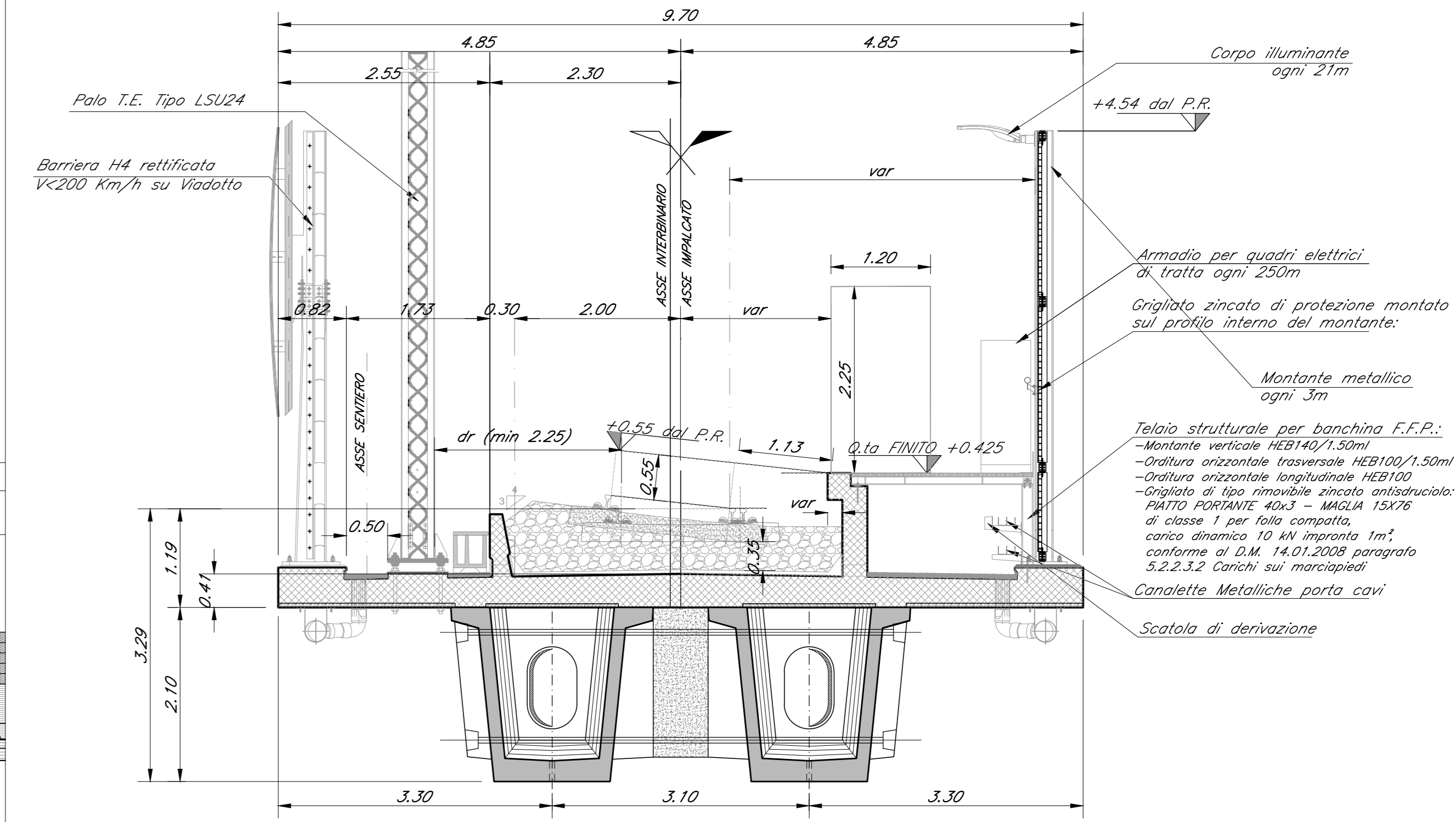

COMMITTENTE:
RFI
GRUPPO FERROVIE DELLO STATO ITALIANE

PROGETTAZIONE:
ITALFERR
GRUPPO FERROVIE DELLO STATO ITALIANE

DIRETTRICE FERROVIARIA MESSINA - CATANIA - PALERMO
U.O. OPERE CIVILI E GESTIONE DELLE VARIANTI

PROGETTO DEFINITIVO

RADDOPPIO DELLA TRATTA GIAMPILIERI - FIUMEFREDDO
Lotto 2: Taormina (e) - Giampilieri (e)

VI03 - VIADOTTO LETOJANNI
Pianta travi, Prospetto binario pari, Sezioni tipo - tav.1 di 2

SCALA:
1:200/1:50

COMMESSA LOTTO FASE ENTE TIPO DOC. OPERA/DISCIPLINA PROG. REV.
RS2S 02 D 09 PZ VI0300 001 B

Revis.	Descrizione	Redatto	Data	Verificato	Data	Approvato	Data	Autorizzato	Data
A	Emissione esecutiva	CP Studio	Ottobre 2017	A. Farni	Ottobre 2017	P. Castelli	Ottobre 2017		
B	Emissione esecutiva	CP Studio	Genn. 2018	A. Farni	Genn. 2018	P. Castelli	Genn. 2018		