

SEZIONE B-B
Scala 1:50

CARPENTERIA PILE P1 e P2
Scala 1:50

SEZIONE A-A
Scala 1:50

DETTAGLIO RITEGNO TRASVERSALE

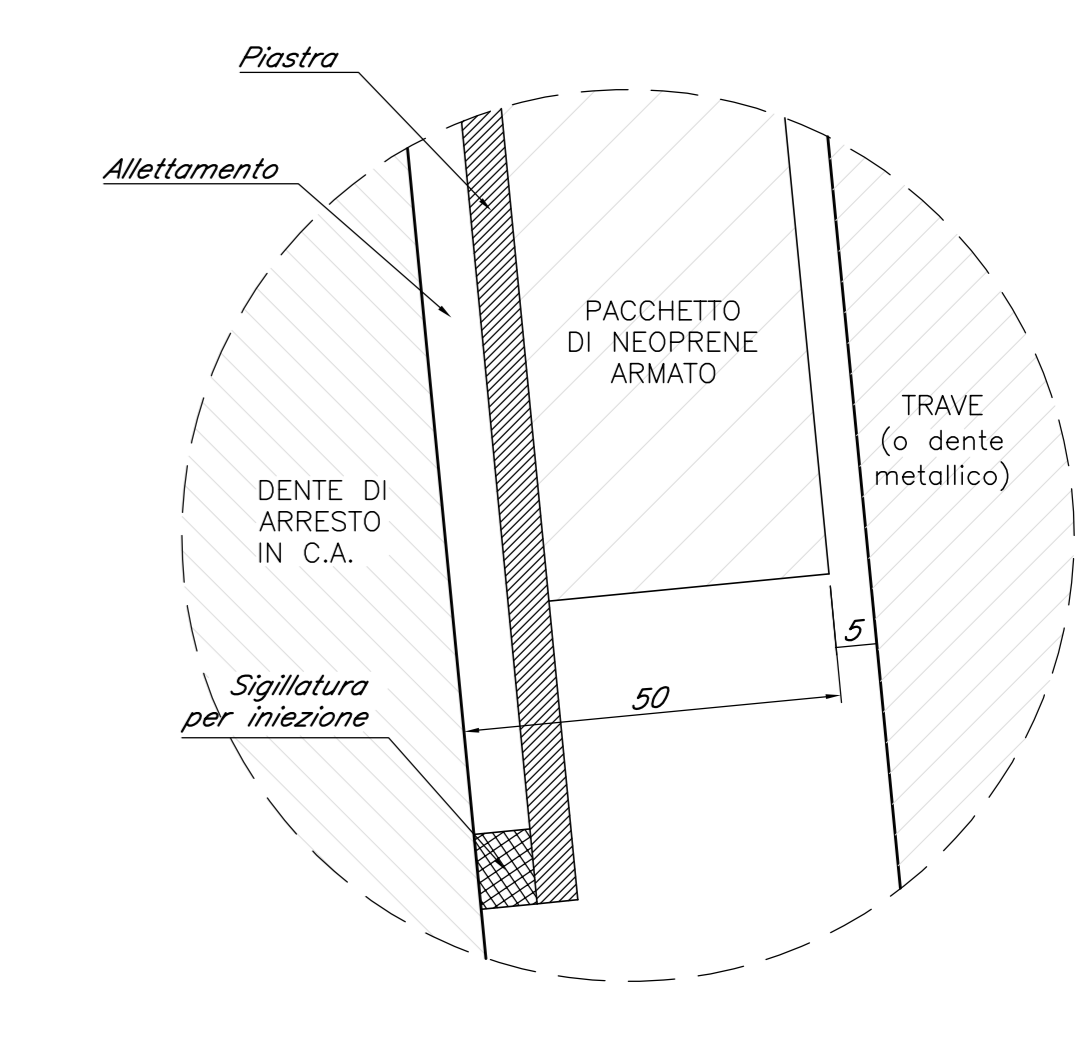

DETTAGLIO RITEGNO LONGITUDINALE

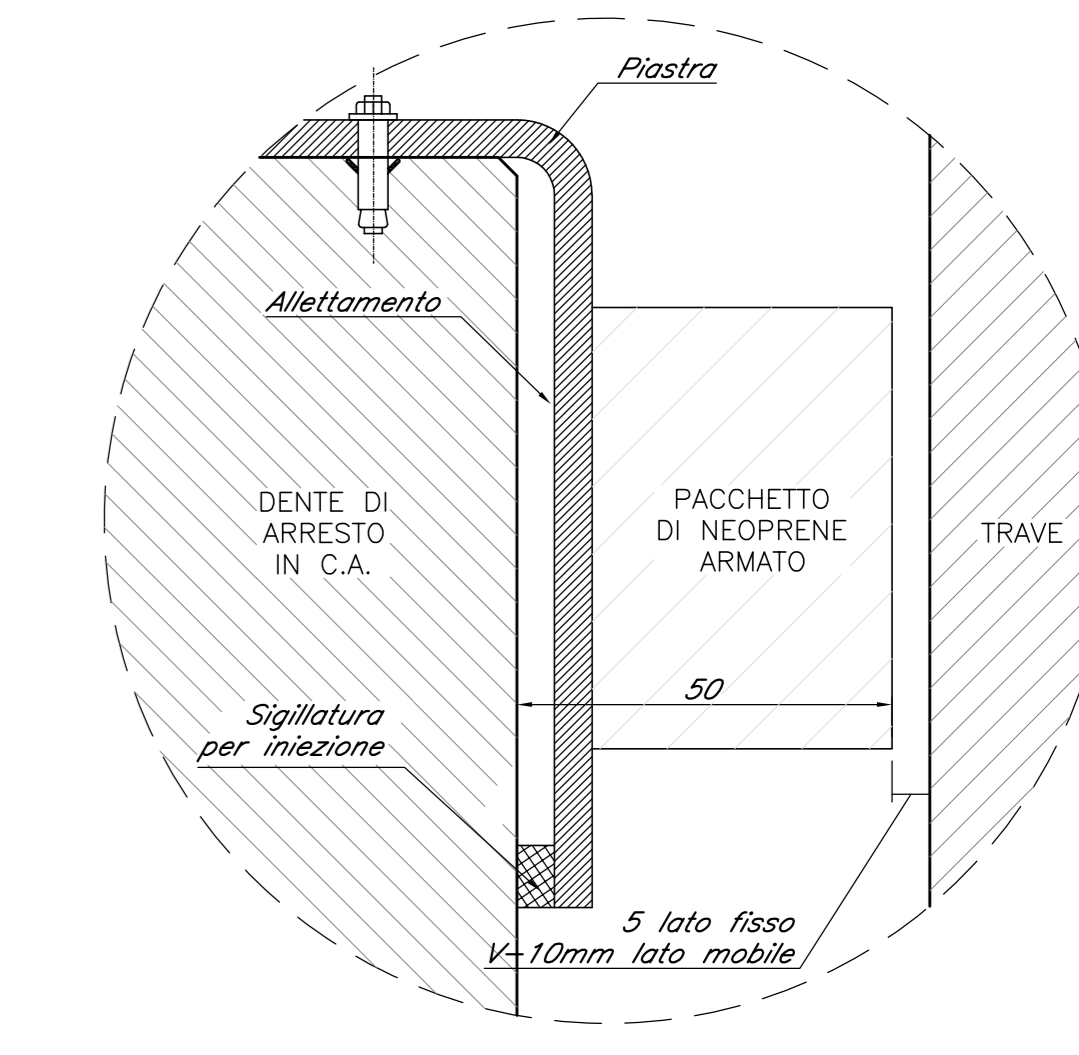

Nota:
Le quote dei baggioni sono indicate e andranno verificate con l'altezza effettiva degli apparecchi di appoggio

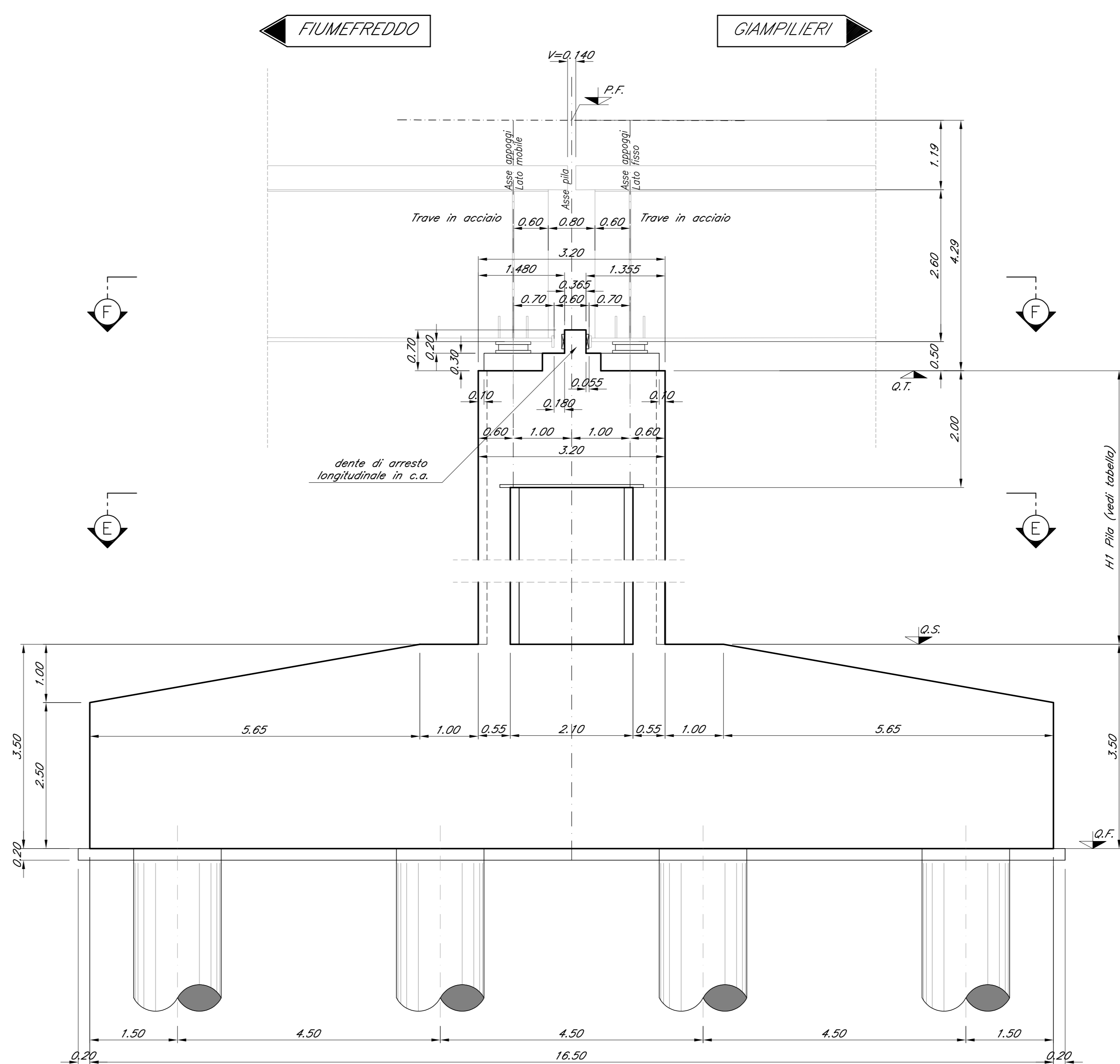
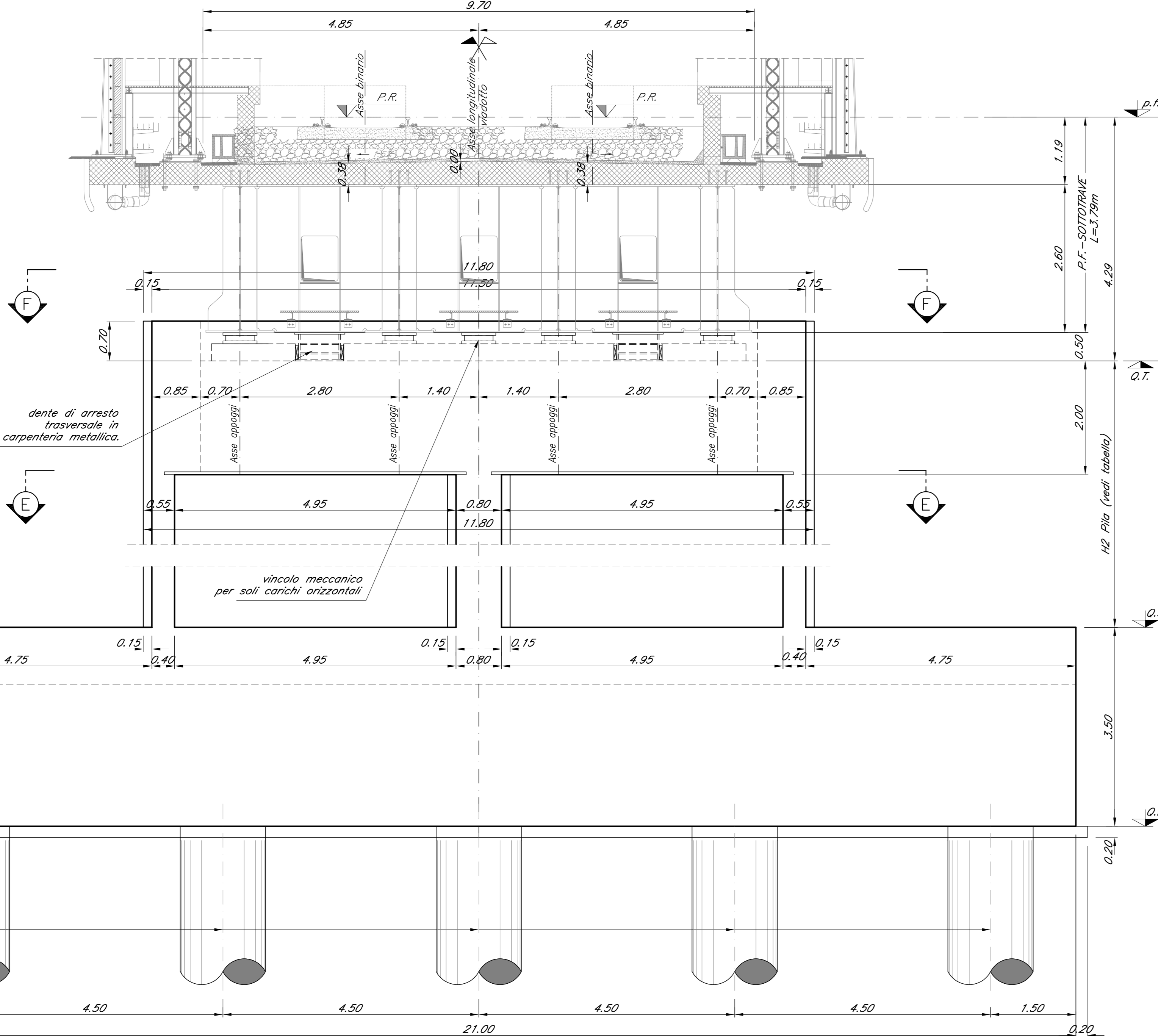

SEZIONE E-E
Scala 1:50



TABELLA PILE (m)

Pile	P.F.	Q.T.	Q.S.	Q.F.	H1 Pila
P1	+41.08	+36.79	+22.82	+19.32	13.97
P2	+41.00	+36.71	+22.82	+19.32	13.89

COMMITTENTE:
RFI
RETI FERROVIARIE ITALIANE
GRUPPO FERROVIE DELLO STATO ITALIANE

PROGETTAZIONE:
ITALFERR
GRUPPO FERROVIE DELLO STATO ITALIANE

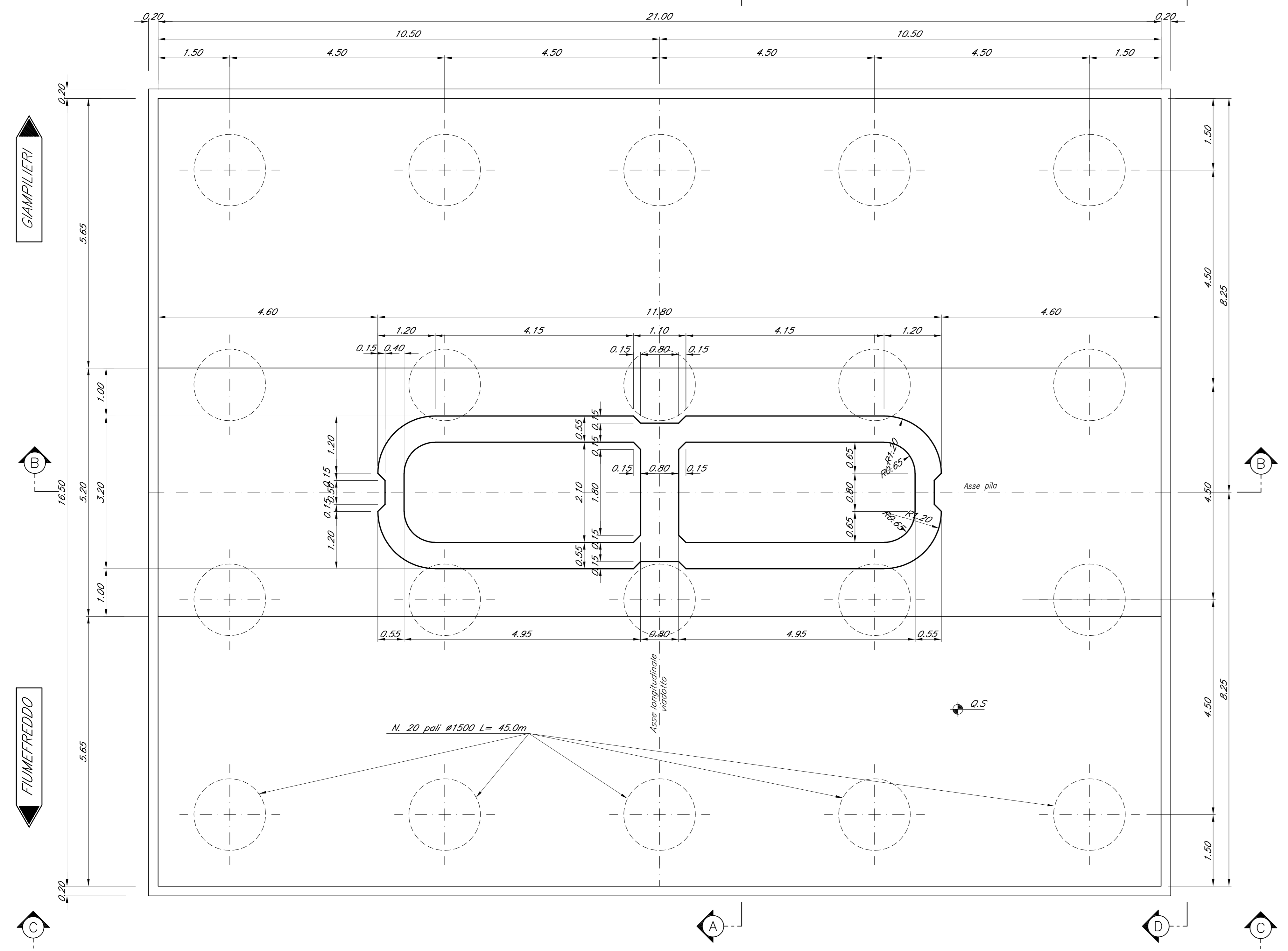
DIRETTRICE FERROVIARIA MESSINA - CATANIA - PALERMO
U.O. OPERE CIVILI E GESTIONE DELLE VARIANTI

PROGETTO DEFINITIVO

RADDOPPIO DELLA TRATTA GIAMPILIERI - FIUMEFREDDO
Lotto 2: Taormina (e) - Giampilieri (e)

VI08 - VIADOTTO ALI'
Carpenteria Pila P1-P2 - tav. 1 di 2

SCALA:
1:50

COMMESSA LOTTO FASE ENTE TIPO DOC. OPERA/DISCIPLINA PROGR. REV.
RS2S 02 D 09 BB VI0805 001 A

Revis.	Descrizione	Redatto	Data	Verificato	Data	Approvato	Data	Autorizzato	Data
A	Emissione Esecutiva	CP Studio	Genn. 2018	A.Ferrari	Genn. 2018	P. Cirigliano	Genn. 2018		

File: RS2S020908B\VI080501A.dwg n. Ebb.: 2041