

A  
B  
C  
D  
E  
F  
G  
H

COMMITTENTE:



PROGETTAZIONE:



**DIRETTRICE FERROVIARIA MESSINA - CATANIA - PALERMO**  
**U.O. TECNOLOGIE SUD**

**PROGETTO DEFINITIVO**

**RADDOPPIO DELLA TRATTA GIAMPILIERI - FIUMEFREDDO**  
**Lotto 2: Taormina (e) - Giampilieri (e)**

**IMPIANTI TE - LINEA DI CONTATTO**

MATS GALLERIA EQUIVALENTE "A" (L=14950 m)  
Architettura Comando e Controllo sistema MATS

SCALA :

---

COMMESSA	LOTTO	FASE	ENTE	TIPO DOC.	OPERA/DISCIPLINA	PROGR.	REV.
RS2S	02	D	67	DX	LC2G00	001	A

Revis.	Descrizione	Redatto	Data	Verificato	Data	Approvato	Data	Autorizzato	Data
A	Emissione Esecutiva	A. Genovese <i>A. Genovese</i>	01/2018	P. Ruggeri <i>P. Ruggeri</i>	01/2018	P. Carlesimo <i>P. Carlesimo</i>	01/2018	A. Presta 01/2018	



File: RS2S02D67DXLC2G00001A.dwg

n. Elab.: 2257

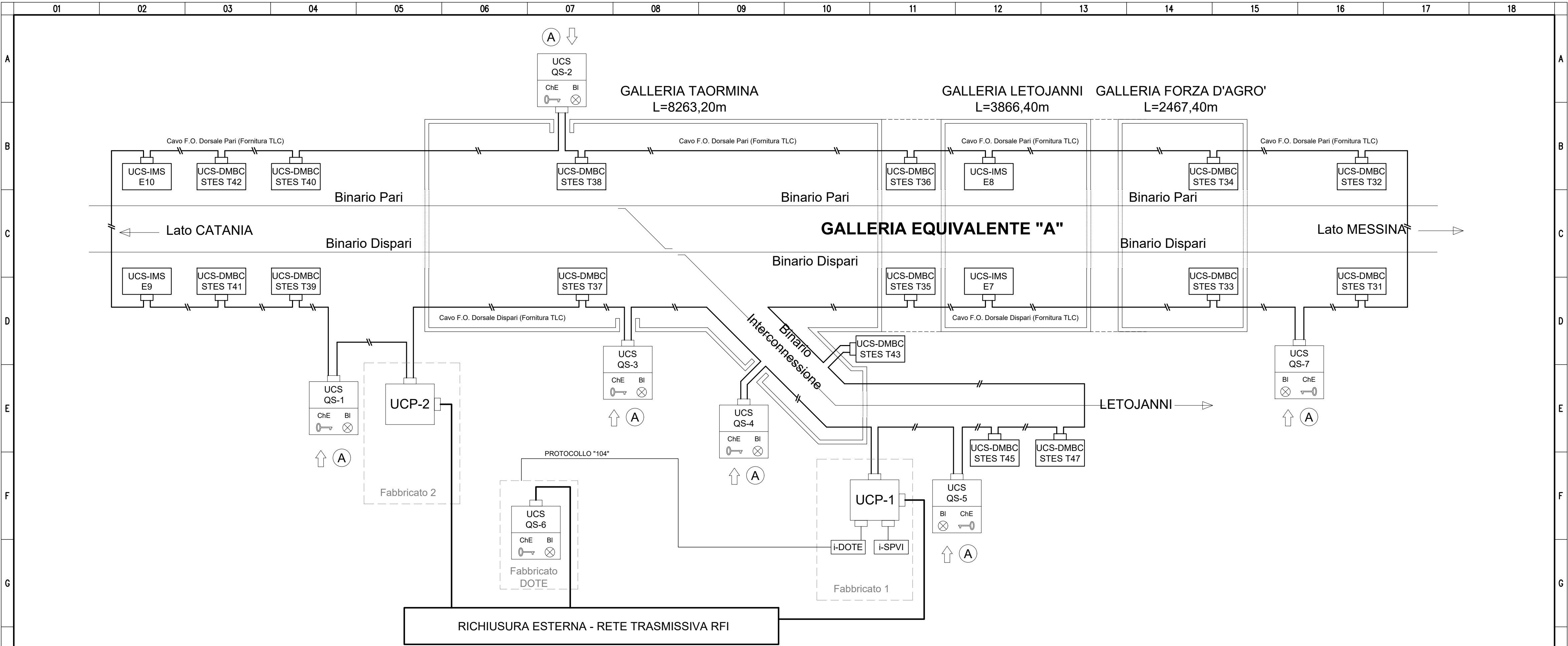

A	Gennaio 2018	Emissione Esecutiva
Rev	Data rev.	Oggetto revisione



Oggetto: MATS GALLERIA EQUIVALENTE "A" RS2S02D67DXLC2G00001A  
 Titolo: ARCHITETTURA COMANDO E CONTROLLO SISTEMA MATS Scala: 1:1000

A

A

B

B

C

C

D

D

E

E

F

F

G

G

H

H

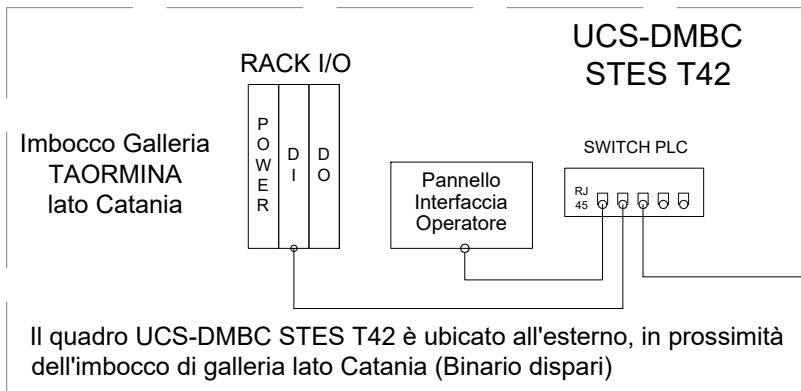

A SWITCH TLC BINARIO DISPARI IMBOCCO GALLERIA TAORMINA LATO CATANIA

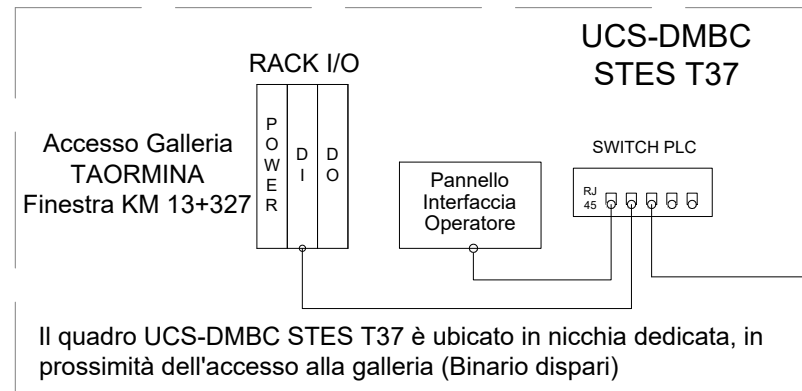

A SWITCH TLC BINARIO DISPARI ACCESSO GALLERIA TAORMINA FINESTRA KM 13+493

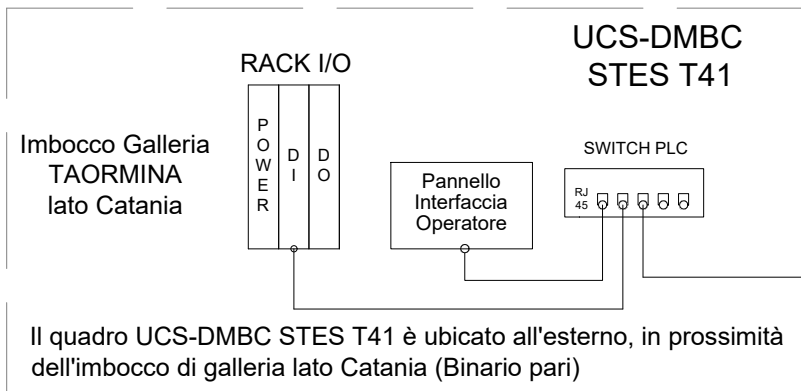

A SWITCH TLC BINARIO DISPARI IMBOCCO GALLERIA TAORMINA LATO CATANIA

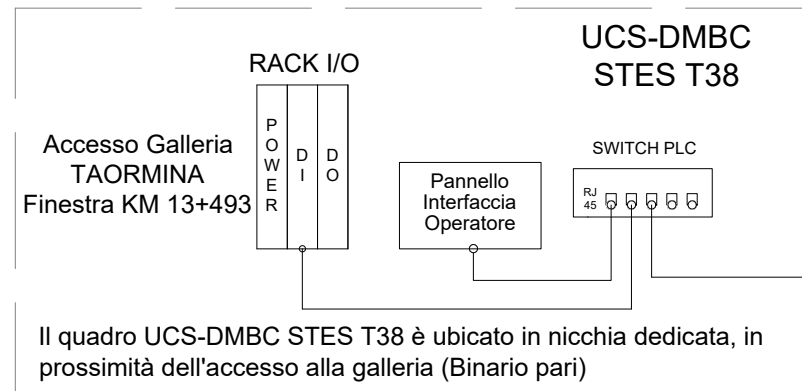

A SWITCH TLC BINARIO PARI ACCESSO GALLERIA TAORMINA FINESTRA KM 13+327

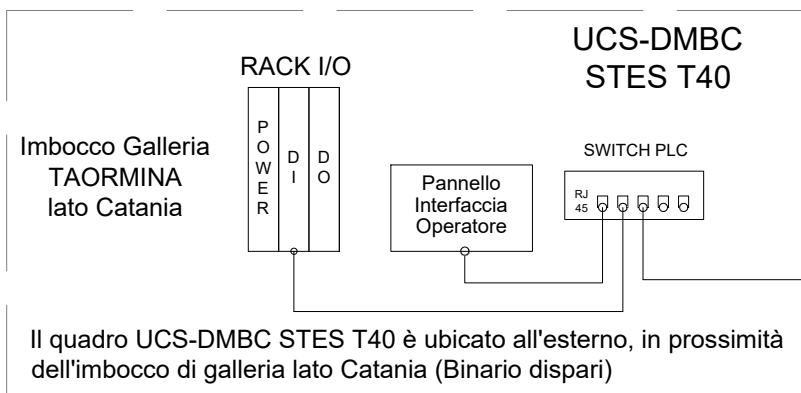

A SWITCH TLC BINARIO DISPARI IMBOCCO GALLERIA TAORMINA LATO CATANIA

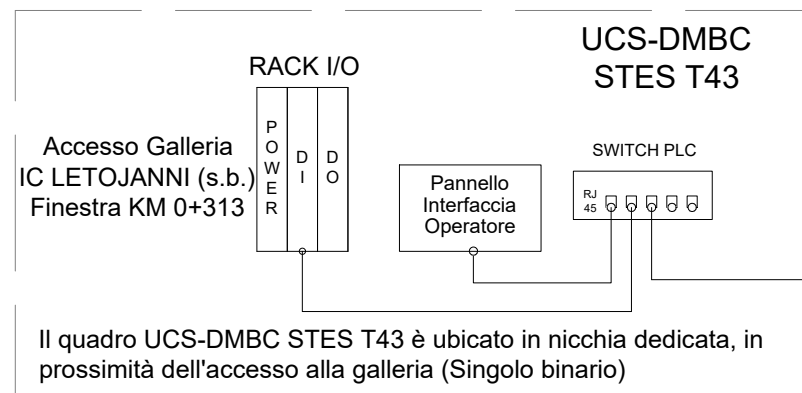

A SWITCH TLC BINARIO PARI ACCESSO GALLERIA LETOJANNI (IC) FINESTRA KM 0+313

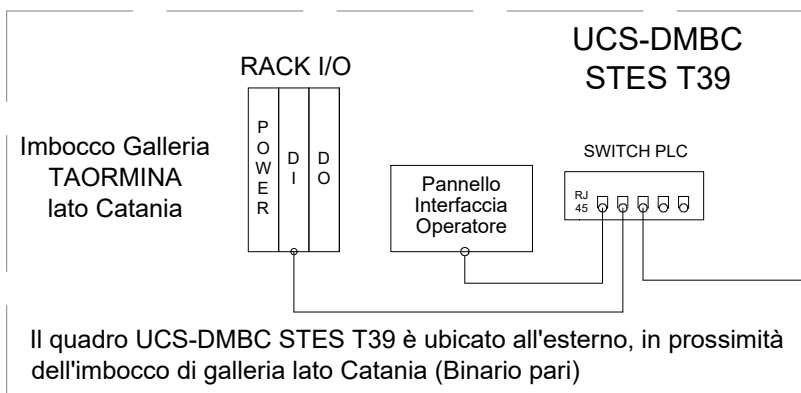

A SWITCH TLC BINARIO DISPARI IMBOCCO GALLERIA TAORMINA LATO CATANIA

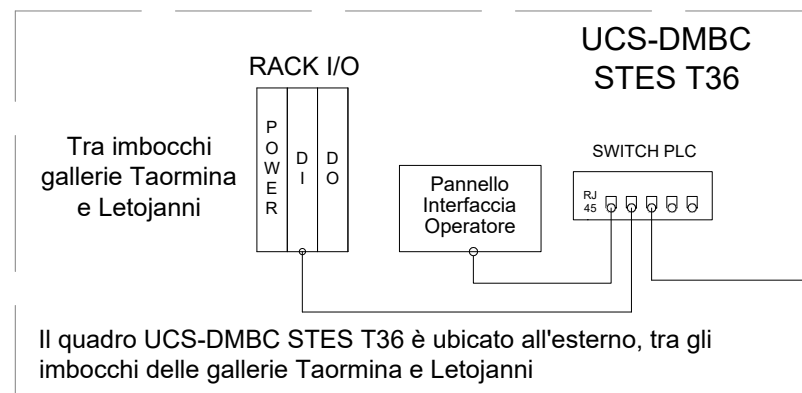

A SWITCH TLC BINARIO PARI TRA IMBOCCHI GALLERIE TAORMINA E LETOJANNI

0	Gennaio 2018	Emissione Esecutiva
Rev	Data rev.	Oggetto revisione



Oggetto: MATS GALLERIA EQUIVALENTE "A" RS2S02D67DXLC2G00001A  
 Titolo: ARCHITETTURA COMANDO E CONTROLLO SISTEMA MATS  
 Scala:

Foglio 3  
 di Fogli 7

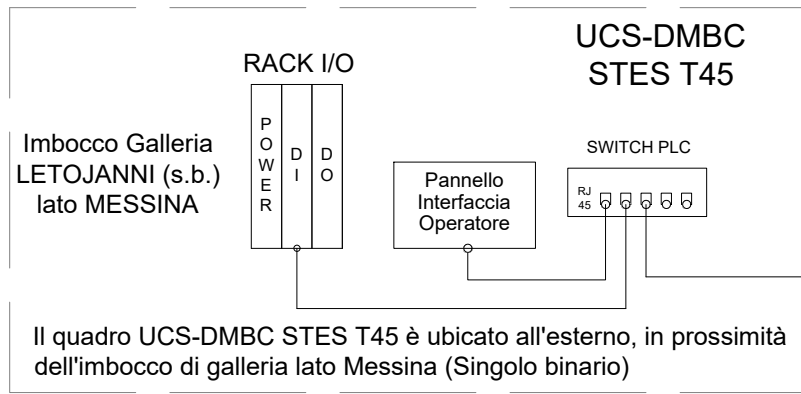

Il quadro UCS-DMBC STES T45 è ubicato all'esterno, in prossimità dell'imbocco di galleria lato Messina (Singolo binario)

A SWITCH TLC  
BINARIO INTERCONNESSIONE  
IMBOCCO GALLERIA IC  
LETOJANNI  
LATO MESSINA

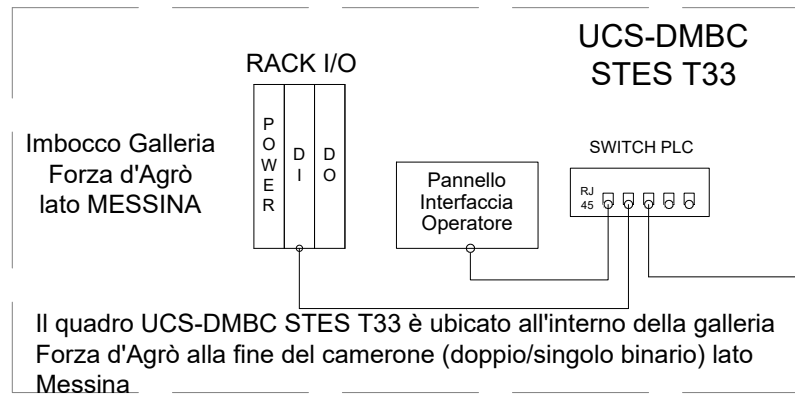

Il quadro UCS-DMBC STES T33 è ubicato all'interno della galleria Forza d'Agrò alla fine del camerone (doppio/singolo binario) lato Messina

A SWITCH TLC  
BINARIO DISPARI  
ALL'INTERNO  
DELLA GALLERIA FORZA  
D'AGRO'

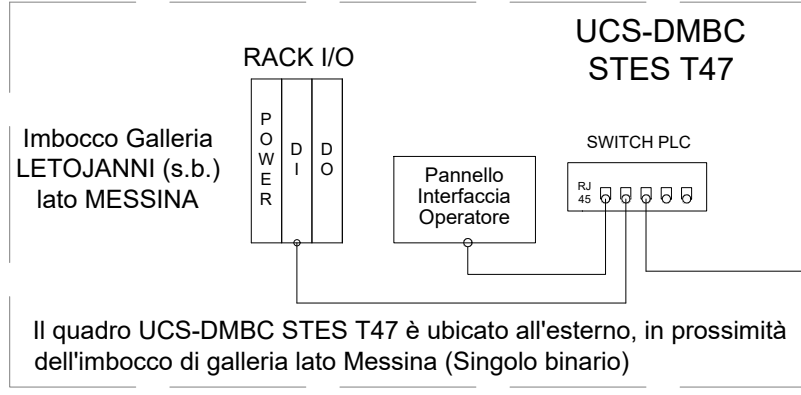

Il quadro UCS-DMBC STES T47 è ubicato all'esterno, in prossimità dell'imbocco di galleria lato Messina (Singolo binario)

A SWITCH TLC  
BINARIO INTERCONNESSIONE  
IMBOCCO GALLERIA IC  
LETOJANNI LATO MESSINA

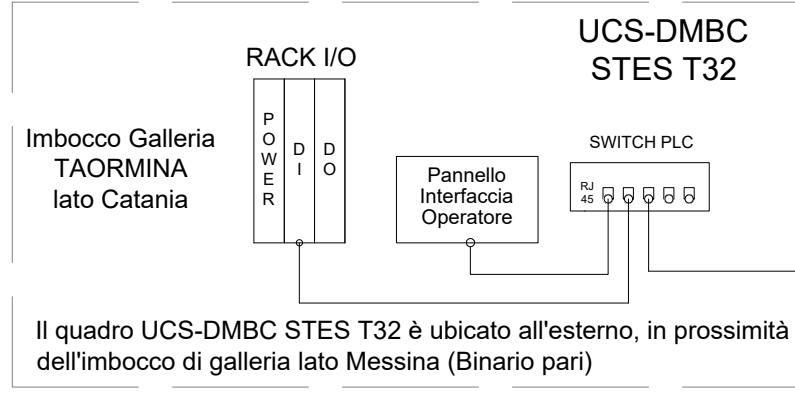

Il quadro UCS-DMBC STES T32 è ubicato all'esterno, in prossimità dell'imbocco di galleria lato Messina (Binario pari)

A SWITCH TLC  
BINARIO PARI  
IMBOCCO GALLERIA FORZA  
D'AGRO' LATO MESSINA

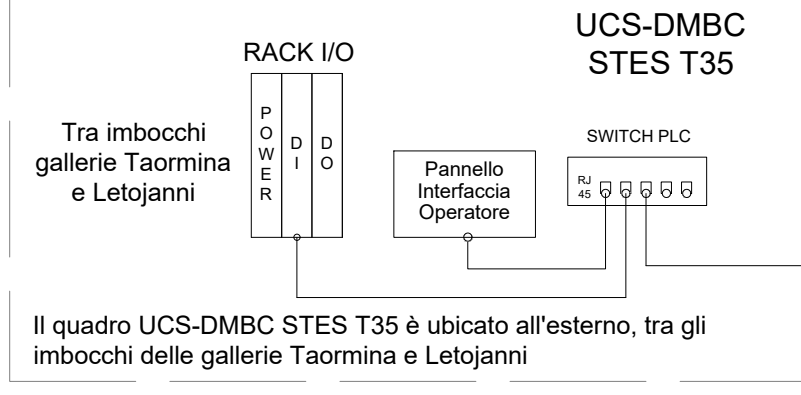

Il quadro UCS-DMBC STES T35 è ubicato all'esterno, tra gli imbocchi delle gallerie Taormina e Letojanni

A SWITCH TLC  
BINARIO DISPARI  
TRA IMBOCCHI GALLERIE  
TAORMINA E LETOJANNI

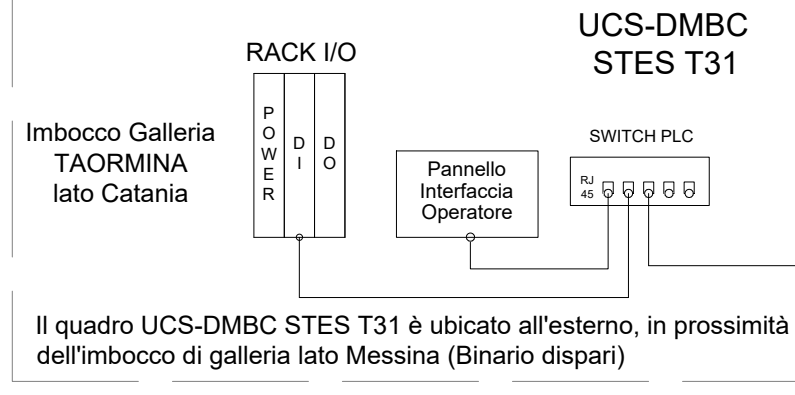

Il quadro UCS-DMBC STES T31 è ubicato all'esterno, in prossimità dell'imbocco di galleria lato Messina (Binario dispari)

A SWITCH TLC  
BINARIO DISPARI  
IMBOCCO GALLERIA FORZA  
D'AGRO' LATO MESSINA

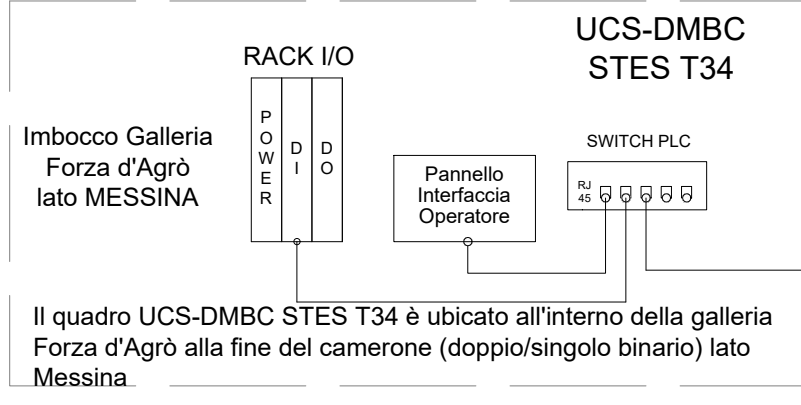

Il quadro UCS-DMBC STES T34 è ubicato all'interno della galleria Forza d'Agrò alla fine del camerone (doppio/singolo binario) lato Messina

A SWITCH TLC  
BINARIO PARI  
ALL'INTERNO  
DELLA GALLERIA  
FORZA D'AGRO'

0	Gennaio 2018	Emissione Esecutiva
Rev	Data rev.	Oggetto revisione



Oggetto: MATS GALLERIA EQUIVALENTE "A" RS2S02D67DXLC2G00001A  
 Titolo: ARCHITETTURA COMANDO E CONTROLLO SISTEMA MATS  
 Scala:

Foglio 4  
di Fogli 7

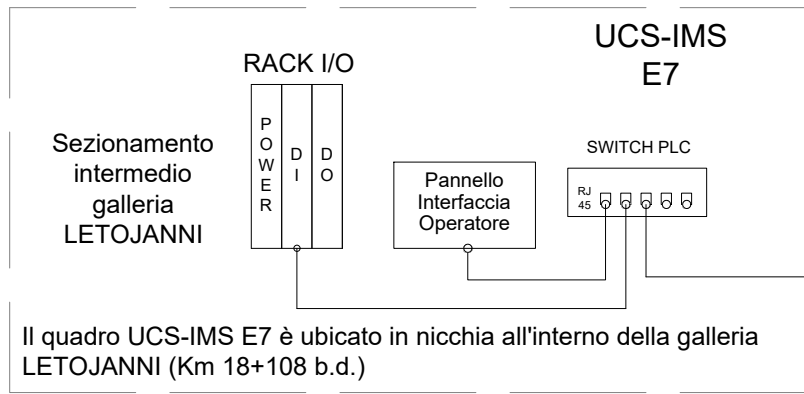

A SWITCH TLC  
NICCHIA TECNOLOGICA  
KM 18+012 (b.d.) GALLERIA  
LETOJANNI

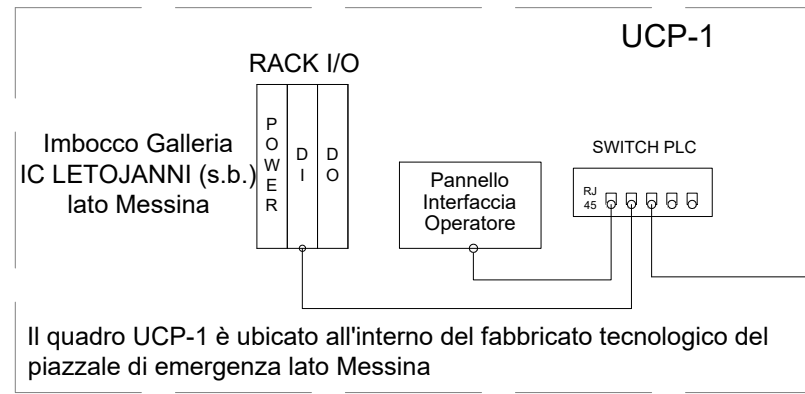

A SWITCH TLC  
FABBRICATO TECNOLOGICO  
IMBOCCO GALLERIA LETOJANNI  
LATO MESSINA

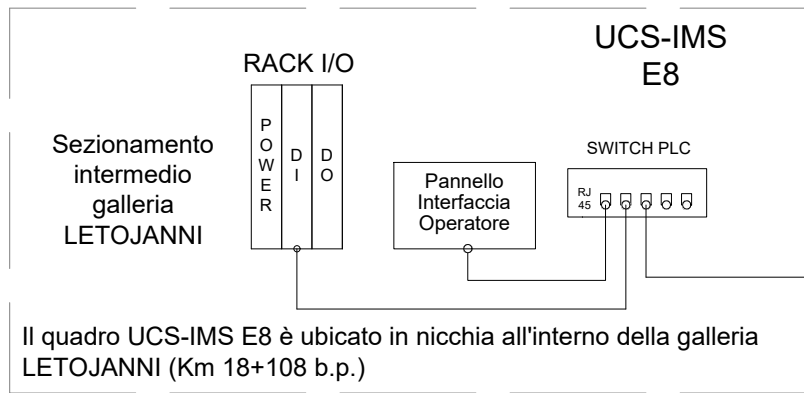

A SWITCH TLC  
NICCHIA TECNOLOGICA  
KM 18+012 (b.p.) GALLERIA  
LETOJANNI

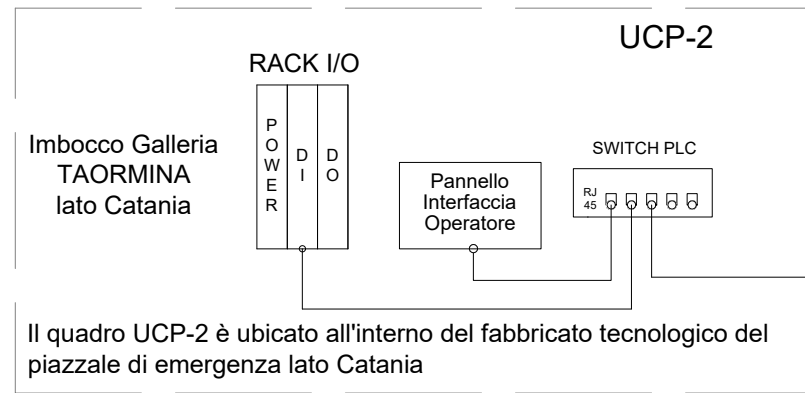

A SWITCH TLC  
FABBRICATO TECNOLOGICO  
IMBOCCO GALLERIA TAORMINA  
LATO CATANIA

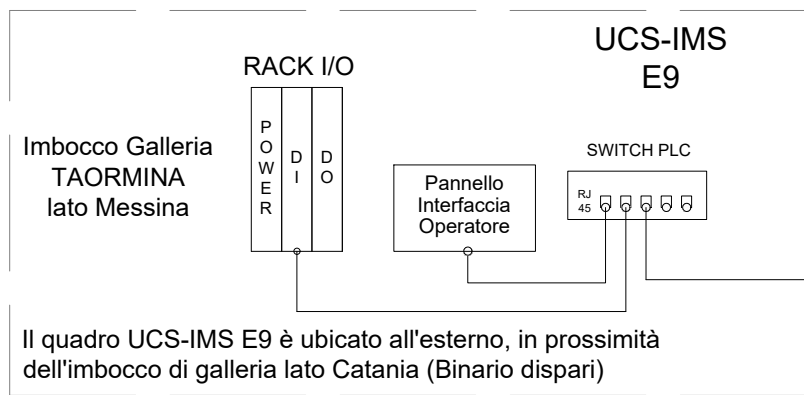

A SWITCH TLC  
FABBRICATO TECNOLOGICO  
IMBOCCO GALLERIA TAORMINA  
LATO CATANIA

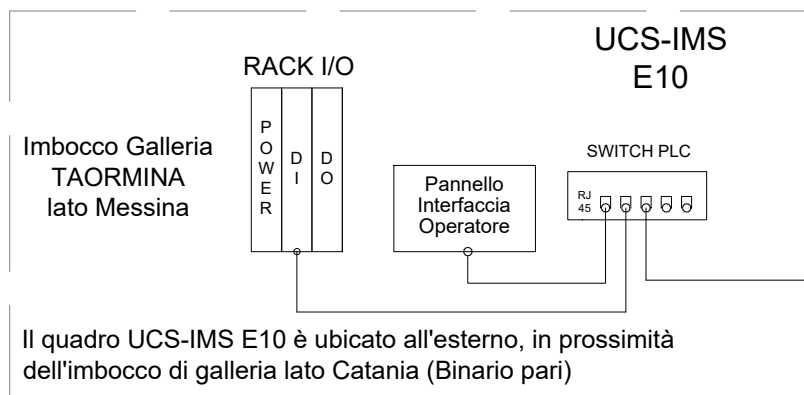

A SWITCH TLC  
FABBRICATO TECNOLOGICO  
IMBOCCO GALLERIA TAORMINA  
LATO CATANIA

0	Gennaio 2018	Emissione Esecutiva
Rev	Data rev.	Oggetto revisione



Oggetto:	MATS GALLERIA EQUIVALENTE "A"	RS2S02D67DXLC2G00001A	Foglio 5
Titolo:	ARCHITETTURA COMANDO E CONTROLLO SISTEMA MATS		di Fogli 7
Scala:			

A

A

B

B

C

C

D

D

E

E

F

F

G

G

H

H

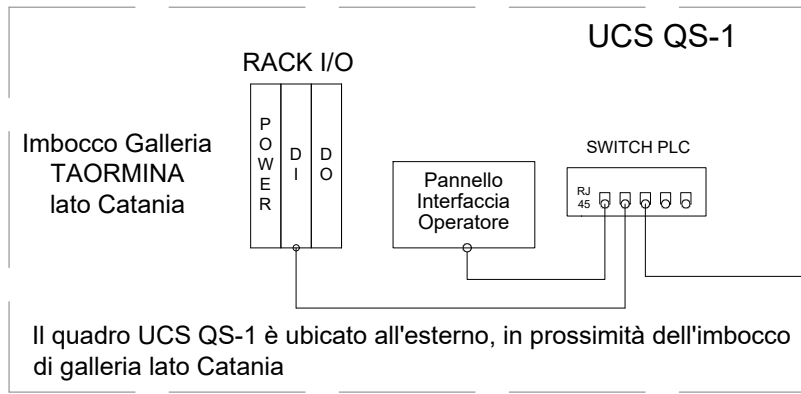

A SWITCH TLC  
IMBOCCO GALLERIA TAORMINA  
LATO CATANIA

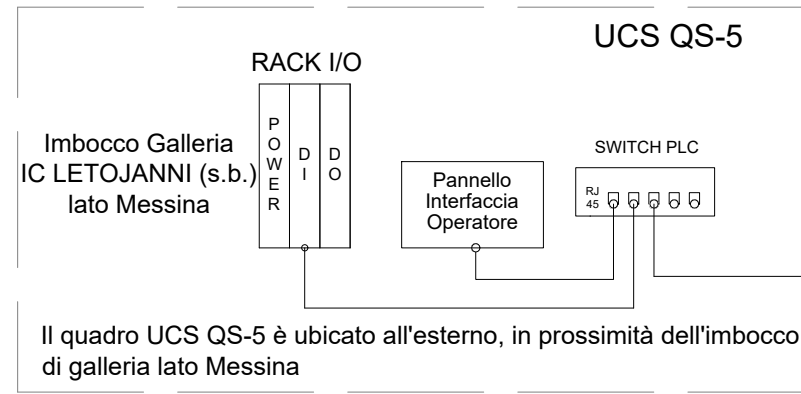

A SWITCH TLC  
IMBOCCO GALLERIA IC  
LETOJANNI LATO MESSINA

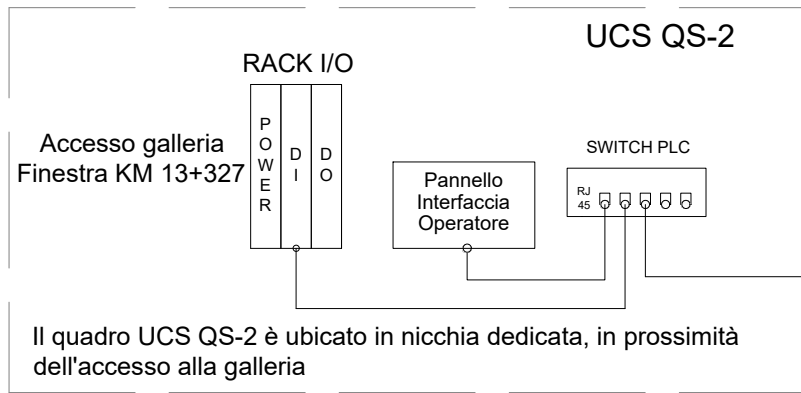

A SWITCH TLC  
ACCESSO GALLERIA TAORMINA  
FINESTRA KM 13+327

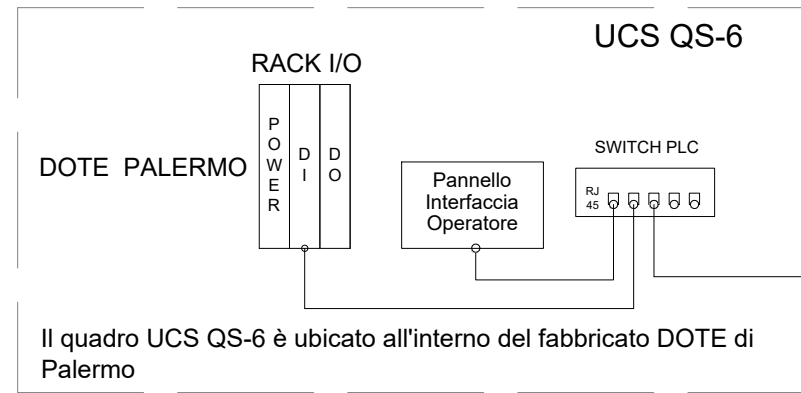

A SWITCH TLC  
FABBRICATO DOTE Palermo

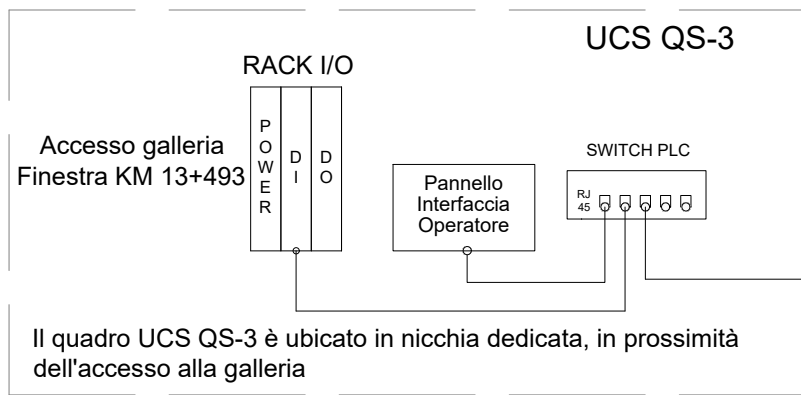

A SWITCH TLC  
ACCESSO GALLERIA TAORMINA  
FINESTRA KM 13+493

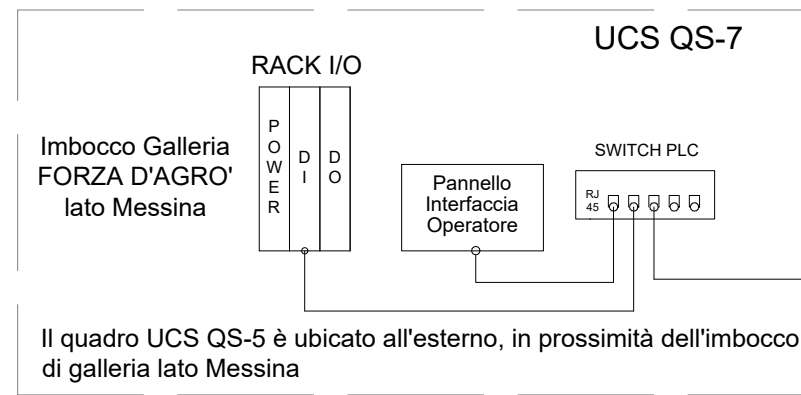

A SWITCH TLC  
IMBOCCO GALLERIA FORZA  
D'AGRO' LATO MESSINA

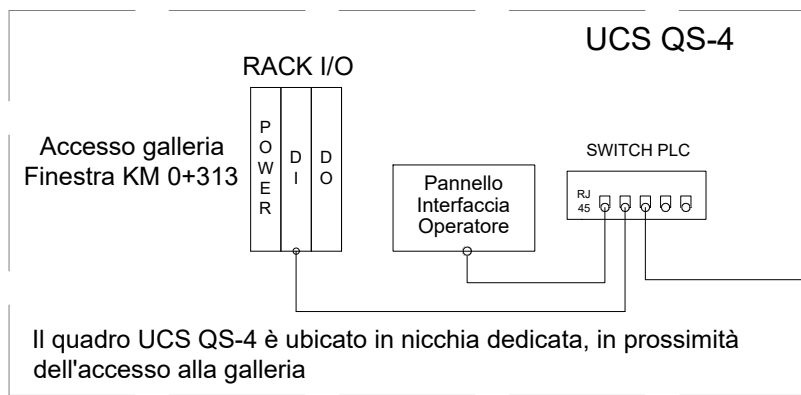

A SWITCH TLC  
ACCESSO GALLERIA IC  
LETOJANNI FINESTRA KM  
0+313

0	Gennaio 2018	Emissione Esecutiva
Rev	Data rev.	Oggetto revisione



Oggetto:	MATS GALLERIA EQUIVALENTE "A"	RS2S02D67DXLC2G00001A	Foglio 6
Titolo:	ARCHITETTURA COMANDO E CONTROLLO SISTEMA MATS		di Fogli 7
			Scala:

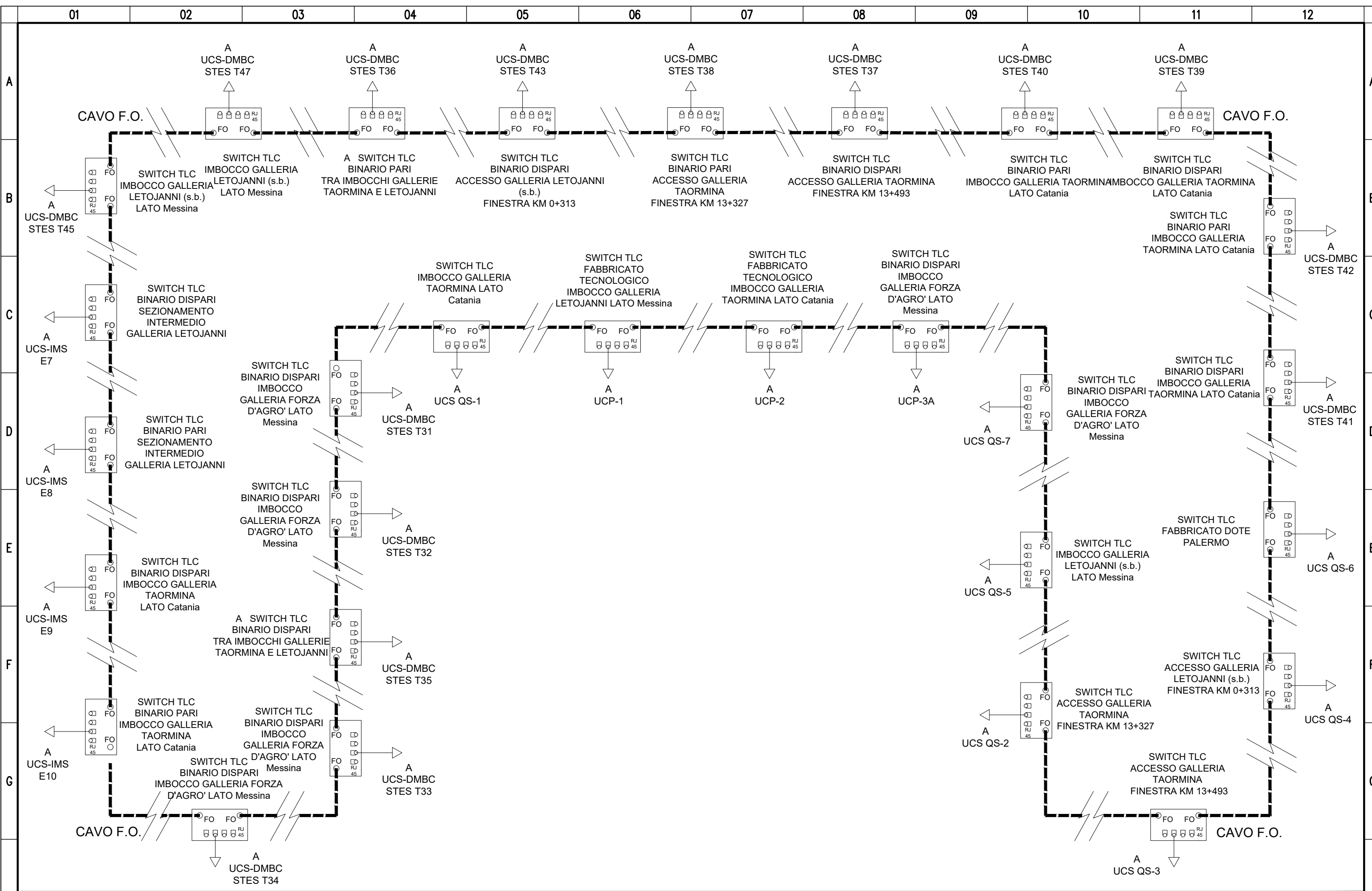

0	Gennaio 2018	Emissione Esecutiva
Rev	Data rev.	Oggetto revisione



Oggetto:	MATS GALLERIA EQUIVALENTE "A"	RS2S02D67DXLC2G00001A	Foglio 7
Titolo:	ARCHITETTURA COMANDO E CONTROLLO SISTEMA MATS		di Fogli 7
Scala:			