

PLANIMETRIA scala 1:500

CO01 - CANTIERE OPERATIVO E AREA DI CARATTERIZZAZIONE TERRE 15300 mq

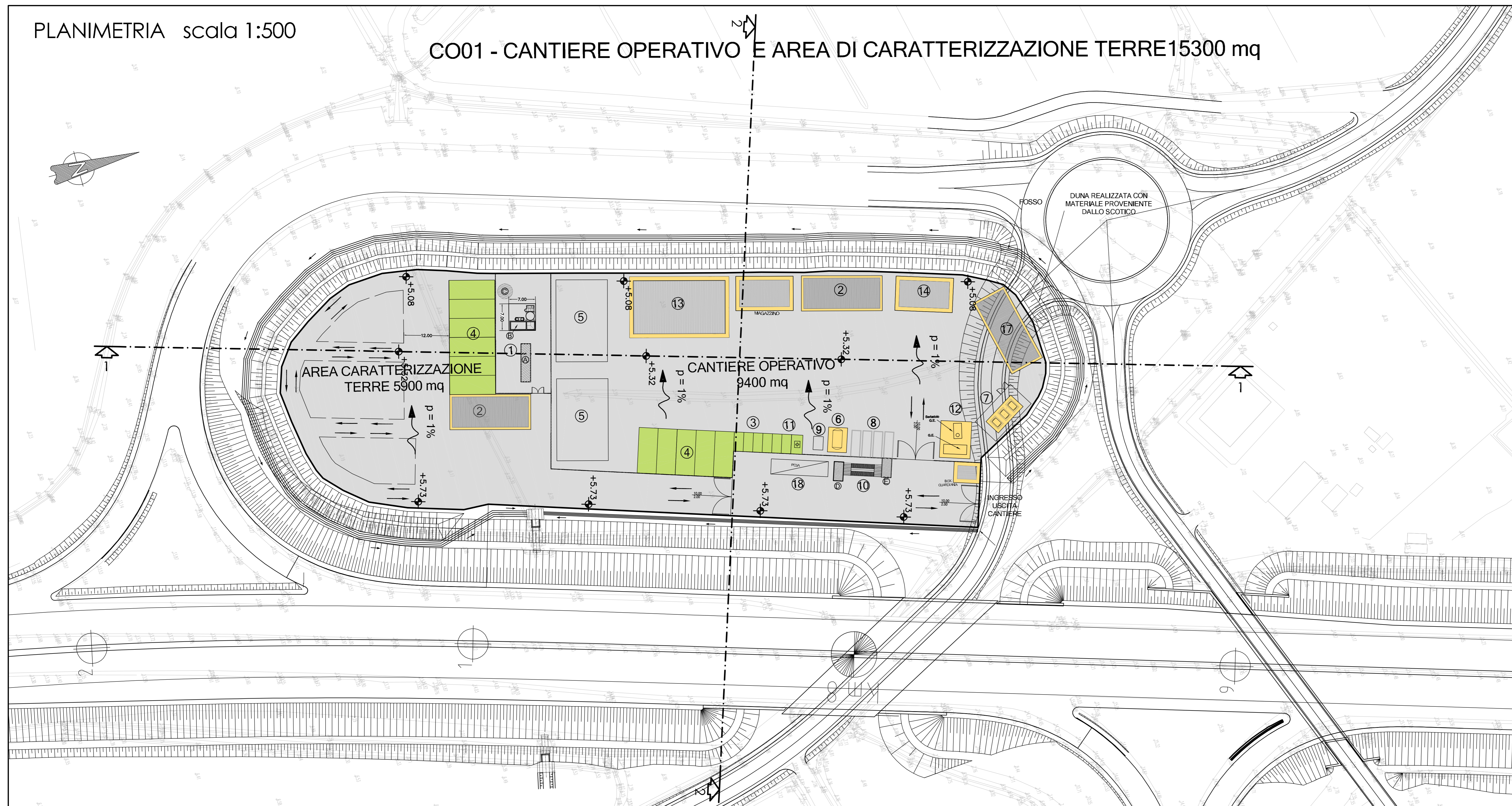

- APPRESTAMENTI DI CANTIERE**
- ① CHIARIFLOCCULAZIONE CON SEDIMENTAZIONE FINALE, DISOLEATURA E CORREZIONE DEL PH CON VASCA DI RECUPERO
 - ② BOX UFFICI/CANTIERE
 - ③ PARCHEGGIO AUTOVETTURE
 - ④ SOSTA MEZZI DI CANTIERE
 - ⑤ AREA STOCCAGGIO MATERIALI
 - ⑥ CISTERNA ACQUA
 - ⑦ SERBATOI CARBURANTI < 9 mc
 - ⑧ CONTAINER RIFIUTI
 - ⑨ VASCA LAVAGGIO CANALA AUTOBETONIERA
 - ⑩ LAVAGGIO RUOTE
 - ⑪ PUNTO INCONTRO EMERGENZA 118
 - ⑫ GRUPPI ELETTROGENI IN AMBIENTE INSONORIZZATO
 - ⑬ OFFICINA / DEPOSITO
 - ⑭ BOX LOCALE SPOGLIATOI - WC - RICOVERO
 - ⑮ ALLOGGIO, LAVANDERIA, SPOGLIATOI PER 12 PERSONE
 - ⑯ REFETTORIO 150 PERSONE, CUCINA, ZONA RICREATIVA, SALA FORMAZIONE PERSONALE
 - ⑰ INFERMERIA - SOCCORSO TECNICO VV.FF.
 - ⑱ PESA AUTOMEZZI DI CANTIERE
- RECINZIONI IN RETE METALLICA E PALETTI IN FERRO H=2.50
- PIAZZALE IN ASFALTO
 - BASAMENTI IN CLS
 - DELIMITAZIONE AREE DI SOSTA
 - PERCORSI MEZZI DI CANTIERE

PLANIMETRIA GENERALE
Scala 1:2000

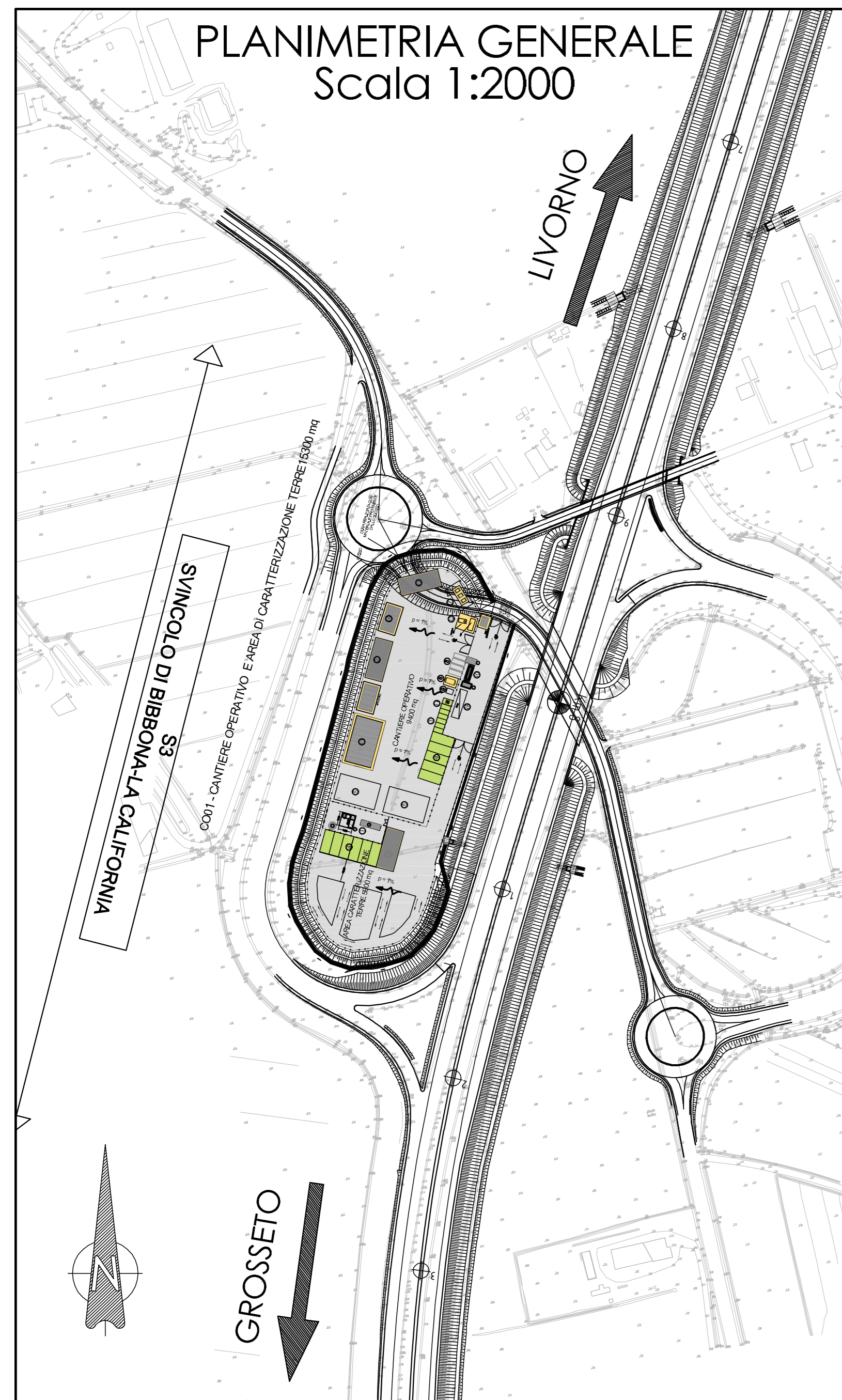

PARTICOLARE PAVIMENTAZIONE
Cantiere operativo / Area caratterizzazione terre
Scala 1:20

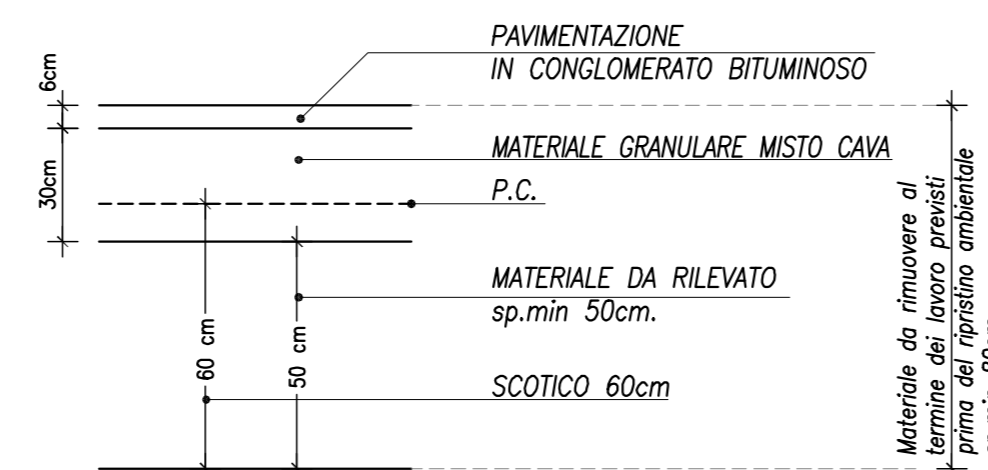

NOTA:
LO SCAVO DEL PIANO DI POSA DEI CAMPI CANTIERE, ESSENDO PROPRIETA' DI TERZI, VIENE ACCANTONATO E RUTILIZZATO A FINE LAVORI PER IL RIPRISTINO ALLO STATO ORIGINALE DELLO STRATO SUPERFICIALE DEI CAMPI STESSI.

PARTICOLARE RECINZIONE METALLICA - SCALA 1:20
misure in mm.

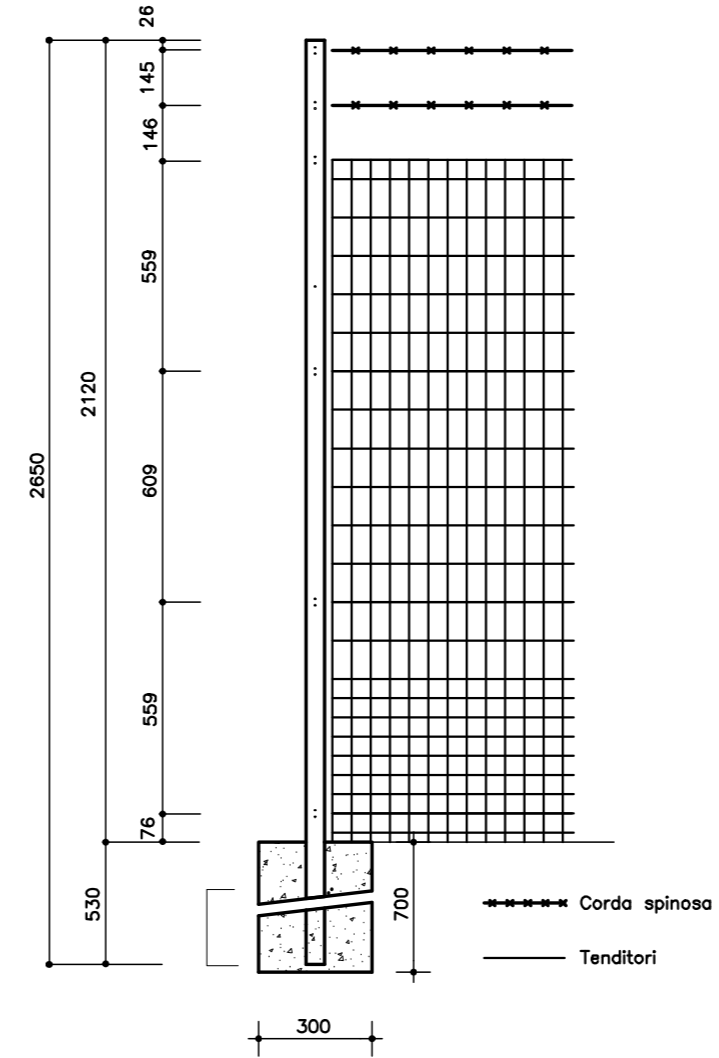

PARTICOLARE DUNA scala 1:100

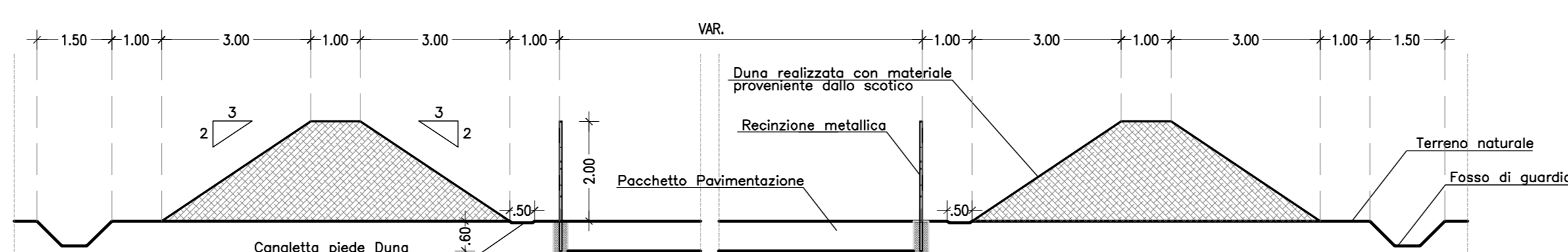

Società Autostrada Tirrenica p.A.
GRUPPO AUTOSTRADIE PER L'ITALIA S.p.A.

AUTOSTRADA (A12) : ROSIGNANO – CIVITAVECCHIA
LOTTO 2

TRATTO: SAN PIETRO IN PALAZZI – SCARLINO
PROGETTO DEFINITIVO

INFRASTRUTTURA STRATEGICA DI PREMINENTE INTERESSE
NAZIONALE LE CUI PROCEDURE DI APPROVAZIONE SONO REGOLATE
DALL' ART. 161 DEL D.LGS. 163/2006

CN – FASI COSTRUTTIVE E CANTIERIZZAZIONE
AREE DI CANTIERE CAVE DEPOSITI
CO01 – CANTIERE OPERATIVO E AREA
PER LA CARATTERIZZAZIONE DELLE TERRE
PLANIMETRIA LAYOUT DI CANTIERE

IL RESPONSABILE PROGETTAZIONE SPECIALISTICA Geom. Maurizio Piatoni Dir. Geom. Prov. Milano N. 8074 RESPONSABILE UFFICIO CAP		IL RESPONSABILE INTERAZIONE PROIEZIONE SPECIALISTICA Ing. Assessorato ARF Dir. Pogg. Milano N. 10013 COORDINATORE GENERALE APS		IL DIRETTORE TECNICO Ing. Maurizio Torrali Dir. Pogg. Milano N. 10492 RESPONSABILE DIREZIONE SVILUPPO INFRASTRUTTURE	
DATA: FEBBRAIO 2011		REVISIONE:		N. 001	
12121201		CAP310		SOGLIA: VARIE	
spca ingegneria europea		COORDINATORE GENERALE		IL RESPONSABILE UFFICIO CAP	
RESPONSABILE DI COMANDA Ing. Michele Porello Dir. Ingg. Anversa N. 933		VISTO DEL COMMITTENTE SAT		VISTO DEL CONCESSIONARIO	
COORDINATORE OPERATIVO DI PROGETTO		SAT		SAT	