

SEZIONE A-A
SCALA 1:100

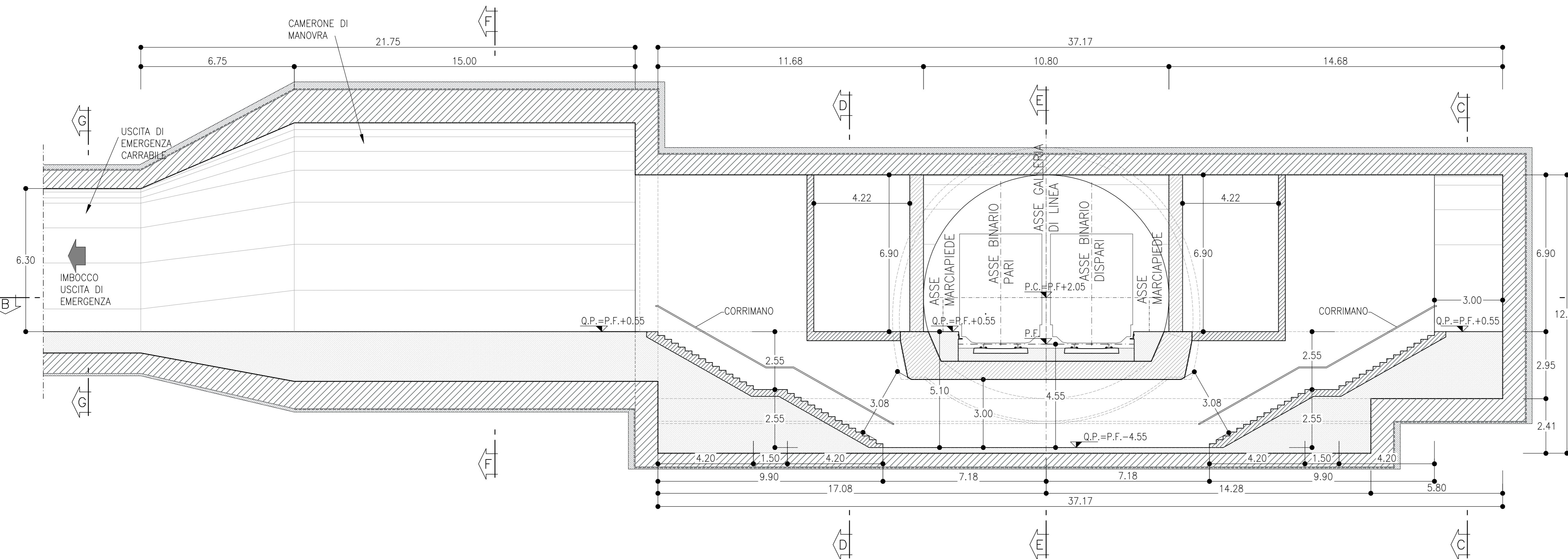

SEZIONE C-C
SCALA 1:100

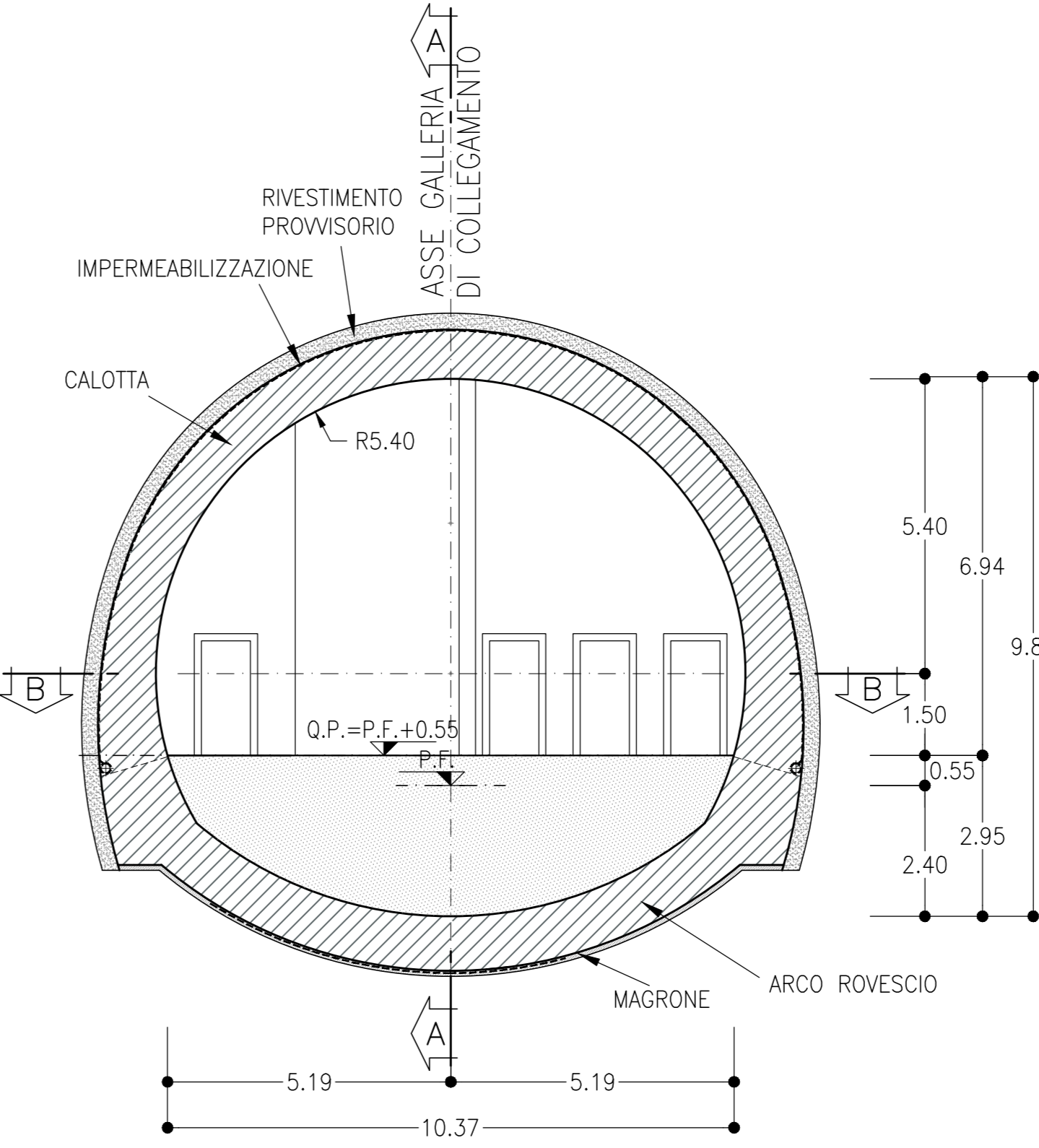

SEZIONE F-F
SCALA 1:100

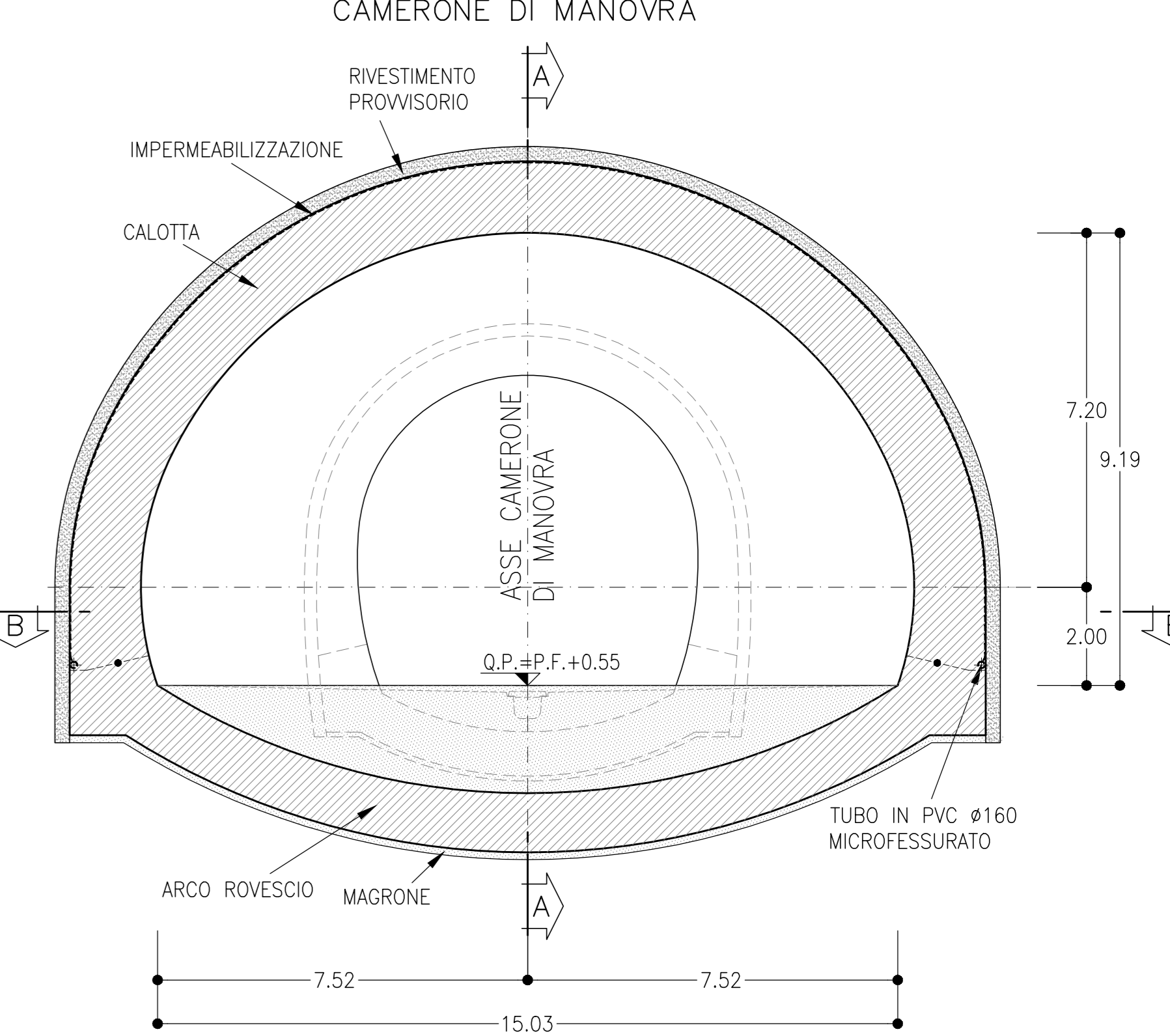

SEZIONE G-G
SCALA 1:100

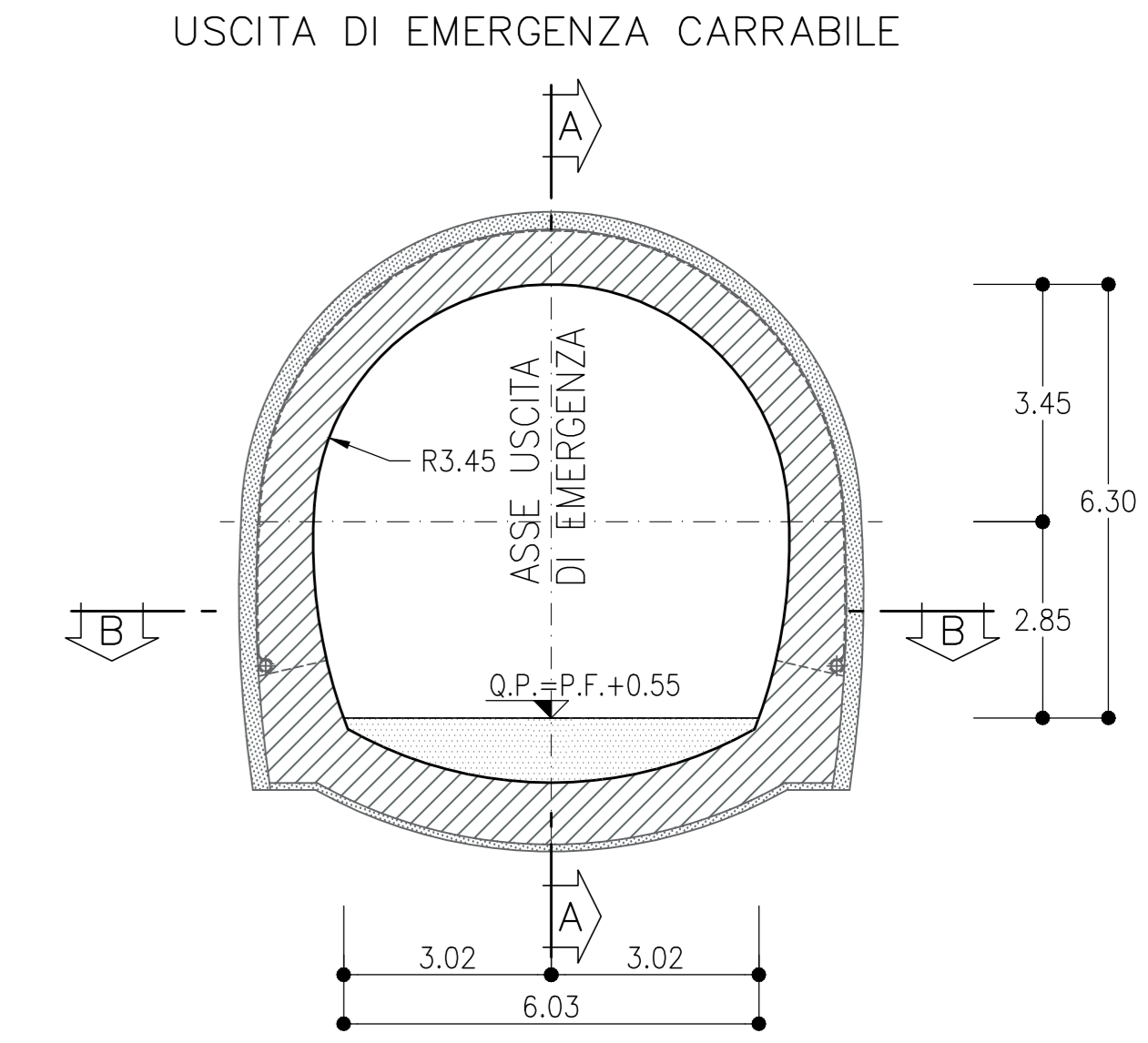

SEZIONE D-D
SCALA 1:100

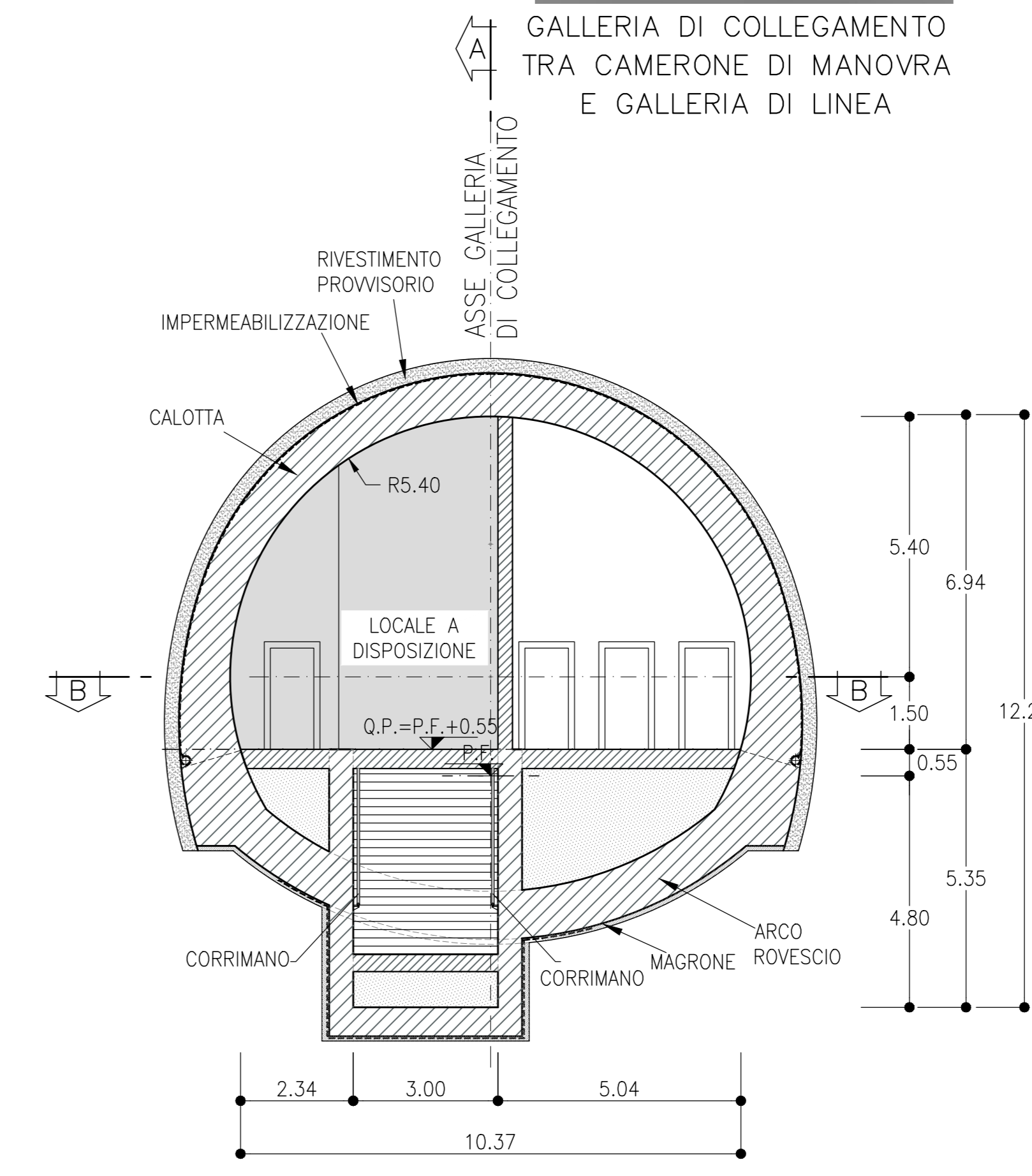

SEZIONE B-B
SCALA 1:100

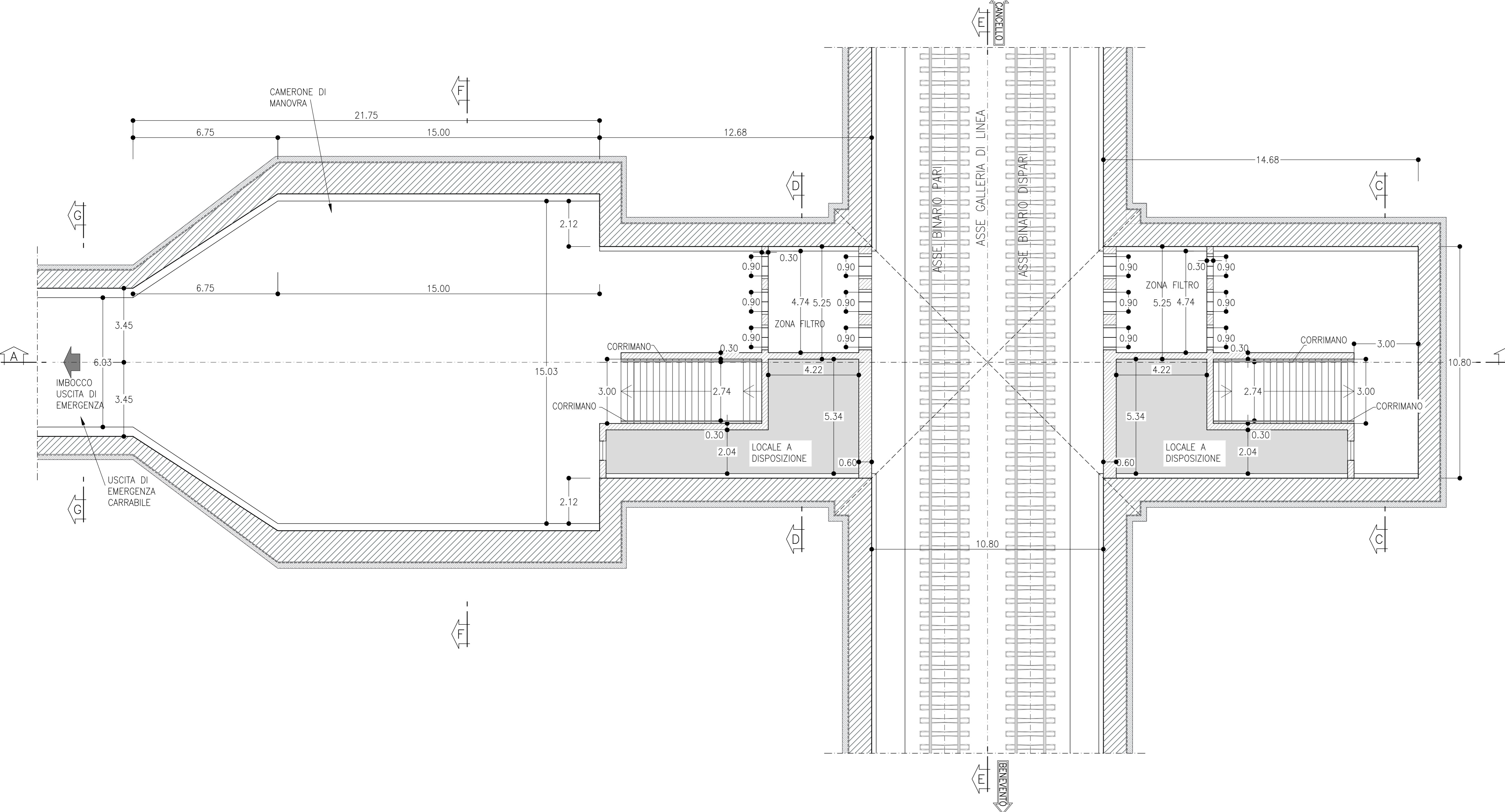

SEZIONE E-E
SCALA 1:100

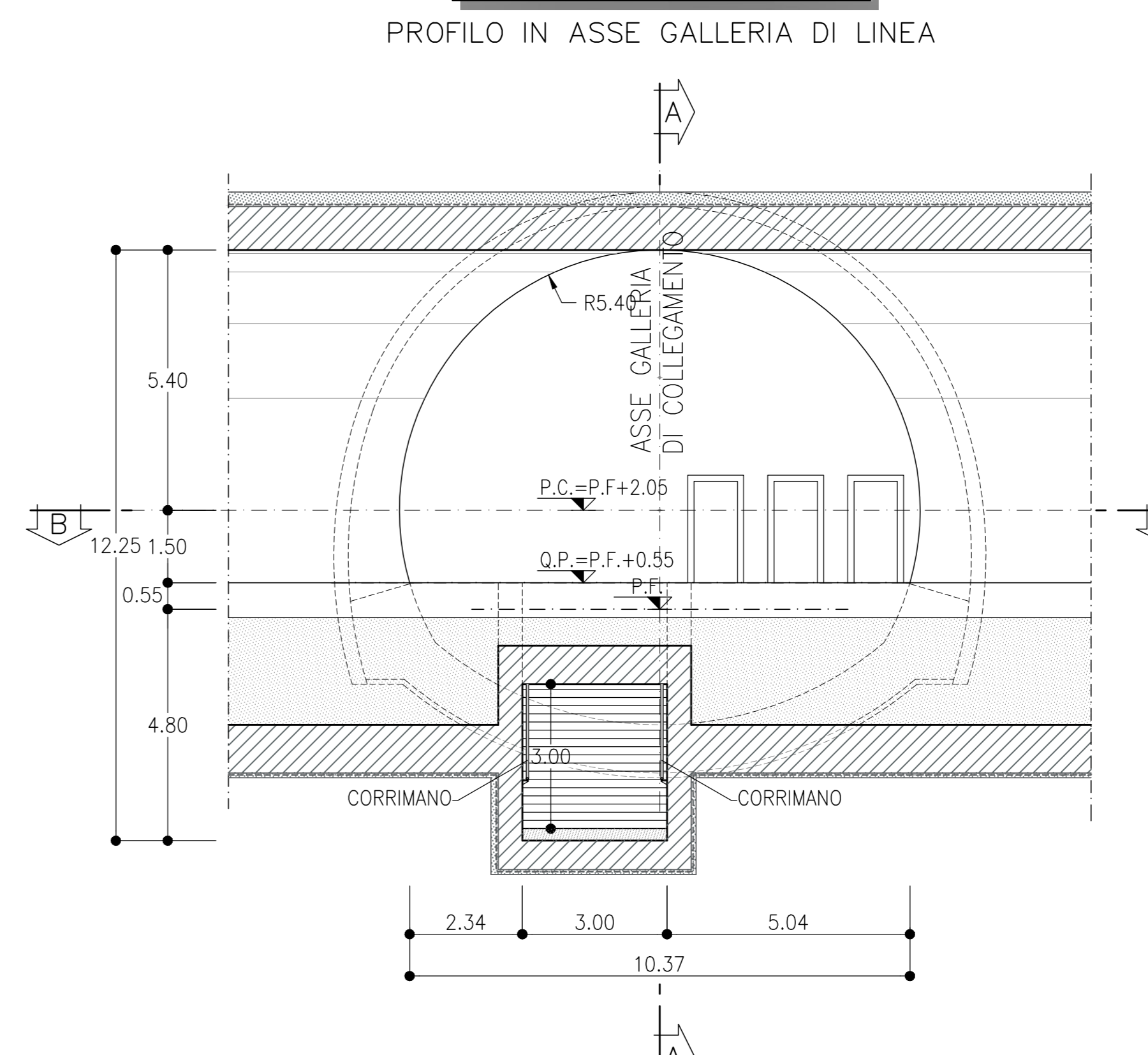

NOTE

- LE CARPENTERIE RAPPRESENTATE NELL'ELABORATO SONO INDICATIVE
- EVENTUALI DIFFERENZE TRA LE MISURE DI QUOTE TOTALI E LA SOMMATORIA DELLE MISURE DI QUOTE PARZIALI SONO DOVUTE AD ARROTONDAMENTI AUTOMATICI

LEGENDA

P.C.= PIANO DEI CENTRI
P.F.= PIANO DEL FERRO
Q.P.= QUOTA PROGETTO

COMMITTENTE:
RFI
RIFORMA STRUTTURALE ITALIANA
GRUPPO FERROVIE DELLO STATO ITALIANE

PROGETTAZIONE:
ITALFERR
GRUPPO FERROVIE DELLO STATO ITALIANE

DIREZIONE TECNICA
UO GALLERIE

PROGETTO DEFINITIVO

ITINERARIO NAPOLI - BARI
RADDOPPIO TRATTA CANCELLO - BENEVENTO
II LOTTO FUNZIONALE FRASSO TELESINO - VITULANO
3° LOTTO FUNZIONALE SAN LORENZO - VITULANO
Uscite di emergenza carrabile / Finestre costruttive
Innesto con la galleria di linea - Sezioni Tipo di intradosso

SCALA: 1:100

COMMESSA	LOTTO	FASE	ENTE	TIPO DOC.	OPERA/DISCIPLINA	PROGR.	REV.
IF0H	3/2	D	07	WA	GNO000	001	B

Rev.	Descrizione	Redatto	Data	Verificato	Data	Approvato	Data	Autorizzato	Data
A	Emissione Esecutiva	R. Mariani	Giugno 2017	A. Arvola	Giugno 2017	F. Caccione	Giugno 2017	A. Scias	Set 2017
B	Emissione Esecutiva	R. Mariani	Set 2018	A. Arvola	Set 2018	F. Caccione	Set 2018	A. Scias	Set 2018

File: IF0H32D07WAGN000001B n. Elab.: 31/172