

SEZIONE A-A
SCALA 1:50

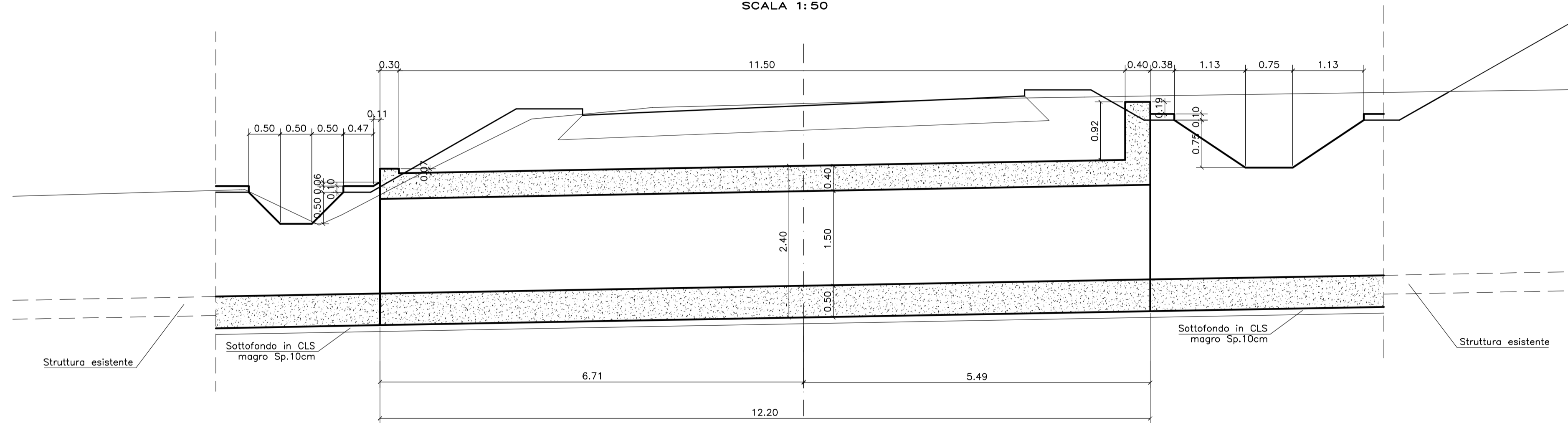

SEZIONE B-B
SCALA 1:25

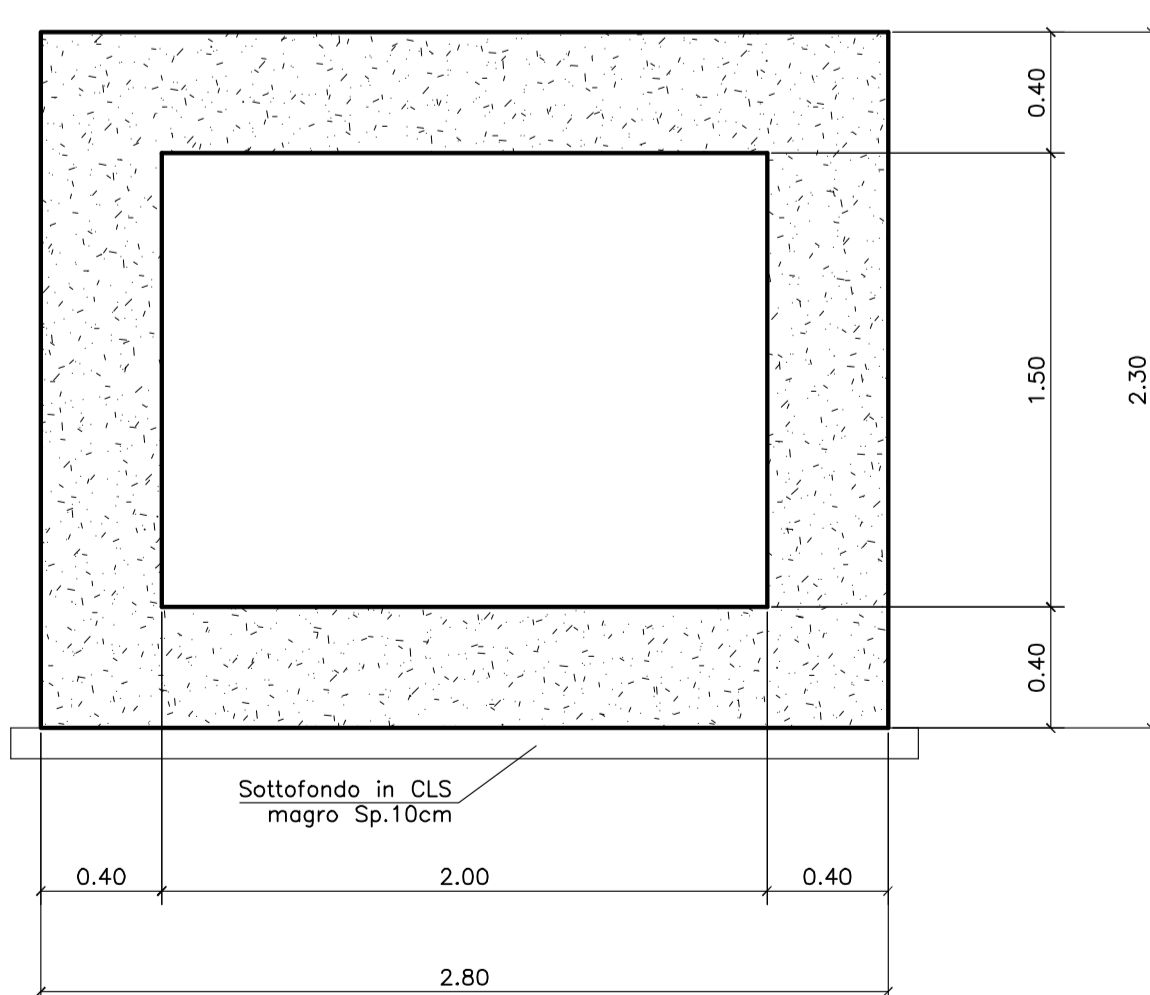

SEZIONE C-C
SCALA 1:25

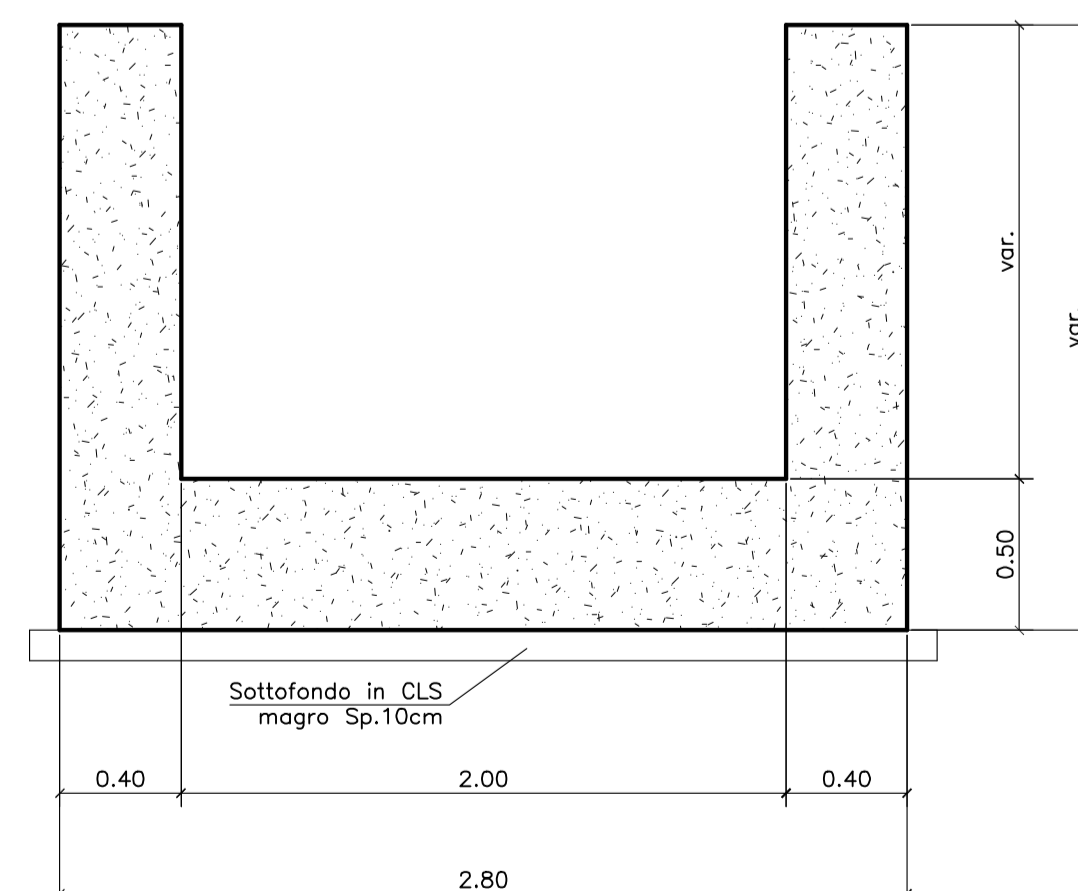

SEZIONE D-D
SCALA 1:25



TABELLA MATERIALI:

PER QUANTO NON SPECIFICATO NEL SEGUITO, IN PARTICOLARE RELATIVAMENTE ALLE CARATTERISTICHE DEI MATERIALI ALLE SPECIFICHE PER L'ESECUZIONE DEI LAVORI ED AI CONTROLLI DA ESEGUIRE, SI DOVRA' FARE RIFERIMENTO ALLE NORME TECNICHE D'APPALTO.

- CALCESTRUZZO:**
 MAGRO DI FONDAZIONE (non strutturale):
 - Classe di resistenza C12/15
FONDAZIONI ED ELEVAZIONI:
 - Classe di resistenza C32/40
 - Classe di esposizione XC4
CORDOLI (Solo per STRUTTURE ESISTENTI):
 - Calcestruzzo espansivo all'aria con ritiro <100micron/m a 28gg
 - Classe di resistenza C32/40
 - Classe di esposizione XC4
ACCIAIO PER ARMATURE ORDINARIE:
 - Acciaio in barre nervate tipo B450C
 - $f_{yk} \geq 450$ MPa
 - $f_{tk} \geq 540$ MPa
COPRIFERRO per fondazioni ed elevazioni: 40,0mm
 N.B. MATERIALI CONFORMI ALLE NORME:
 UNI EN 206-1: 2006
 UNI EN 11184: 2004
 UNI EN ISO 15630: 2004

NOTA: LE QUOTE PULSANTI DEVONO ESSERE A RIFERIMENTO

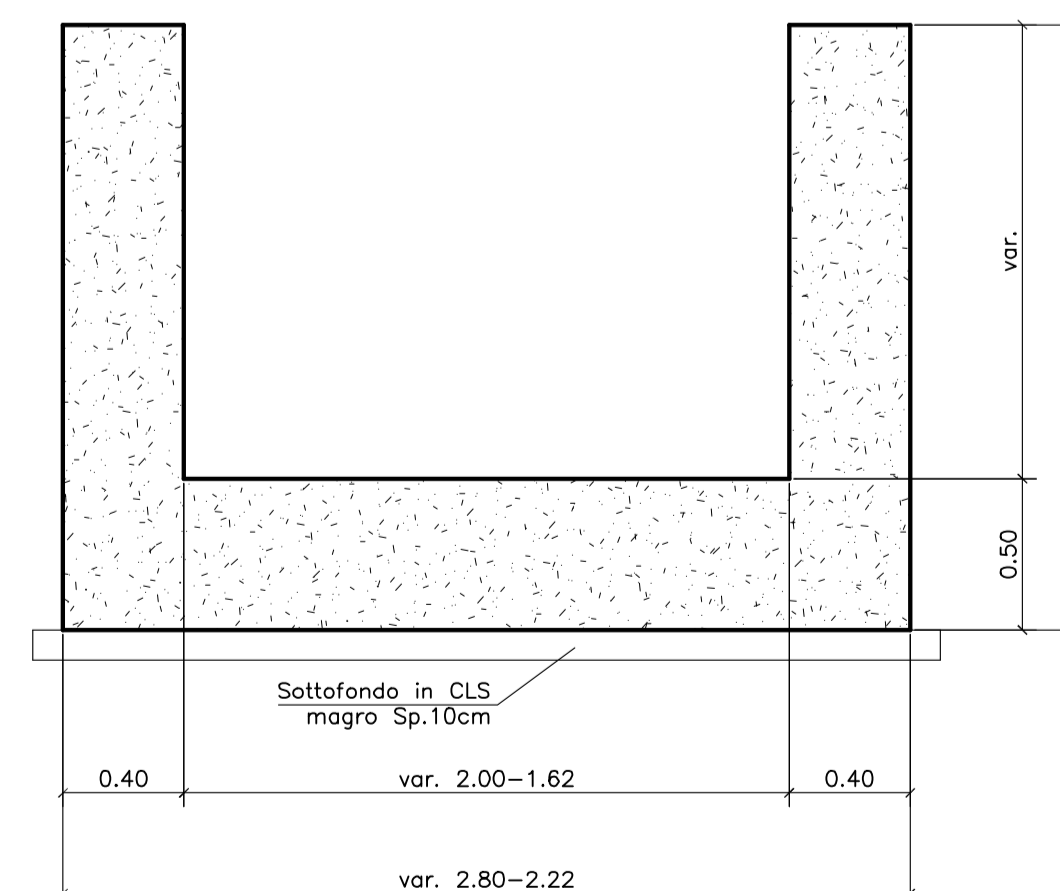
SAT Società Autostrada Tirrenica p.A.
GRUPPO AUTOSTRADALE PER L'ITALIA S.p.A.

AUTOSTRADA (A12) : ROSIGNANO - CIVITAVECCHIA
LOTTO 3

TRATTO: SCARLINO - GROSSETO SUD
PROGETTO DEFINITIVO
INFRASTRUTTURA STRATEGICA DI PREMINENTE INTERESSE NAZIONALE LE CUI PROCEDURE DI APPROVAZIONE SONO REGOLATE DALL' ART. 161 DEL D.LGS. 163/2006

VL - VIABILITA' INTERFERITE
OPERE D'ARTE MINORI
TOMBINI SCATOLARI
Nuovo Tombino scatolare al km0+050.88
Carpenteria generale

IL RESPONSABILE PROGETTAZIONE SPECIALE Ing. Guido Furlanetto Dir. Ing. Milano N.10984 RESPONSABILE UFFICIO STR	IL RESPONSABILE INTERAZIONE PROIEZIONE SPECIALISTICA Ing. Assessorio ART Dir. Ing. Milano N. 10913 COORDINATORE GENERALE APS	IL DIRETTORE TECNICO Ing. Maurizio Torreggi Dir. Ing. Milano N. 10443 RESPONSABILE DIREZIONE SVILUPPO INFRASTRUTTURE
DEFINIZIONE ELABORAZIONE WBS IN24	DATA FEBBRAIO 2011	REVISIONE n. 1 DATA
INGEGNERIA spea ingegneria europea	COORDINATORE GENERALE ING. GUIDO FURLANETTO	RESPONSABILE UFFICIO STR ING. GUIDO FURLANETTO
RESPONSABILE DI CONSEGNA Ing. Michele Pirella Dir. Ing. Anzio N. 933 COORDINATORE OPERATIVO DI PROGETTO	VISTO DEL COMMITTENTE SAT	VISTO DEL CONCESSIONARIO SAT