

PIANTA MURETTO LATO ENTRATE - Scala 1:100

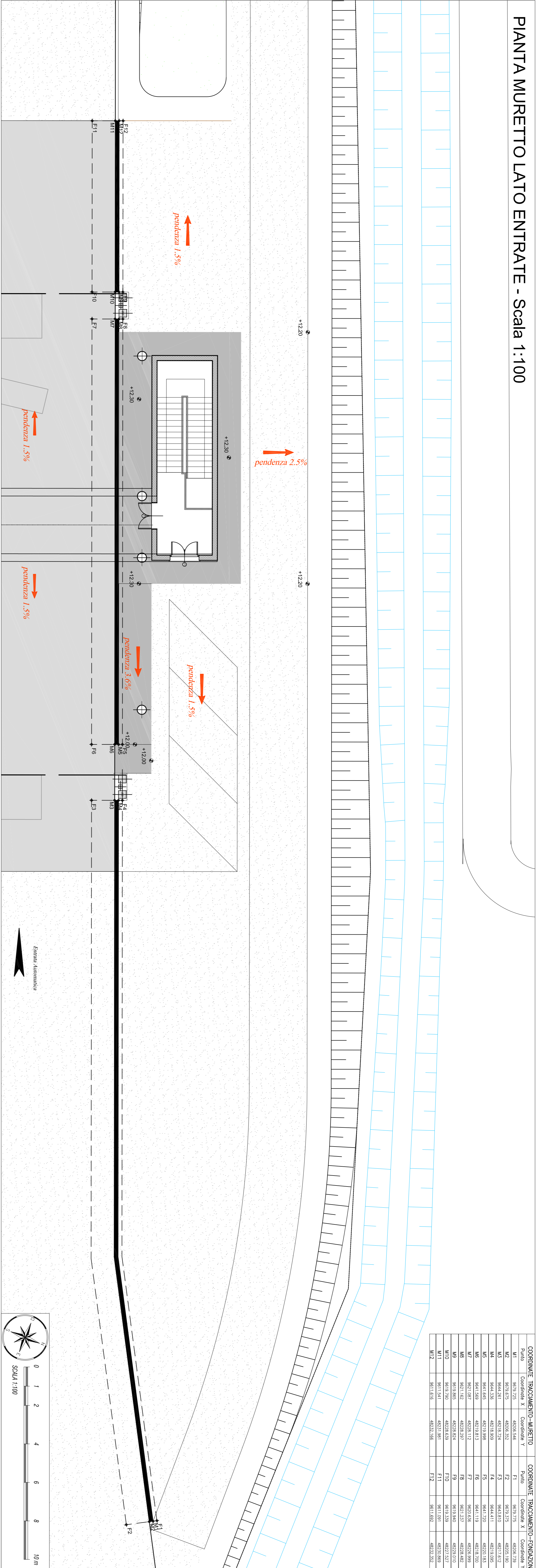

COORDINATE TRACCIAMENTO-MURETTO		COORDINATE TRACCIAMENTO-FONDAZIONE		
Punto	Coordinate X	Coordinate Y	Coordinate X	
M1	9013.725	46204.544	F1	9013.725
M2	9042.512	46218.712	F2	9043.310
M3	9044.336	46218.908	F3	9044.411
M4	9041.445	46213.998	F4	9044.411
M5	9041.445	46213.913	F5	9041.720
M6	9041.445	46213.813	F6	9041.119
M7	9041.445	46213.713	F7	9041.119
M8	9041.102	46213.597	F8	9041.237
M9	9013.940	46213.544	F9	9013.940
M10	9013.792	46213.432	F10	9013.529
M11	9013.792	46213.327	F11	9013.529
M12	9013.544	46213.106	F12	9013.292

PROSPETTO MURETTO LATO ENTRATE - scala 1:100

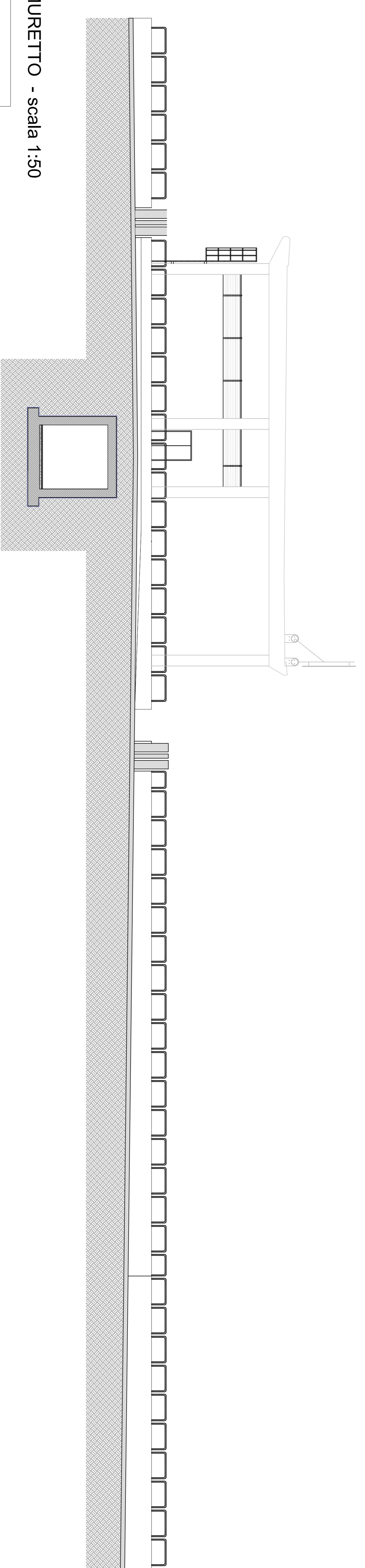

SEZIONE MURETTO - scala 1:50

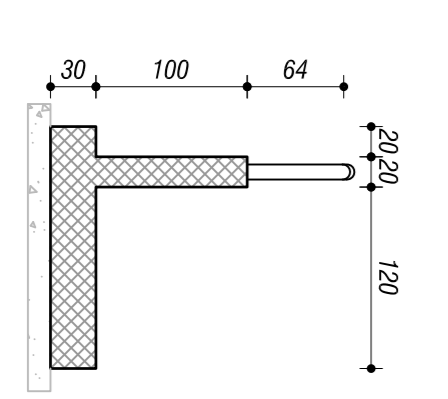

QUADRO D'UNIONE

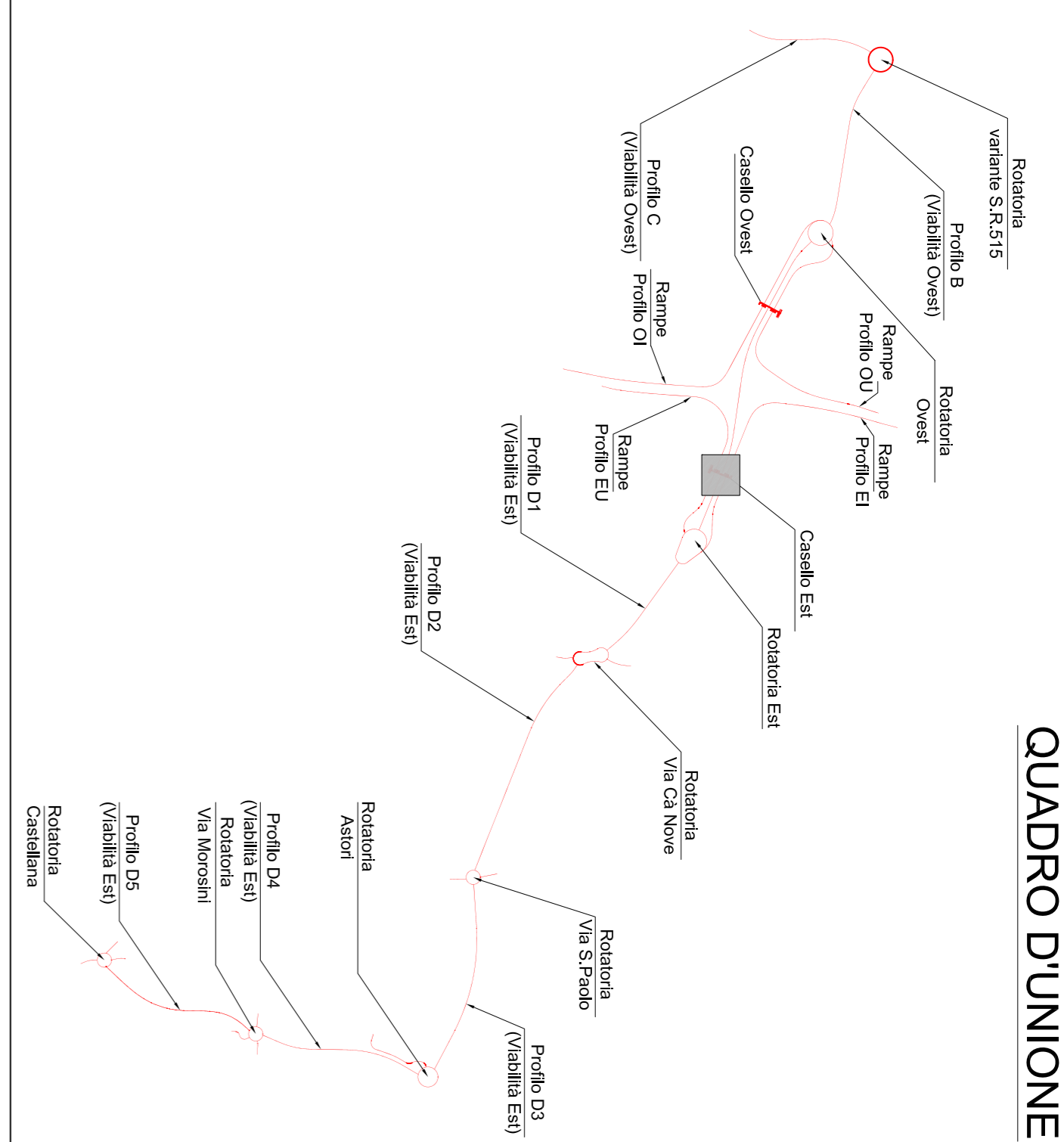



**ANAS S.P.A.**

AUTOSTRADA A4 - VARIANTE DI MESTRE  
**PASSANTE AUTOSTRADALE**  
 (L.443/2001 D.LGS. 20.08.2002 N°190)

---

**PROGETTO ESECUTIVO**  
 C.U.P. D51B04D00060001

**IL RESPONSABILE DEL PROGETTO**

---

**GENERAL CONTRACTOR**

**Passante di Mestre s.c.p.a.**

**DIREZIONE LAVORI**

**EGOTECNE**

---

**PROGETTAZIONE ESECUTIVA**

**CONSULENZA STRUTTURALE** **CONSULENZA INGENIERIA**

**zollat SIST** **SINT**

**INGEGNERIA** **INGEGNERIA**

**RESPONSABILI DEL PROGETTO**  
 ZOLLAT SIST  
 SIST

---

CASELLO DI MARTELLAGO-SCORZE' E VIABILITA' DI COLLEGAMENTO  
 EDIFICIO DI STAZIONE CASELLO EST LATO ENTRATE - MURETTO DI PROTEZIONE

**CODICE DOCUMENTO** **ZLT.SE2.B3512.PE.PZ.006.00**

**CODIFICA WBS** **B3512**

---

REV.	DATA	DESCRIZIONE	REDAATTO	CONTROLLATO	APPROVATO
00	07/13	MEMORIE OPERATIVE	FORNARO	ZANZINETTI	ZOLLAT
01			BEALAN		
02					
03					
04					

**83512.PE.PZ.006**

11/200

ACARABONA

ZLT.SE2.B3512.PE.PZ.006.00