

FOSSI FILTRO - BIOFILTRI

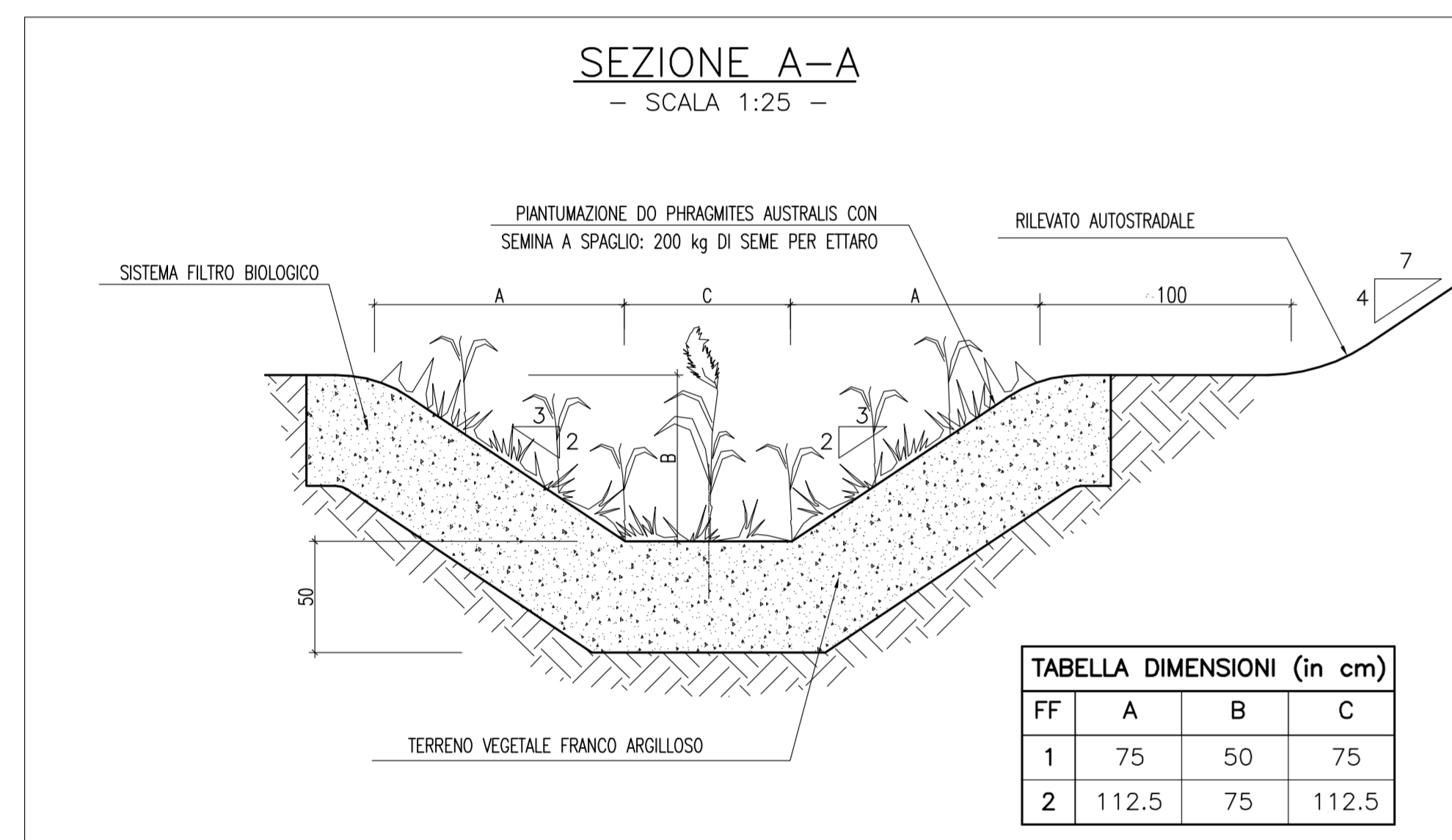

MANUFATTI DI CONTROLLO

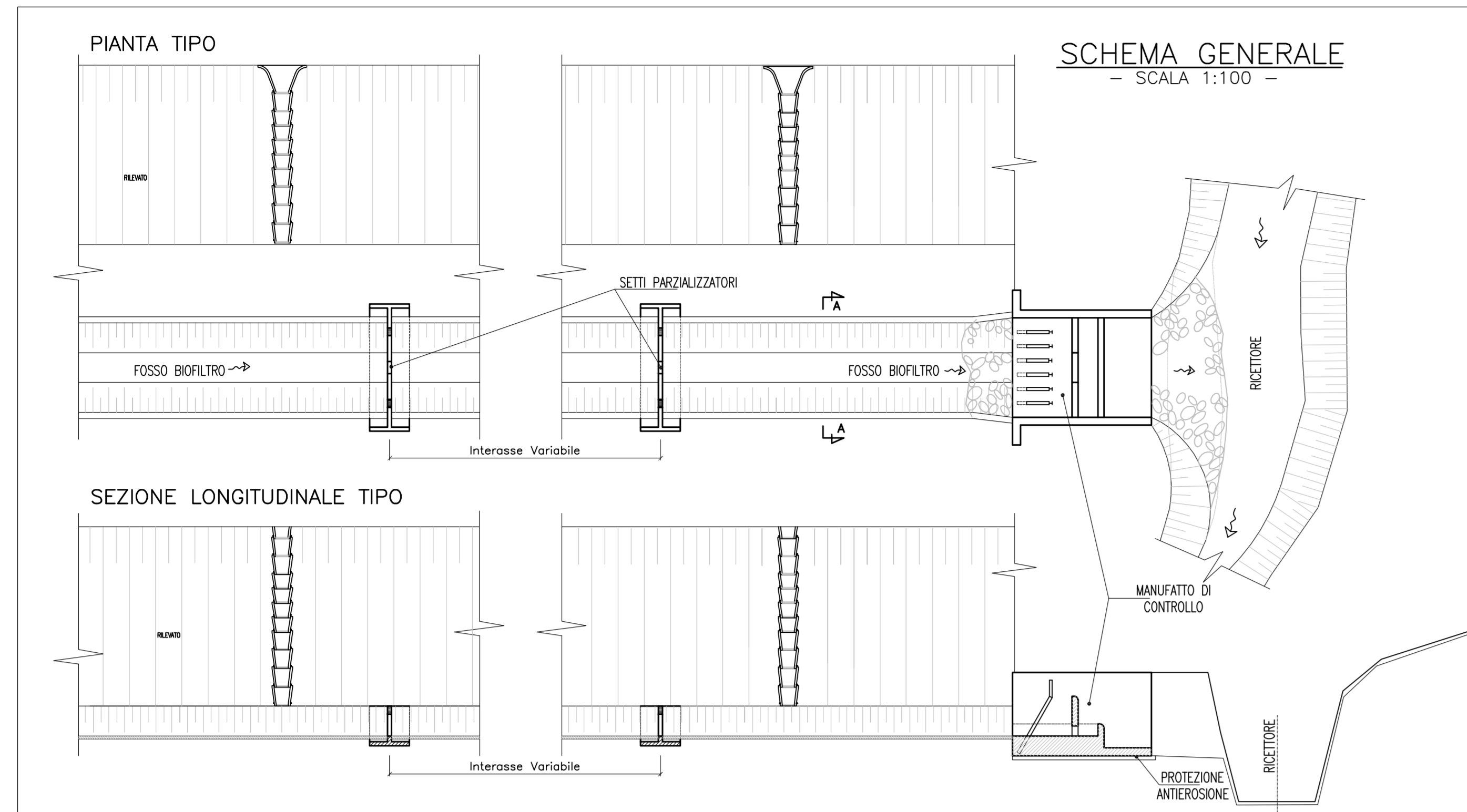
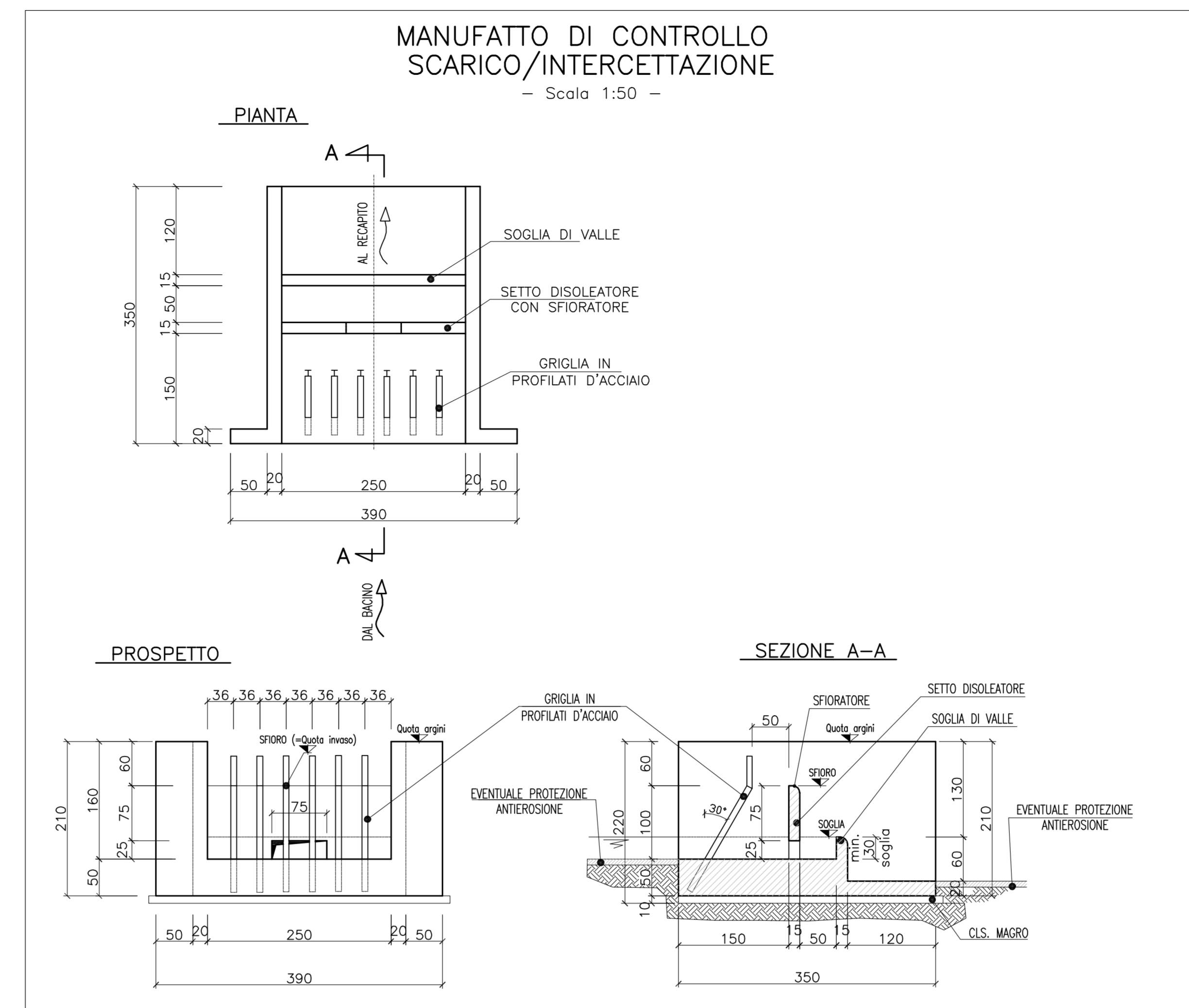

MANUFATTO SEDIMENTATORE / DISEOLEATORE

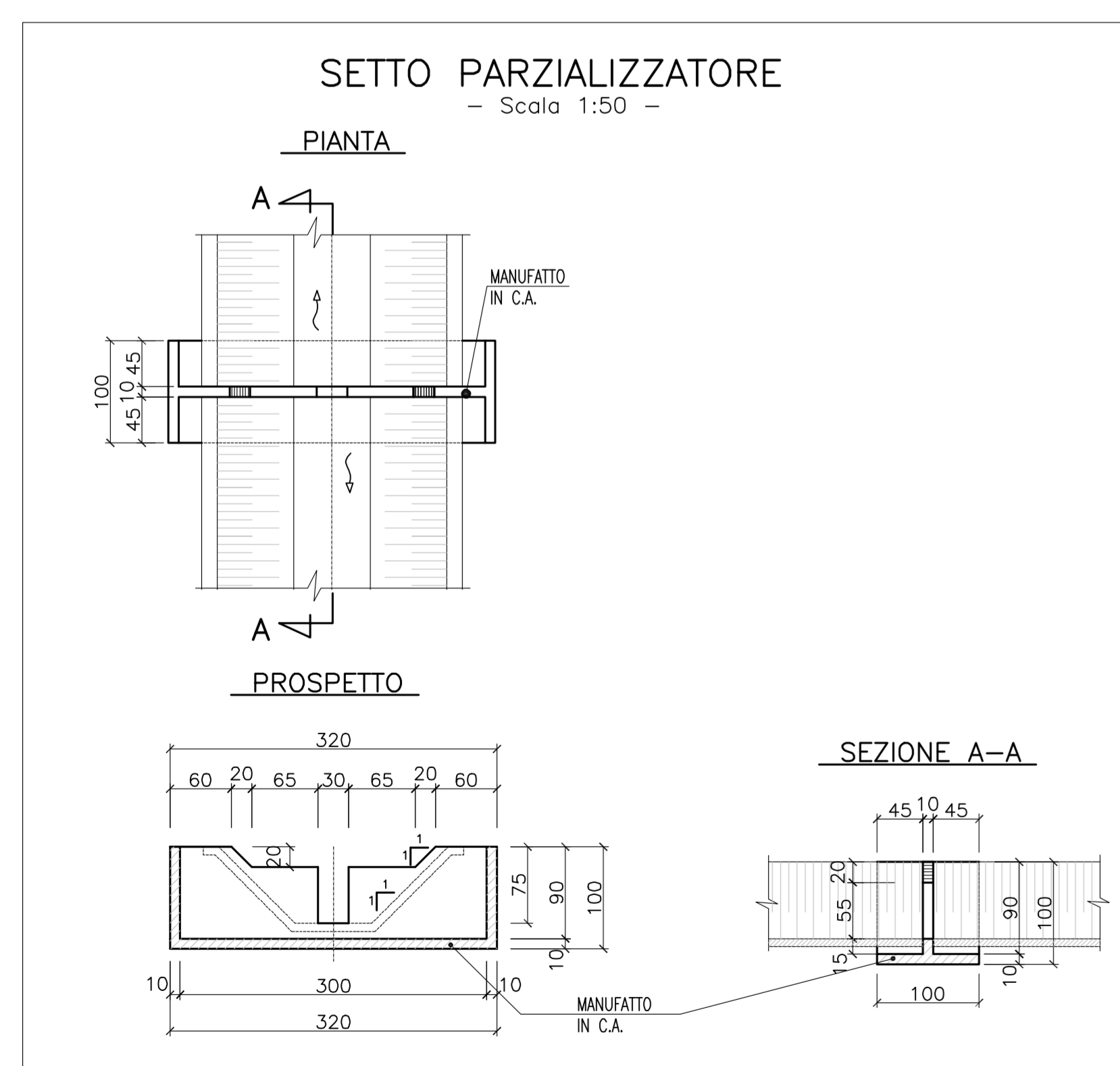
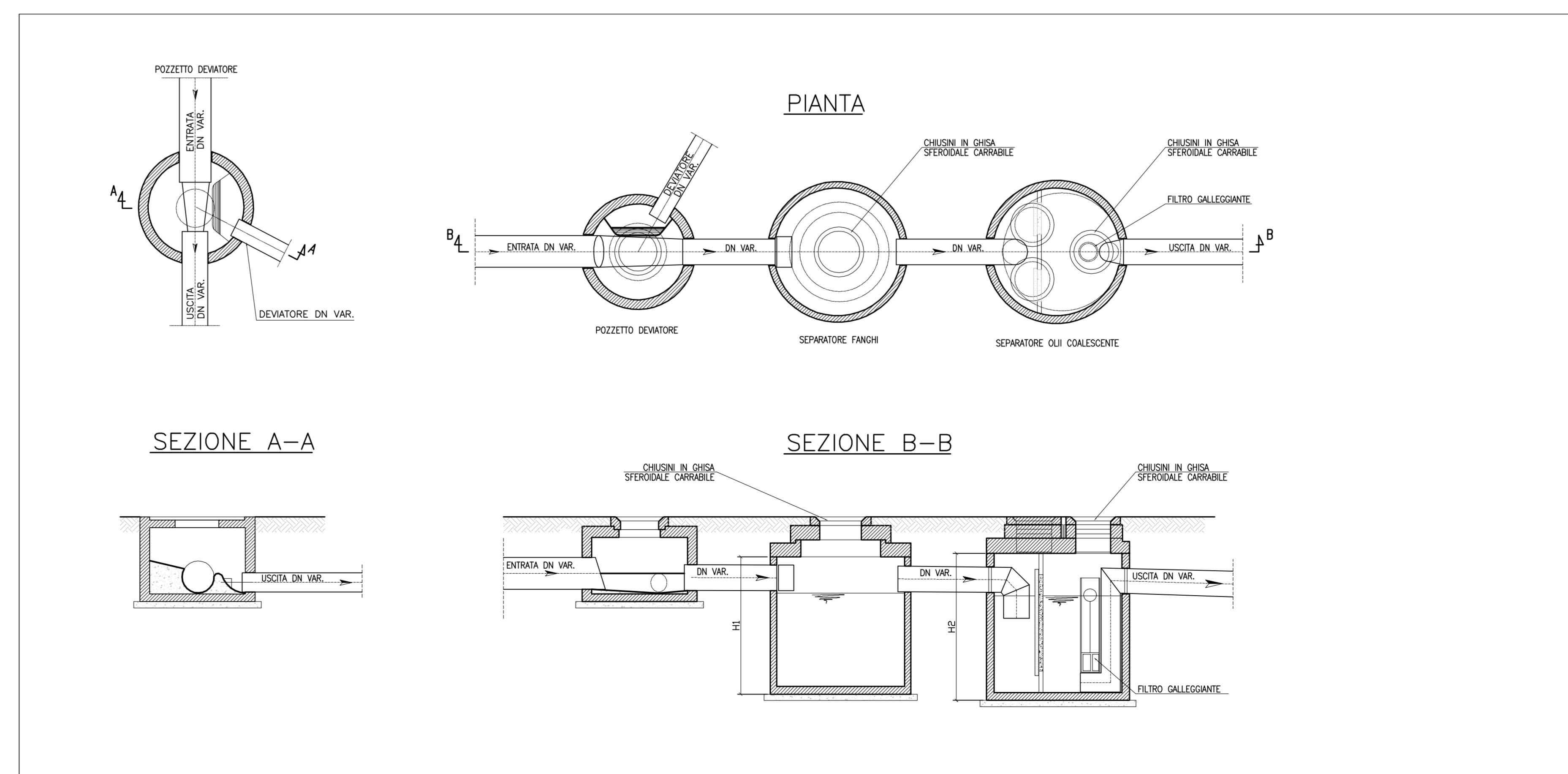

Società Autostrada Tirrenica p.A.
GRUPPO AUTOSTRADALE PER L'ITALIA S.p.A.

AUTOSTRADA (A12) : ROSIGNANO - CIVITAVECCHIA
LOTTO 4

TRATTO: GROSSETO SUD - FONTEBLANDA

PROGETTO DEFINITIVO

INFRASTRUTTURA STRATEGICA DI PREMINENTE INTERESSE NAZIONALE LE CUI PROCEDURE DI APPROVAZIONE SONO REGOLATE DALL' ART. 161 DEL D.LGS. 163/2006

AU - CORPO AUTOSTRADALE

IDROLOGIA E IDRAULICA
SISTEMA DI DRENAGGIO CORPO AUTOSTRADALE
Particolari costruttivi - Tav. 4/5

IL RESPONSABILE PROGETTAZIONE SPECIALISTICA	IL RESPONSABILE INTERAZIONE PRESSIONI SPECIALISTICA	IL DIRETTORE TECNICO
Ing. Alessandro APT Dir. Prog. Milano N. 20110	Ing. Massimo M. 20110 COORDINATORE GENERALE APS	Ing. Maurizio Torresi Dir. Prog. Milano N. 16492 RESPONSABILE DIREZIONE INFRASTRUTTURE

REFERIMENTI ELABORATI	DATA	REVISIONE
12121401	FEBBRAIO 2011	01
DR 143	VARIE	

COORDINATA A CURA DI	IL RESPONSABILE LITICO/INTEGRO
spea ingegneria europea	Ing. Loris Bezzicco - O.I. Roma N.22685 Ing. Maurizio Torresi - O.I. Milano N. 16492

RESPONSABILE DI COMEDIA	VISTO DEL COMMITTENTE	VISTO DEL CONCESSIONARIO
Ing. Gianfrancesco Bramaccio Dir. Prog. Roma N. 18710	SAT	

IL PRESENTI SCHEMI SONO PIANI, QUINDI, SPRESI E NON SONO IN GRADO DI ESSERE REALIZZATI. IL CONCESSIONARIO DEVE VERIFICARE LA FEASIBILITA' TECNICA, ECONOMICA E AMBIENTALE. IL CONCESSIONARIO DEVE VERIFICARE LA FEASIBILITA' TECNICA, ECONOMICA E AMBIENTALE. IL CONCESSIONARIO DEVE VERIFICARE LA FEASIBILITA' TECNICA, ECONOMICA E AMBIENTALE.