

PIANTA QUOTA STRADA SUPERIORE CON TRACCIAMENTO - SCALA 1:100

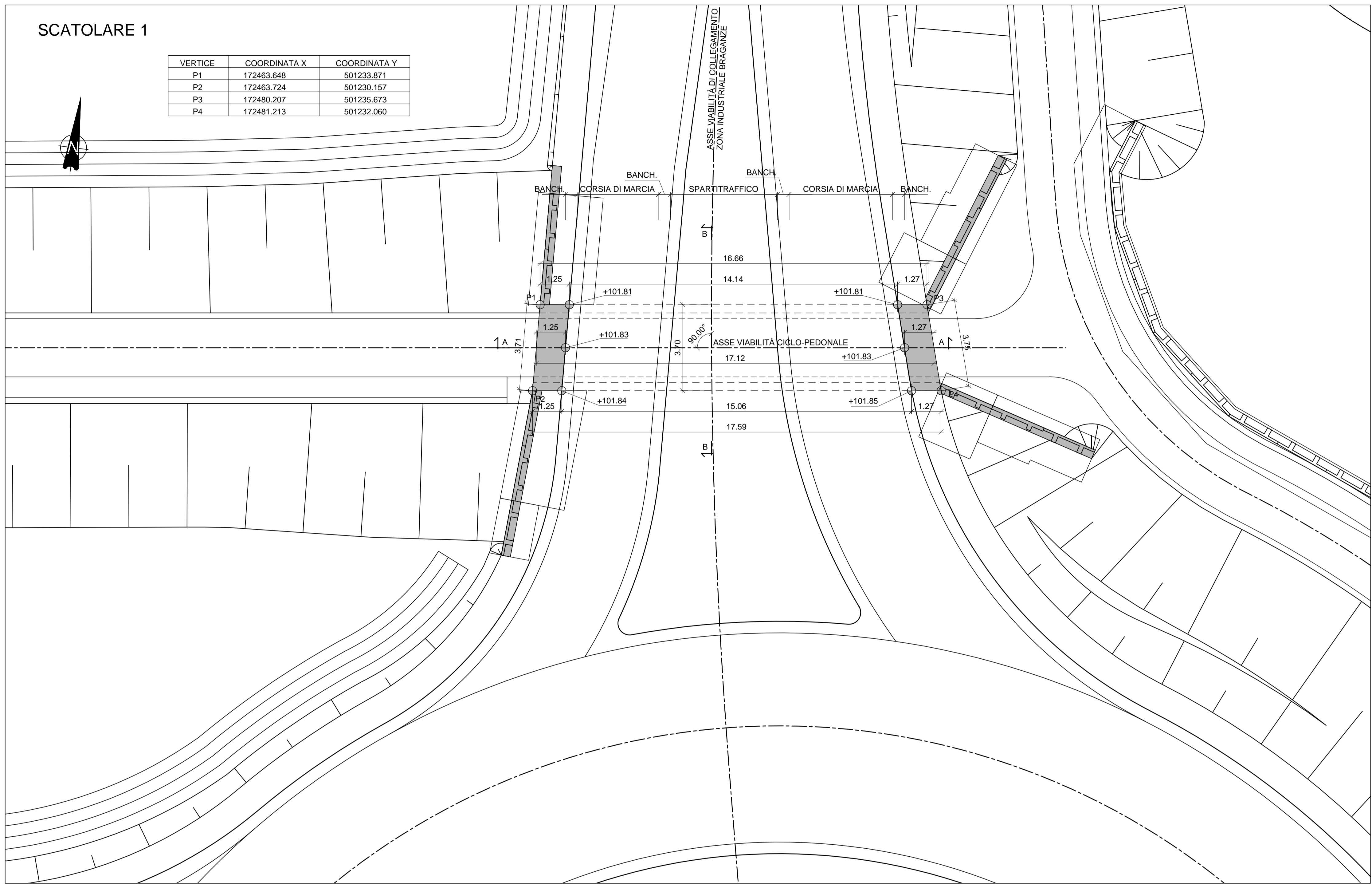

PIANTA QUOTA STRADA INFERIORE - SCALA 1:100

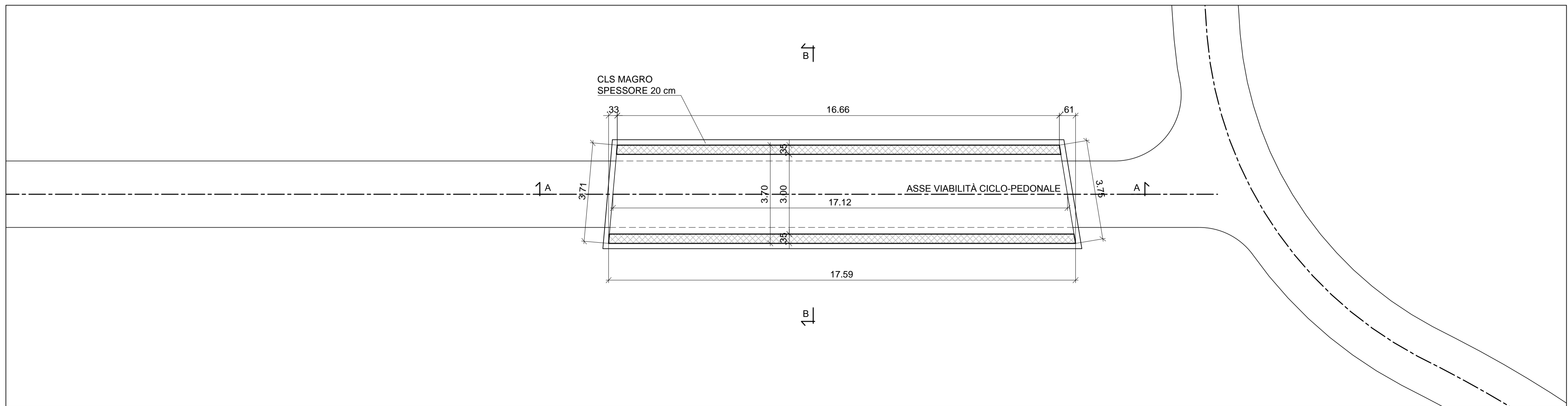



REGIONE DEL VENETO

SUPERSTRADA A PEDAGGIO PEDEMONTANA VENETA

CONCESSIONARIO		CONTRAENTE GENERALE						
 SPV SpA Via Inverio, 24/A 10146 Torino IL DIRETTORE TECNICO: Geom. Giovanni Salvatore D'Agostino	Società di progetto ai sensi dell'art. 156 D.LGS 163/06 subentrato all'ATI Consorzio Stabile fra le Imprese:   Sacyr Consorzio S.p.A. - I.C.S.p.A. SIPAL S.p.A.	 SIS Scpa Via Inverio, 24/A 10146 Torino						
SOCIETÀ DI PROGETTAZIONE	RESPONSABILE PROGETTAZIONE ESECUTIVA	DIRETTORE DEI LAVORI E PROGETTISTA PROGETTO COSTRUTTIVO						
 SIPAL S.p.A. Via Inverio, 24/A 10146 Torino	 ORDINE DEGLI INGEGNERI DELLA PROVINCIA DI CUNEO 1211 Dott. Ing. <i>Claudia Dogliani</i>	 ORDINE INGEGNERI PROVINCIA TARANTO Sezione A Dott. Ing. <i>TURSO Adriano</i> Sezione Ambientale Industriale n° 1400						
COORDINATORE PER LA SICUREZZA IN FASE DI PROGETTAZIONE		GEOLOGO						
 ARCHITETTO PROVINCIA TARANTO n° 3101		 GELOGO ALESSIO Carlo n° 255						
N. Progr. _____		PROGETTO ESECUTIVO						
CARTELLA N. _____		VARIANTE PROGETTUALE dal Km 29+100 al Km 30+100						
TITOLO ELABORATO:		LOTTO 2 - TRATTA "B" Dal Km. 29+300 al Km 38+700						
PROGETTO DELL'INFRASTRUTTURA OPERE D'ARTE MINORI: OPERE DI ATTRAVERSAMENTO (Strutture) S02B014-C - SOTTOVIA SCATOLARE CICLO-PEDONALE Pianta quota strada inferiore/superiore e tracciamenti - Scatolare 1								
PV VS SR VS SO 2 B 014 - 003 C 001 D A 0		SCALA: 1:100						
REV.	CL	DESCRIZIONE	REDDATO	DATA	VERIFICATO	DATA	APPROVATO	DATA
0	PR	Integrazione progetto esecutivo relativa alla variazione progettuale dal km 29+100 al km 30+100 in adempimento alla prescrizione del decreto commissariale n.126 del 23.11.2013 di approvazione del progetto esecutivo	SIPAL	10/10/2018	SIPAL	11/10/2018	SIS	12/10/2018
IL RESPONSABILE DEL PROCEDIMENTO:						<input type="checkbox"/> VALIDAZIONE:		
Dott. Ing. Elisabetta Pellegrini						PROTOCOLLO: _____		
						DEL: _____		

PL_U_03_VS_SO_2_B_014_003_C_001_D_A_0_001.dwg