

PIANTA QUOTA STRADA SUPERIORE CON TRACCIAMENTO - SCALA 1:100

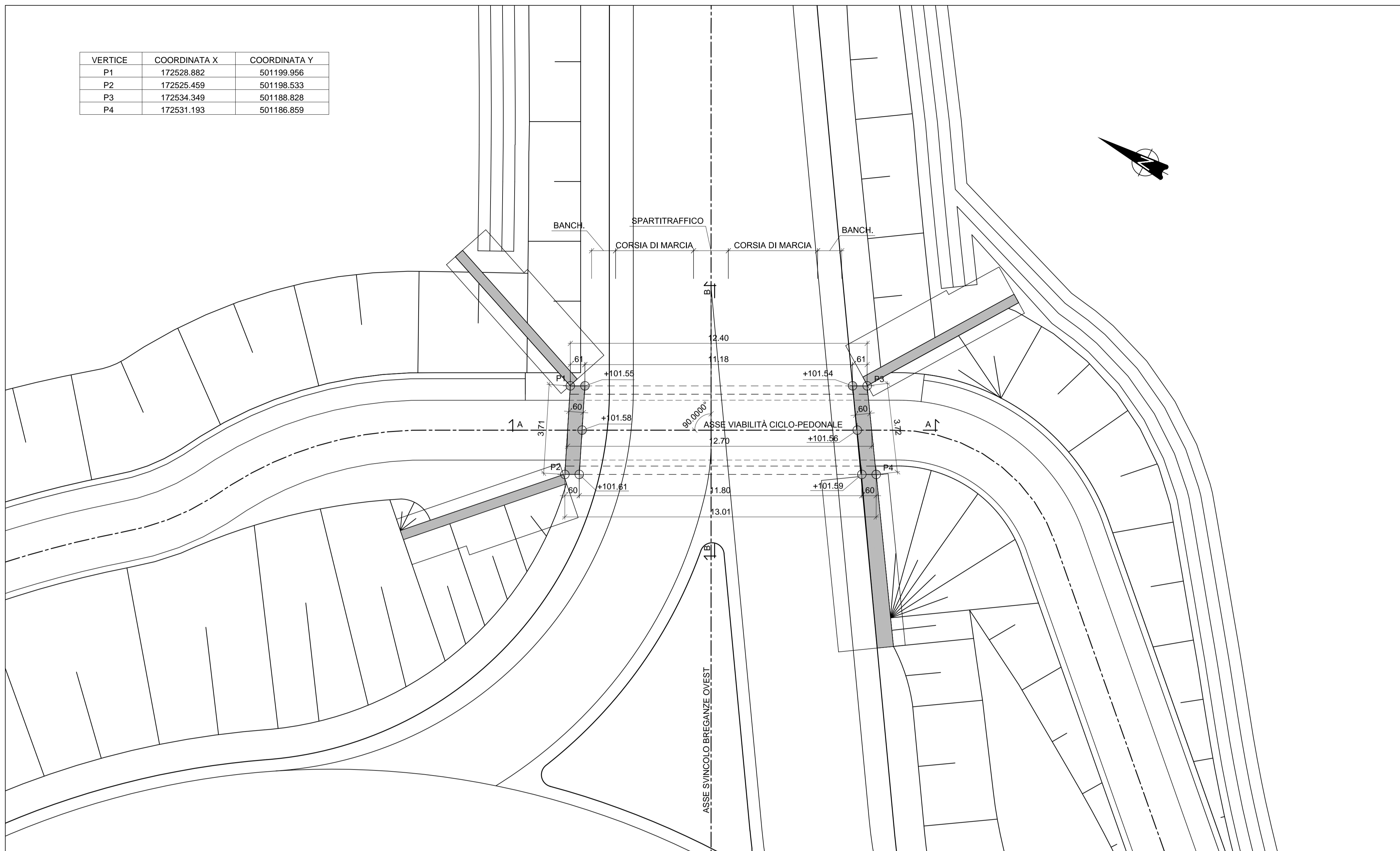

PIANTA QUOTA STRADA INFERIORE - SCALA 1:100

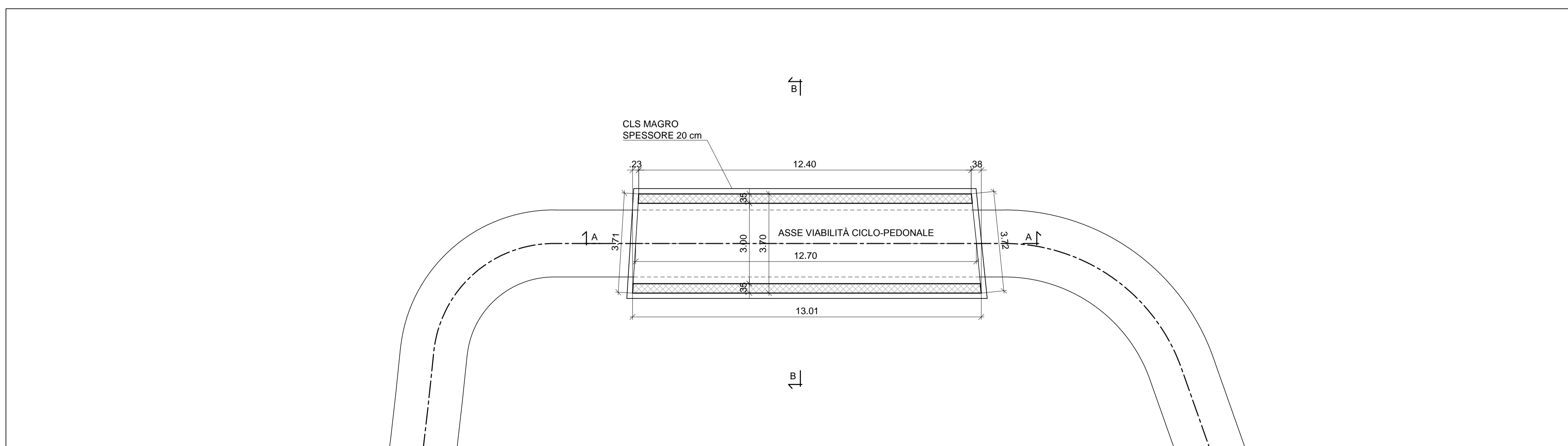

|   |    |  |         |  |            |            |           |            |
|---|----|--|---------|--|------------|------------|-----------|------------|
|   |    | <h1>REGIONE DEL VENETO</h1>  |         |  |            |            |           |            |
| <h2>SUPERSTRADA A PEDAGGIO PEDEMONTANA VENETA</h2>  |    |  |         |  |            |            |           |            |
| <b>CONCESSIONARIO</b><br>SPV SpA<br>Via Inverio, 24/A<br>10146 Torino<br>IL DIRETTORE TECNICO:<br>Geom. Giovanni Salvatore D'Agostino   |    | <b>CONTRAENTE GENERALE</b><br><br>SIS Scpa<br>Via Inverio, 24/A<br>10146 Torino  |         |  |            |            |           |            |
| <b>SOCIETA' DI PROGETTAZIONE</b><br><br>SIPAL S.p.A.<br>Via Inverio, 24/A<br>10146 Torino   |    | <b>RESPONSABILE PROGETTAZIONE ESECUTIVA</b><br>ORDINE DEGLI INGEGNERI DELLA PROVINCIA DI CUNEO<br>1211 Dott. Ing. Claudio Dogliani   |         |  |            |            |           |            |
| <b>COORDINATORE PER LA SICUREZZA IN FASE DI PROGETTAZIONE</b><br>   |    | <b>DIRETTORE DEI LAVORI E PROGETTISTA PROGETTO COSTRUTTIVO</b><br>ORDINE INGEGNERI PROVINCIA TARANTO<br>Dott. Ing. TURSO Adriano<br>Sezione A<br>n° 1400   |         |  |            |            |           |            |
| <b>GEOLOGO</b><br>  |    | <b>PROGETTO ESECUTIVO</b><br>VARIAZIONE PROGETTUALE dal KM 29+100 al KM 30+100   |         |  |            |            |           |            |
| N. Progr. _____<br>CARTELLA N. _____  |    | LOTTO 2 - TRATTA "B"<br>Dal Km. 29+300 al Km 30+700  |         |  |            |            |           |            |
| <b>TITOLO ELABORATO:</b><br>PROGETTO DELL'INFRASTRUTTURA OPERE D'ARTE MINORI: OPERE DI ATTRAVERSAMENTO (Strutture) SO2B015-C - SOTTOVIA SCATOLARE CICLO-PEDONALE Pianta quota strada inferiore/superiore e tracciamenti |    |  |         |  |            |            |           |            |
| PV   VS   SR   VS   SO   2   B   015   -   003   C   001   D   A   0  |    | SCALA: 1:100   |         |  |            |            |           |            |
| REV.  | CL | DESCRIZIONE  | REDATTO | DATA   | VERIFICATO | DATA       | APPROVATO | DATA       |
| 0   | PR | Integrazione progetto esecutivo relativa alla variazione progettuale dal km 29+100 al km 30+100 in adempimento alla prescrizione del decreto commissariale n.126 del 23.11.2013 di approvazione del progetto esecutivo | SIPAL   | 10/10/2018   | SIPAL      | 11/10/2018 | SIS       | 12/10/2018 |
| <b>IL RESPONSABILE DEL PROCEDIMENTO:</b><br>Dott. Ing. Elisabetta Pellegrini  |    |  |         | <input type="checkbox"/> VALIDAZIONE:<br>PROTOCOLLO: _____<br>DEL: _____ |            |            |           |            |

PL\_U\_05\_05\_20\_2\_B\_015\_003\_C\_001\_D\_A\_0\_001.dwg