

PIANTA QUOTA STRADA SUPERIORE CON TRACCIAMENTO - SCALA 1:100

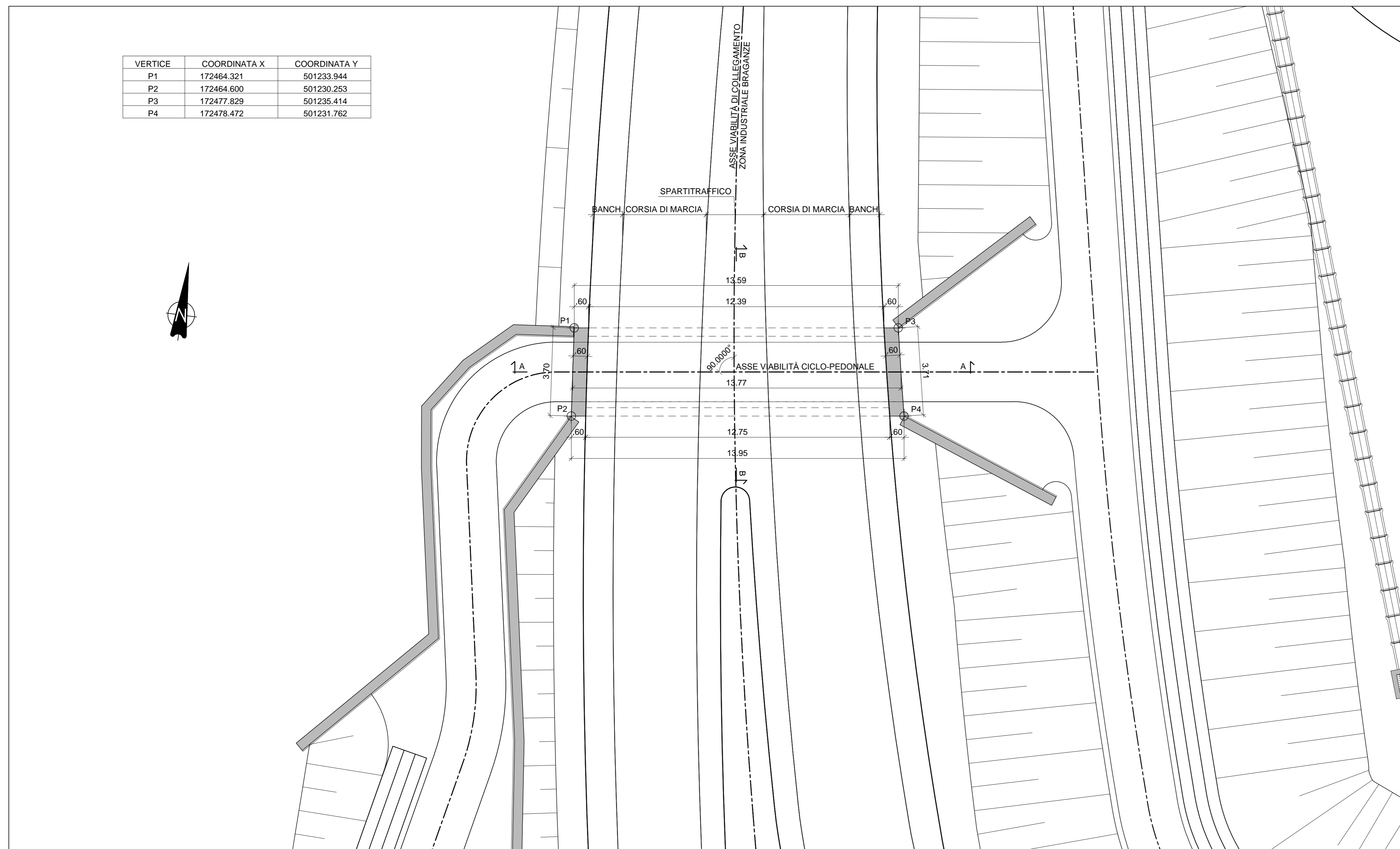

PIANTA QUOTA STRADA INFERIORE - SCALA 1:100

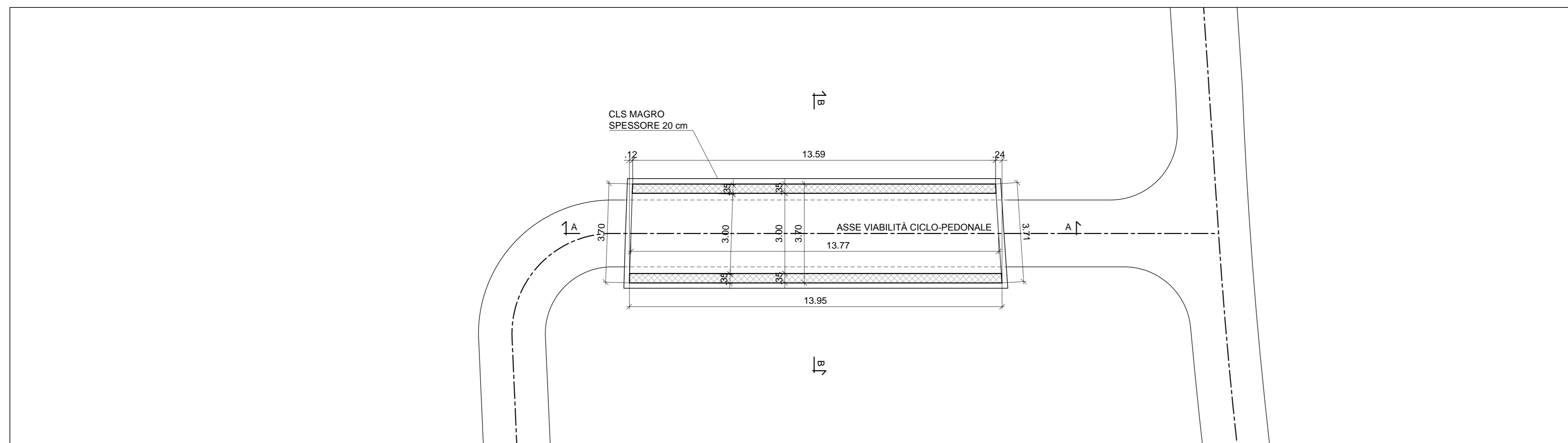

COMMISSARIO DELEGATO PER L'EMERGENZA
DETERMINATASI NEL SETTORE DEL TRAFFICO E DELLA MOBILITÀ NEL
TERRITORIO DELLE PROVINCE DI TREVISO E VICENZA

SUPERSTRADA A PEDAGGIO PEDEMONTANA VENETA

CONCESSIONARIO		PROGETTISTA	
 SPV srl Via Inverio, 24/A 10146 Torino		 SIPAL S.p.A. Via Inverio, 24/A 10146 Torino	
RESPONSABILE PROGETTAZIONE  ORDINE DEGLI INGEGNERI DELLA PROVINCIA DI CUNEO 1211 Dott. Ing. Claudio Dogliani		RESPONSABILE INTEGRAZIONE PRESTAZIONI SPECIALISTICHE  DELLA PROVINCIA DI CUNEO Dott. Ing. GEOTECHNICO n° 8178 H ONI/02	
COORDINATORE PER LA SICUREZZA IN FASE DI PROGETTAZIONE  Arch. Roberto BONOMI n° 3101		SUPPORTO ALLA PROGETTAZIONE DELL'INFRASTRUTTURA E DELLE OPERE CIVILI  ORDINE INGEGNERI DELLA PROV. DI TARANTO n° 836	
COORDINATORE PER LA SICUREZZA IN FASE DI PROGETTAZIONE  Arch. Roberto BONOMI n° 3101		GEOLOGO  ALESSIO n° 255	
ORDINE INGEGNERI PROVINCIA TARANTO Dott. Ing. TURSO Adriano n° 1400 Sezione A Circolo Ambrosiano Industriale Informazione			

N. Progr. _____ CARTELLA N. _____

PROGETTO ESECUTIVO
(C.U.P. H51B0300050009)

LOTTO 2 - TRATTA "B"
Dal Km 29+300 al Km 38+700

**TITOLO ELABORATO: PROGETTO DELL'INFRASTRUTTURA
OPERE D'ARTE MINORI: OPERE DI ATTRAVERSAMENTO (Strutture)
SOTTOVIA SCATOLARE CICLO-PEDONALE SO.2B.14
Pianta quota strada inferiore/superiore e tracciamenti**

SCALA: 1:100

REV.	DESCRIZIONE	REDATTO	DATA	VERIFICATO	DATA	APPROVATO	DATA
0	PRIMA EMISSIONE	SIPAL	25/11/2013	SIPAL	26/11/2013	SIS	27/11/2013

IL RESPONSABILE DEL PROCEDIMENTO: Ing. Giuseppe FASIOL	IL COMMISSARIO: Ing. Silvano VERNIZZI	<input type="checkbox"/> VALIDAZIONE: PROTOCOLLO: _____ DEL: _____
--	---	---