

PIANTA QUOTA STRADA SUPERIORE CON TRACCIAMENTO - SCALA 1:100

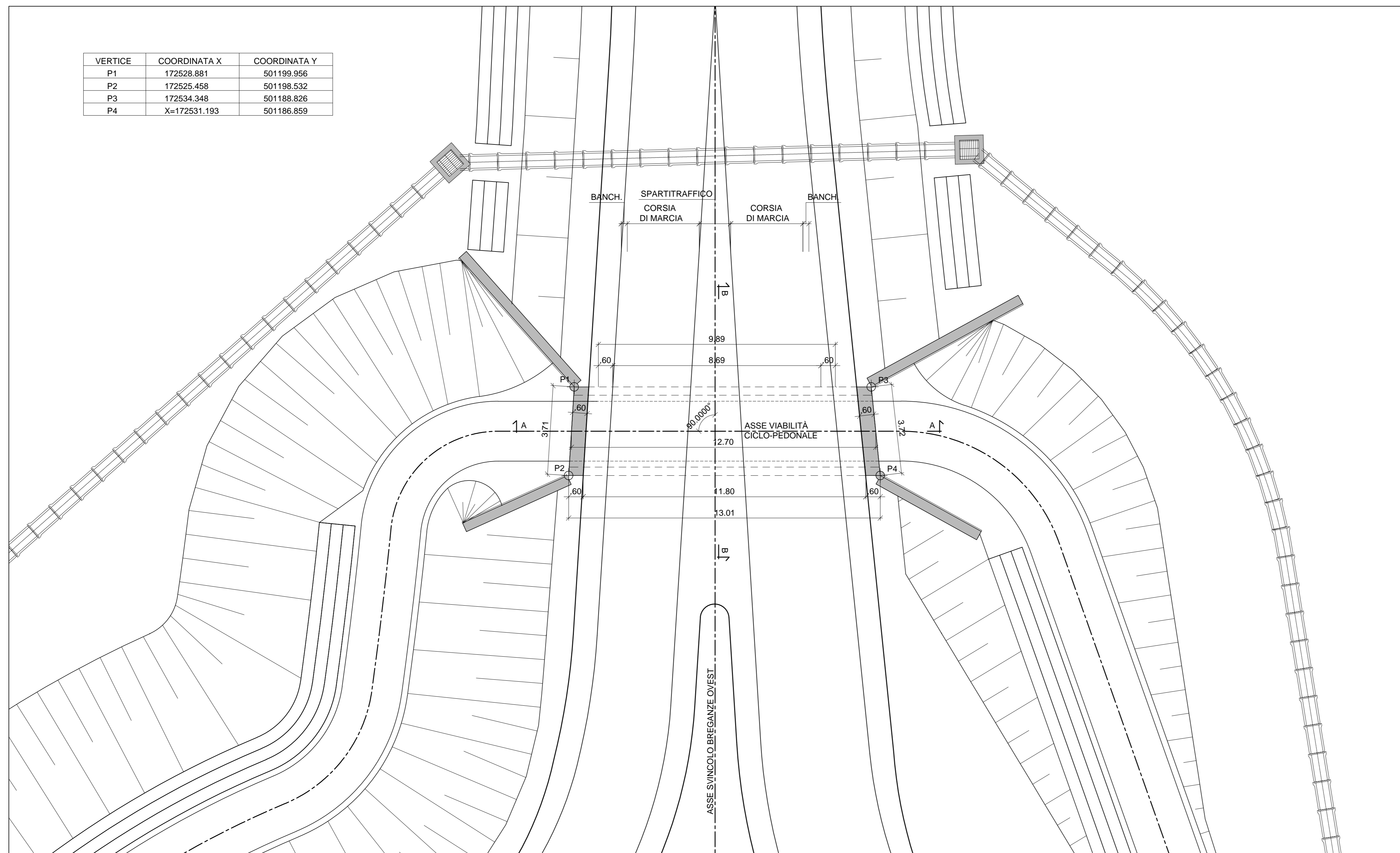

VERTICE	COORDINATA X	COORDINATA Y
P1	172528.881	501199.956
P2	172525.458	501198.532
P3	172534.348	501188.826
P4	X=172531.193	501186.859

PIANTA QUOTA STRADA INFERIORE - SCALA 1:100

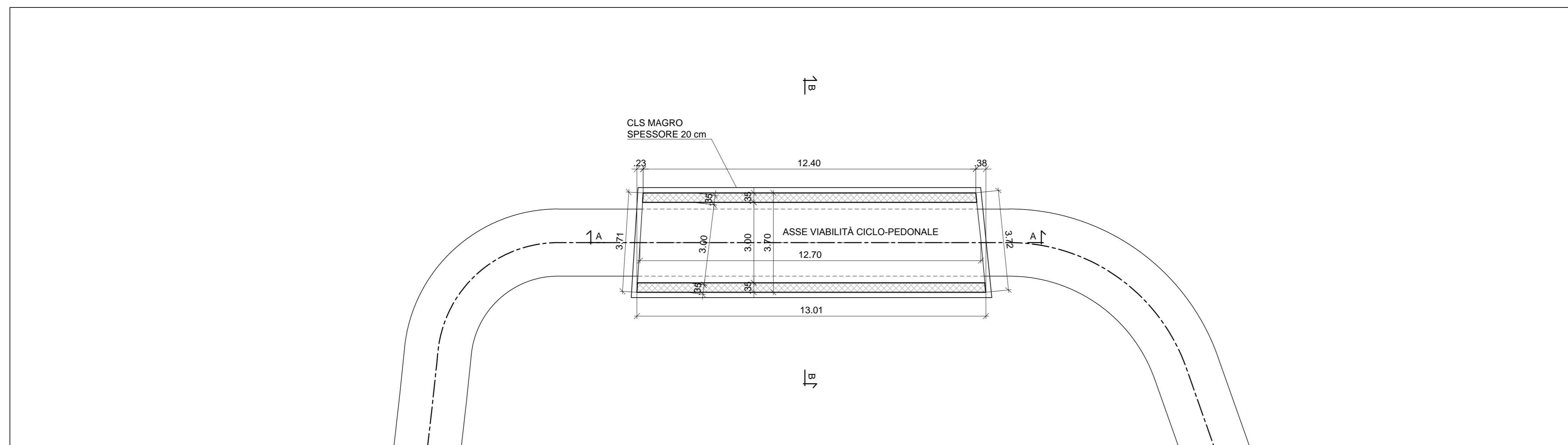

COMMISSARIO DELEGATO PER L'EMERGENZA  
DETERMINATASI NEL SETTORE DEL TRAFFICO E DELLA MOBILITÀ NEL  
TERRITORIO DELLE PROVINCE DI TREVISO E VICENZA

## SUPERSTRADA A PEDAGGIO PEDEMONTANA VENETA

<b>CONCESSIONARIO</b> SPV srl Via Inverio, 24/A 10146 Torino	<b>PROGETTISTA</b> SIPAL S.p.A. Via Inverio, 24/A 10146 Torino
<b>RESPONSABILE PROGETTAZIONE</b> ORDINE DEGLI INGEGNERI DELLA PROVINCIA DI CUNEO 1211 Dott. Ing. Claudio Dogliani	<b>RESPONSABILE INTEGRAZIONE PRESTAZIONI SPECIALISTICHE</b> ORDINE INGEGNERI DELLA PROVINCIA DI TORINO Dott. Ing. GEORGIOS KALAMARAS n° 8178 H TORINO * ONIUDOL
<b>COORDINATORE PER LA SICUREZZA IN FASE DI PROGETTAZIONE</b> Arch. Roberto BONOMI n° 3101	<b>GEOLOGO</b> ORDINE DEI GEOLOGI DEL TRIESTINO ALESSIO Carlo n° 255
<b>SUPPORTO ALLA PROGETTAZIONE DELL'INFRASTRUTTURA E DELLE OPERE CIVILI</b> ORDINE INGEGNERI DELLA PROVINCIA DI TORINO n° 836 Sezione A Dott. Ing. TURSO Adriano n° 1400 Sezione C Civile, Ambientale, Industriale, Informazione	

N. Progr. \_\_\_\_\_ CARTELLA N. \_\_\_\_\_

**PROGETTO ESECUTIVO**  
(C.U.P. H51B0300050009)

LOTTO 2 - TRATTA "B"  
Dal Km 29+300 al Km 38+700

**TITOLO ELABORATO: PROGETTO DELL'INFRASTRUTTURA  
OPERE D'ARTE MINORI: OPERE DI ATTRAVERSAMENTO (Strutture)  
SOTTOVIA SCATOLARE CICLO-PEDONALE SO.2B.15  
Pianta quota strada inferiore/superiore e tracciamenti**

SCALA: 1:100

REV.	DESCRIZIONE	REDATTO	DATA	VERIFICATO	DATA	APPROVATO	DATA
0	PRIMA EMISSIONE	SIPAL	25/11/2013	SIPAL	26/11/2013	SIS	27/11/2013

<b>IL RESPONSABILE DEL PROCEDIMENTO:</b> Ing. Giuseppe FASIOLO	<b>IL COMMISSARIO:</b> Ing. Silvano VERNIZZI	<input type="checkbox"/> <b>VALIDAZIONE:</b> PROTOCOLLO: _____ DEL: _____
---	---	---