

PROFILO A-A ROGGIA BRUGNOLA 1:250

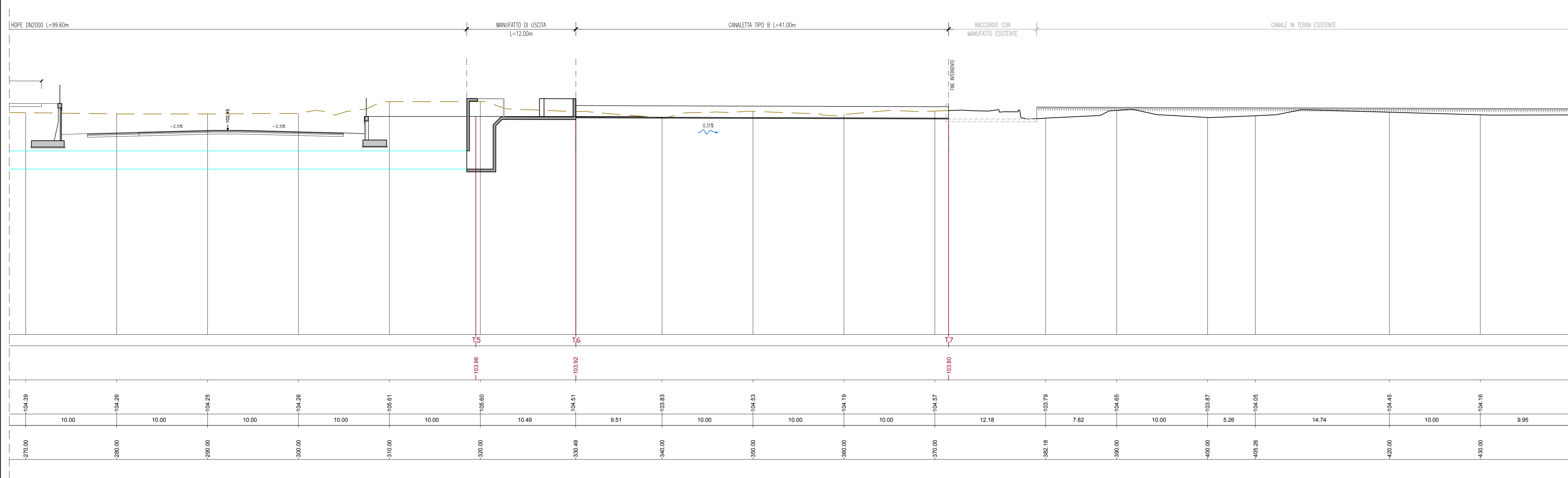

PROFILO B-B ROGGIA SERIOLA 1:250

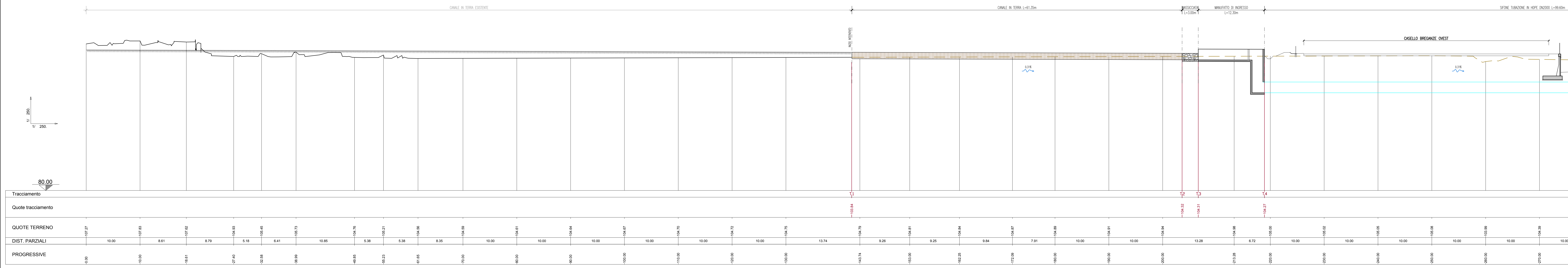
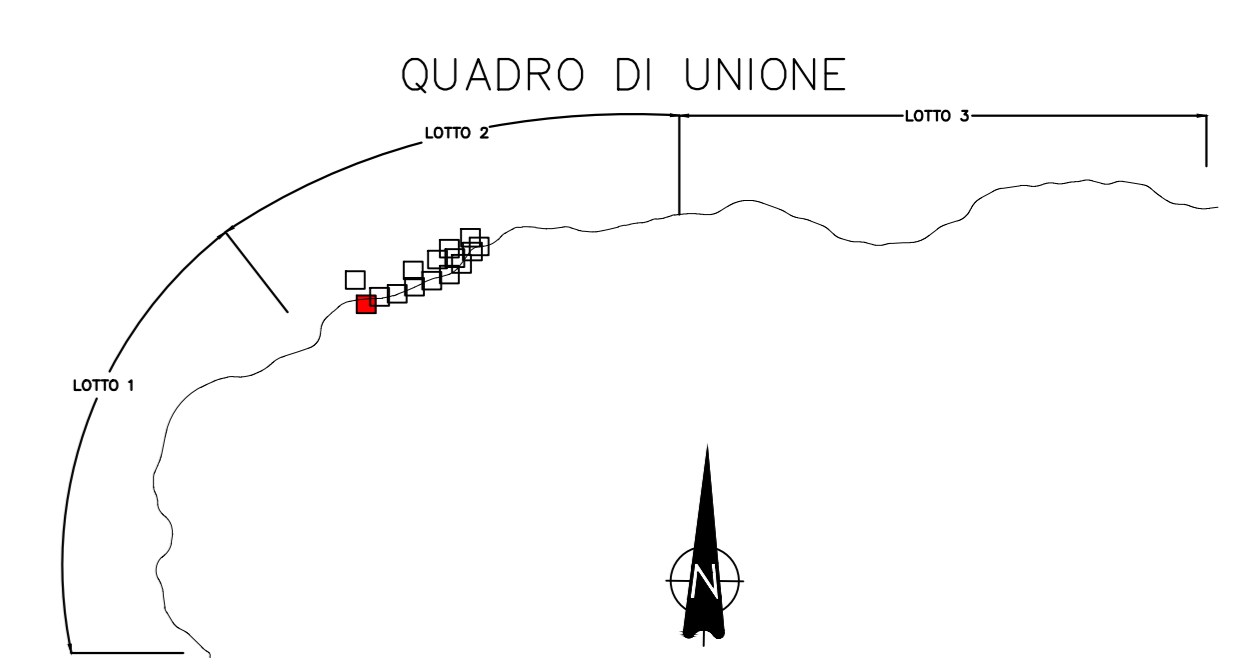
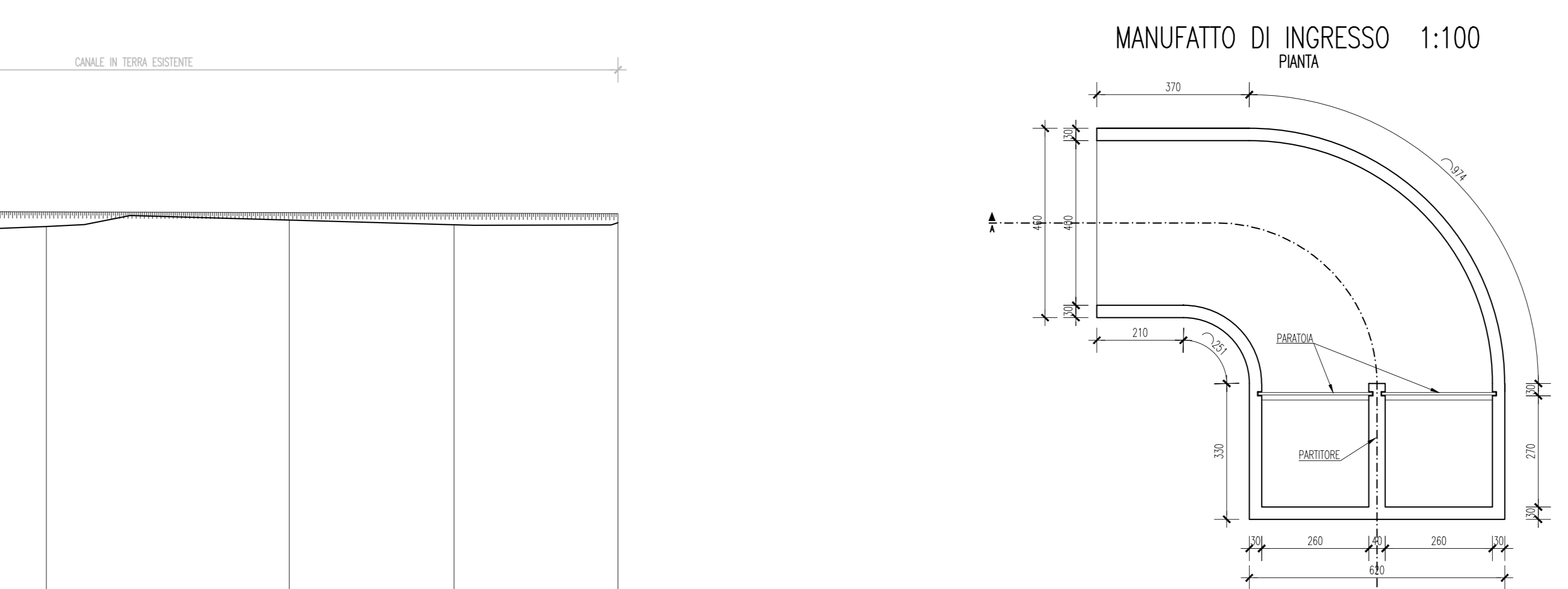
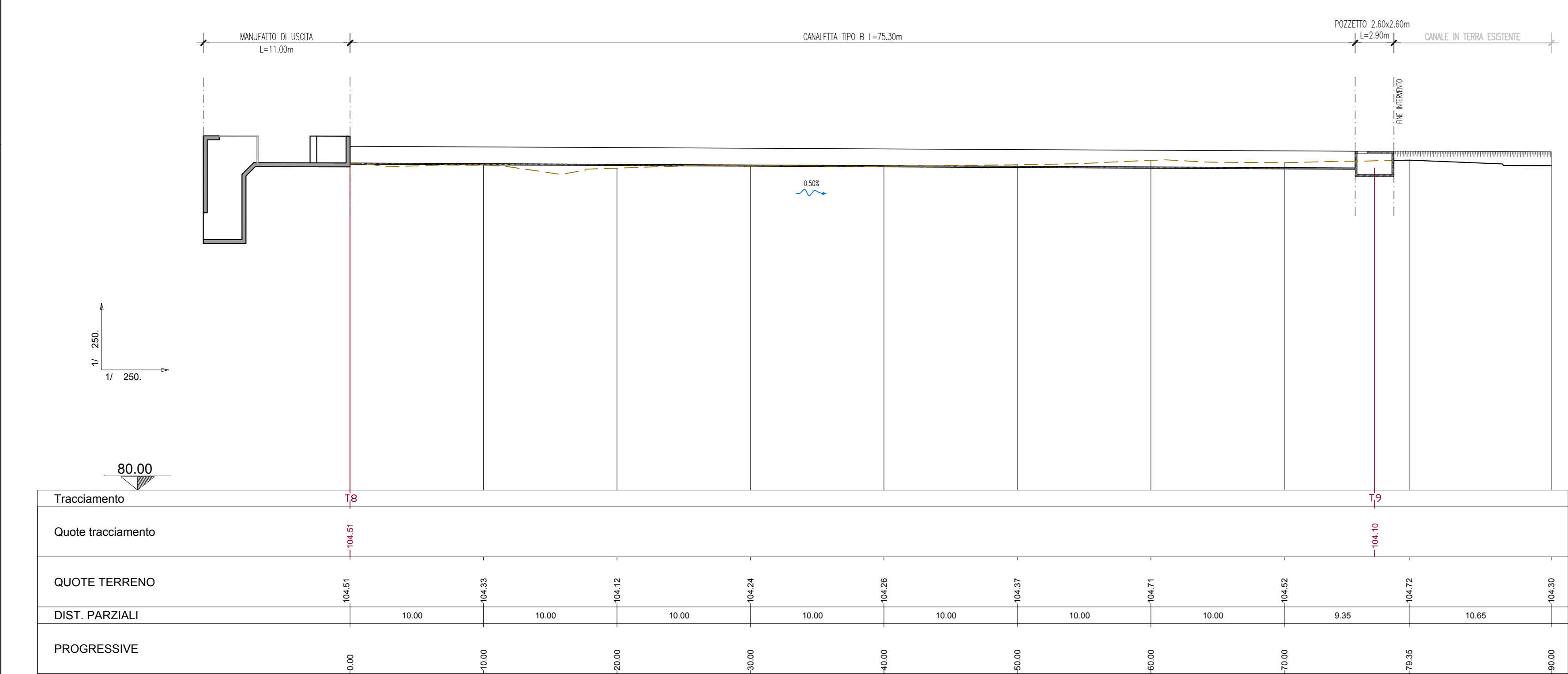

- LEGENDA**
- CANALI
 - CONDOTTE IRRIGUE
 - DISTRIBUTRICI IRRIGUE
 - TOMBINI SCATOLARI
 - TOMBINI CIRCOLARI
 - TOMBINI SCATOLARI APERTI
 - PONTI CANALE/TUBO
 - TUBAZIONI IN PRFV
 - TUBAZIONI IN HDPE
 - TUBAZIONI IN PVC
 - TUBAZIONI IN C.A.
 - TUBAZIONI IN ACCIAIO
 - TUBAZIONI IN GHISA
 - CANALETTE PREFABBRICATE
 - CANALI IN TERRA
 - MASSICCIATA
 - POZZETTI
 - ELEMENTI IN SEZIONE
 - TERRENO NASCOSTO
 - TERRENO VISIBILE
 - LINEA TRACCIAMENTO
 - FONDO CANALE/TUBAZIONE
 - CANALE TERRA ESISTENTE
 - CANALE C.A. ESISTENTE
 - TUBAZIONE ESISTENTE

Per dettagli riguardanti tipologie di sistemazioni ricorrenti fare riferimento alla tavola "Particolari - sistemazioni" nella cartella contenente le interferenze idrauliche.
La posizione delle tubazioni è indicativa. Andrà confermata sul posto tramite opportuni saggi da effettuare in presenza degli addetti al consorzio di bonifica.

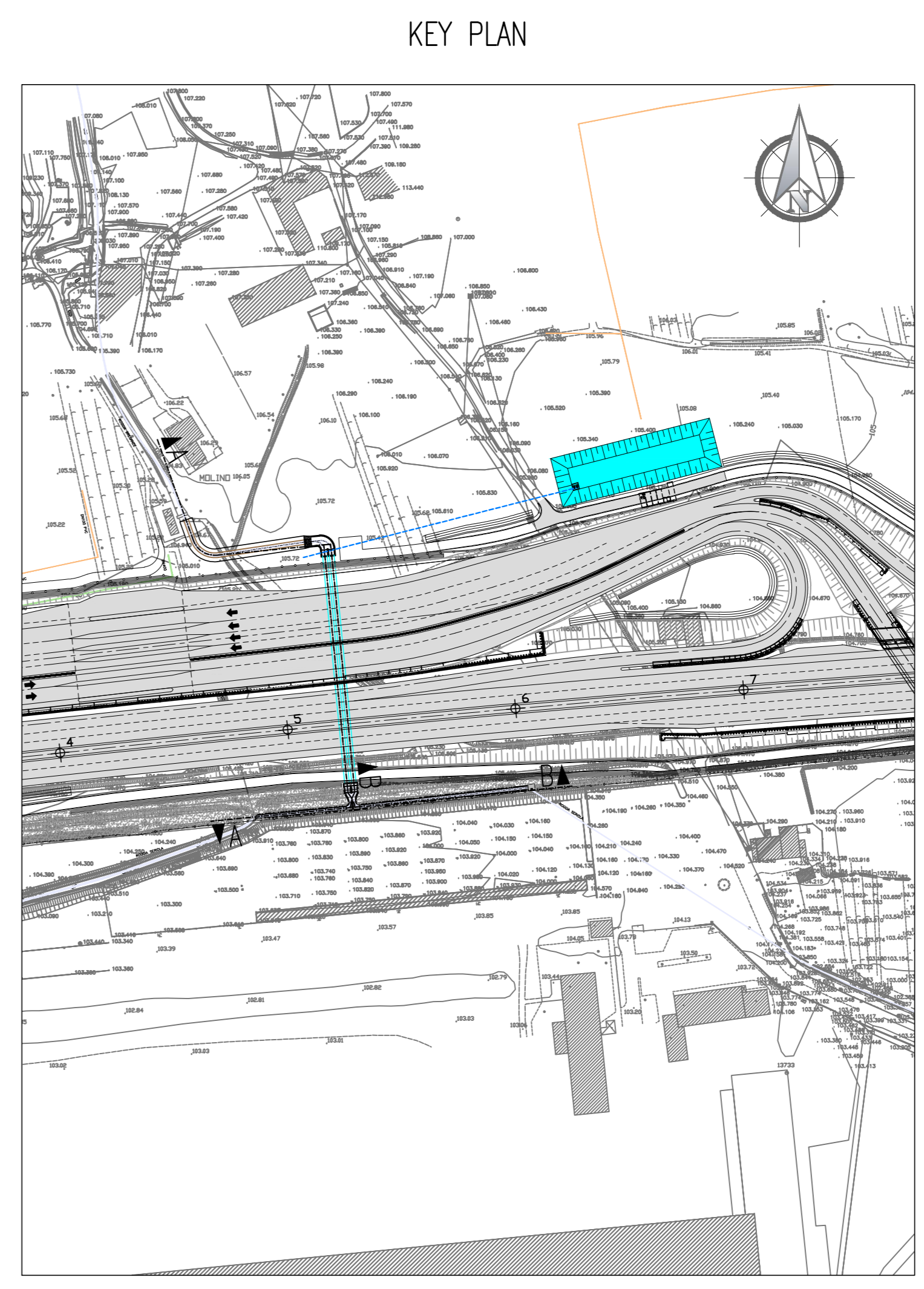
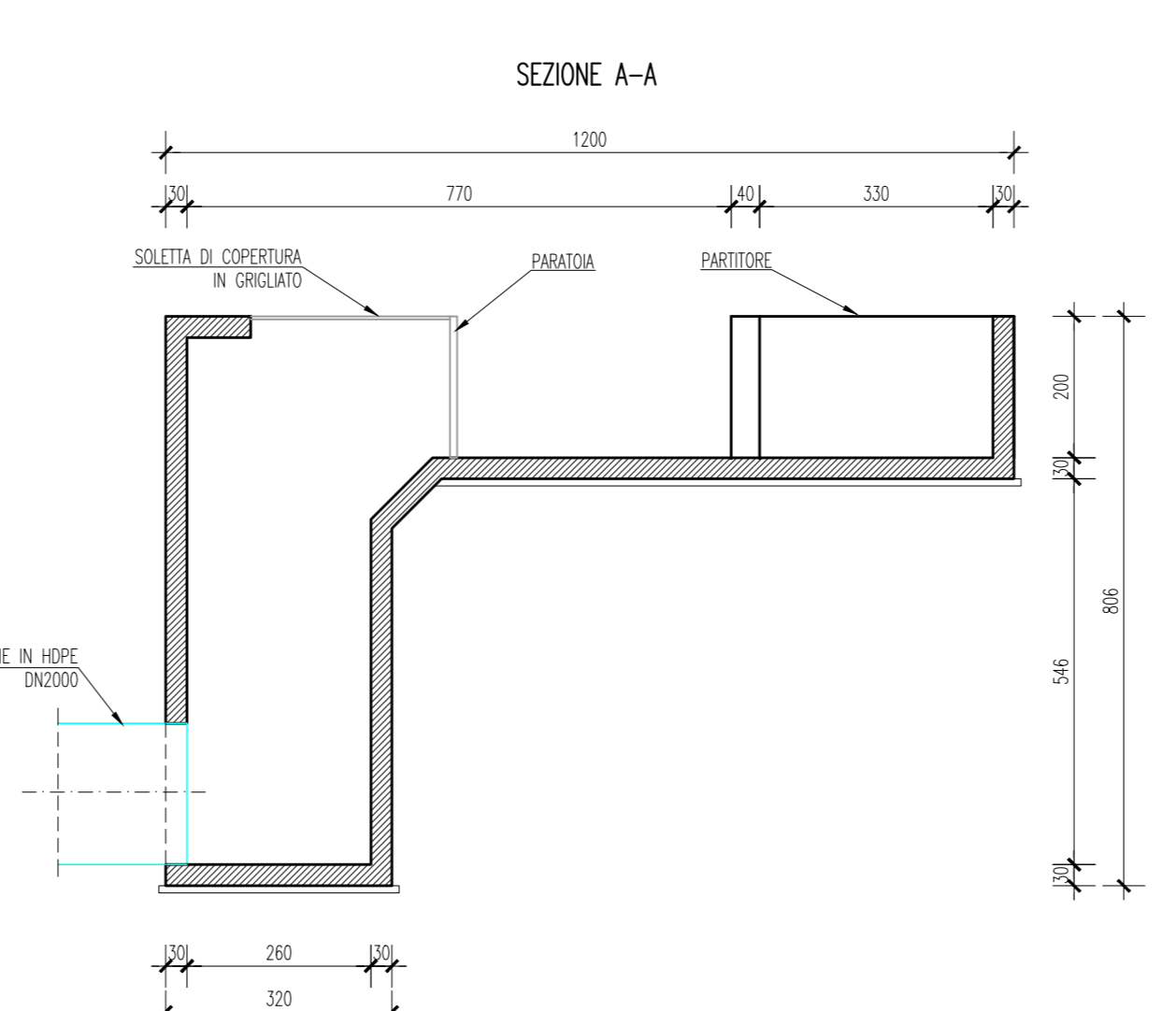
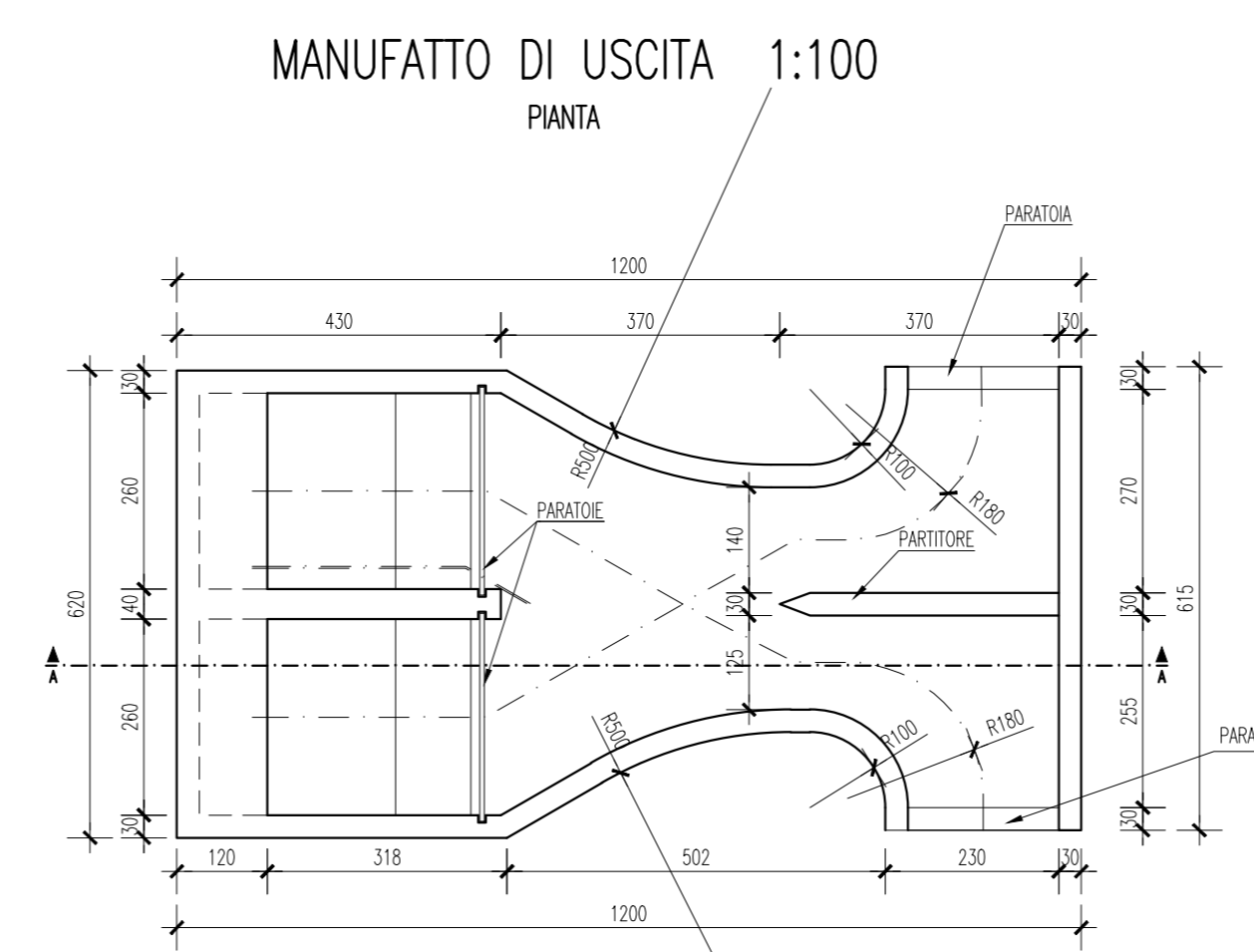

COMMISSARIO DELEGATO PER L'EMERGENZA
DETERMINATA NEL SETTORE DEL TRAFFICO E DELLA MOBILITÀ NEL
TERRITORIO DELLE PROVINCE DI TREVISO E VICENZA

SUPERSTRADA A PEDAGGIO PEDEMONTANA VENETA

CONCESSIONARIO
SPV srl
Via Inverigo, 24/A
10146 Torino

PROGETTISTA
SIPAL S.p.A.
Via Inverigo, 24/A
10146 Torino

RESPONSABILE PROGETTAZIONE
ORDINE DEGLI INGEGNERI DELLA PROVINCIA DI CUNEO
1211 Dott. Ing. Claudio Dogliani

RESPONSABILE INTEGRAZIONE PRESTAZIONI FINALISTICHE
ING. GIUSEPPE FASOL

SUPPORTO ALLA PROGETTAZIONE DELL'INFRASTRUTTURA E DELLE OPERE CIVILI
ING. TURSO ADRIANO

COORDINATORE PER LA SICUREZZA IN FASE DI PROGETTAZIONE
ING. TURSO ADRIANO

PROGETTO ESECUTIVO
(C.U.P. H111B030005000)

LOTTO 2 - TRATTA "B"
Dal Km 29+300 al Km 38+700

TITOLO ELABORATO:
PROGETTO DELL'INFRASTRUTTURA OPERE D'ARTE MINORI: ATTRAVERSAMENTO IDRAULICO - SIFONI SF.2B.01 - Roggia Seriola - Roggia Brugnola - (km 29+525.00)
PROFILO IDRAULICO - STATO DI PROGETTO

SCALA: 1:100 - 1:250

| REV. | DESCRIZIONE | REDATTO | DATA | VERIFICATO | DATA | APPROVATO | DATA |
|------|-----------------|----------|------------|------------|------------|-----------|------------|
| 0 | PRIMA EMISSIONE | I.C. Srl | 25/11/2013 | SIPAL | 26/11/2013 | SIS | 27/11/2013 |

IL RESPONSABILE DEL PROCEDIMENTO: Ing. Giuseppe FASOL

IL COMMISSARIO: Ing. Silvano VERNIZZI

VALIDAZIONE: PROTOCOLLO: _____ DEL: _____