

PLANIMETRIA scala 1:100

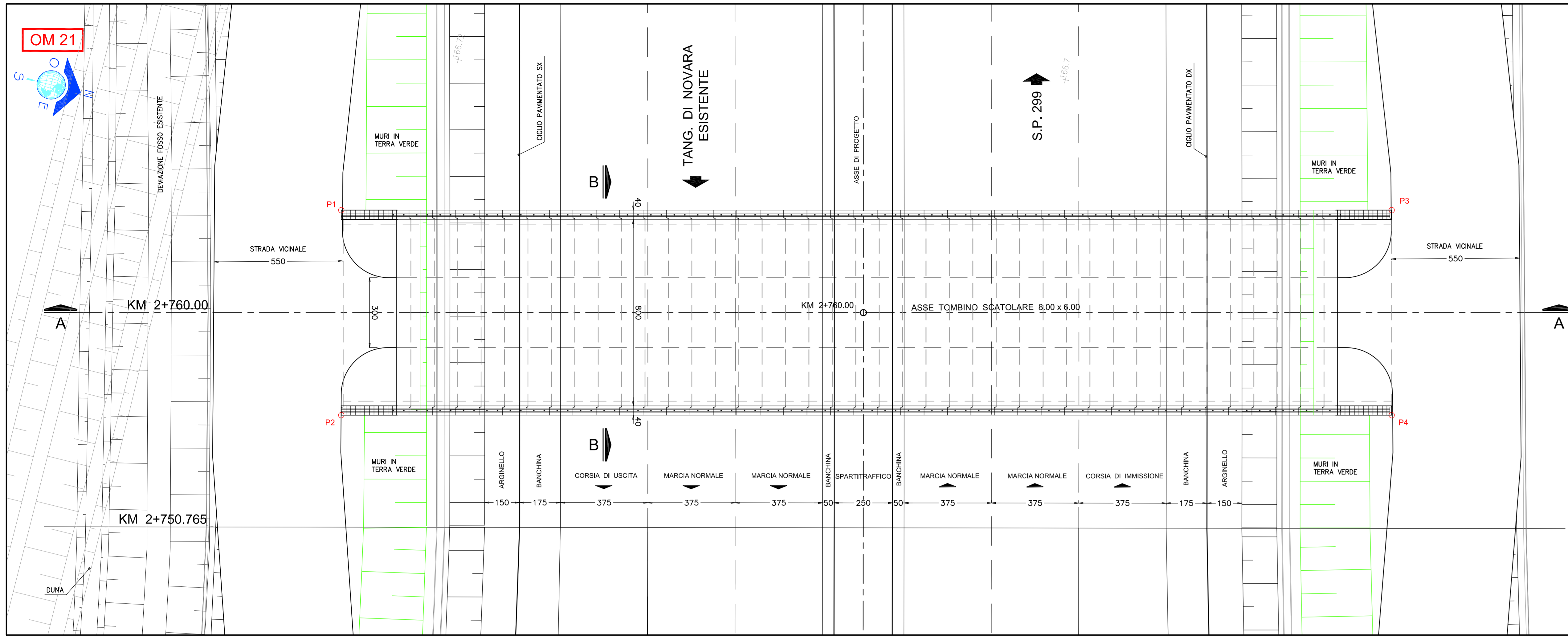

COORDINATE PUNTI NOTEVOLI
TOMBINO SCATOLARE

P1	X = 8816.358 Y = 8201.552	P3	X = 8805.287 Y = 8245.257
P2	X = 8824.889 Y = 8233.713	P4	X = 8813.818 Y = 8247.818

SEZIONE LONGITUDINALE A-A scala 1:100

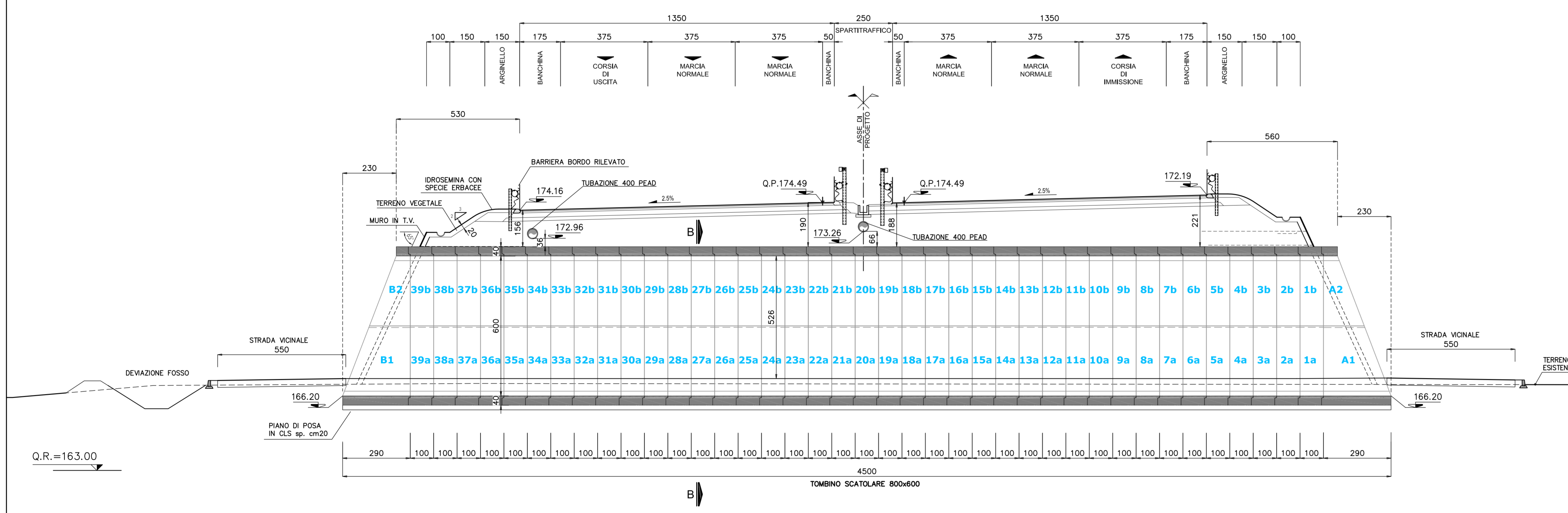

SEZIONE TRASVERSALE B-B scala 1:50

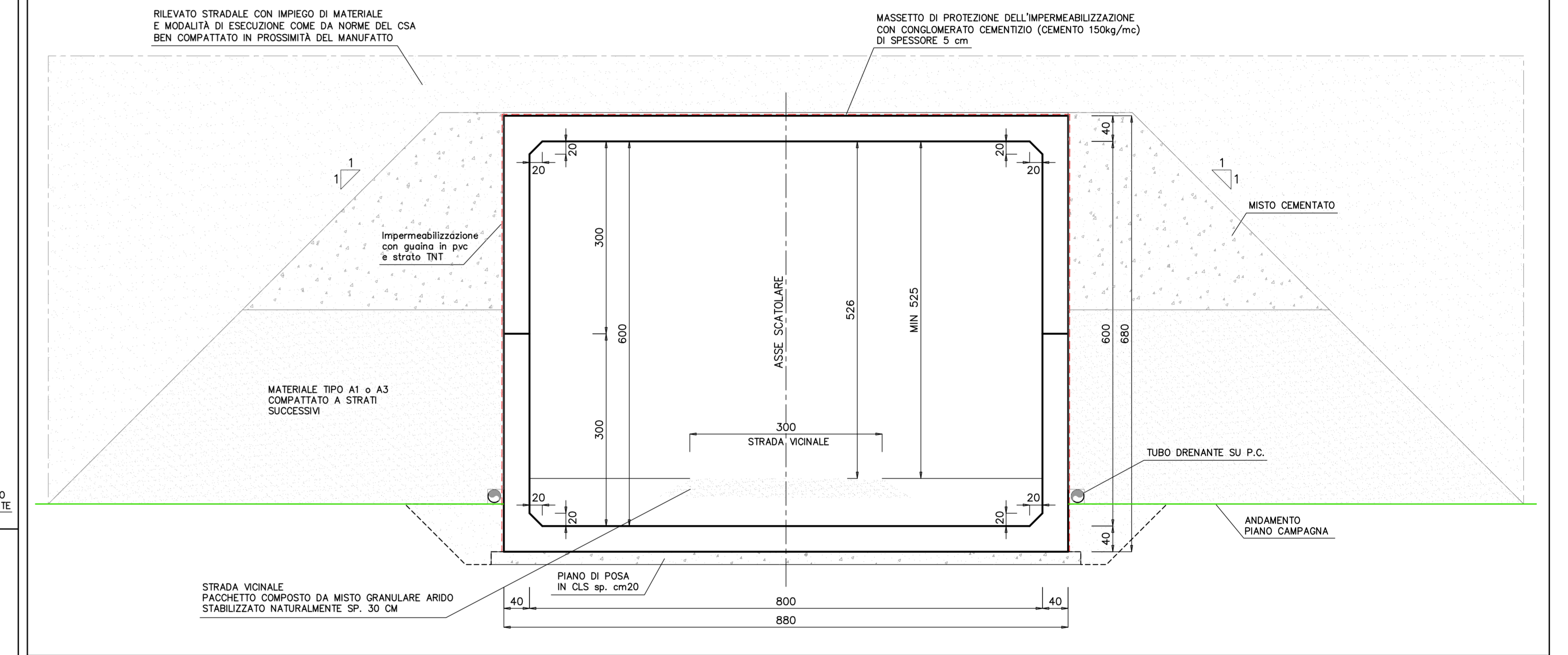

PEZZI SPECIALI - B1 e B2 -

CONCIO TIPO (1a - 39a)
(1b - 39b)

PEZZI SPECIALI - A1 e A2 -

NOTA: PER TUTTI I DETTAGLI COSTRUTTIVI
DEI PREFABBRICATI VEDERE
ELABORATO RELATIVO

NOTA: I PEZZI SPECIALI A e B POSSONO
ESSERE GETTATI IN OPERA

PEZZO SPECIALE (B2-OM21)
SCATOLARE in cls. ARMATO
cm. 800 x 300 x L 175/L 60 superiore
spess. cm. 40
m³ 7,02 - peso 17.550kg/cad.

PEZZO SPECIALE (B1-OM21)
SCATOLARE in cls. ARMATO
cm. 800 x 300 x L 290/L 175 inferiore
spess. cm. 40
m³ 13,86 - peso 34.650kg/cad.

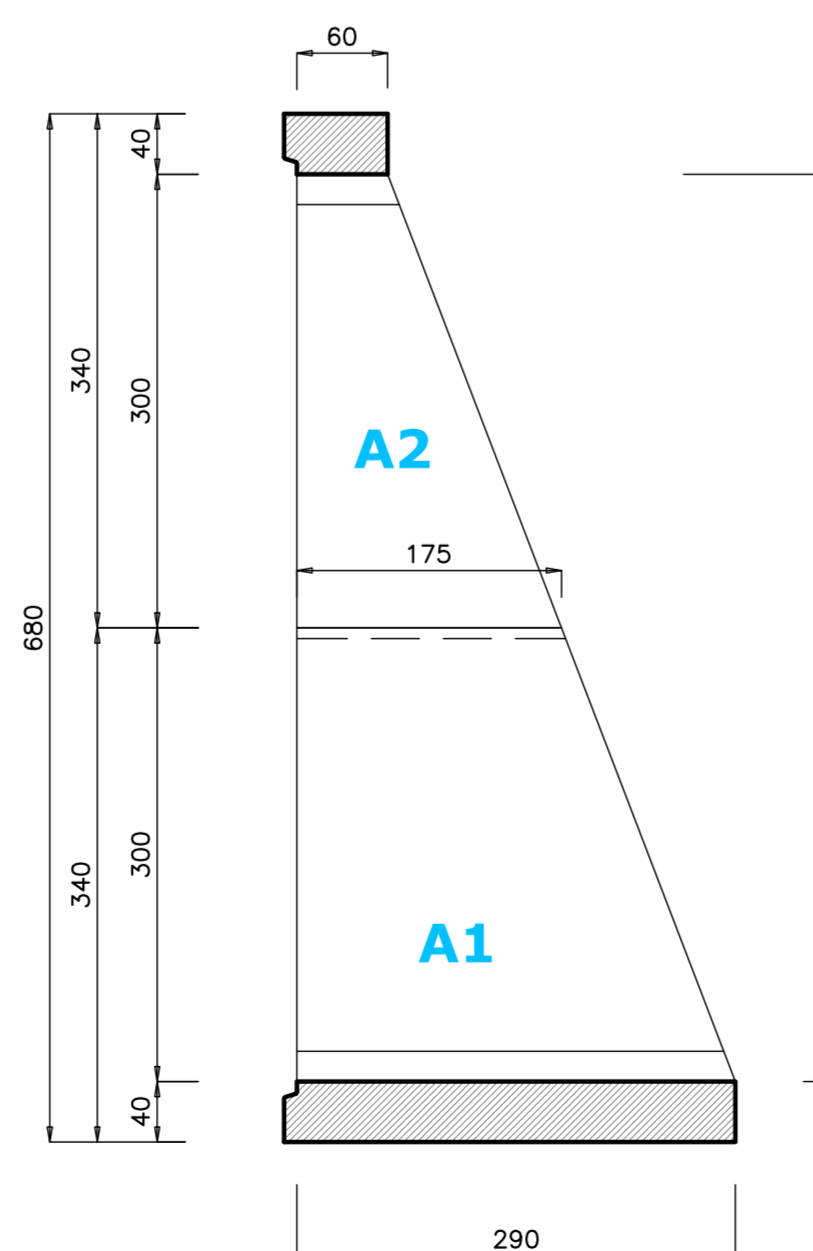
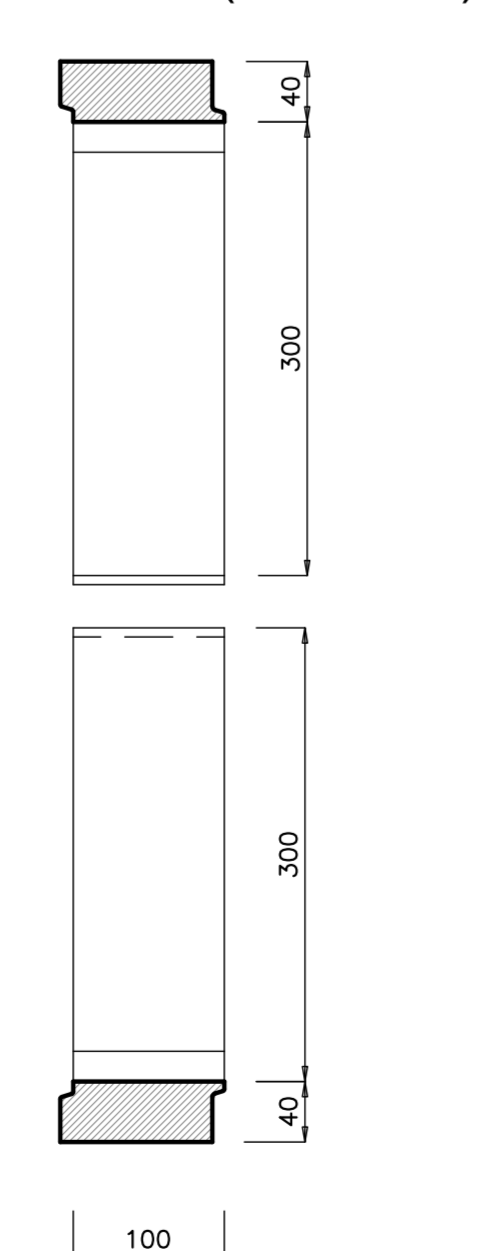
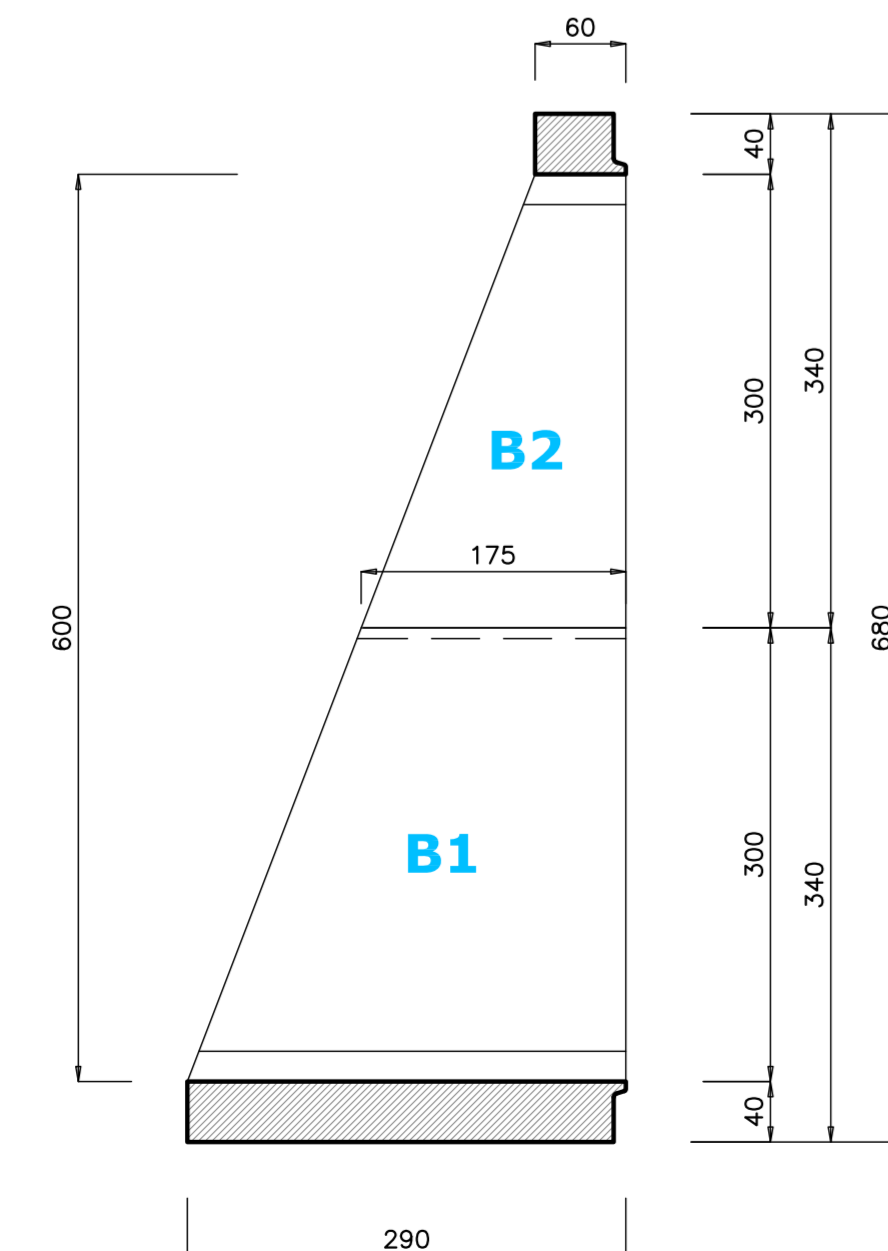

PEZZO SPECIALE (A2-OM21)
SCATOLARE in cls. ARMATO
cm. 800 x 300 x L 175/L 60 superiore
spess. cm. 40
m³ 7,02 - peso 17.550kg/cad.

PEZZO SPECIALE (A1-OM21)
SCATOLARE in cls. ARMATO
cm. 800 x 300 x L 290/L 175 inferiore
spess. cm. 40
m³ 13,86 - peso 34.650kg/cad.

scala 1:50

NOTA:
- PER I MATERIALI E LE PRESCRIZIONI VEDI TAV. T00_OM00_STR_SC01_B



COMPLETAMENTO E OTTIMIZZAZIONE DELLA
TORINO-MILANO CON LA VIABILITA' LOCALE MEDIANTE
INTERCONNESSIONE TRA S.S.32 E S.P.299
TANGENZIALE DI NOVARA
LOTTO "0" E LOTTO "1"

PROGETTO ESECUTIVO COD. T0166 CUP: F34106000000001

IMPRESA A.T.A. Mandatario giugliano	A.T.A. DI PROGETTAZIONE Mandatario S.T.E. S.r.l. Structure and Transport Engineering Direttore Tecnico Ing. E. MIOVI
Direttore Tecnico A.T.A. Ing. A. Sella	Mandatario Dott. Arch. Elisa LUCIA ZANETTA Ordine Architetti P.P.C. Provincia di Novara e Vercelli-Corso D'Azeglio n.1600 Mandatario Dott. Ing. Matteo POLETTI Ordine degli Ingegneri Provincia di Novara n.23150A

RESPONSABILE INVESTITORE PRESTAZIONI SPECIALISTICHE
Ing. Francesco M. La Camera

IL GEOLOGO
Dott. Geol. Mario Bruno

COORDINATORE PER LA SICUREZZA IN FASE DI PROGETTAZIONE
Ing. Francesco M. La Camera

IL RESPONSABILE DEL PROCEDIMENTO
Ing. Marcello Buonamico

OPERE D'ARTE MINORI
Scatolare per passaggio mezzi agricoli - Prg. 2+760,00
Planimetria, profilo e sezioni

CODICE PROGETTO PROGETTO DPT002 E 1801	NOME FILE 000_T00_OM21_STR_D01_B	REVISIONE B	SCALA varie
D			
C			
B	EMMISSIONE PER ISTRUTTORIA	OCTOBRE 2018	ZINELLA LA CAMERA RIBELLA
A	PRIMA EMMISSIONE	APRILE 2018	ZINELLA LA CAMERA RIBELLA
REV.	DESCRIZIONE	DATA	REDATTO VERIFICATO APPROVATO