

SEZIONE TRASVERSALE A-A
- CARPENTERIA -

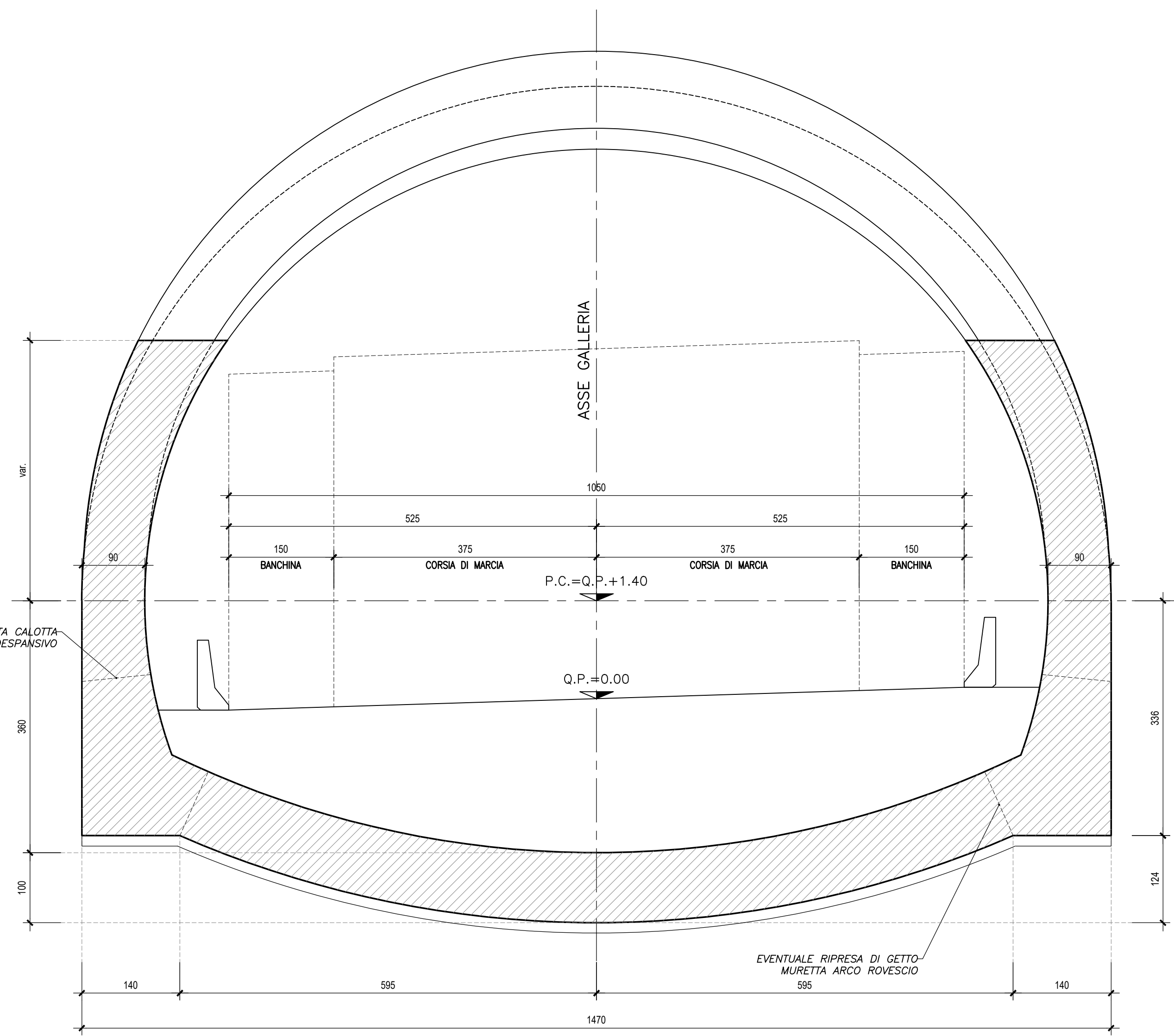

SEZIONE TRASVERSALE C-C
- CARPENTERIA -

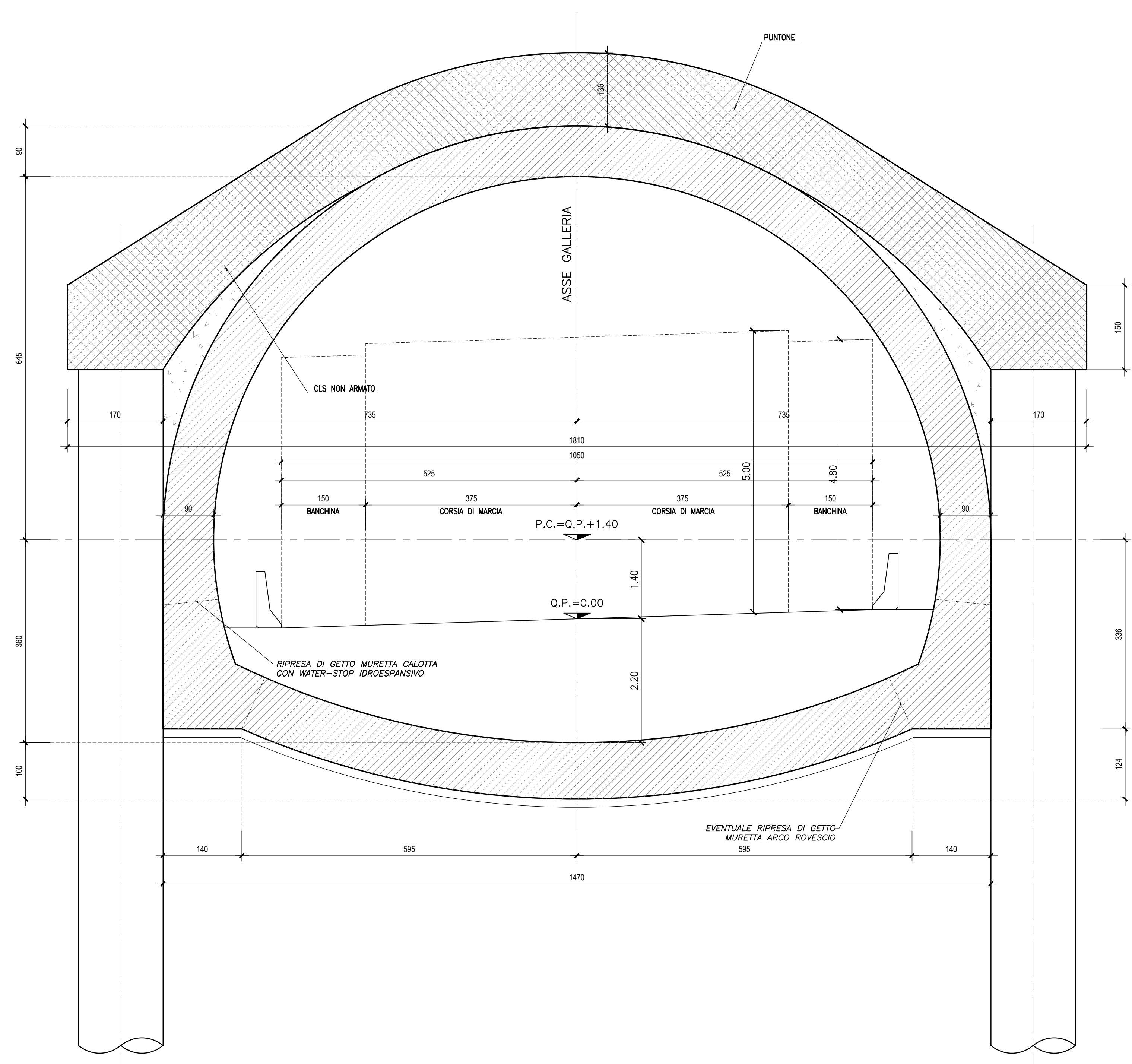

SEZIONE TRASVERSALE B-B
- CARPENTERIA -

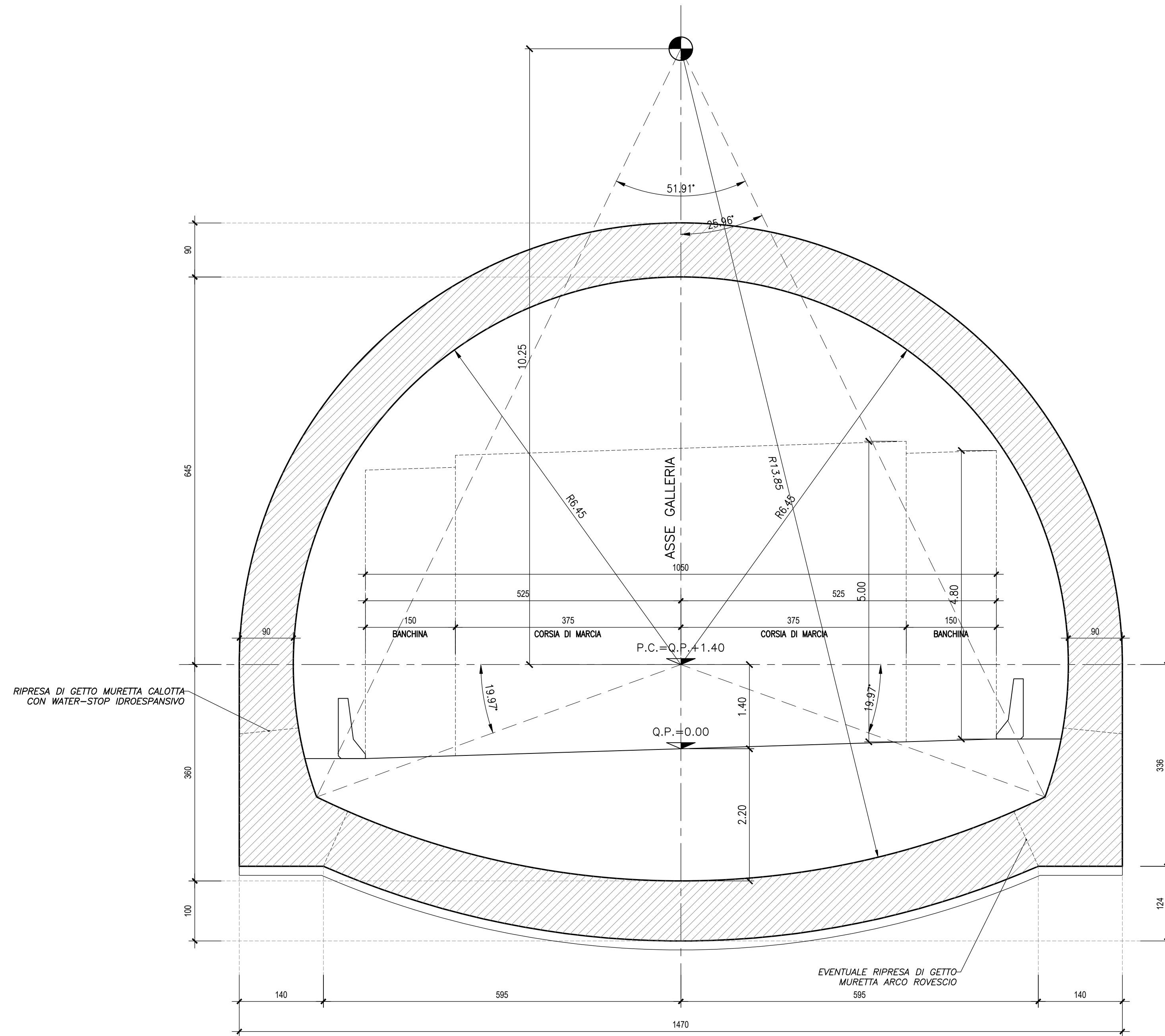

SEZIONE TRASVERSALE D-D
- CARPENTERIA -

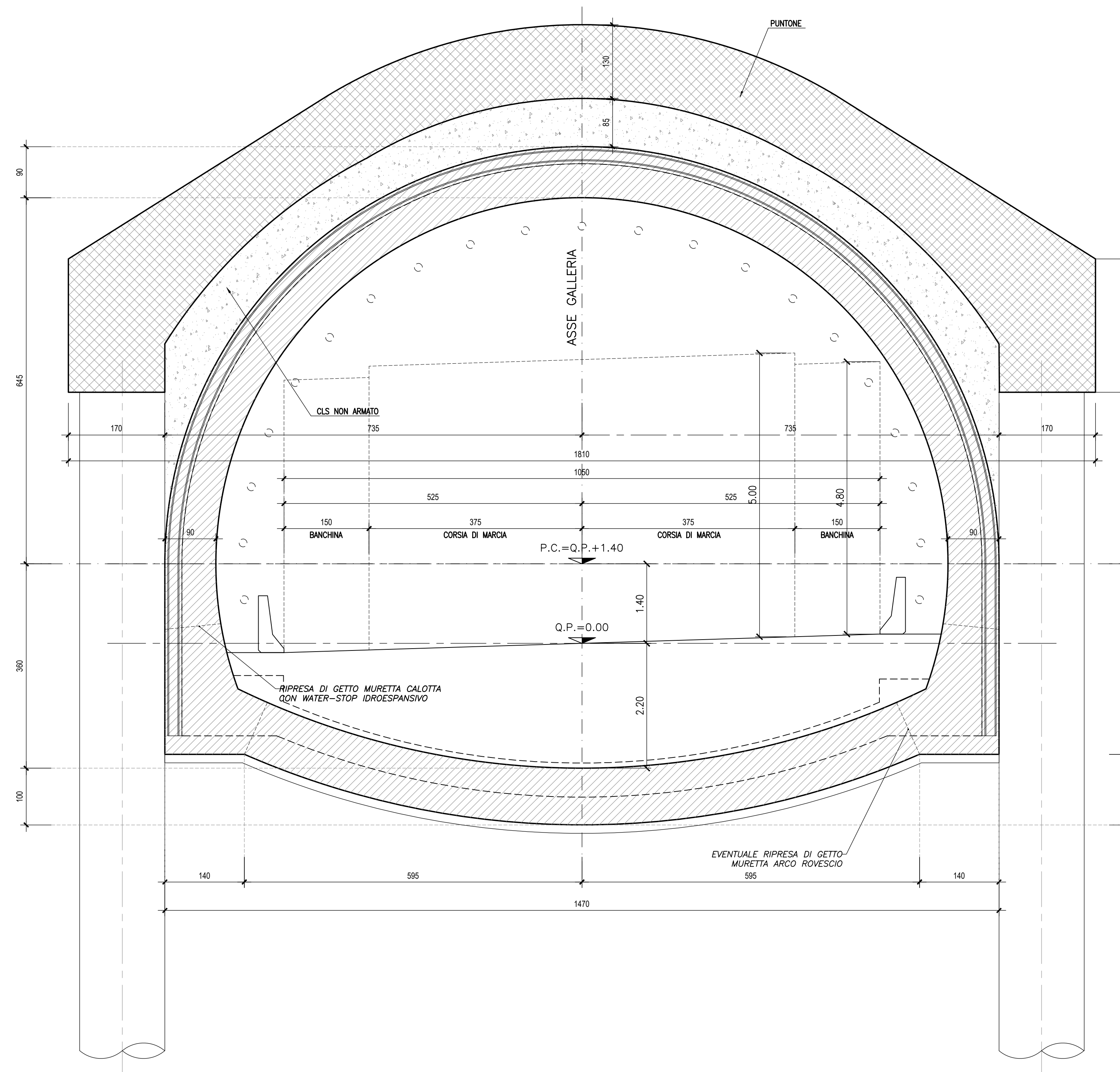

TRACCIAMENTO



TABELLA MATERIALI

CALCESTRUZZO (pali e cordolo di testata) per opere provvisorie:

- Classe di resistenza a compressione C_{fmax}/f_{cm} C25/30 (R_{ck} 30 MPa)
- Classe di esposizione XC4
- Massimo rapporto A/C 0.55
- Minimo contenuto in cemento (kg/mc) 340
- Classe di consistenza S4
- Diametro massimo inerti 30 mm
- Contenuto minimo in aria (%) 3.0

Conforme alla norma UNI EN 206-1 e alle istruzioni UNI 11104.

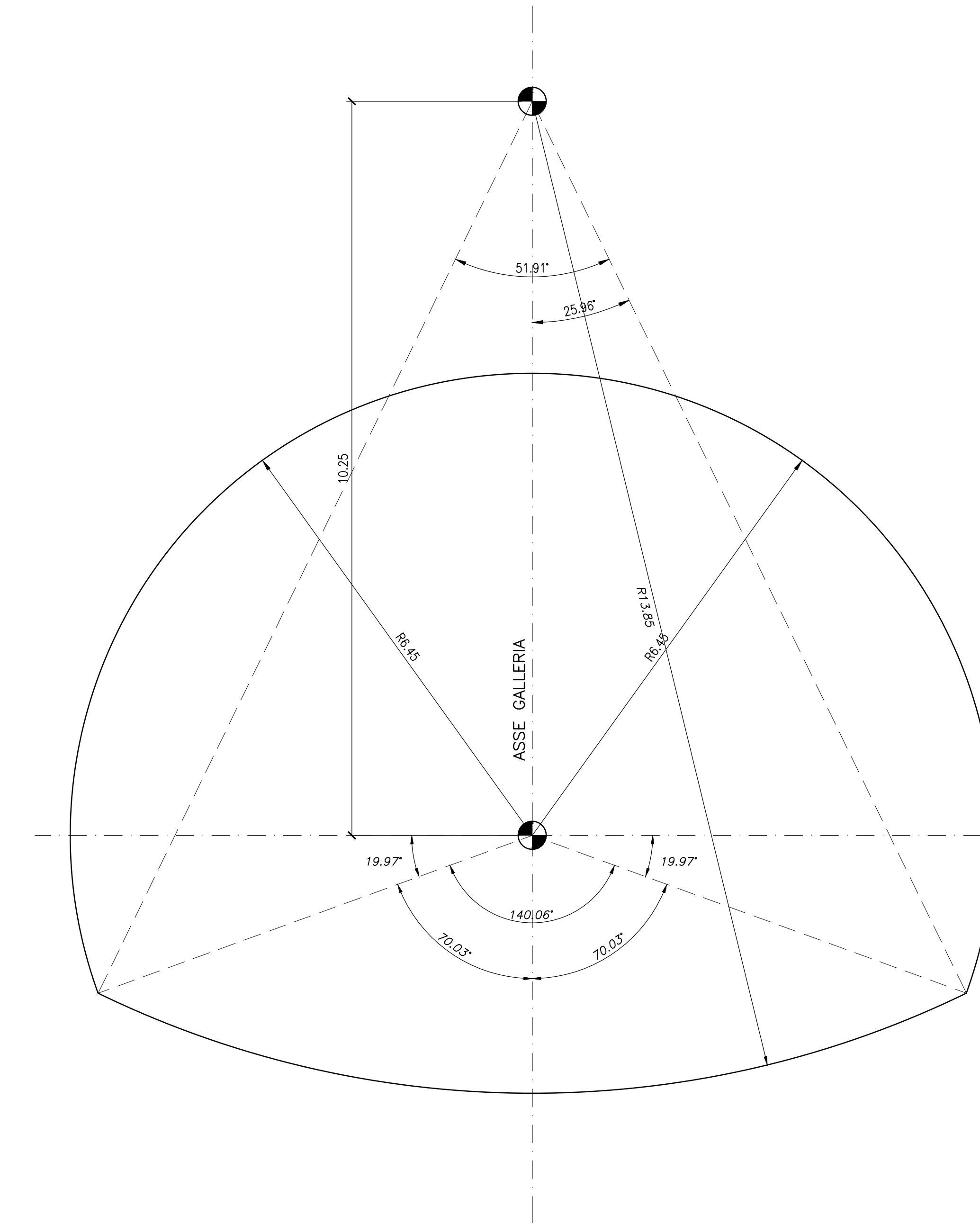

**ASSE VIARIO MARCHE-UMBRIA
E QUADRILATERO DI PENETRAZIONE INTERNA
MAXI LOTTO 2**

LAVORI DI COMPLETAMENTO DELLA DIRETTRICE PERUGIA ANCONA:
SS. 318 DI "VALFABRICA", TRATTO PIANELLO-VALFABRICA
SS. 76 "VAL DESINO", TRATTI FOSSATO VICO - CANCELLI E ALBACINA - SIERRA SAN QUIRICO
"PEDEMONTANA DELLE MARCHE", TRATTO FABRIANO-MUCCIA-SFERCIA.

PROGETTO DEFINITIVO

CONTRAENTE GENERALE: **DIRPA 2** s.c.a.r.l.
Il responsabile del Contratto Generale: Ing. Federico Montanari
Il responsabile Integrazioni delle Provenienze Specialistiche: Ing. Salvatore Lieto

PROGETTAZIONE: Associazione Temporanea di Imprese
Mantovani: **PROGIN** Mantovani: **SGAI s.r.l.** di E. Forlani & C. Ingegneri e Geometri Aperti
LOMBARDI SA Ingegneri, Consulenti **LOMBARDI-REICO** Ingegneri S.r.l. www.sgai.com

RESPONSABILE DELLA PROGETTAZIONE PER C.A.T. Prof. Ing. Antonio Grimaldi
GEOLOGO: Dott. Geol. Fabrizio Pontoni
COORDINATORE DELLA SICUREZZA IN FASE DI PROGETTAZIONE: Ing. Michele Curiale
IL RESPONSABILE DEL PROCEDIMENTO: Ing. Giulio Pettrizzelli

2.1.3 - PEDEMONTANA DELLE MARCHE
3° stralcio funzionale: Castelraimondo nord - Castelraimondo sud
4° stralcio funzionale: Castelraimondo sud - innesto S.S.77 a Muccia
OPERE D'ARTE MAGGIORI: GALLIE NATURALI
GALLERIA NATURALE S.ANNA
Galleria artificiale tra parate di pali (protesi)

SCALA: 1:50
DATA: Maggio 2017

Codice Unico di Progetto (CUP): F12C0300050021

Codice elaborato: [0][7][0][3][2][1][3][E][1][3][G][M][3][5][0][5][T][V][I][Q][I][A]

REV.	DATA	DISCUSSIONE	Redatto	Controllato	Approvato
A	Maggio 2017	Emissione per stralcio funzionale	PROGIN	R. Piccinini	S. Lieto, A. Grimaldi