

SEZIONE TRASVERSALE A-A
- CARPENTERIA -

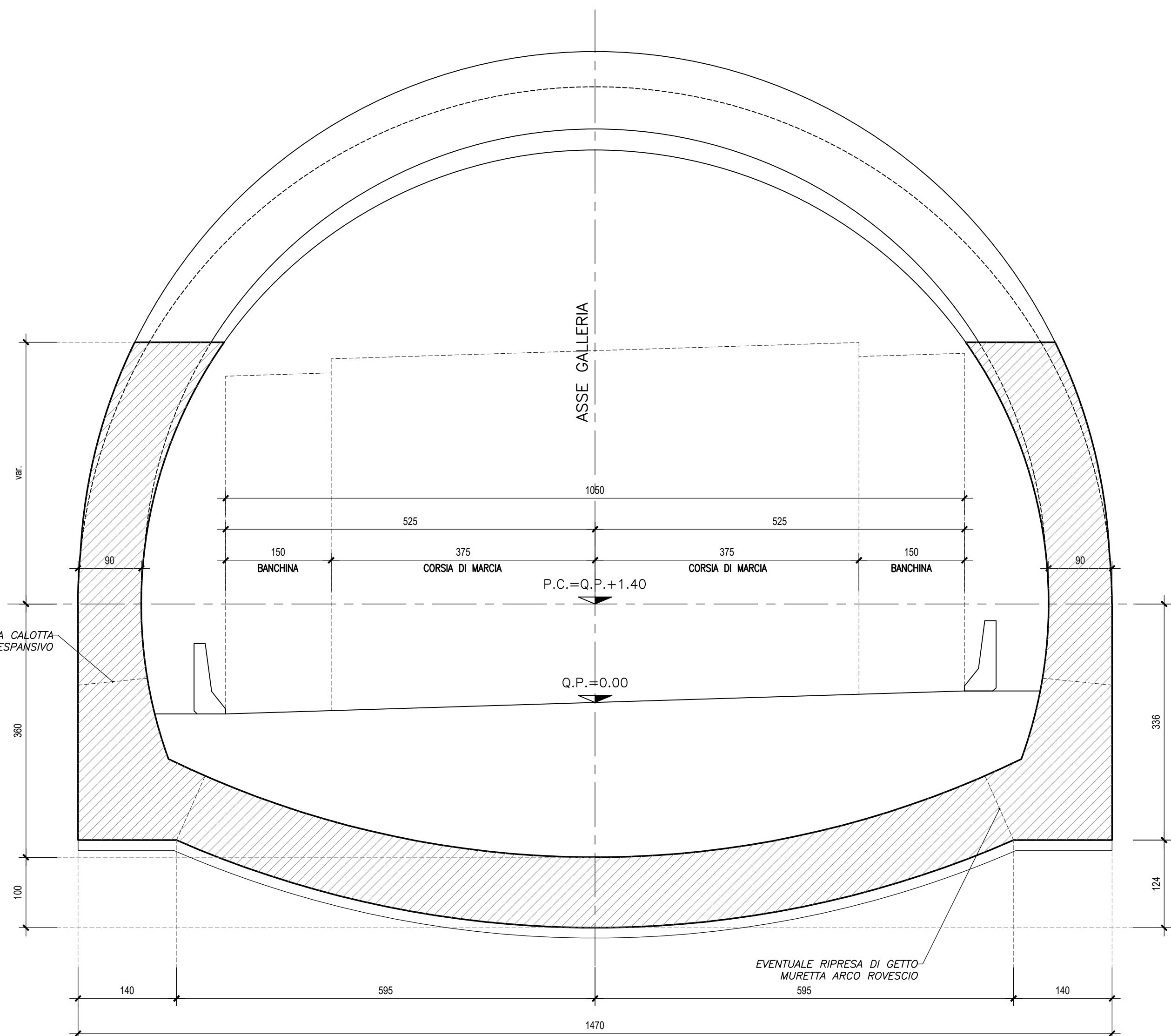

SEZIONE TRASVERSALE C-C
- CARPENTERIA -

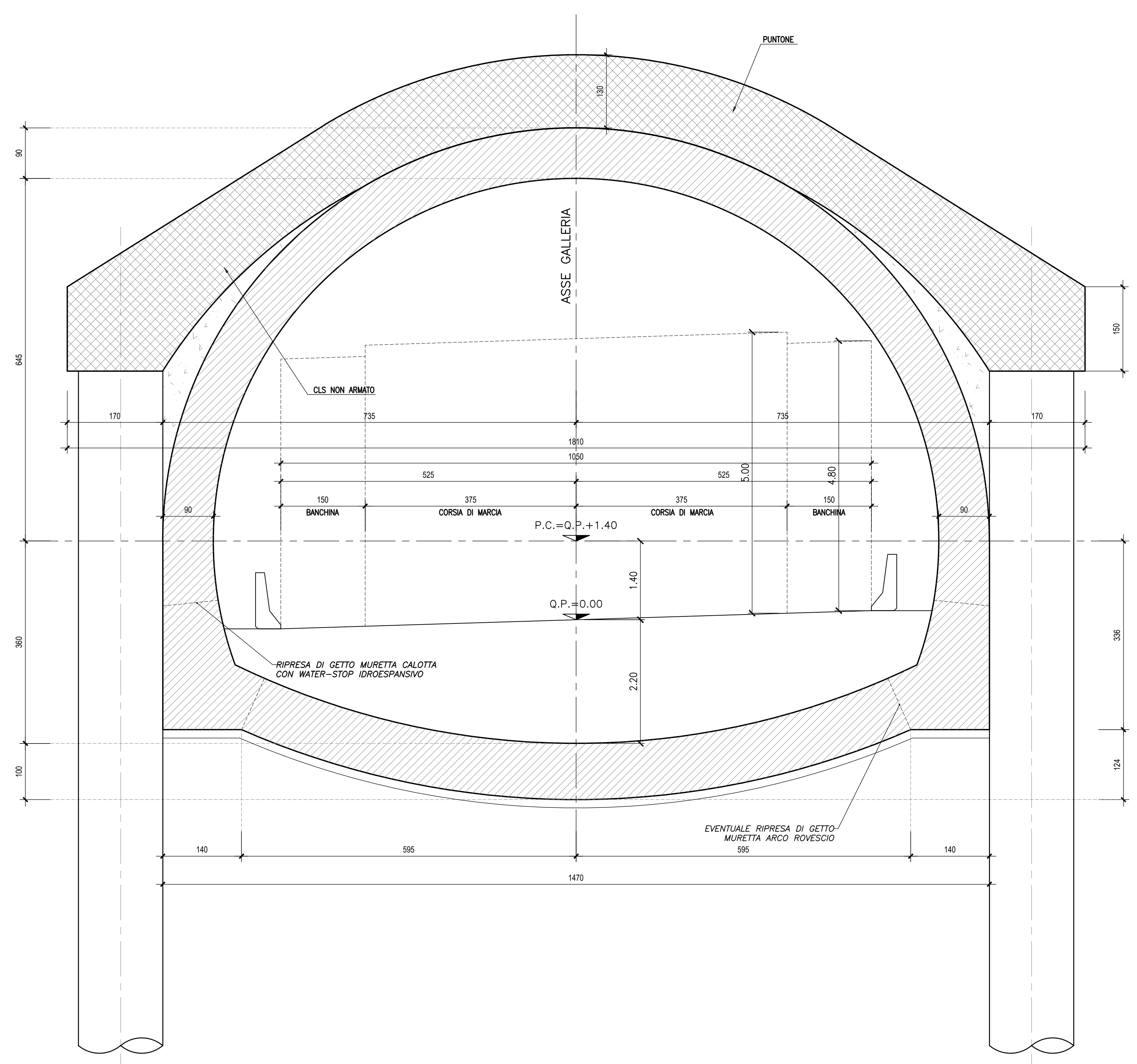

SEZIONE TRASVERSALE B-B
- CARPENTERIA -

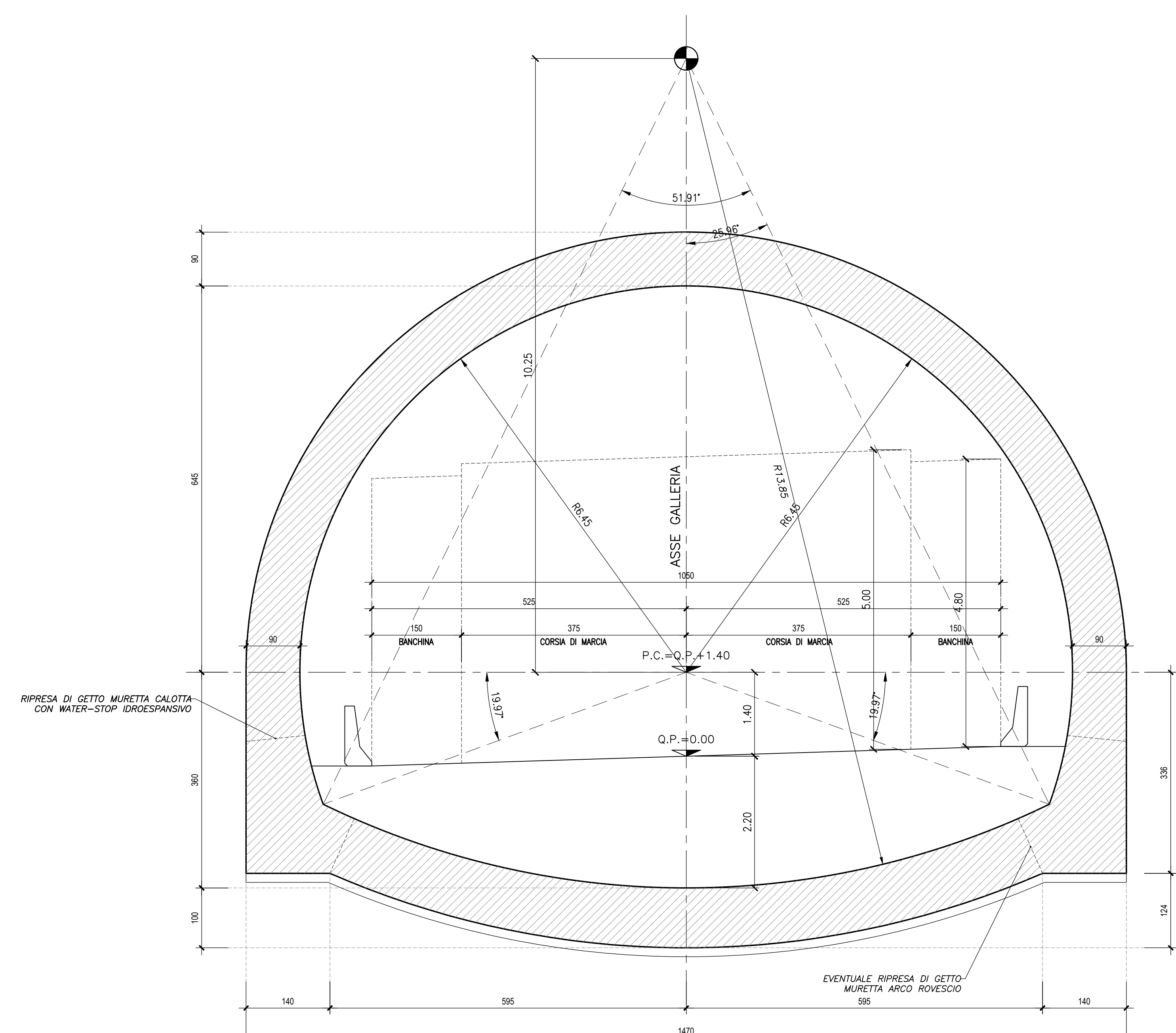

SEZIONE TRASVERSALE D-D
- CARPENTERIA -

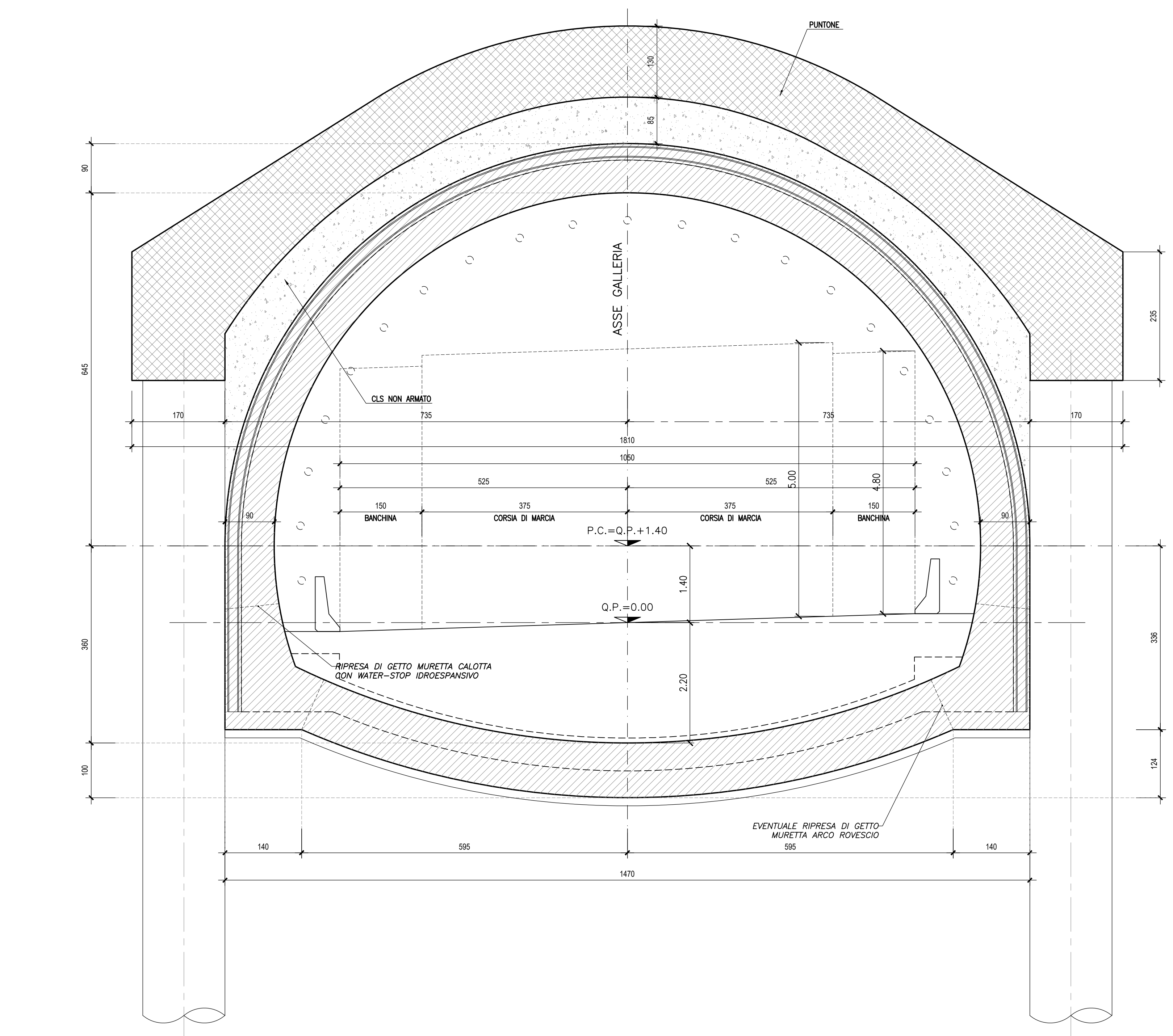

TRACCIAMENTO



TABELLA MATERIALI

CALCESTRUZZO (pali e cordolo di testata):		
- Classe di resistenza a compressione C (f _{ck} /R _{ck})	C25/30 (R _{ck} 30 MPa)	
- Classe di esposizione	XC4	
- Massima rapporto A/C	0,55	
- Minimo contenuto in cemento (kg/mc)	140	
- Classe di consistenza	S4	
- Diametro massimo inerti	30 mm	
- Contenuto minimo in aria (%)	3,0	

Conforme alla norma UNI EN 206-1 e alle istruzioni UNI 11104.

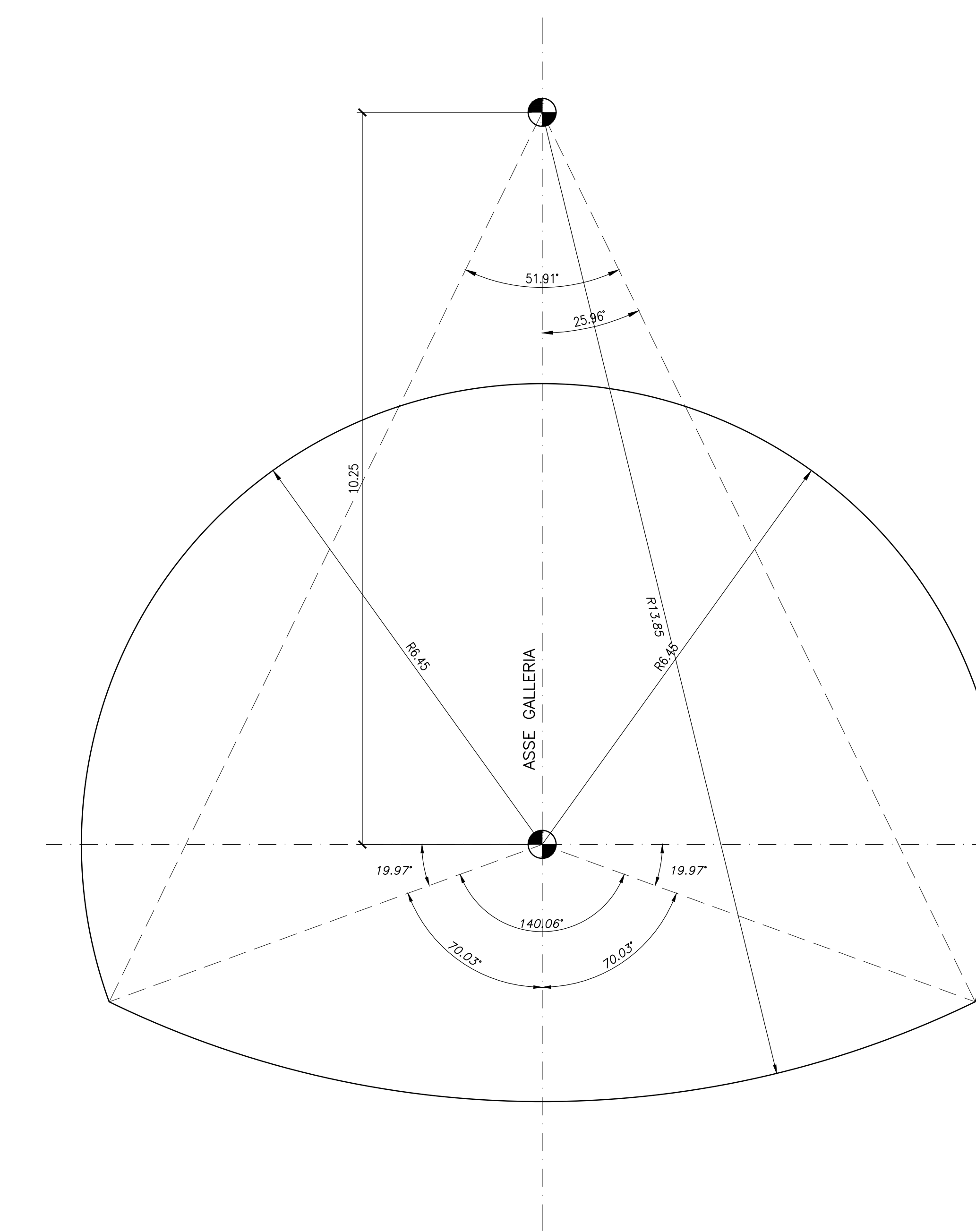

ASSE VIARIO MARCHE-UMBRIA
E QUADRILATERO DI PENETRAZIONE INTERNA
MAXI LOTTO 2

LAVORI DI COMPLETAMENTO DELLA DIRETTRICE PERUGIA ANCONA:
SS. 318 DI "VALFABBRICA", TRATTO PIANELLO-VALFABBRICA
SS. 76 "VAL DESINO", TRATTO FOSSATO VICO-CANCELLI ALBACINA - SERRA SAN QUIRICO
"PEDEMONTANA DELLE MARCHE", TRATTO FABRIANO-MUCCIA-SFERCIA.

PROGETTO DEFINITIVO

CONTRAENTE GENERALE: **DIRPA 2 s.c.a.r.l.**
Il responsabile del Contratto Generale: Ing. Federico Montanari
Il responsabile Integratore delle Proiezioni Specialistiche: Ing. Salvatore Lieto

PROGETTAZIONE: Associazione Temporanea di Imprese
Mantovani: **PROGIN** Mantovani: **SGAI s.r.l.** di E. Forlani & C. Ing. E. Forlani & C.
Mantovani: **LOMBARDI SA** INGEGNERI - INGEGNERI - INGEGNERI
Mantovani: **LOMBARDI-REICO** INGEGNERI - INGEGNERI - INGEGNERI

RESPONSABILE DELLA PROGETTAZIONE:
PER C.A.T.I.
Prof. Ing. Antonio Grimaldi
INGEGNERE
Geologo
Dott. Geol. Fabrizio Pontoni
COORDINATORE DELLA SICUREZZA IN FASE DI PROGETTAZIONE:
Ing. Michele Curiale

IL RESPONSABILE DEL PROCEDIMENTO:
Ing. Giulio Pettrizzelli

2.1.3 - PEDEMONTANA DELLE MARCHE
3° stralcio funzionale: Castelraimondo nord - Castelraimondo sud
4° stralcio funzionale: Castelraimondo sud - innesto S.S.77 a Mucchia
OPERE D'ARTE MAGGIORI-GALLERIE NATURALI
GALLERIA NATURALE S.BARBARA
Galleria artificiale tra parate di pali (protesi)

Codice Unico di Progetto (CUP): F12C03000050021
Codice elaborato: 407032133E13GIM370151717171A
Nome File: 407032133E13GIM370151717171A

REV.	DATA	DISCUSSIONE	Redatto	Controllato	Approvato
A	Maggio 2017	Emissione per stralcio funzionale	PROGIN	R. Piscitelli	S. Lieto