

CAVALCAVIA

CALCESTRUZZO MAGRO DI SOTTOFONDAZIONE

- C 12/15
- Contenuto minimo di cemento 150 Kg/mc
- Tipo di cemento CEM III-: IV
- Classe di esposizione X0

CARATTERISTICHE CALCESTRUZZI PER GETTO DI SOLETTA

- C 35/45
- Aggiunta di additivo Antiritiro
- Contenuto minimo di cemento 340 Kg/mc
- Tipo di cemento CEM III, IV
- Rapporto massimo acqua/cemento 0.45
- Slump S4-S5
- Diametro massimo dell'inerte 32 mm
- Classe di esposizione XC4-XD3-XF4
- Contenuto minimo d'aria 4%
- Aggregati resistenti al gelo

CARATTERISTICHE CALCESTRUZZI FONDAZIONI

- C 32/40
- Contenuto minimo di cemento 360 Kg/mc
- Tipo di cemento CEM III, IV
- Rapporto massimo acqua/cemento 0.50
- Slump S4
- Diametro massimo dell'inerte 32 mm
- Classe di esposizione XA2
- Contenuto minimo d'aria 4%
- Aggregati resistenti al gelo

CARATTERISTICHE CALCESTRUZZI TRAVI PREFABBRICATE

- C 50/55
- Contenuto minimo di cemento 360 Kg/mc
- Tipo di cemento CEM III, IV
- Rapporto massimo acqua/cemento 0.45
- Slump S4 - S5
- Diametro massimo dell'inerte 16 mm
- Classe di esposizione XC4-XF2
- Contenuto minimo d'aria 5%
- Aggregati resistenti al gelo

CARATTERISTICHE CALCESTRUZZI TRAVERSI E PREDALLE

- C 35/45
- Contenuto minimo di cemento 340 Kg/mc
- Tipo di cemento CEM III, IV
- Rapporto massimo acqua/cemento 0.45
- Slump S4
- Diametro massimo dell'inerte 16 mm
- Classe di esposizione XC4-XF2
- Contenuto minimo d'aria 5%
- Aggregati resistenti al gelo

CARATTERISTICHE CALCESTRUZZI ELEVAZIONI

- C 30/37
- Contenuto minimo di cemento 330 Kg/mc
- Tipo di cemento CEM III, IV
- Rapporto massimo acqua/cemento 0.50
- Slump S4
- Diametro massimo dell'inerte 32 mm
- Classe di esposizione XC4-XF2
- Contenuto minimo d'aria 4%
- Aggregati resistenti al gelo

CARATTERISTICHE CALCESTRUZZI PER PALI

- C 32/40
- Contenuto minimo di cemento 360 Kg/mc
- Tipo di cemento CEM III, IV
- Rapporto massimo acqua/cemento 0.50
- Slump S4
- Diametro massimo dell'inerte 32 mm
- Classe di esposizione XA2
- Contenuto minimo d'aria 4%
- Aggregati resistenti al gelo

ADDITIVO ANTIRITIRO

Il tipo e il dosaggio dell'additivo compensatore di ritiro dovrà essere tale da garantire, in relazione alle condizioni ambientali e alle modalità di getto e stagionatura, un ritiro finale $\epsilon_{cs}(t_{ex}, t_0) \leq 20 \times 10^{-5}$. L'additivo dovrà essere miscelato al cemento prima dell'impasto.

ACCIAIO IN BARRE B450C Controllato in stabilimento

- Sovrapposizione continua = 60%

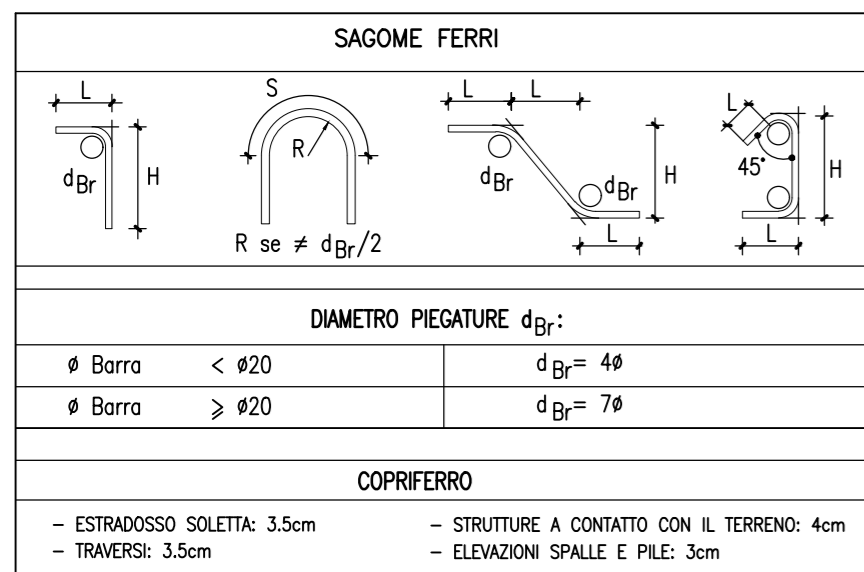

SOTTOVIA

CALCESTRUZZO MAGRO DI SOTTOFONDAZIONE

- C 12/15
- Contenuto minimo di cemento 150 Kg/mc
- Tipo di cemento CEM III-: IV
- Classe di esposizione X0

CARATTERISTICHE CALCESTRUZZO FONDAZIONE

- C 32/40
- Contenuto minimo di cemento 360 Kg/mc
- Tipo di cemento CEM III, IV
- Rapporto massimo acqua/cemento 0.50
- Slump S4
- Diametro massimo dell'inerte 32 mm
- Classe di esposizione XA2

CARATTERISTICHE CALCESTRUZZO ELEVAZIONE

- C 25/30
- Contenuto minimo di cemento 300 Kg/mc
- Tipo di cemento CEM III, IV
- Rapporto massimo acqua/cemento 0.50
- Slump S4
- Diametro massimo dell'inerte 32 mm
- Classe di esposizione XC2

CARATTERISTICHE CALCESTRUZZO ELEVAZIONE

- C 32/40
- Contenuto minimo di cemento 360 Kg/mc
- Tipo di cemento CEM III, IV
- Rapporto massimo acqua/cemento 0.50
- Slump S4
- Diametro massimo dell'inerte 32 mm
- Classe di esposizione XA2

MURI E PARATIE

CALCESTRUZZO MAGRO DI SOTTOFONDAZIONE

- C 12/15
- Contenuto minimo di cemento 150 Kg/mc
- Tipo di cemento CEM III-: IV
- Classe di esposizione X0

CARATTERISTICHE CALCESTRUZZO FONDAZIONE

- C 32/40
- Contenuto minimo di cemento 360 Kg/mc
- Tipo di cemento CEM III, IV
- Rapporto massimo acqua/cemento 0.50
- Slump S4
- Diametro massimo dell'inerte 32 mm
- Classe di esposizione XA2

CARATTERISTICHE CALCESTRUZZO ELEVAZIONE

- C 25/30
- Contenuto minimo di cemento 300 Kg/mc
- Tipo di cemento CEM III, IV
- Rapporto massimo acqua/cemento 0.50
- Slump S4
- Diametro massimo dell'inerte 32 mm
- Classe di esposizione XC2

TOMBINI SCATOLARI

E POZZETTI

CALCESTRUZZO MAGRO DI SOTTOFONDAZIONE

- C 12/15
- Contenuto minimo di cemento 150 Kg/mc
- Tipo di cemento CEM III : IV
- Classe di esposizione X0

CARATTERISTICHE CALCESTRUZZO

- C 32/40
- Contenuto minimo di cemento 360 Kg/mc
- Tipo di cemento CEM III, IV
- Rapporto massimo acqua/cemento 0.50
- Slump S4
- Diametro massimo dell'inerte 32 mm
- Classe di esposizione XA2

TOMBINI CIRCOLARI

CALCESTRUZZO MAGRO DI SOTTOFONDAZIONE

- C 12/15
- Contenuto minimo di cemento 150 Kg/mc
- Tipo di cemento CEM III-: IV
- Classe di esposizione X0

CARATTERISTICHE CALCESTRUZZO

- C 32/40
- Contenuto minimo di cemento 360 Kg/mc
- Tipo di cemento CEM III, IV
- Rapporto massimo acqua/cemento 0.50
- Slump S4
- Diametro massimo dell'inerte 32 mm
- Classe di esposizione XA2

CARATTERISTICHE CALCESTRUZZO PALI

- C 32/40
- Contenuto minimo di cemento 360 Kg/mc
- Tipo di cemento CEM III, IV
- Rapporto massimo acqua/cemento 0.50
- Slump S4
- Diametro massimo dell'inerte 32 mm
- Classe di esposizione XA2

CARATTERISTICHE CALCESTRUZZO CORDOLI

- C 32/40
- Contenuto minimo di cemento 360 Kg/mc
- Tipo di cemento CEM III, IV
- Rapporto massimo acqua/cemento 0.50
- Slump S4
- Diametro massimo dell'inerte 32 mm
- Classe di esposizione XA2



ASSE VIARIO MARCHE-UMBRIA E QUADRILATERO DI PENETRAZIONE INTERNA MAXI LOTTO 2

LAVORI DI COMPLETAMENTO DELLA DIRETTRICE PERUGIA ANCONA:
SS. 318 DI "VALFABBRICA", TRATTO PIANELLO -VALFABBRICA
SS. 76 "VAL D'ESINO", TRATTI FOSSATO VICO - CANCELLI E ALBACINA - SERRA SAN QUIRICO
"PEDEMONTANA DELLE MARCHE", TRATTO FABRIANO-MUCCIA-SFERCIA.

PROGETTO DEFINITIVO

CONTRAENTE GENERALE: 	Il responsabile del Contraente Generale: Ing. Federico Montanari	Il responsabile Integrazioni delle Prestazioni Specialistiche: Ing. Salvatore Lieto
---------------------------------	--	---

PROGETTAZIONE: Associazione Temporanea di Imprese		
Mandatario: PROGETTAZIONE GRANDI INFRASTRUTTURE PROGIN s.p.a.	Mandanti: LOMBARDI SA INGEGNERI CONSULENTI	LOMBARDI-REICO INGEGNERIA S.R.L.

RESPONSABILE DELLA PROGETTAZIONE PER L'A.T.I. Prof. Ing. Antonio Grimaldi GEOLOGO Dott. Geol. Fabrizio Pontoni COORDINATORE DELLA SICUREZZA IN FASE DI PROGETTAZIONE Ing. Michele Curiale			
---	--	--	--

IL RESPONSABILE DEL PROCEDIMENTO Ing. Giulio Petrizzelli	
--	--

2.1.2 - PEDEMONTANA DELLE MARCHE 3° stralcio funzionale: Castelraimondo nord - Castelraimondo sud 4° stralcio funzionale: Castelraimondo sud - innesto S.S.77 a Muccia OPERE D'ARTE MINORI: OPERE DI SOSTEGNO E DRENI Tabella materiali	SCALA: DATA: Maggio 2017
---	--

Codice Unico di Progetto (CUP) **F12C03000050021**

Codice elaborato:	Opera	Tratto	Settore	CEE	WBS	Id. doc.	N. prog.	Rev.
	L 0 7 0 3	2 1 3	E	1 6	0 M 0 0 0 0	T V I	0 1	A
Nome File: L0703213E16M0000TV101A								

REV.	DATA	DESCRIZIONE	Redatto		Controllato	Approvato
A	Maggio 2017	Emissione per stralcio funzionale	PROGIN	R.Piccirillo	S. Lieto	A. Grimaldi
B						
C						