

CORSIA DI DIVERSIONE
scala 1:400

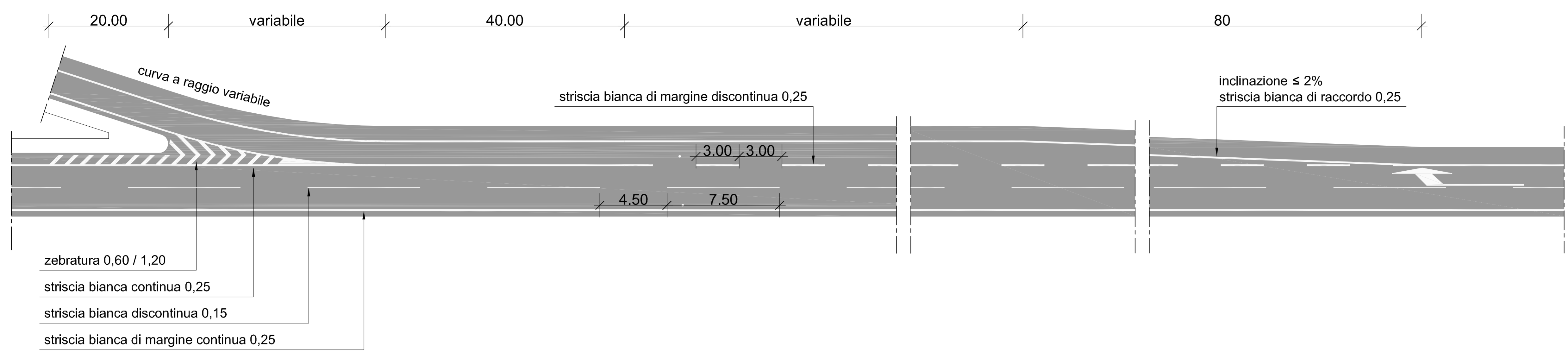

CORSIA DI IMMISSIONE
scala 1:400

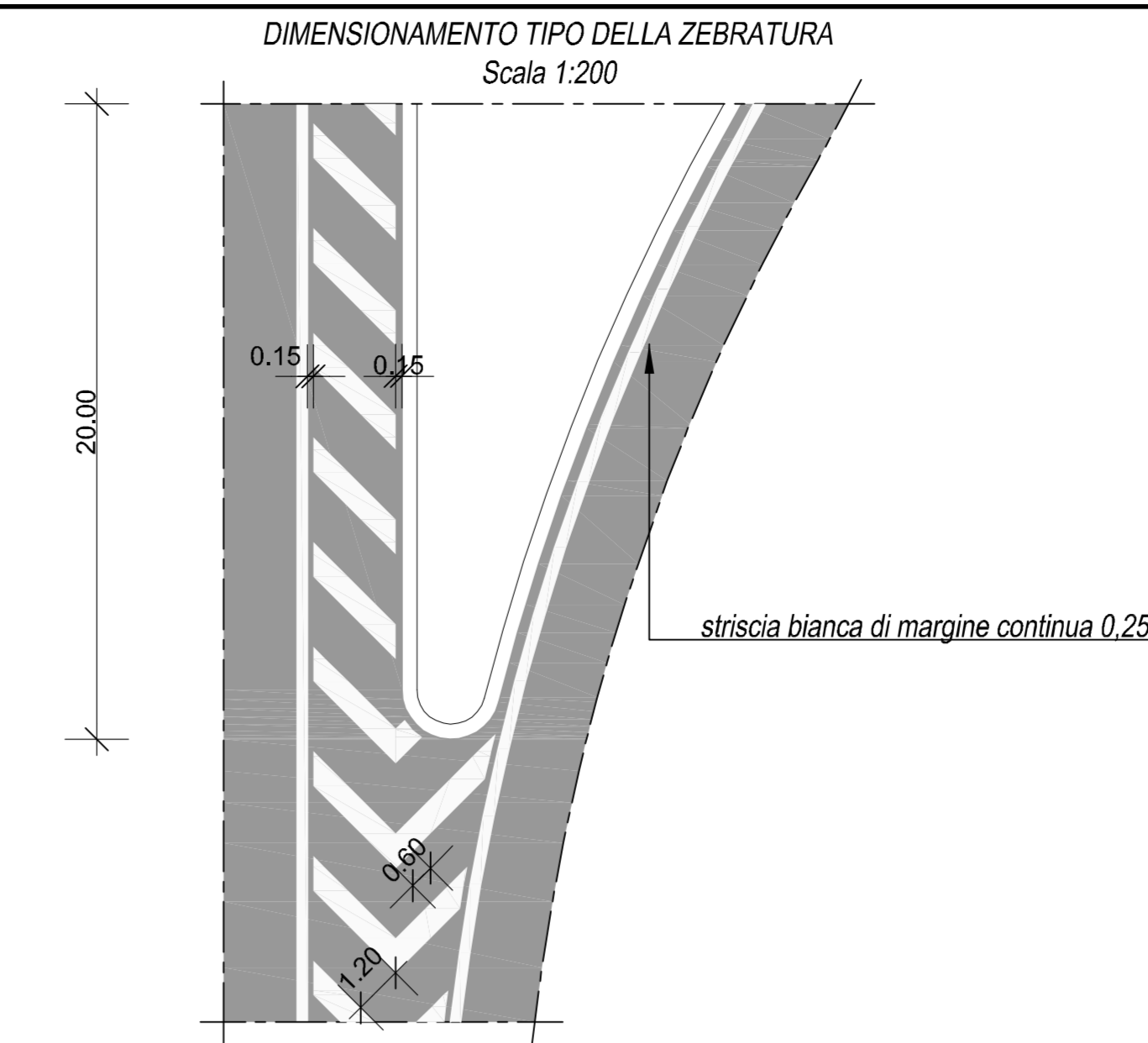
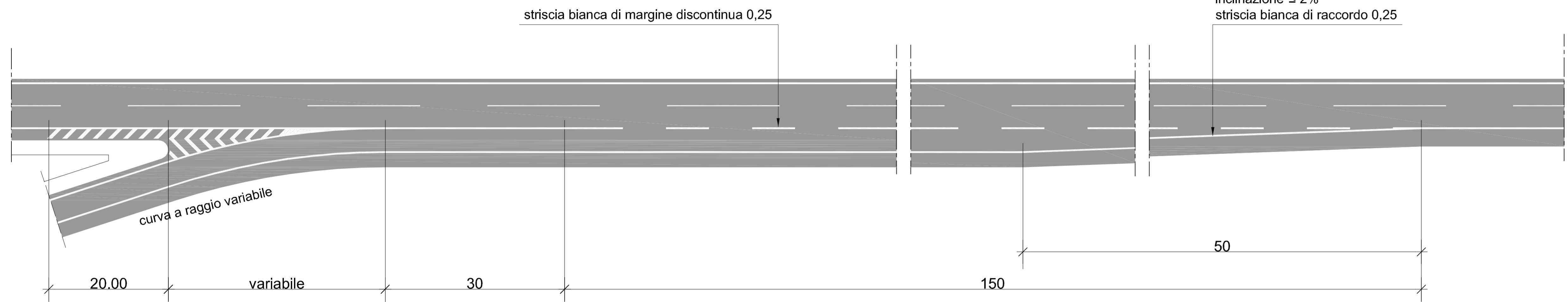

INSTALLAZIONE DEI SEGNALE

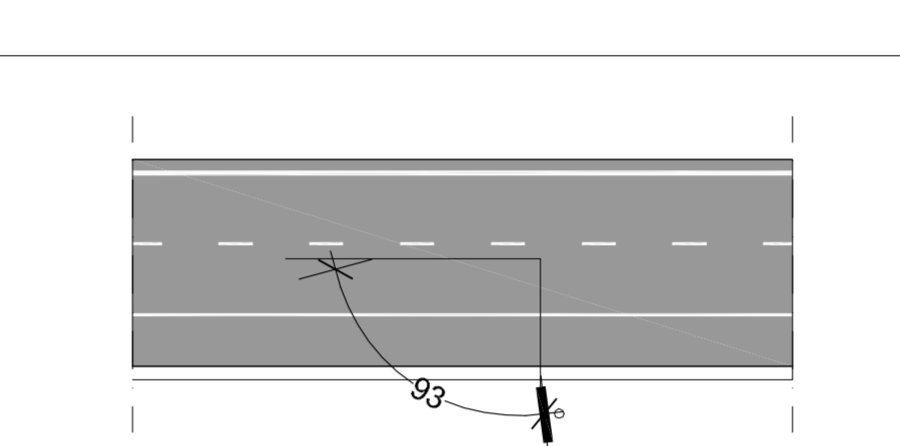

DARE PRECEDENZA

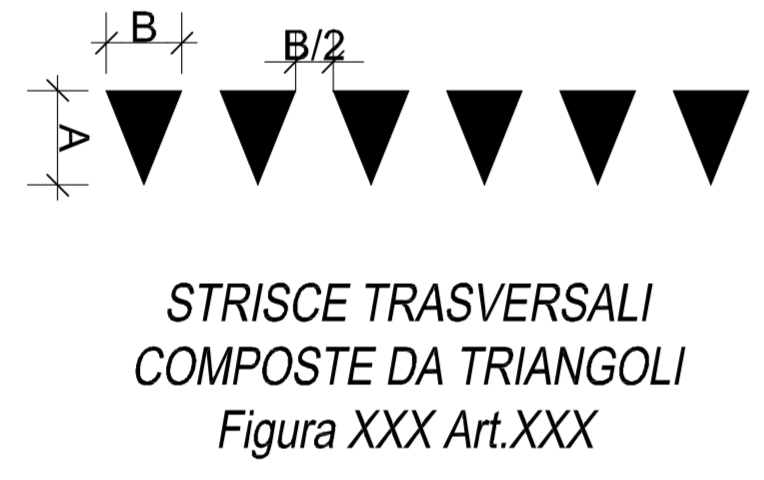
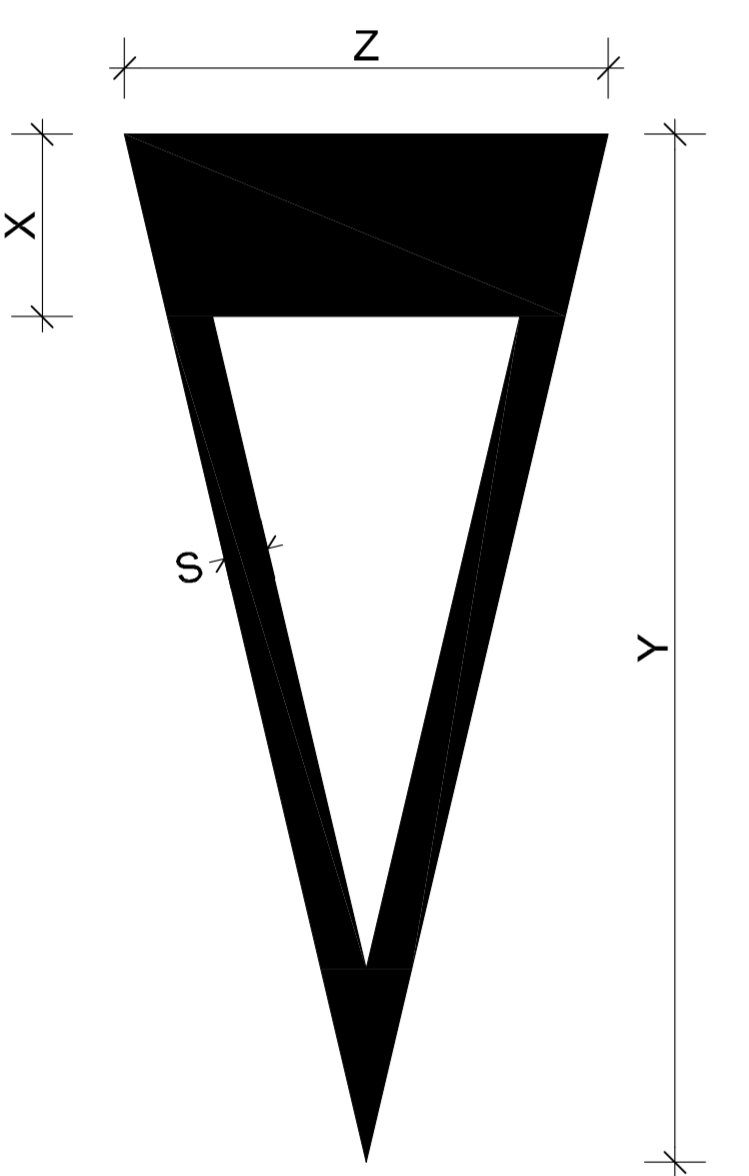

STRADE TIPO A B

C-D	70	60
E	60	50
F	50	40

FRECCHE IN USCITA DALLE STAZIONI
autostrada a due corsie
scala 1:400

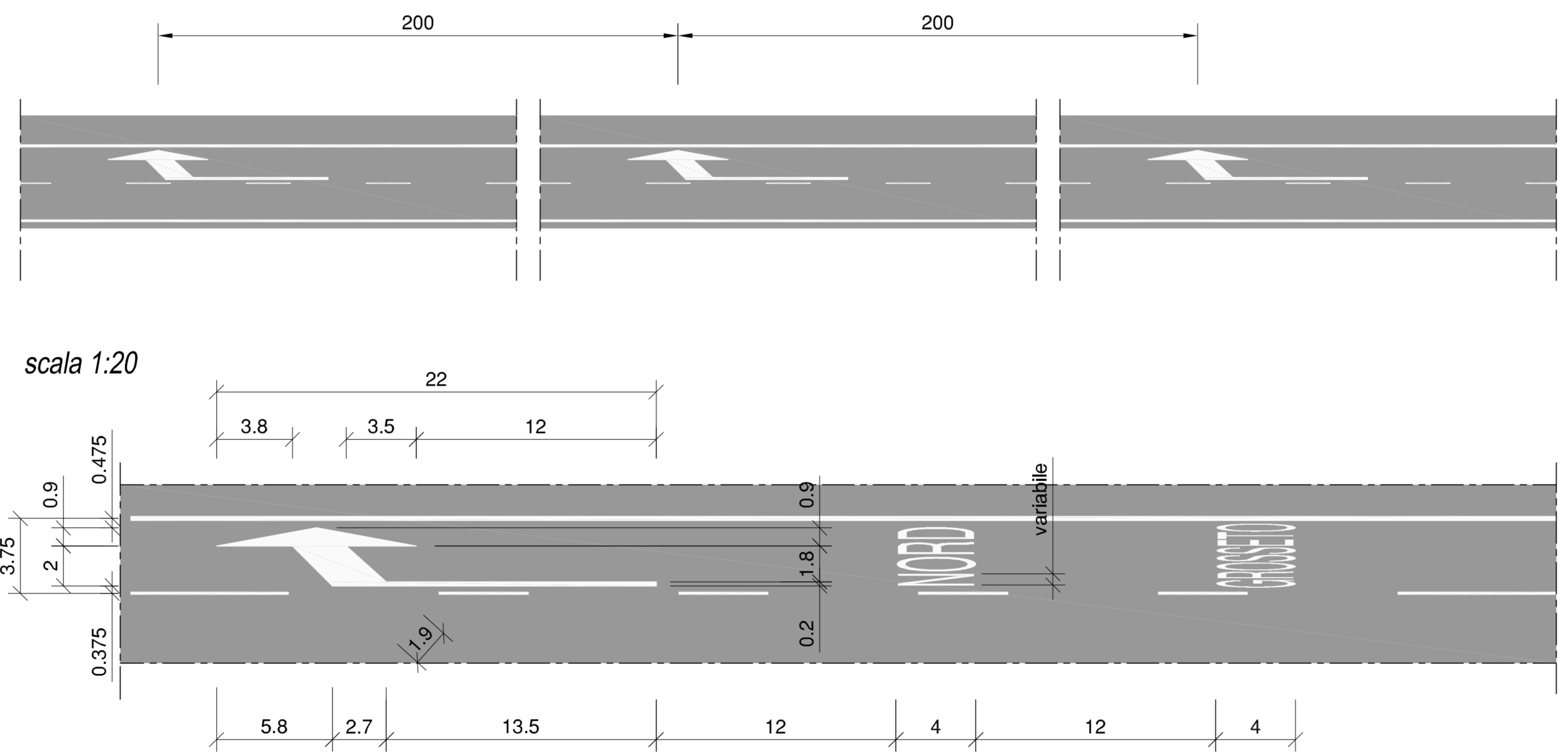

UBICAZIONE SEGNALE LATERALI Art.81
Scala 1:50

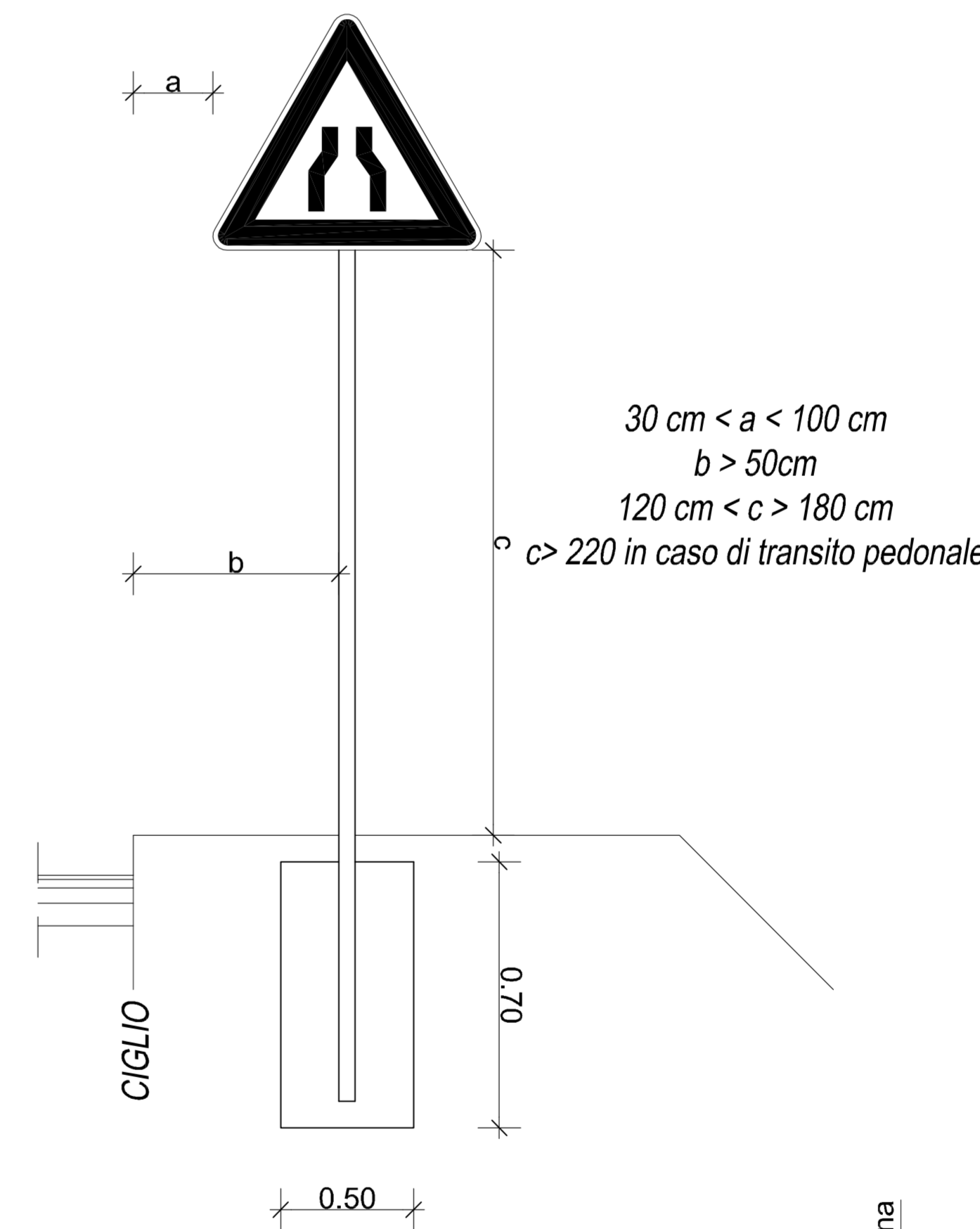

SIMBOLO SULLA PAVIMENTAZIONE
DARE LA PRECEDENZA
Figura II 442/a Art.148

STRADE TIPO	X	Y	Z	S
A-B-C-D	100	600	200	24
E-F	50	200	100	12

Dimensioni in cm

ISCRIZIONE DI STOP

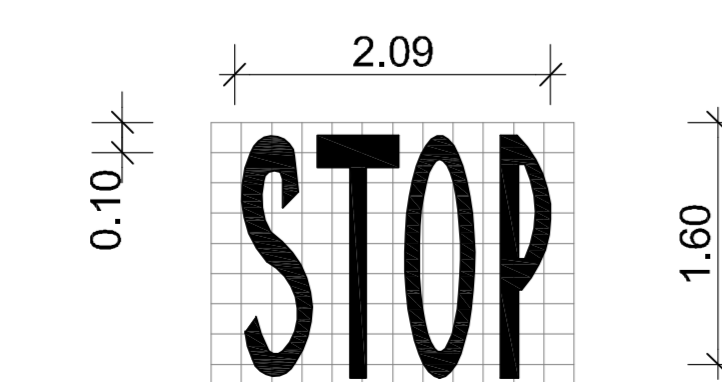
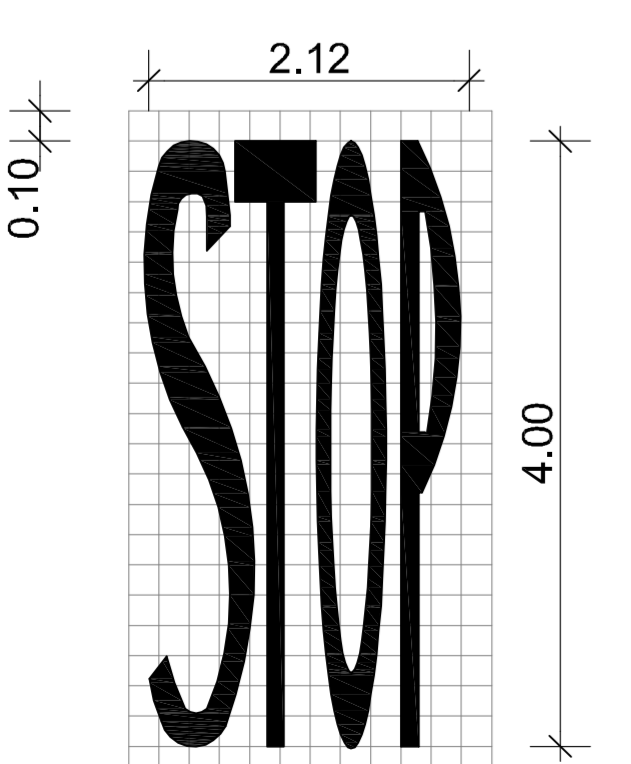

ISCRIZIONE DI STOP SU STRADE DI TIPO A-B-C-D CON V > 50Km/h
Figura II 441/a Art. 148

ISCRIZIONE DI STOP SU STRADE DI TIPO D-E-F CON V < 50Km/h
Figura II 441/a Art. 148

INDICAZIONE "S.O.S" scala 1:400

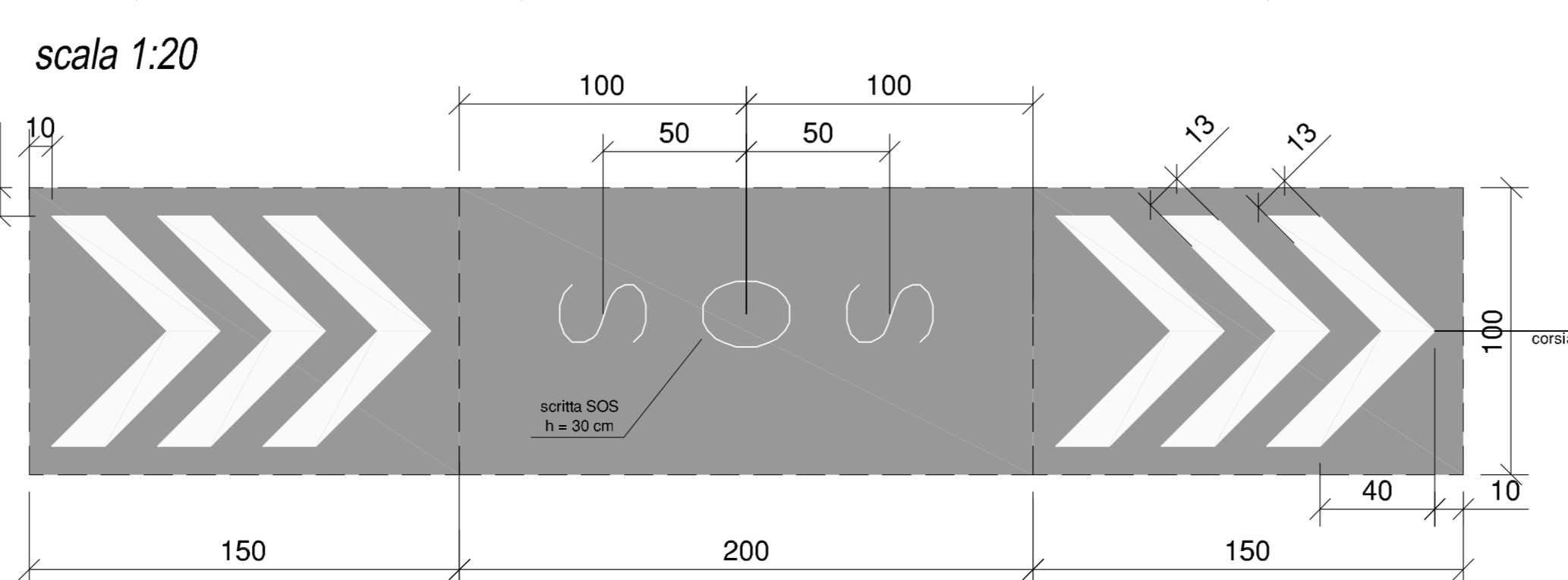
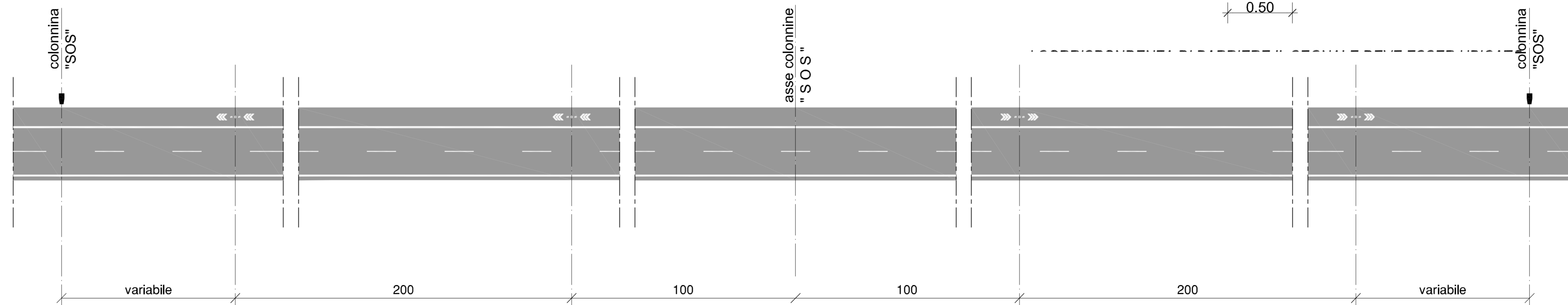

Società Autostrada Tirrenica p.A.
GRUPPO AUTOSTRADALE PER L'ITALIA S.p.A.

AUTOSTRADA (A12) : ROSIGNANO – CIVITAVECCHIA
LOTTO 5B
TRATTO: FONTEBLANDA-ANSEDONIA

PROGETTO DEFINITIVO
INFRASTRUTTURA STRATEGICA DI PREMINENTE INTERESSE NAZIONALE LE CUI PROCEDURE DI APPROVAZIONE SONO REGOLATE DALL' ART. 161 DEL D.LGS. 163/2006

AU – CORPO AUTOSTRADALE

PARTE STRADALE
ELABORATI TIPOLOGICI
Dettagli – particolari costruttivi
segnaletica orizzontale e verticale

IL RESPONSABILE PROGETTAZIONE SPECIALE Ing. Massimo Giacobbi Ord. Pogg. Milano N. 20748 RESPONSABILE UFFICIO STD		IL RESPONSABILE INTERAZIONE PRESTAZIONI SPECIALISTICA Ing. Massimo Giacobbi Ord. Pogg. Milano N. 20013 COORDINATORE GENERALE APS		IL DIRETTORE TECNICO Ing. Maurizio Torralba Ord. Pogg. Milano N. 18492 RESPONSABILE DIREZIONE SVILUPPO INFRASTRUTTURE	
REFERIMENTI ELABORATI codice contratto: 12121402	FILE A. progettato: STD 107	DATA FEBBRAIO 2011	REVISIONE n. 002		
spea ingegneria europea		COORDINATORE GENERALE Ing. Michele Angelo Parronchi O.I. Avellino N.833		IL RESPONSABILE UFFICIO/AREA Ing. Massimiliano Giacobbi – O.I. Milano N.20748	
RESPONSABILE DI CONSEGNA Ing. Giambattista Brancaccio Ord. Ingg. Roma N. 18710		VISTO DEL COMMITTENTE SAT		VISTO DEL CONCESSIONARIO	