

SEZIONI TIPOLOGICHE DEI FOSSI DI GUARDIA				
CODICE FOSSO	SEZIONE	Base min [cm]	Base max [cm]	H [cm]
FT1	Sezione trapezoidale sponda 1/1	50	150	50
FT2	Sezione trapezoidale sponda 1/1	70	210	70
FT3	Sezione trapezoidale sponda 1/1	100	300	100
FT4	Sezione trapezoidale sponda 1/1	120	360	120

FOSSI DI GUARDIA DISPENDENTI				
CODICE	da Pk a Pk	SEZIONE TIPO	DIMENSIONI [m]	L [m]
FDT01	0+075 - 1+150	FT3	1.0x3.0x1.0	177
FDT02	0+420 - 0+550	FT2	0.7x2.1x0.7	245
FDT03	0+625 - 0+925	FT3	1.0x3.0x1.0	315
FDT04	0+450 - 0+550	FT3	1.0x3.0x1.0	95
FDT05	0+475 - 0+600	FT3	1.0x3.0x1.0	134

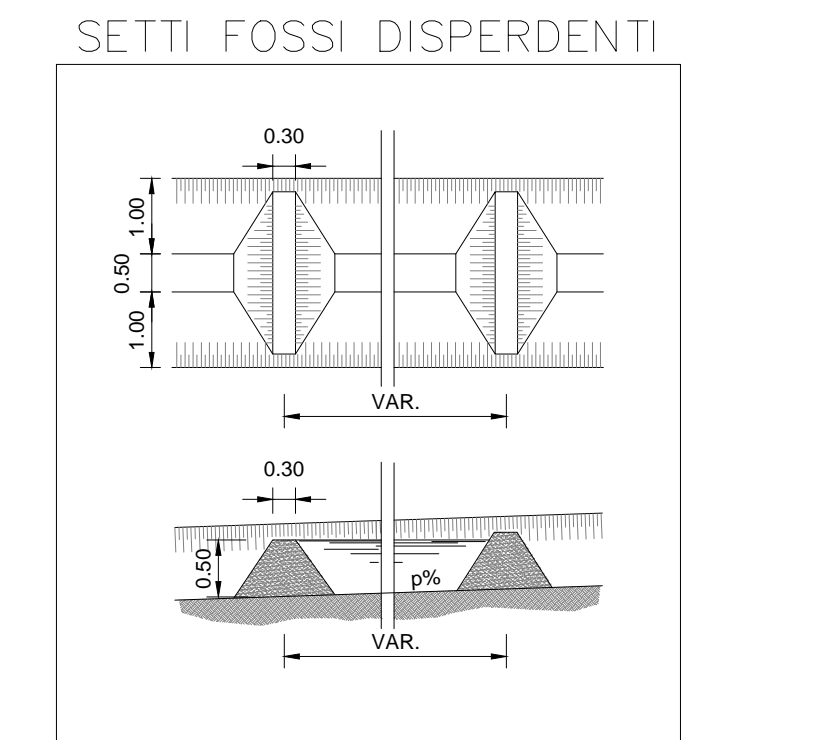

- SETTI FOSSI DISPENDENTI ———
- Km SETTI FOSSI DISPENDENTI 0+000
- CANALETTA DIETRO BA ———
- FOSSO DI GUARDIA ———
- CANALETTA O TUBO SOTTO MARCIAPIEDE ———
- FOSSO DISPENDENTE ———

COMMITTENTE: **RFI** RETE FERROVIARIA ITALIANA GRUPPO FERROVIE DELLO STATO ITALIANE

DIREZIONE LAVORI: **ITALFERR** GRUPPO FERROVIE DELLO STATO ITALIANE

APPALTATORE: **salini impregilo** / **ASTALDI**

PROGETTAZIONE: **SYSTRA** / **SOTECNI** / **REASOIL**

PROGETTO ESECUTIVO

LINEA FERROVIARIA NAPOLI - BARI, TRATTA NAPOLI-CANCELLO, IN VARIANTE TRA LE PK 0+000 E PK 15+585, INCLUSE LE OPERE ACCESSORIE, NELL'AMBITO DEGLI INTERVENTI DI CUI AL D.L. 133/2014, CONVERTITO IN LEGGE 164 / 2014

DISEGNO: RI - RILEVATI
 RI01P - RILEVATO DEVIAZIONE PROVVISORIA LINEA CASSINO ESISTENTE DA KM 0+000 A KM 1+227,54
 PLANIMETRIA IDRICA - TAV.2

APPALTATORE	PROGETTAZIONE	COMMESSA	LOTTO	FASE	ENTE	TIPO DOC.	OPERAZIONE	DISCIPLINA	PROGR.	REV.	SCALA:
DIRETTORE DELLA PROGETTAZIONE Ing. M. PANISI	DIRETTORE DELLA PROGETTAZIONE Ing. A. CHECCHI	I F 1 M	0 0	E	Z Z	P 8	R I	0 1 P 0	0 0 2	C	1:500
Rev.	Descrizione	Autore	Data	Verificato	Data	Approvato	Data	Autore	Data	Autore	Data
A	EMMISSIONE	PANISI	14/09/19	MANTUOCCELLI	10/09/19	LACOPPO	10/09/19	PANISI	14/09/19	PANISI	14/09/19
B	EMMISSIONE PER REV.	PANISI	10/09/19	MANTUOCCELLI	11/09/19	LACOPPO	11/09/19	PANISI	10/09/19	PANISI	10/09/19
C	EMMISSIONE PER REV.	PANISI	02/10/19	MANTUOCCELLI	03/10/19	LACOPPO	03/10/19	PANISI	02/10/19	PANISI	02/10/19

File: I F 1 M 0 0 E Z Z P 8 R I 0 1 P 0 0 0 2 C DWG n. Elab.: