

SEZIONI TIPOLOGICHE DEI FOSSI DI GUARDIA

CODICE FOSSO	SEZIONE	Base min [cm]	Base max [cm]	h [cm]
FT1	Sezione trapezoidale sponda 1/1	50	150	50
FT2	Sezione trapezoidale sponda 1/1	70	210	70
FT3	Sezione trapezoidale sponda 1/1	100	300	100
FT4	Sezione trapezoidale sponda 1/1	120	360	120

FOSSI DI GUARDIA: RECAPITO A

CODICE FOSSO	SEZIONE TIPO	L [m]	i [%]
A01	FT1	204	0,10
A02	FT1	243	0,10
A03	FT1	238	0,10
A04	FT1	248	0,10
A05	FT1	310	0,10
A06	FT1	215	0,10

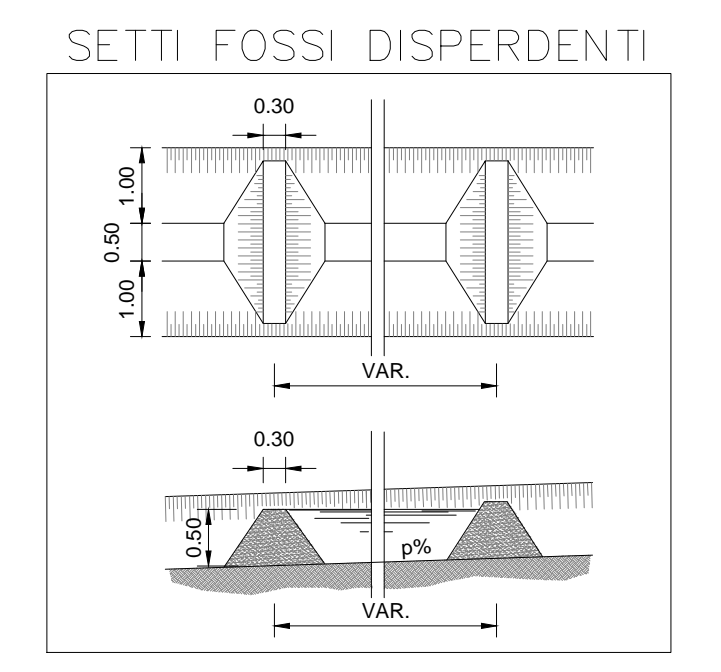

- MANUFATTO DI SCARICO FOSSO DI GUARDIA
- MANUFATTO DI SCRICO TUBAZIONI
- Km SETTI FOSSI DISPERDENTI 0+000
- SETTI FOSSI DISPERDENTI
- CANALETTA DIETRO BA
- FOSSO DI GUARDIA
- CANALETTA O TUBO SOTTO MARCIAPIEDE
- FOSSO DISPERDENTE

COMMITTENTE: RETE FERROVIARIA ITALIANA GRUPPO FERROVIE DELLO STATO ITALIANE

DIREZIONE LAVORI: GRUPPO FERROVIE DELLO STATO ITALIANE

APPALTATORE:

PROGETTAZIONE:

PROGETTO ESECUTIVO

LINEA FERROVIARIA NAPOLI - BARI, TRATTA NAPOLI-CANCELLO, IN VARIANTE TRA LE PK 0+000 E PK 15+585, INCLUSE LE OPERE ACCESSORIE, NELL'AMBITO DEGLI INTERVENTI DI CUI AL D.L. 133/2014, CONVERTITO IN LEGGE 164 / 2014

DISEGNO

RI - RILEVATI
RI02 - RILEVATO DAL KM 5+288,38 AL KM 6+653,40
PLANIMETRIA IDRAULICA - TAV.1

APPALTATORE	PROGETTAZIONE
DIRETTORE TECNICO Ing. M. PANISI	DIRETTORE DELLA PROGETTAZIONE Ing. A. CHECCHI

COMMESSA	LOTTO	FASE	ENTE TIPO DOC.	OPERADISCIPLINA	PROGR.	REV.	SCALA:
IF1M	00	E	ZZ	P8	RI02	01	C

Rev.	Descrizione	Redatto	Data	Verificato	Data	Approvato	Data	Autorizzato Data
A	EMMISSIONE	PANISI	15/05/18	MARTUCCELLI	15/05/18	LACOPU	15/05/18	PANISI
B	EMMISSIONE PER RAV	PANISI	15/05/18	MARTUCCELLI	11/08/18	LACOPU	11/08/18	
C	EMMISSIONE PER RAV	PANISI	02/07/18	MARTUCCELLI	09/09/18	LACOPU	09/09/18	

File: IF1M.0.0.E.ZZ.P8.RI.02.0.0.01-C.DWG n. Env.: