

COMMITTENTE:



DIREZIONE LAVORI:



APPALTATORE:

MANDATARIA:

MANDANTE:



PROGETTAZIONE:

MANDATARIA:

MANDANTI:



PROGETTO ESECUTIVO

**LINEA FERROVIARIA NAPOLI - BARI, TRATTA NAPOLI-CANCELLO,
IN VARIANTE TRA LE PK 0+000 E PK 15+585, INCLUSE LE OPERE ACCESSORIE,
NELL'AMBITO DEGLI INTERVENTI DI CUI AL D.L. 133/2014, CONVERTITO IN LEGGE 164 / 2014**
RELAZIONE

NV - VIABILITÀ

NV02 – NUOVO VIABILITÀ VARIANTE ARCHEOLOGICA km 6+000

Relazione idraulica smaltimento acque di piattaforma

| APPALTATORE | PROGETTAZIONE |
|-------------------------------------|--|
| DIRETTORE TECNICO Ing. M. PANISI | DIRETTORE DELLA PROGETTAZIONE Ing. A. CHECCHI |

COMMESSA LOTTO FASE ENTE TIPO DOC. OPERA/DISCIPLINA Progr. REV SCALA:

| | | | | | | | | | | | | | | | | | | | | | |
|---|---|---|---|---|---|---|---|---|---|---|---|---|---|---|---|---|---|---|---|---|---|
| I | F | 1 | M | 0 | 0 | E | Z | Z | R | I | N | V | 0 | 2 | 0 | 2 | 0 | 0 | 1 | A | - |
|---|---|---|---|---|---|---|---|---|---|---|---|---|---|---|---|---|---|---|---|---|---|

| Rev. | Descrizione | Redatto | Data | Verificato | Data | Approvato | Data | Autorizzato | Data |
|------|---------------------|-----------|----------|-------------|----------|-----------|----------|-------------|----------|
| A | EMISSIONE ESECUTIVA | TRAPANESE | 14/06/18 | MARTUSCELLI | 15/06/18 | PIAZZA | 15/06/18 | MARTUSCELLI | |
| | | | | | | | | | |
| | | | | | | | | | |
| | | | | | | | | | 30/06/18 |

File: IF1M.0.0.E.ZZ.RI.NV.02.0.2.001-A.doc

n. Elab.:

| | | | | | | |
|--|------------------------------------|---|----------------|----------------------------|-----------|--|
| APPALTATORE: <u>Mandatario:</u> SALINI IMPREGILO S.p.A. | <u>Mandante:</u> ASTALDI S.p.A. | LINEA FERROVIARIA NAPOLI - BARI TRATTA NAPOLI-CANCELLO | | | | |
| PROGETTISTA: <u>Mandatario:</u> SYSTRA S.A. | | <u>Mandante:</u> SYSTRA-SOTECNI S.p.A. | | ROCKSOIL S.p.A. | | IN VARIANTE TRA LE PK 0+000 E PK 15+585, INCLUSE LE OPERE ACCESSORIE, NELL'AMBITO DEGLI INTERVENTI DI CUI AL D.L. 133/2014, CONVERTITO IN LEGGE 164 / 2014 |
| PROGETTO ESECUTIVO Relazione idraulica smaltimento acque di piattaforma | PROGETTO IF1M | LOTTO 0.0.E.ZZ | CODIFICA RI | DOCUMENTO NV.02.0.2.001 | REV. A | PAGINA 2 di 33 |

| | | |
|----------|--|-----------|
| 1 | PREMESSA..... | 3 |
| 2 | NORMATIVA DI RIFERIMENTO | 5 |
| 3 | ANALISI IDROLOGICA..... | 7 |
| 4 | METODOLOGIA DI CALCOLO..... | 11 |
| 4.1 | IL METODO DELL'INVASO | 11 |
| 4.1.1 | Sezioni chiuse..... | 14 |
| 4.1.2 | Sezioni aperte..... | 17 |
| 4.2 | IL METODO CINEMATICO..... | 19 |
| 5 | COMPONENTI DEL SISTEMA DI DRENAGGIO STRADALE..... | 23 |
| 5.1 | FOSSI DISPERDENTI..... | 23 |
| 5.2 | EMBRICI..... | 27 |
| 6 | DESCRIZIONE DEI SISTEMI DI DRENAGGIO..... | 29 |
| 6.1 | DRENAGGIO STRADALE SULLE VIABILITÀ IN PROGETTO..... | 29 |
| 7 | RISULTATI | 30 |
| 1.1 | CANALETTE A EMBRICE | 30 |
| 1.2 | FOSSI DISPERDENTI..... | 31 |
| 8 | APPENDICE 1: VERIFICA DEL FOSSO DISPERDENTE | 32 |
| 9 | APPENDICE 2: VERIFICA EMBRICI | 33 |

| | | | | | | |
|---|---|---|--------------------------|------------------------|-----------------------------------|---------------------------------|
| APPALTATORE: <u>Mandatario:</u> SALINI IMPREGILO S.p.A. | <u>Mandante:</u> ASTALDI S.p.A. | LINEA FERROVIARIA NAPOLI - BARI TRATTA NAPOLI-CANCELLO | | | | |
| PROGETTISTA: <u>Mandatario:</u> SYSTRA S.A. | | <u>Mandante:</u> SYSTRA-SOTECNI S.p.A. | | ROCKSOIL S.p.A. | | |
| PROGETTO ESECUTIVO Relazione idraulica smaltimento acque di piattaforma | | PROGETTO IF1M | LOTTO 0.0.E.ZZ | CODIFICA RI | DOCUMENTO NV.02.0.2.001 | REV. PAGINA A 3 di 33 |

1 **PREMESSA**

Scopo della presente relazione è il dimensionamento idraulico dei manufatti atti al collettamento ed allo smaltimento delle acque di piattaforma delle nuove viabilità in progetto, in particolare per la viabilità di codice NV02 variante Archeologica - km 6+000.

La nuova viabilità è composta da un di tronco classificato come “strada locale a destinazione particolare” ai sensi del D.M. 05/11/2001 ed adottando una sezione trasversale con piattaforma pavimentata di larghezza pari a 6.00 m (una corsia per verso di marcia pari a 2.75 m e banchine laterali pari a 0.25 m).

Il progetto, che si sviluppa nel comune di Afragola (NA), riguarda la realizzazione della viabilità finalizzata a garantire il collegamento tra Via Arena e la Viabilità di accesso alla Stazione AV Napoli-Afragola (Ramo 11, Ramo 12, Ramo 14 di altro appalto) tramite l’innesto sul Ramo Ar (Strada Locale Ramo Archeologia).



Figura 1: Inquadramento territoriale

Nel seguito, dopo aver riportato le normative di riferimento adottate, si riportano:

| | | | | | | | |
|---|---|---|--------------------------|------------------------|-----------------------------------|------------------|--------------------------|
| APPALTATORE: <u>Mandatario:</u> SALINI IMPREGILO S.p.A. | <u>Mandante:</u> ASTALDI S.p.A. | LINEA FERROVIARIA NAPOLI - BARI TRATTA NAPOLI-CANCELLO | | | | | |
| PROGETTISTA: <u>Mandatario:</u> SYSTRA S.A. | | <u>Mandante:</u> SYSTRA-SOTECNI S.p.A. | | ROCKSOIL S.p.A. | | | |
| PROGETTO ESECUTIVO Relazione idraulica smaltimento acque di piattaforma | | PROGETTO IF1M | LOTTO 0.0.E.ZZ | CODIFICA RI | DOCUMENTO NV.02.0.2.001 | REV. A | PAGINA 4 di 33 |

- Inquadramento dell'area in cui ricade il tracciato stradale;
- Definizione degli eventi pluviometrici critici considerati per il dimensionamento dei manufatti;
- Criteri utilizzati per il dimensionamento dei manufatti;
- Dimensionamento idraulico dei manufatti;
- Verifiche.

La fase di progettazione è stata svolta sulla base delle prescrizioni del Manuale di progettazione RFI/Italferr in riferimento alla portata di progetto (tempo di ritorno pari a 25 e 100 anni) ed al metodo di calcolo per il dimensionamento del sistema di drenaggio (metodo del volume d'invaso). La progettazione fa inoltre riferimento al Piano di bacino stralcio per l'assetto idrogeologico (PAI) dell'Autorità di Bacino Regionale della Campania Centrale, dal Piano di Gestione Rischio Alluvioni (Direttiva 2007 /60/CE - D.Lgs n.49/201 O) del Distretto Idrografico dell'Appennino Meridionale, dal D.M. 1401 del 2008 "Nuove norme tecniche per le costruzioni" e dalla successiva Circolare n. 617 del 2 febbraio 2009 contenente le istruzioni per l'applicazione delle Norme stesse.

Il tronco in progetto della nuova linea si sviluppa per circa 13,7 km, partendo dalla località Gaudello, in direzione sud, circonda lungo il limite sud l'abitato di Acerra deviando verso ovest e rimanendo all'esterno del tracciato della SS 162 e successivamente riprende la direzione sud seguendo il tracciato della Al fino all'altezza della loc. Murillo Fatigati.

I bacini idrografici interessati sono quello del canale dei Regi Lagni e di un affluente del canale principale, il Lagno dello Spirito Santo. Quest'ultimo nella toponomastica della zona di ritrova anche con il nome di Fosso Carmignano.

| | | | | | | | |
|---|---|---|--------------------------|------------------------|-----------------------------------|------------------|--------------------------|
| APPALTATORE: <u>Mandatario:</u> SALINI IMPREGILO S.p.A. | <u>Mandante:</u> ASTALDI S.p.A. | LINEA FERROVIARIA NAPOLI - BARI TRATTA NAPOLI-CANCELLO | | | | | |
| PROGETTISTA: <u>Mandatario:</u> SYSTRA S.A. | | <u>Mandante:</u> SYSTRA-SOTECNI S.p.A. | | ROCKSOIL S.p.A. | | | |
| PROGETTO ESECUTIVO Relazione idraulica smaltimento acque di piattaforma | | PROGETTO IF1M | LOTTO 0.0.E.ZZ | CODIFICA RI | DOCUMENTO NV.02.0.2.001 | REV. A | PAGINA 5 di 33 |

2 **NORMATIVA DI RIFERIMENTO**

Per la definizione geometrico-funzionale della viabilità sono state adottate le disposizioni legislative di seguito elencate.

- D. L.vo 30/04/1992 n. 285: "Nuovo codice della strada";
- D.P.R. 16/12/1992 n. 495: "Regolamento di esecuzione e di attuazione del nuovo Codice della Strada";
- D.M. 05/11/2001: "Norme funzionali e geometriche per la costruzione delle strade";
- D.M. 22/04/2004: "Modifica del decreto 5 novembre 2001, n. 6792, recante «Norme funzionali e geometriche per la costruzione delle strade»";
- D.M. 19/04/2006: "Norme funzionali e geometriche per la costruzione delle intersezioni stradali";
- D.M. 18/02/1992: "Regolamento recante istruzioni tecniche per la progettazione l'omologazione e l'impiego delle barriere stradali di sicurezza";
- D.M. 03/06/1998: "Istruzioni tecniche sulla progettazione, omologazione ed impiego delle barriere di sicurezza stradale";
- D.M. 21/06/2004: "Aggiornamento delle istruzioni tecniche per la progettazione, l'omologazione e l'impiego delle barriere stradali di sicurezza e le prescrizioni tecniche per le prove delle barriere di sicurezza stradale";
- Circolare Ministero delle Infrastrutture e dei Trasporti 21/07/201 O: "Uniforme applicazione delle norme in materia di progettazione, omologazione e impiego dei dispositivi di ritenuta nelle costruzioni stradali";
- Direttiva Ministero LL.PP. 24.10.2000: "Direttiva sulla corretta ed uniforme applicazione delle norme del Codice della Strada in materia di segnaletica e criteri per l'installazione e la manutenzione";
- CNR - Bollettino Ufficiale - Norme Tecniche - Anno XXIX - N.178: "Catalogo delle pavimentazioni stradali".

| | | | | | | |
|--|--|--------------------------|-----------------------|-----------------------------------|------------------|--------------------------|
| APPALTATORE: <u>Mandatario:</u> SALINI IMPREGILO S.p.A. <u>Mandante:</u> ASTALDI S.p.A. | LINEA FERROVIARIA NAPOLI - BARI TRATTA NAPOLI-CANCELLO IN VARIANTE TRA LE PK 0+000 E PK 15+585, INCLUSE LE OPERE ACCESSORIE, NELL'AMBITO DEGLI INTERVENTI DI CUI AL D.L. 133/2014, CONVERTITO IN LEGGE 164 / 2014 | | | | | |
| PROGETTISTA: <u>Mandatario:</u> SYSTRA S.A. <u>Mandante:</u> SYSTRA-SOTECNI S.p.A. ROCKSOIL S.p.A. | | | | | | |
| PROGETTO ESECUTIVO Relazione idraulica smaltimento acque di piattaforma | PROGETTO IF1M | LOTTO 0.0.E.ZZ | CODIFICA RI | DOCUMENTO NV.02.0.2.001 | REV. A | PAGINA 6 di 33 |

- D.P.C.M. 23.03.1990, "Atto di indirizzo e coordinamento ai fini della elaborazione e della adozione degli schemi previsionali e programmatici di cui all'art. 31 della legge 18 maggio 1989, n. 183";
- legge 253/1990, "Disposizioni integrative alla legge 18 maggio 1989, n. 183";
- D.P. .R. 07 .O 1.1992, "Atto di indirizzo e coordinamento per determinare i criteri di integrazione e di coordinamento tra le attività conoscitive dello Stato, delle autorità di bacino e delle Regioni per la redazione dei piani di bacino";
- D.P. .R. 18 Luglio del 1995, "Approvazione dell'atto di indirizzo e coordinamento concernente i criteri per la redazione dei piani di bacino";
- legge 3 agosto 1998, n. 267 "Conversione in legge, con modificazioni, del decreto-legge 180/1998 recante misure urgenti per la prevenzione del rischio idrogeologico ed a favore delle zone colpite da disastri franosi nella regione Campania";
- D.P.C.M. 29 settembre 1998 "Atto di indirizzo e coordinamento per l'individuazione dei criteri relativi agli adempimenti di cui all'art. 1, commi 1 e 2, del DL 180/1998";
- legge 365/2000, "Conversione in legge, con modificazioni, del DL 279/2000, recante misure urgenti per le aree a rischio idrogeologico molto elevato in materia di protezione civile nonché a favore delle zone della regione Calabria danneggiate dalle calamità idrogeologiche di settembre ed ottobre 2000" (decreto Soverato);
- direttiva 2007 /60/CE relativa alla valutazione e alla gestione dei rischi di alluvioni;
- D. Lgs. 23 49/2010, "Attuazione della direttiva 2007/60/CE relativa alla predisposizione dei piani di gestione dei rischi di alluvioni"

| | | | | | | | |
|---|---|---|--------------------------|------------------------|-----------------------------------|------------------|--------------------------|
| APPALTATORE: <u>Mandatario:</u> SALINI IMPREGILO S.p.A. | <u>Mandante:</u> ASTALDI S.p.A. | LINEA FERROVIARIA NAPOLI - BARI TRATTA NAPOLI-CANCELLO | | | | | |
| PROGETTISTA: <u>Mandatario:</u> SYSTRA S.A. | | <u>Mandante:</u> SYSTRA-SOTECNI S.p.A. | | ROCKSOIL S.p.A. | | | |
| PROGETTO ESECUTIVO Relazione idraulica smaltimento acque di piattaforma | | PROGETTO IF1M | LOTTO 0.0.E.ZZ | CODIFICA RI | DOCUMENTO NV.02.0.2.001 | REV. A | PAGINA 7 di 33 |

3 ANALISI IDROLOGICA

Per la definizione delle portate transitanti nei sistemi di drenaggio si utilizza il metodo dell'invaso, a partire dalla curva di possibilità pluviometrica relativa ad un tempo di ritorno pari a 100 anni per la piattaforma ferroviaria e a 25 anni per la piattaforma stradale (come da prescrizioni del manuale RFI/Italferr).

Questa analisi utilizza la legge di probabilità pluviometrica adottata dall'Autorità di Bacino della Campania Centrale, che esprime l'intensità di pioggia per assegnato tempo di ritorno e assegnata durata come:

$$I_d(d, T, z) = \frac{I_0}{\left(1 + \frac{d}{d_c}\right)^{(C+Dz)}} \cdot K_T \quad (1)$$

dove d_c rappresenta la durata di pioggia definita critica, d è la durata di pioggia di riferimento, z è la quota media di bacino oggetto di studio e K_T è il coefficiente di crescita col periodo di ritorno T . I tre parametri I_0 , C e D da adottare, variano a seconda della zona idrologicamente omogenea in cui si trova il bacino, così come riportato nella Tabella 1:

Tabella 1 : parametri della legge di probabilità pluviometrica.

| AREA OMOGENEA | $M(I_0)$ | d_c | C | $D \cdot 10^5$ |
|---------------|----------|--------|--------|----------------|
| C1 | 68.81 | 0.2842 | 0.7580 | -14.5 |
| C2 | 123.96 | 0.0956 | 0.7310 | -14.4 |
| C3 | 86.07 | 0.1980 | 0.7580 | -2.4 |
| C4 | 77.10 | 0.3661 | 0.7995 | 3.6077 |
| C5 | 85.00 | 0.3034 | 0.7621 | 9.6554 |
| C6 | 83.80 | 0.3312 | 0.7031 | 7.7381 |

| | | | | |
|-------|------|------|------|------|
| T | 10 | 20 | 50 | 100 |
| K_T | 1.63 | 2.03 | 2.61 | 3.07 |

L'intera area di intervento ricade per la parte nord nella regione idrologicamente omogenea "C3 - pedemontana" (tav. 448020) e per la parte più a sud nell'area "C2 - entroterra" (tav. 448010 e 448050), come dimostrato di seguito dove è riportato l'inquadramento dell'area di intervento sul reticolo CTR 1:10.000 (cfr. Figura 2):

| | | | | | | | |
|---|---|---|--------------------------|------------------------|-----------------------------------|---|------------------|
| APPALTATORE: <u>Mandatario:</u> SALINI IMPREGILO S.p.A. | <u>Mandante:</u> ASTALDI S.p.A. | LINEA FERROVIARIA NAPOLI - BARI TRATTA NAPOLI-CANCELLO | | | | | |
| PROGETTISTA: <u>Mandatario:</u> SYSTRA S.A. | | <u>Mandante:</u> SYSTRA-SOTECNI S.p.A. | | ROCKSOIL S.p.A. | | IN VARIANTE TRA LE PK 0+000 E PK 15+585, INCLUSE LE OPERE ACCESSORIE, NELL'AMBITO DEGLI INTERVENTI DI CUI AL D.L. 133/2014, CONVERTITO IN LEGGE 164 / 2014 | |
| PROGETTO ESECUTIVO Relazione idraulica smaltimento acque di piattaforma | | PROGETTO IF1M | LOTTO 0.0.E.ZZ | CODIFICA RI | DOCUMENTO NV.02.0.2.001 | | REV. A |



Figura 2 : l'inquadramento dell'area di intervento sul reticolo CTR 1:10.000

Utilizzando quindi questi parametri e queste formulazioni sono state calcolate le intensità di pioggia in funzione delle diverse durate dell'evento, per i tempi di ritorno di 25 e 100 anni; la quota media z di riferimento per la zona è stata presa pari a 30 m slm.

I risultati sono riportati nella tabella sottostante; una volta ottenuta l'intensità e conoscendo la durata dell'evento siamo in grado di ottenere anche la relativa altezza di pioggia.

Tabella 2 : Intensità e altezze di pioggia per la zona omogenea C2 - Tr25 e Tr100

| Zona C2 | Durate di pioggia | | | | | | |
|-----------|-------------------|-------|-------|-------|------|------|------|
| | 5 | 10 | 15 | 20 | 30 | 45 | 60 |
| Tr25 | | | | | | | |
| Intensità | 169.6 | 128.1 | 104.6 | 89.2 | 70.1 | 54.2 | 44.8 |
| H pioggia | 14.1 | 21.3 | 26.1 | 29.7 | 35.0 | 40.6 | 44.8 |
| Tr100 | Durate di pioggia | | | | | | |
| | 5 | 10 | 15 | 20 | 30 | 45 | 60 |
| Intensità | 240.0 | 181.2 | 147.9 | 126.2 | 99.1 | 76.6 | 63.3 |
| H pioggia | 20.0 | 30.2 | 37.0 | 42.1 | 49.6 | 57.5 | 63.3 |

| | | | | | | |
|--|------------------------------------|---|-----------------|---|-----------|-------------------|
| APPALTATORE: <u>Mandatario:</u> SALINI IMPREGILO S.p.A. | <u>Mandante:</u> ASTALDI S.p.A. | LINEA FERROVIARIA NAPOLI - BARI TRATTA NAPOLI-CANCELLO | | | | |
| PROGETTISTA: <u>Mandatario:</u> SYSTRA S.A. | | <u>Mandante:</u> SYSTRA-SOTECNI S.p.A. | ROCKSOIL S.p.A. | IN VARIANTE TRA LE PK 0+000 E PK 15+585, INCLUSE LE OPERE ACCESSORIE, NELL'AMBITO DEGLI INTERVENTI DI CUI AL D.L. 133/2014, CONVERTITO IN LEGGE 164 / 2014 | | |
| PROGETTO ESECUTIVO Relazione idraulica smaltimento acque di piattaforma | PROGETTO IF1M | LOTTO 0.0.E.ZZ | CODIFICA RI | DOCUMENTO NV.02.0.2.001 | REV. A | PAGINA 9 di 33 |

Tabella 3 : Intensità e altezze di pioggia per la zona omogenea C3- Tr25 e Tr100

| Zona C3 | Durate di pioggia | | | | | | |
|-----------|-------------------|-------|-------|-------|-------|------|------|
| Tr25 | 5 | 10 | 15 | 20 | 30 | 45 | 60 |
| Intensità | 143.1 | 117.5 | 100.5 | 88.3 | 71.8 | 56.9 | 47.7 |
| H pioggia | 11.9 | 19.6 | 25.1 | 29.4 | 35.9 | 42.7 | 47.7 |
| | Durate di pioggia | | | | | | |
| Tr100 | 5 | 10 | 15 | 20 | 30 | 45 | 60 |
| Intensità | 202.4 | 166.3 | 142.2 | 124.9 | 101.6 | 80.5 | 67.4 |
| H pioggia | 16.9 | 27.7 | 35.6 | 41.7 | 50.8 | 60.4 | 67.4 |

Come si evince dalle tabelle sono state utilizzate piogge con durate pari a o inferiori all'ora, in quanto le aree afferenti della piattaforma ferroviaria e stradale sono caratterizzate da tempi di risposta dell'ordine di pochi minuti.

Queste altezze di pioggia sono state poi rappresentate in un diagramma bilogarithmico rappresentato in Figura 3 per l'area omogenea C2; in ascissa è riportato il logaritmo della durata di pioggia e in ordinata il logaritmo della relativa altezza:



Figura 3 : Curva biparametrica sul piano bilogarithmico per l'area omogenea C2

Sul piano bilogarithmico i dati riportati possono essere interpolati da una retta di tipo lineare avente le seguenti equazioni:

- TR 25: $y=0.457x+3.85$
- TR 100: $y=0.457x+4.20$

| | | | | | | | |
|---|---|---|--------------------------|------------------------|-----------------------------------|---|------------------|
| APPALTATORE: <u>Mandatario:</u> SALINI IMPREGILO S.p.A. | <u>Mandante:</u> ASTALDI S.p.A. | LINEA FERROVIARIA NAPOLI - BARI TRATTA NAPOLI-CANCELLO | | | | | |
| PROGETTISTA: <u>Mandatario:</u> SYSTRA S.A. | | <u>Mandante:</u> SYSTRA-SOTECNI S.p.A. | | ROCKSOIL S.p.A. | | IN VARIANTE TRA LE PK 0+000 E PK 15+585, INCLUSE LE OPERE ACCESSORIE, NELL'AMBITO DEGLI INTERVENTI DI CUI AL D.L. 133/2014, CONVERTITO IN LEGGE 164 / 2014 | |
| PROGETTO ESECUTIVO Relazione idraulica smaltimento acque di piattaforma | | PROGETTO IF1M | LOTTO 0.0.E.ZZ | CODIFICA RI | DOCUMENTO NV.02.0.2.001 | | REV. A |

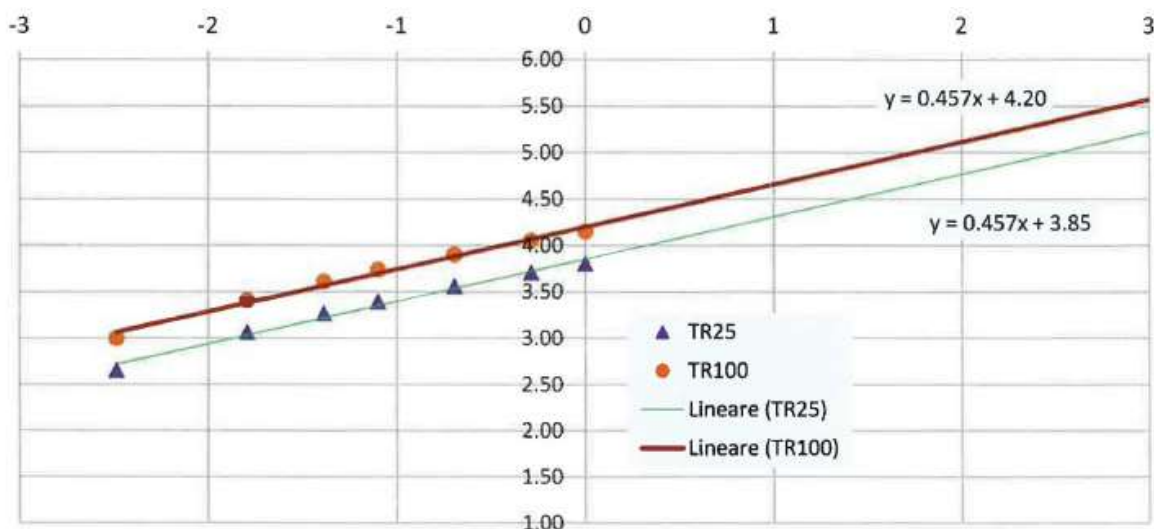
Si ottengono così delle curve di possibilità pluviometrica pari a:

- TR25: $h = 47.16 \cdot t_p^{0.458}$
- TR100: $h = 66.65 \cdot t_p^{0.457}$

Lo stesso procedimento è stato svolto per l'area omogenea C3 e i risultati ottenuti sono i seguenti:



Figura 4 : Curva biparametrica sul piano bilogarithmico per l'area omogenea C3

- TR 25: $y=0.552x+4.28$
- TR 100: $y=0.551x+3.93$

Si ottengono così delle curve di possibilità pluviometrica pari a:

- TR 25: $h = 51.04 \cdot t_p^{0.551}$
- TR 100: $h = 72.21 \cdot t_p^{0.552}$

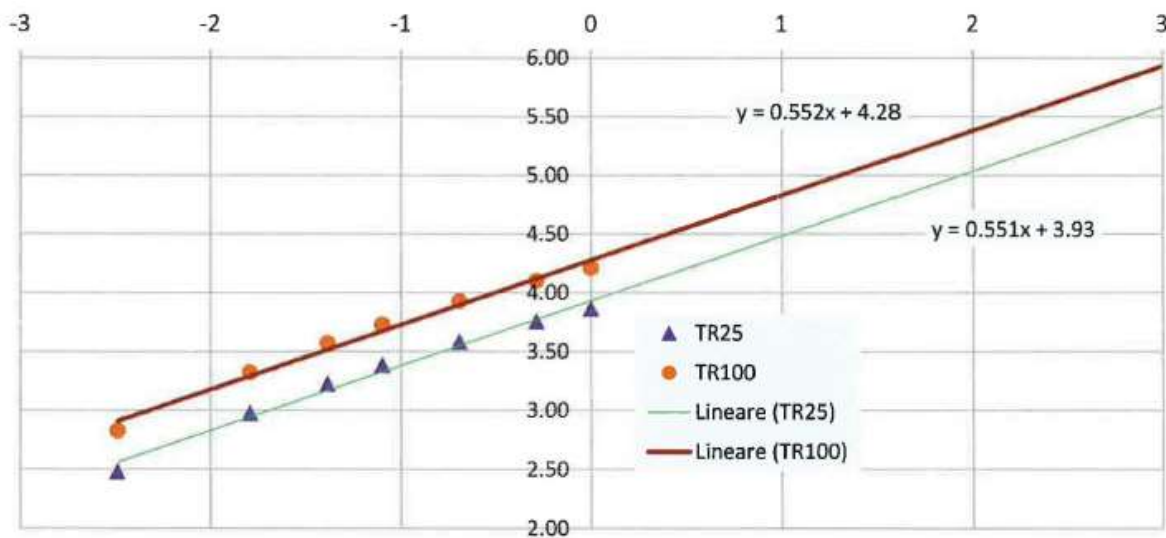
La viabilità in esame, NV02, ricade nella zona idrologicamente omogenea C2.

| | | | | | | | |
|---|---|---|--------------------------|------------------------|-----------------------------------|------------------|---------------------------|
| APPALTATORE: <u>Mandatario:</u> SALINI IMPREGILO S.p.A. | <u>Mandante:</u> ASTALDI S.p.A. | LINEA FERROVIARIA NAPOLI - BARI TRATTA NAPOLI-CANCELLO | | | | | |
| PROGETTISTA: <u>Mandatario:</u> SYSTRA S.A. | | <u>Mandante:</u> SYSTRA-SOTECNI S.p.A. | | ROCKSOIL S.p.A. | | | |
| PROGETTO ESECUTIVO Relazione idraulica smaltimento acque di piattaforma | | PROGETTO IF1M | LOTTO 0.0.E.ZZ | CODIFICA RI | DOCUMENTO NV.02.0.2.001 | REV. A | PAGINA 11 di 33 |

4 METODOLOGIA DI CALCOLO

La verifica idraulica di condotte, canalette e fossi di guardia per lo smaltimento delle acque di piattaforma è stata condotta mediante il metodo dell'invaso a fronte dell'elevata affidabilità e della vasta diffusione di tale approccio semplificato.

Per il dimensionamento delle componenti del sistema di drenaggio stradale è possibile anche utilizzare il metodo cinematico che consente di determinare la portata di piena relativa al bacino a monte della componente analizzata.

4.1 IL METODO DELL'INVASO

Tale metodo tratta il problema del moto vario in maniera semplificata: assegna all'equazione del moto la semplice forma del moto uniforme ed assume come equazione di continuità quella detta "dei serbatoi" per simulare, concettualmente, l'effetto d'invaso.

Tale metodologia sfrutta per il calcolo delle portate le capacità d'invaso della rete. Le ipotesi alla base del metodo sono stazionarietà e linearità, che comportano l'invarianza nel tempo delle trasformazioni che il bacino compie sugli input (afflussi) e la validità del principio di sovrapposizione degli effetti.

In fase di calcolo si ipotizza che il riempimento delle condotte avvenga in modo sincrono e che nessun canale determini fenomeni di rigurgito in tratti di canale a monte. Il metodo si fonda sull'equazione di continuità.

La superficie scolante S sia solcata da un collettore avente sezione d'area A e pendenza i (Figura 5).

| | | | | | | |
|--|------------------------------------|---|-----------------|---|-----------|--------------------|
| APPALTATORE: <u>Mandatario:</u> SALINI IMPREGILO S.p.A. | <u>Mandante:</u> ASTALDI S.p.A. | LINEA FERROVIARIA NAPOLI - BARI TRATTA NAPOLI-CANCELLO | | | | |
| PROGETTISTA: <u>Mandatario:</u> SYSTRA S.A. | | <u>Mandante:</u> SYSTRA-SOTECNI S.p.A. | ROCKSOIL S.p.A. | IN VARIANTE TRA LE PK 0+000 E PK 15+585, INCLUSE LE OPERE ACCESSORIE, NELL'AMBITO DEGLI INTERVENTI DI CUI AL D.L. 133/2014, CONVERTITO IN LEGGE 164 / 2014 | | |
| PROGETTO ESECUTIVO Relazione idraulica smaltimento acque di piattaforma | PROGETTO IF1M | LOTTO 0.0.E.ZZ | CODIFICA RI | DOCUMENTO NV.02.0.2.001 | REV. A | PAGINA 12 di 33 |



Figura 5 : Schema per il calcolo delle portate con il metodo dell'invaso.

La condizione di continuità si esprime scrivendo:

$$p - Q = \frac{dV}{dt} \quad (2)$$

dove:

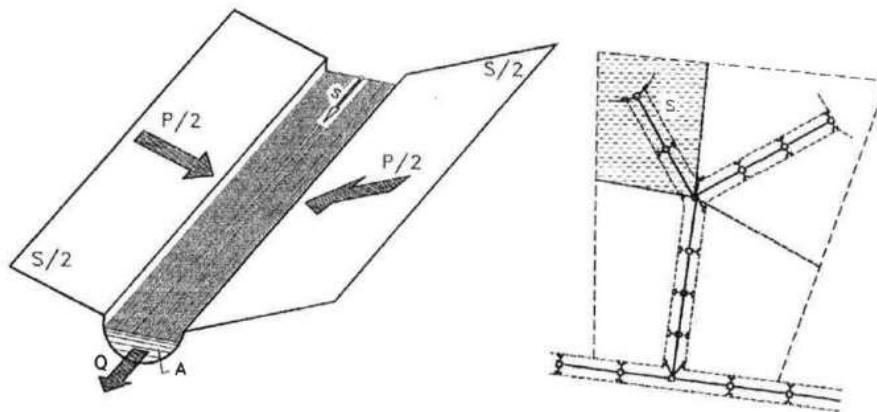
- $p = j \varphi S$ è la cosiddetta portata di afflusso meteorico efficace ai fini del ruscellamento superficiale in cui j è l'intensità di pioggia, φ è il coefficiente d'afflusso e S è l'area del bacino sotteso. In particolare $j = a \cdot \tau^{n-1}$ è l'intensità di pioggia costante sulla durata τ della precipitazione;
- V è il volume invasato a monte della sezione di chiusura;
- Q è la portata transitante nella sezione di chiusura.

L'integrazione dell'equazione di continuità e del moto fornisce una relazione tra Q et ed in particolare permette di calcolare il tempo di riempimento t_r del collettore, cioè il tempo necessario per passare da $Q=0$ a $Q=Q_0$, essendo Q_0 il valore della portata massima che il canale può smaltire. Sulla base del confronto tra τ e t_r si può fare una verifica delle dimensioni del canale, risultando:

- insufficiente se $t_r < \tau$;
- corretto se $t_r \geq \tau$.

Se si assume che il fenomeno di trasformazione di piogge in portate possa considerarsi in lenta evoluzione nel tempo e nello spazio, il moto vario può essere descritto da una

| | | | | | | | |
|--|------------------------------------|---|-------------------|--|----------------------------|-----------|--------------------|
| APPALTATORE: <u>Mandatario:</u> SALINI IMPREGILO S.p.A. | <u>Mandante:</u> ASTALDI S.p.A. | LINEA FERROVIARIA NAPOLI - BARI TRATTA NAPOLI-CANCELLO | | | | | |
| PROGETTISTA: <u>Mandatario:</u> SYSTRA S.A. | | <u>Mandante:</u> SYSTRA-SOTECNI S.p.A. | | IN VARIANTE TRA LE PK 0+000 E PK 15+585, INCLUSE LE OPERE ACCESSORIE, NELL'AMBITO DEGLI INTERVENTI DI CUI AL D.L. 133/2014, CONVERTITO IN LEGGE 164 / 2014 | | | |
| PROGETTO ESECUTIVO Relazione idraulica smaltimento acque di piattaforma | | PROGETTO IF1M | LOTTO 0.0.E.ZZ | CODIFICA RI | DOCUMENTO NV.02.0.2.001 | REV. A | PAGINA 13 di 33 |

successione di stati di moto uniforme. L'equazione del moto è data, allora, dalla nota espressione di Gauckler-Strickler:

$$v = K_s \cdot R_H^{\frac{2}{3}} \cdot i^{\frac{1}{2}} \quad (3)$$

dove:

- K_s = coefficiente di attrito di Gauckler-Strickler;
- R_H = raggio idraulico;
- i = pendenza del canale.

Dall'identità $Q=A \cdot v$ si ottiene poi la scala delle portate:

$$Q = c \cdot A^\alpha \quad (4)$$

Tale equazione insieme con quella di continuità descrive il processo di riempimento e di svuotamento di un serbatoio ideale controllato da una speciale luce di scarico che trae dal moto uniforme la sua legge di deflusso.

Per poter procedere all'integrazione, occorre esprimere il volume V in funzione della variabile Q . Il problema è trattato assumendo che il volume V sia linearmente legato all'area A della sezione bagnata, come d'altronde impone l'ipotesi del moto uniforme. Si assume cioè, con un certo errore nel confronto con la realtà, che il volume d'invaso sia concentrato unicamente nel collettore e non sulla superficie scolante.

In queste ipotesi, detti V_0 e A_0 rispettivamente il volume massimo e la massima area, si può scrivere:

$$\frac{V}{V_0} = \frac{A}{A_0} \quad (5)$$

Inoltre, dalla scala delle portate ottenuta, si ha:

$$\frac{Q}{Q_0} = \left(\frac{A}{A_0} \right)^\alpha \quad (6)$$

da cui si ottiene:

| | | | | | | |
|---|---|---|--------------------------|------------------------|-----------------------------------|----------------------------------|
| APPALTATORE: <u>Mandatario:</u> SALINI IMPREGIO S.p.A. | <u>Mandante:</u> ASTALDI S.p.A. | LINEA FERROVIARIA NAPOLI - BARI TRATTA NAPOLI-CANCELLO | | | | |
| PROGETTISTA: <u>Mandatario:</u> SYSTRA S.A. | | <u>Mandante:</u> SYSTRA-SOTECNI S.p.A. | | ROCKSOIL S.p.A. | | |
| PROGETTO ESECUTIVO Relazione idraulica smaltimento acque di piattaforma | | PROGETTO IF1M | LOTTO 0.0.E.ZZ | CODIFICA RI | DOCUMENTO NV.02.0.2.001 | REV. PAGINA A 14 di 33 |

$$V = V_0 \left(\frac{Q}{Q_0} \right)^{\frac{1}{\alpha}} \quad (7)$$

Andando ad inserire quest'espressione nell'equazione di continuità si ottiene l'espressione integrabile:

$$dt = \frac{v_0}{\alpha Q_0^{\frac{1}{\alpha}}} \cdot \frac{Q^{\frac{1-\alpha}{\alpha}}}{p-Q} dQ \quad (8)$$

4.1.1 Sezioni chiuse

Per le sezioni chiuse è ammissibile una relazione lineare fra volume e portata, assumendo $\alpha=1.0$ (Figura 6).



Figura 6 : Andamento della portata in funzione della sezione liquida della condotta.

Quindi l'Equazione (8), avendo fatto la classica definizione:

$$dt = \frac{v_0}{Q_0} \cdot \frac{dQ}{p-Q} \quad (9)$$

Posto p costante, l'equazione integrata nell'intervallo $t_2 - t_1$ dà:

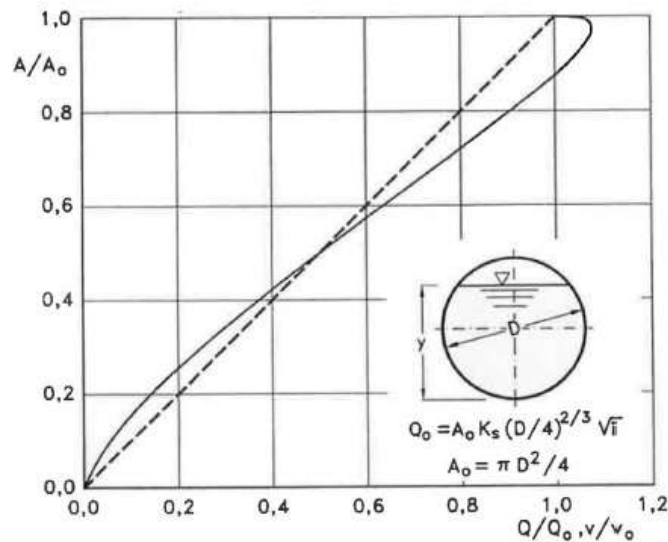
| | | | | | | | |
|--|------------------------------------|---|-------------------|-----------------|----------------------------|-----------|--------------------|
| APPALTATORE: <u>Mandatario:</u> SALINI IMPREGILO S.p.A. | <u>Mandante:</u> ASTALDI S.p.A. | LINEA FERROVIARIA NAPOLI - BARI TRATTA NAPOLI-CANCELLO | | | | | |
| PROGETTISTA: <u>Mandatario:</u> SYSTRA S.A. | | <u>Mandante:</u> SYSTRA-SOTECNI S.p.A. | | ROCKSOIL S.p.A. | | | |
| PROGETTO ESECUTIVO Relazione idraulica smaltimento acque di piattaforma | | PROGETTO IF1M | LOTTO 0.0.E.ZZ | CODIFICA RI | DOCUMENTO NV.02.0.2.001 | REV. A | PAGINA 15 di 33 |

$$t_2 - t_1 = \frac{V_0}{Q_0} \cdot \ln \frac{p-Q_1}{p-Q_2} \quad (10)$$

Per $t_1=0$ e $Q_1=0$, si ha il tempo di riempimento t_r necessario, a partire dalle condizioni di condotta vuota, per raggiungere il valore massimo Q_0 :

$$t_r = \frac{V_0}{Q_0} \cdot \ln \frac{p}{p-Q_2} = \frac{V_0}{Q_0} \cdot \ln \frac{\varepsilon}{\varepsilon-1} \quad (11)$$

Con:

$$\varepsilon = \frac{p}{Q_0} \quad (12)$$

Nota la relazione $h = a \cdot \tau^n$ per una prefissata intensità $j = a \cdot \tau^{n-1}$, si ha:

$$\varepsilon = \frac{p}{Q_0} = \frac{j \varphi S}{Q_0} = \varphi \frac{S a \tau^{n-1}}{Q_0} \rightarrow \tau = \left(\frac{\varepsilon Q_0}{\varphi S a} \right)^{\frac{1}{n-1}} \quad (13)$$

La condizione $t_r = \tau$ dà modo di ottenere:

$$V_0 = Q_0 \left(\frac{\varepsilon Q_0}{\varphi S a} \right)^{\frac{1}{n-1}} \cdot \left(\ln \frac{\varepsilon}{\varepsilon-1} \right)^{-1} \quad (14)$$

Ed anche, ricordando che $u = Q_0/S$,

$$V_0 = \frac{S}{\ln \frac{\varepsilon}{\varepsilon-1}} \cdot u \cdot \left(\frac{\varepsilon u}{\varphi a} \right)^{\frac{1}{n-1}} \quad (15)$$

dalla quale, definito $v_0 = V_0/S$ come volume specifico si ha:

$$u = \varepsilon^{\frac{-1}{n}} \left(\ln \frac{\varepsilon}{\varepsilon-1} \right)^{\frac{n-1}{n}} \frac{\frac{1}{\varphi a^n}}{\frac{(1-n)}{v_0 n}} \quad (16)$$

La condizione $du/d\varepsilon=0$ consente di calcolare il valore di $\varepsilon=p/Q_0$ relativo all'evento che sollecita, noto l'esponente n , in maggior misura la rete. Si ottiene:

| | | | | | | |
|---|---|---|--------------------------|------------------------|-----------------------------------|---|
| APPALTATORE: <u>Mandatario:</u> SALINI IMPREGILO S.p.A. | <u>Mandante:</u> ASTALDI S.p.A. | LINEA FERROVIARIA NAPOLI - BARI TRATTA NAPOLI-CANCELLO | | | | |
| PROGETTISTA: <u>Mandatario:</u> SYSTRA S.A. | | <u>Mandante:</u> SYSTRA-SOTECNI S.p.A. | | ROCKSOIL S.p.A. | | IN VARIANTE TRA LE PK 0+000 E PK 15+585, INCLUSE LE OPERE ACCESSORIE, NELL'AMBITO DEGLI INTERVENTI DI CUI AL D.L. 133/2014, CONVERTITO IN LEGGE 164 / 2014 |
| PROGETTO ESECUTIVO Relazione idraulica smaltimento acque di piattaforma | | PROGETTO IF1M | LOTTO 0.0.E.ZZ | CODIFICA RI | DOCUMENTO NV.02.0.2.001 | REV. PAGINA A 16 di 33 |

$$n = 1 + (\varepsilon - 1) \cdot \ln \frac{\varepsilon}{\varepsilon - 1} \quad (17)$$

da cui può dedursi, con un'approssimazione sufficiente nell'intervallo 0.25 - 0.50 dei valori di n , il desiderato valore di ε :

$$\varepsilon = 3.94 - 8.21n + 6.23n^2 + \dots \quad (18)$$

Esprimendo v_0 in m^3/ha , S in ha , a in mm/ora , e u in $l/s ha$ si ha:

$$u = 10^{\frac{1}{n}} \cdot 0.278 \varepsilon^{-\frac{1}{n}} \cdot \left(\ln \frac{\varepsilon}{\varepsilon - 1} \right)^{\frac{n-1}{n}} \cdot \frac{\varphi a^{\frac{1}{n}}}{v_0^{\frac{1-n}{n}}} \quad (19)$$

Raggruppando con la posizione:

$$K_c = \left(\frac{10\varphi a}{\varepsilon \cdot 3.6^n} \right)^{\frac{1}{1-n}} \cdot \frac{1}{\ln \frac{\varepsilon}{\varepsilon - 1}} \quad (20)$$

le grandezze legate al carattere climatico del luogo (a e n), direttamente e nel parametro ε , e allo stato della superficie scolante (φ), l'equazione diventa:

$$u = \left(\frac{K_c}{v_0} \right)^{\frac{1-n}{n}} \quad (21)$$

L'equazione, per l'evidenza accordata al volume specifico v_0 , si presta principalmente allo svolgimento pratico del calcolo.

| | | | | | | |
|--|------------------------------------|---|----------------|----------------------------|-----------|--|
| APPALTATORE: <u>Mandatario:</u> SALINI IMPREGILO S.p.A. | <u>Mandante:</u> ASTALDI S.p.A. | LINEA FERROVIARIA NAPOLI - BARI TRATTA NAPOLI-CANCELLO | | | | |
| PROGETTISTA: <u>Mandatario:</u> SYSTRA S.A. | | <u>Mandante:</u> SYSTRA-SOTECNI S.p.A. | | ROCKSOIL S.p.A. | | IN VARIANTE TRA LE PK 0+000 E PK 15+585, INCLUSE LE OPERE ACCESSORIE, NELL'AMBITO DEGLI INTERVENTI DI CUI AL D.L. 133/2014, CONVERTITO IN LEGGE 164 / 2014 |
| PROGETTO ESECUTIVO Relazione idraulica smaltimento acque di piattaforma | PROGETTO IF1M | LOTTO 0.0.E.ZZ | CODIFICA RI | DOCUMENTO NV.02.0.2.001 | REV. A | PAGINA 17 di 33 |

4.1.2 Sezioni aperte

Per le sezioni aperte è ammissibile una relazione lineare fra volume e portata, assumendo $\alpha=1.5$. Quindi l'equazione precedente, avendo fatto la classica definizione:

$$z = \frac{Q}{p} \quad (22)$$

integrata tra t_1 e q_1 , effettuando uno sviluppo in serie della funzione z (variabile tra 0 e 0,98):

$$t_2 - t_1 = \frac{V_0 p^{\frac{1-\alpha}{\alpha}}}{\alpha Q_0^{\frac{1}{\alpha}}} \cdot \int_{z_1}^{z_2} \frac{z^{\frac{1-\alpha}{\alpha}}}{1-z} dz = \frac{V_0 p^{\frac{1-\alpha}{\alpha}}}{Q_0^{\frac{1}{\alpha}}} \cdot \left[z_2^{\frac{1}{\alpha}} \zeta_{\alpha}(z_2) - z_1^{\frac{1}{\alpha}} \zeta_{\alpha}(z_1) \right] \quad (23)$$

avendo posto:

$$\zeta_{\alpha}(z) = \sum_{k=0}^{\infty} \frac{z^k}{k\alpha+1} \quad (24)$$

serie sicuramente convergente per $z < 1$.

In particolare, per $t_1=0$, $z_1=0$ (cioè $Q_1=0$) e $z_2 = Q_0/p$, si ottiene il tempo di riempimento t_r :

$$t_r = \frac{V_0}{p} \cdot \left(\frac{p}{Q_0}\right)^{\frac{1}{\alpha}} \cdot z^{\frac{1}{\alpha}} \cdot \zeta_{\alpha}(z) = \frac{V_0}{p} \cdot \zeta_{\alpha}(z) = \frac{V_0}{Q_0} \cdot \zeta_{\alpha}(z) \quad (25)$$

I valori della funzione $\zeta_{\alpha}(z)$ sono stati riassunti in Tabella 4 al variare di α :

| | | | | | | |
|---|---|---|--------------------------|------------------------|-----------------------------------|---|
| APPALTATORE: <u>Mandatario:</u> SALINI IMPREGILO S.p.A. | <u>Mandante:</u> ASTALDI S.p.A. | LINEA FERROVIARIA NAPOLI - BARI TRATTA NAPOLI-CANCELLO | | | | |
| PROGETTISTA: <u>Mandatario:</u> SYSTRA S.A. | | <u>Mandante:</u> SYSTRA-SOTECNI S.p.A. | | ROCKSOIL S.p.A. | | IN VARIANTE TRA LE PK 0+000 E PK 15+585, INCLUSE LE OPERE ACCESSORIE, NELL'AMBITO DEGLI INTERVENTI DI CUI AL D.L. 133/2014, CONVERTITO IN LEGGE 164 / 2014 |
| PROGETTO ESECUTIVO Relazione idraulica smaltimento acque di piattaforma | | PROGETTO IF1M | LOTTO 0.0.E.ZZ | CODIFICA RI | DOCUMENTO NV.02.0.2.001 | REV. PAGINA A 18 di 33 |

Tabella 4 : Valori di $\zeta_{\alpha}(z)$ in funzione di α .

| z | $\zeta_1(z)$ | $\zeta_{1,25}(z)$ | $\zeta_{1,5}(z)$ | $\zeta_{1,75}(z)$ | $\zeta_2(z)$ |
|------|--------------|-------------------|------------------|-------------------|--------------|
| 0 | 1 | 1 | 1 | 1 | 1 |
| 0,10 | 1,0536 | 1,0475 | 1,0427 | 1,0388 | 1,0355 |
| 0,20 | 1,1157 | 1,1023 | 1,0917 | 1,0831 | 1,0760 |
| 0,30 | 1,1889 | 1,1665 | 1,1489 | 1,1347 | 1,1230 |
| 0,40 | 1,2770 | 1,2435 | 1,2171 | 1,1960 | 1,1787 |
| 0,50 | 1,3862 | 1,3379 | 1,3006 | 1,2708 | 1,2464 |
| 0,60 | 1,5271 | 1,4589 | 1,4068 | 1,3655 | 1,3318 |
| 0,70 | 1,7198 | 1,6231 | 1,5499 | 1,4924 | 1,4460 |
| 0,75 | 1,8482 | 1,7317 | 1,6440 | 1,5756 | 1,5205 |
| 0,80 | 2,0116 | 1,8690 | 1,7627 | 1,6800 | 1,6138 |
| 0,84 | 2,1814 | 2,0109 | 1,8847 | 1,7871 | 1,7093 |
| 0,87 | 2,3447 | 2,1468 | 2,0011 | 1,8889 | 1,7998 |
| 0,90 | 2,5579 | 2,3231 | 2,1516 | 2,0203 | 1,9164 |
| 0,92 | 2,7447 | 2,4769 | 2,2824 | 2,1342 | 2,0172 |
| 0,94 | 2,9922 | 2,6798 | 2,4545 | 2,2836 | 2,1493 |
| 0,96 | 3,3518 | 2,9733 | 2,7024 | 2,4983 | 2,3387 |
| 0,98 | 3,9895 | 3,4903 | 3,1375 | 2,8738 | 2,6691 |

Dall' equazione sopra ricavata, imponendo la condizione critica per cui il tempo di pioggia sia uguale al tempo di riempimento ($\tau=t_r$), si deduce, con semplici passaggi, l'espressione del coefficiente udometrico:

$$u = \frac{Q_0}{S} = z[\zeta_{\alpha}(z)]^{\frac{n-1}{n}} \cdot \frac{(\varphi\alpha)^{\frac{1}{n}}}{v_0^{\frac{1-n}{n}}} \quad (26)$$

avendo assunto come volume specifico $v_0=V_0/S$ cioè il volume d'invaso dell'intero sistema, pari alla somma del volume contenuto nei collettori e diffuso sulla superficie scolante (fossi minori, avvallamenti, ecc ..), immaginato distribuito sull'intera superficie del bacino.

Si può allora determinare, con la condizione $du/dz=0$ (essendo z l'unica variabile), quale sia il valore di z (dipendente dall'intensità di precipitazione) che rende massimo il coefficiente udometrico u . Lo svolgimento dei passaggi porta ad una espressione implicita di z di non agevole manipolazione. Alcuni calcoli offrono la possibilità di dare, con un'approssimazione più che soddisfacente, la seguente forma alla funzione di z :

$$z[\zeta_{\alpha}(z)]^{\frac{n-1}{n}} = (\lambda_1\alpha + \lambda_2)n \quad (27)$$

| | | | | | | |
|--|------------------------------------|---|-----------------|---|-----------|--------------------|
| APPALTATORE: <u>Mandatario:</u> SALINI IMPREGILO S.p.A. | <u>Mandante:</u> ASTALDI S.p.A. | LINEA FERROVIARIA NAPOLI - BARI TRATTA NAPOLI-CANCELLO | | | | |
| PROGETTISTA: <u>Mandatario:</u> SYSTRA S.A. | | <u>Mandante:</u> SYSTRA-SOTECNI S.p.A. | ROCKSOIL S.p.A. | IN VARIANTE TRA LE PK 0+000 E PK 15+585, INCLUSE LE OPERE ACCESSORIE, NELL'AMBITO DEGLI INTERVENTI DI CUI AL D.L. 133/2014, CONVERTITO IN LEGGE 164 / 2014 | | |
| PROGETTO ESECUTIVO Relazione idraulica smaltimento acque di piattaforma | PROGETTO IF1M | LOTTO 0.0.E.ZZ | CODIFICA RI | DOCUMENTO NV.02.0.2.001 | REV. A | PAGINA 19 di 33 |

e di fornire, quindi, un'espressione semplificata dell'equazione che definisce il coefficiente udometrico. Esprimendo $[a]=\text{metri-giorni}^{-n}$ e $[v_0]=\text{metri}$, e il coefficiente udometrico $[u]=\text{litri/secondo-ettaro}$, l'equazione che definisce il coefficiente udometrico diventa:

$$u = (26\alpha + 66)n \cdot \frac{(\varphi\alpha)^{\frac{1}{n}}}{v_0^n} \quad (28)$$

4.2 IL METODO CINEMATICO

La schematizzazione alla base del metodo si basa su tre ipotesi fondamentali:

1. la pioggia critica ha durata pari al tempo di corrivazione;
2. la precipitazione si suppone di intensità costante per tutta la durata dell'evento;
3. il tempo di ritorno della portata è pari a quello della pioggia critica.

La portata di piena, in funzione del tempo di ritorno, è pari a:

$$Q = 278 \frac{\varphi S h}{\tau_c} = 278 \varphi S i \quad (29)$$

In cui:

- Q portata di piena (m^3/sec);
- φ coefficiente di deflusso, assunto pari a 0.90 per le superfici pavimentate, come da indicazioni del manuale di progettazione RFI/Italferr;
- h altezza di pioggia (m) per una precipitazione di durata pari al tempo di corrivazione;
- i intensità di pioggia (m/ore);
- S area del bacino (km^2);
- τ_c tempo di corrivazione (ore), da individuare.

Il valore di h rappresenta l'altezza di precipitazione che cade in un dato sito in un tempo uguale al tempo di corrivazione τ_c : infatti se la durata della precipitazione è inferiore al tempo τ_c solo una parte del bacino S contribuirà alla formazione della portata, che risulterà pertanto di minore entità. Viceversa se la durata dell'evento è maggiore, l'intensità della pioggia sarà minore e quindi meno intenso il colmo di piena. Nella Figura 7 è riportato uno schema del

| | | | | | | | |
|---|---|---|--------------------------|---|-----------------------------------|------------------|---------------------------|
| APPALTATORE: <u>Mandatario:</u> SALINI IMPREGILO S.p.A. | <u>Mandante:</u> ASTALDI S.p.A. | LINEA FERROVIARIA NAPOLI - BARI TRATTA NAPOLI-CANCELLO | | | | | |
| PROGETTISTA: <u>Mandatario:</u> SYSTRA S.A. | | <u>Mandante:</u> SYSTRA-SOTECNI S.p.A. | | IN VARIANTE TRA LE PK 0+000 E PK 15+585, INCLUSE LE OPERE ACCESSORIE, NELL'AMBITO DEGLI INTERVENTI DI CUI AL D.L. 133/2014, CONVERTITO IN LEGGE 164 / 2014 | | | |
| PROGETTO ESECUTIVO Relazione idraulica smaltimento acque di piattaforma | | PROGETTO IF1M | LOTTO 0.0.E.ZZ | CODIFICA RI | DOCUMENTO NV.02.0.2.001 | REV. A | PAGINA 20 di 33 |

funzionamento del modello cinematico con tre precipitazioni di diversa durata (minore, uguale e maggiore rispetto al tempo di corrivazione).

Si noti come per un tempo di pioggia pari a quella di corrivazione l'idrogramma di piena assume la forma triangolare.



Figura 7 : Metodo cinematico, idrogramma di piena per differenti durate di precipitazione.

Il tempo di corrivazione, parametro chiave quando si fa riferimento a metodi analitici di tipo semplificato, è definito come il tempo impiegato dalla particella d'acqua idraulicamente più lontana a percorrere l'intero bacino fino alla sezione di chiusura.

Il tempo di corrivazione τ_c può essere determinato facendo riferimento al percorso idraulico più lungo della rete di drenaggio fino alla sezione di chiusura considerata. In particolare, dopo aver individuato la rete di drenaggio sottesa dalla sezione di chiusura ed aver delimitato i sottobacini contribuenti in ogni ramo della rete, per determinare il tempo di concentrazione τ_c si fa riferimento alla somma:

$$\tau_c = \tau_a + \tau_r \quad (30)$$

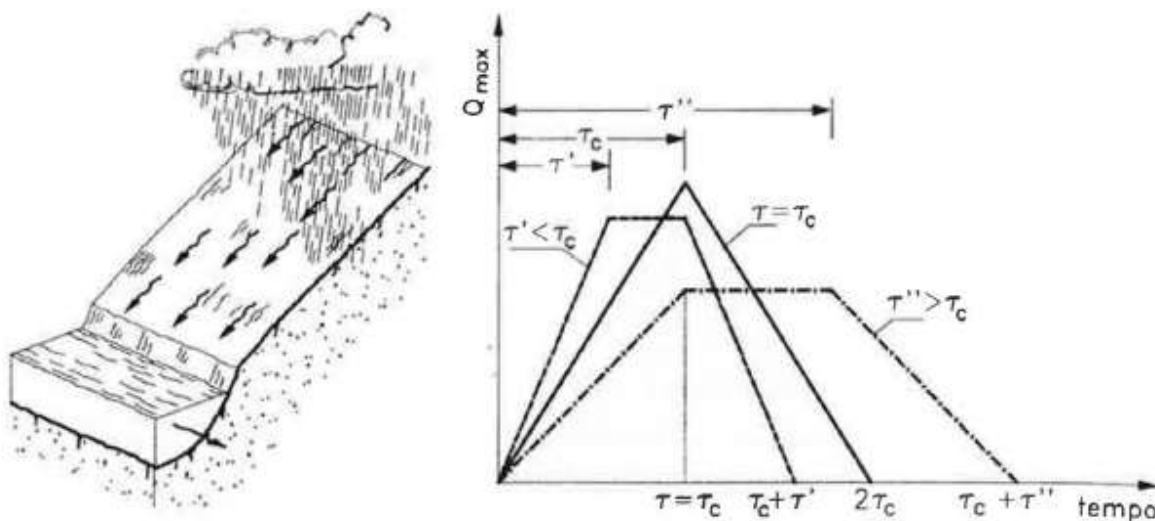
ove τ_a è il tempo d'accesso alla rete relativo al sottobacino drenato dalla condotta posta all'estremità di monte del percorso idraulico più lungo, e τ_r è il tempo di rete.

| | | | | | | |
|---|---|---|-----------------------|-----------------------------------|------------------|---|
| APPALTATORE: <u>Mandatario:</u> SALINI IMPREGILO S.p.A. | <u>Mandante:</u> ASTALDI S.p.A. | LINEA FERROVIARIA NAPOLI - BARI TRATTA NAPOLI-CANCELLO | | | | |
| PROGETTISTA: <u>Mandatario:</u> SYSTRA S.A. | | <u>Mandante:</u> SYSTRA-SOTECNI S.p.A. | | ROCKSOIL S.p.A. | | IN VARIANTE TRA LE PK 0+000 E PK 15+585, INCLUSE LE OPERE ACCESSORIE, NELL'AMBITO DEGLI INTERVENTI DI CUI AL D.L. 133/2014, CONVERTITO IN LEGGE 164 / 2014 |
| PROGETTO ESECUTIVO Relazione idraulica smaltimento acque di piattaforma | PROGETTO IF1M | LOTTO 0.0.E.ZZ | CODIFICA RI | DOCUMENTO NV.02.0.2.001 | REV. A | PAGINA 21 di 33 |

Il tempo di residenza in rete τ_r , è dato dalla somma dei tempi di percorrenza di ogni singola canalizzazione seguendo il percorso più lungo della rete fognaria. Pertanto il tempo di rete sarà dato dall'espressione:

$$\tau_r = \sum_i \frac{L_i}{V_i} \quad (31)$$

La piattaforma stradale è schematizzabile come una superficie scolante piana. Dunque per il calcolo del tempo d'accesso alla rete si fa riferimento alla formulazione di Wooding, che ha fornito la soluzione esatta delle equazioni che regolano il deflusso su una superficie scolante interessata da pioggia netta di intensità costante nel tempo e nello spazio (i costante), partendo da condizioni iniziali di superficie asciutta e non interessata da immissioni nella sua sezione iniziale.

La schematizzazione del deflusso su una superficie piana prevede i seguenti parametri: la lunghezza L_0 , la pendenza s_0 , la velocità media della portata U , il tirante idrico h e la portata defluente per unità di ampiezza (Figura 8).



Figura 8 : Schema di superficie piana scolante.

Secondo Wooding, il tempo di accesso viene definito in questo modo:

$$t_{PC} = \left(\frac{L_0}{\alpha a^{m-1}} \right)^{\frac{1}{n(m-1)+1}} \quad (32)$$

In cui i parametri α e m sono definiti come:

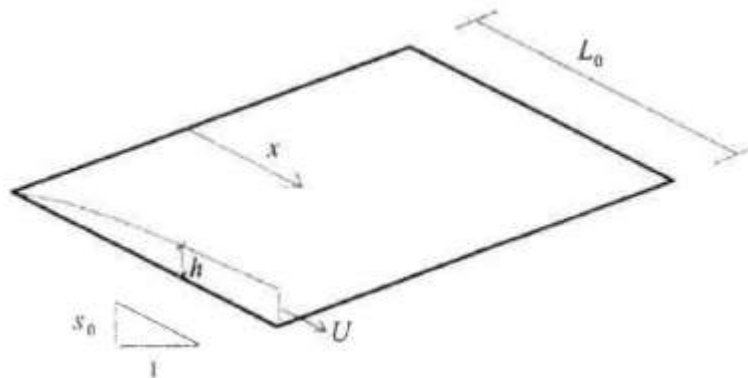
| | | | | | | |
|---|---|---|--------------------------|------------------------|-----------------------------------|----------------------------------|
| APPALTATORE: <u>Mandatario:</u> SALINI IMPREGILO S.p.A. | <u>Mandante:</u> ASTALDI S.p.A. | LINEA FERROVIARIA NAPOLI - BARI TRATTA NAPOLI-CANCELLO | | | | |
| PROGETTISTA: <u>Mandatario:</u> SYSTRA S.A. | | <u>Mandante:</u> SYSTRA-SOTECNI S.p.A. | | ROCKSOIL S.p.A. | | |
| PROGETTO ESECUTIVO Relazione idraulica smaltimento acque di piattaforma | | PROGETTO IF1M | LOTTO 0.0.E.ZZ | CODIFICA RI | DOCUMENTO NV.02.0.2.001 | REV. PAGINA A 22 di 33 |

$$\alpha = K_s \cdot s_0^{\frac{1}{2}} m \quad (33)$$

$$m = 2\alpha = K_s \cdot s_0^{\frac{1}{2}} \quad (34)$$

Dove K_s è il coefficiente di Gauckler Strickler, definito a seconda della superficie secondo i valori della Tabella 5.

Tabella 5 : Parametri di resistenza per deflusso superficiale.

| SUPERFICIE | MOTO LAMINARE K_0 | MOTO TURBOLENTO K_s [$m^{1/3}/s$] |
|----------------------|------------------------|--|
| Cemento o asfalto | 24 + 108 | 70 + 100 |
| Sabbia | 30 + 120 | 60 + 100 |
| Ghiaia | 90 + 400 | 30 + 80 |
| Argilla o Limo | 100 + 500 | 30 + 80 |
| Vegetazione sparsa | 1000 + 4000 | 20 + 70 |
| Prato con erba bassa | 3000 + 10000 | 5 + 10 |
| Terreno incolto | 7000 + 40000 | 2 + 5 |

| | | | | | | |
|---|---|---|-----------------------|---|------------------|---------------------------|
| APPALTATORE: <u>Mandatario:</u> SALINI IMPREGILO S.p.A. | <u>Mandante:</u> ASTALDI S.p.A. | LINEA FERROVIARIA NAPOLI - BARI TRATTA NAPOLI-CANCELLO | | | | |
| PROGETTISTA: <u>Mandatario:</u> SYSTRA S.A. | | <u>Mandante:</u> SYSTRA-SOTECNI S.p.A. | | IN VARIANTE TRA LE PK 0+000 E PK 15+585, INCLUSE LE OPERE ACCESSORIE, NELL'AMBITO DEGLI INTERVENTI DI CUI AL D.L. 133/2014, CONVERTITO IN LEGGE 164 / 2014 | | |
| ROCKSOIL S.p.A. | | | | | | |
| PROGETTO ESECUTIVO Relazione idraulica smaltimento acque di piattaforma | PROGETTO IF1M | LOTTO 0.0.E.ZZ | CODIFICA RI | DOCUMENTO NV.02.0.2.001 | REV. A | PAGINA 23 di 33 |

5 COMPONENTI DEL SISTEMA DI DRENAGGIO STRADALE

5.1 FOSSI DISPERDENTI

In alcune delle zone interessate dalla realizzazione della nuova linea ferroviaria non è stato possibile individuare un corpo idrico superficiale da poter utilizzare come recapito delle acque di piattaforma; per questo motivo nelle aree poste in un contesto territoriale di campagna il drenaggio degli afflussi meteorici viene svolto da un sistema costituito da embrici disposti ogni 15 m nei tratti rettilinei e ogni 10 metri nei tratti in curva dove la pendenza trasversale drena le acque meteoriche verso il ciglio interno, i quali scaricano in fossi di guardia disperdenti. I fossi disperdenti che ricevono i volumi meteorici sono dimensionati per garantire la laminazione temporanea e la dispersione dei volumi; tali fossi non hanno un recapito in un corpo idrico superficiale, sono pensati in piano, cioè senza pendenza longitudinale e di conseguenza sono stati dimensionati in modo tale da garantire l'invaso temporaneo e la dispersione di tutti i volumi in arrivo. Il fosso disperdente è rivestito da uno strato di 0.3 m di ghiaia avvolta in uno strato di geotessuto in modo tale che sia facilitata la dispersione nel suolo dei volumi meteorici in arrivo.



Figura 9 : Sistema di drenaggio stradale, embrice e fosso di guardia.

La portata dispersa dai fossi per infiltrazione è stata stimata con riferimento allo schema di moto filtrante riportato in Figura 10 che quantifica la portata dispersa per un fosso di lunghezza unitaria con la seguente formula:

| | | | | | | |
|---|---|---|--------------------------|------------------------|-----------------------------------|----------------------------------|
| APPALTATORE: <u>Mandatario:</u> SALINI IMPREGILO S.p.A. | <u>Mandante:</u> ASTALDI S.p.A. | LINEA FERROVIARIA NAPOLI - BARI TRATTA NAPOLI-CANCELLO | | | | |
| PROGETTISTA: <u>Mandatario:</u> SYSTRA S.A. | | <u>Mandante:</u> SYSTRA-SOTECNI S.p.A. | | ROCKSOIL S.p.A. | | |
| PROGETTO ESECUTIVO Relazione idraulica smaltimento acque di piattaforma | | PROGETTO IF1M | LOTTO 0.0.E.ZZ | CODIFICA RI | DOCUMENTO NV.02.0.2.001 | REV. PAGINA A 24 di 33 |

$$q = \left(\frac{B}{H} + C \right) \cdot K \cdot H \quad (35)$$

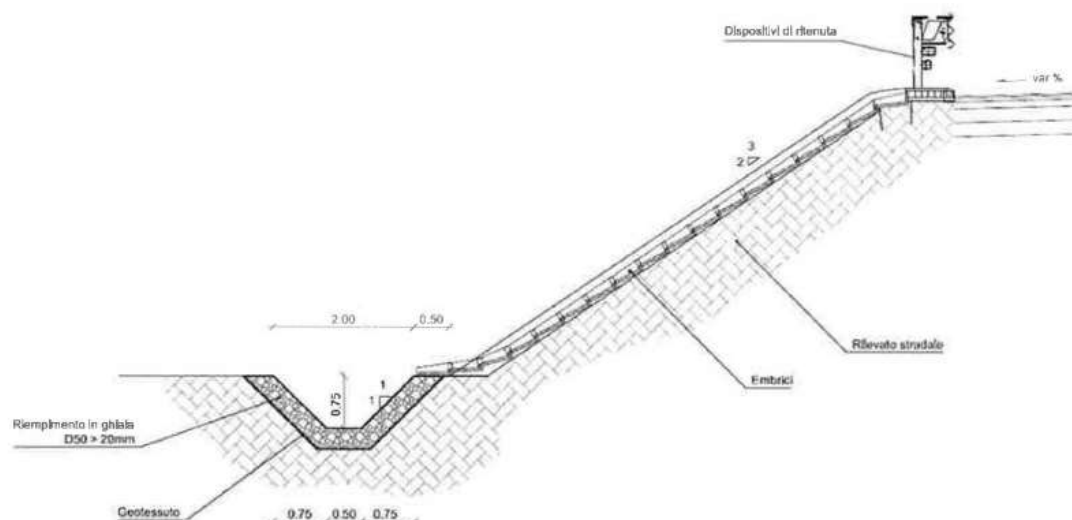

Figura 10 : Schema del funzionamento disperdente del fosso disperdente.

Dove:

- b_0 larghezza di fondo del fosso;
- H l'altezza utile;
- n pendenza delle scarpate;
- K coefficiente di filtrazione;
- C coefficiente che misura il contributo della formazione della portata dovuta all'infiltrazione sulle sponde, stimata con una relazione monomia del tipo $C = a(b/H)^m$, in cui a ed m , al variare di n sono visibili nella tabella sottostante:

Tabella 6 : valori di a ed m al variare di n

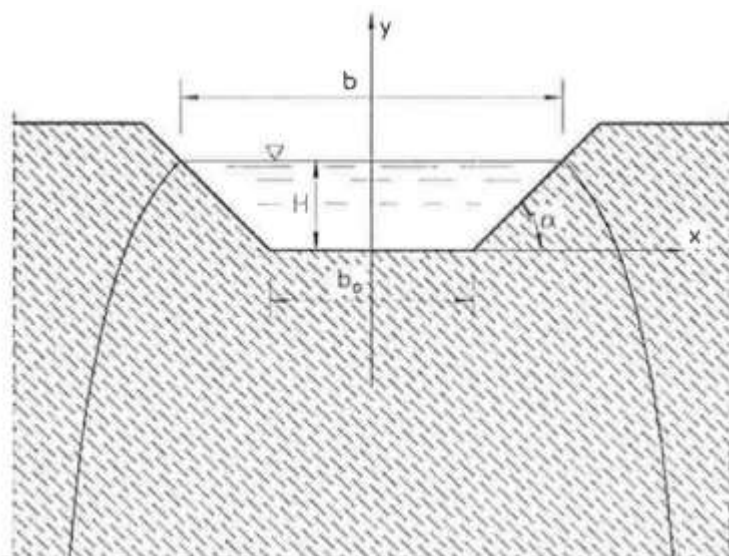
| scarpa n | a | m | $\frac{b}{H}$ |
|---------------|-------|-------|---------------|
| 1/1 | 1,584 | 0,375 | 2 |
| 3/2 | 1,332 | 0,380 | 3 |
| 2/1 | 1,009 | 0,448 | 4 |

| | | | | | | | |
|---|---|---|--------------------------|------------------------|-----------------------------------|------------------|---------------------------|
| APPALTATORE: <u>Mandatario:</u> SALINI IMPREGILO S.p.A. | <u>Mandante:</u> ASTALDI S.p.A. | LINEA FERROVIARIA NAPOLI - BARI TRATTA NAPOLI-CANCELLO | | | | | |
| PROGETTISTA: <u>Mandatario:</u> SYSTRA S.A. | | <u>Mandante:</u> SYSTRA-SOTECNI S.p.A. | | ROCKSOIL S.p.A. | | | |
| PROGETTO ESECUTIVO Relazione idraulica smaltimento acque di piattaforma | | PROGETTO IF1M | LOTTO 0.0.E.ZZ | CODIFICA RI | DOCUMENTO NV.02.0.2.001 | REV. A | PAGINA 25 di 33 |
| | | IN VARIANTE TRA LE PK 0+000 E PK 15+585, INCLUSE LE OPERE ACCESSORIE, NELL'AMBITO DEGLI INTERVENTI DI CUI AL D.L. 133/2014, CONVERTITO IN LEGGE 164 / 2014 | | | | | |

Dai risultati disponibili dalle indagini geologiche, la permeabilità dei territori interessati dal presente progetto può variare molto e dunque è stato valutato caso per caso quale valore del coefficiente di permeabilità adottare.

La dimensione dei diversi fossi drenanti è stata calcolata tenendo conto sia della loro capacità disperdente che della capacità d'invaso. I volumi di invaso sono calcolati sottraendo al volume in arrivo, determinato a partire dalle curve di possibilità pluviometrica, le portate disperse nel sottosuolo. Il calcolo del volume di laminazione ΔV necessario per laminare la portata in arrivo dalla piattaforma è effettuato risolvendo, con riferimento ad un bacino scolante con superficie S , al variare del tempo di pioggia t_p (espresso in ore), l'equazione di bilancio dei volumi, ossia:

$$\Delta V(t_p) = V_e(t_p) - V_u(t_p) \quad (36)$$

con:

$$V_e = a \cdot t_p^n \cdot \varphi \cdot S \quad (37)$$

valida nell'ipotesi semplificativa che inizi la dispersione contestualmente all'inizio dell'evento piovoso. Il calcolo dell'andamento temporale dei volumi drenati nel sottosuolo a dispersione (V_u), è stato effettuato seguendo lo schema riportato nel paragrafo precedente associandogli un'efficienza pari al 50% per tenere conto del suo funzionamento a lungo termine:

$$V_u = \eta \cdot \left(\frac{B}{H} + C \right) \cdot K \cdot H \cdot L \cdot t_p \quad \text{con } \eta = 50\% \quad (38)$$

Sono stati dunque adottati i seguenti valori:

- S massima superficie afferente al singolo fosso, intesa sia come superficie della piattaforma sia come superficie esterna.
- a coefficiente della curva di possibilità pluviometrica per T_R pari a 100 anni (mm/ore^{-n});
- n coefficiente della curva di possibilità pluviometrica per T_R pari a 100 anni;

Per laminare e disperdere il volume meteorico in ingresso al fosso, calcolato con i dati sopra riportati, è stato dimensionato un fosso disperdente trapezoidale, con sponde aventi pendenza 1 su 1, avente sezione variabile, con pendenza longitudinale nulla; di seguito si riportano le dimensioni standard adottate:

| | | | | | | |
|---|---|---|-----------------------|-----------------------------------|------------------|---|
| APPALTATORE: <u>Mandatario:</u> SALINI IMPREGILO S.p.A. | <u>Mandante:</u> ASTALDI S.p.A. | LINEA FERROVIARIA NAPOLI - BARI TRATTA NAPOLI-CANCELLO | | | | |
| PROGETTISTA: <u>Mandatario:</u> SYSTRA S.A. | | <u>Mandante:</u> SYSTRA-SOTECNI S.p.A. | | ROCKSOIL S.p.A. | | IN VARIANTE TRA LE PK 0+000 E PK 15+585, INCLUSE LE OPERE ACCESSORIE, NELL'AMBITO DEGLI INTERVENTI DI CUI AL D.L. 133/2014, CONVERTITO IN LEGGE 164 / 2014 |
| PROGETTO ESECUTIVO Relazione idraulica smaltimento acque di piattaforma | PROGETTO IF1M | LOTTO 0.0.E.ZZ | CODIFICA RI | DOCUMENTO NV.02.0.2.001 | REV. A | PAGINA 26 di 33 |

Tabella 7 : dimensioni delle sezioni tipologiche dei fossi disperdenti del drenaggio di piattaforma

| CODICE FOSSO | TIPO SEZIONE | Base minore b₀ (cm) | Base maggiore B (cm) | Altezza H_r (cm) |
|-------------------------|-----------------------------|---|---------------------------------|---------------------------------------|
| FT1 | Sezione trapezia sponde 1/1 | 50 | 150 | 50 |
| FT2 | Sezione trapezia sponde 1/1 | 70 | 210 | 70 |
| FT3 | Sezione trapezia sponde 1/1 | 100 | 300 | 100 |
| FT4 | Sezione trapezia sponde 1/1 | 120 | 360 | 120 |

Il fosso disperdente deve essere in grado di ricevere e mantenere al suo interno i volumi in arrivo per svolgere la sua funzione di laminazione e dispersione della portata. Di conseguenza, nei casi in cui vi sia una certa pendenza longitudinale del terreno e quindi del fosso, è necessario ostacolare l'innescò del deflusso delle portate al suo interno e contrastare la riduzione dell'invaso dovuta alle pendenze longitudinali del fosso di guardia. A questo fine si prevede di realizzare degli opportuni setti di ripartizione in terra da posizionare all'interno del fosso di guardia in modo da garantire il necessario volume di invaso.

Per la valutazione del volume di invaso disponibile viene quindi mediata l'area bagnata tra due setti di ripartizione, cioè tra la sezione terminale del fosso (fosso pieno) e la sezione iniziale dello stesso; così facendo è possibile determinare il volume di invaso al variare della pendenza e dell'interasse dei setti (Figura 11).

| | | | | | | |
|---|---|---|--------------------------|------------------------|-----------------------------------|----------------------------------|
| APPALTATORE: <u>Mandatario:</u> SALINI IMPREGILO S.p.A. | <u>Mandante:</u> ASTALDI S.p.A. | LINEA FERROVIARIA NAPOLI - BARI TRATTA NAPOLI-CANCELLO | | | | |
| PROGETTISTA: <u>Mandatario:</u> SYSTRA S.A. | | <u>Mandante:</u> SYSTRA-SOTECNI S.p.A. | | ROCKSOIL S.p.A. | | |
| PROGETTO ESECUTIVO Relazione idraulica smaltimento acque di piattaforma | | PROGETTO IF1M | LOTTO 0.0.E.ZZ | CODIFICA RI | DOCUMENTO NV.02.0.2.001 | REV. PAGINA A 27 di 33 |



Figura 11 : Setti lungo i fossi disperdenti.

Si ritiene opportuno controllare periodicamente (ogni sei mesi o in concomitanza di eventi meteorici eccezionali) i fossi disperdenti. Dal punto di vista manutentivo va tagliata periodicamente la vegetazione, in modo da mantenerne l'altezza fra 10 e 20 cm, vanno inoltre rimossi gli eventuali sedimenti e sanati eventuali fenomeni erosivi.

5.2 EMBRICI

Il dimensionamento degli embrici avviene nell'ipotesi, del tutto plausibile, che l'imbocco della portata drenata sulla superficie stradale avvenga mediante un passaggio attraverso lo stato critico, visto il deciso cambio di pendenza che si verifica tra la livelletta stradale ed il rilevato. La relazione che lega l'altezza di stato critico alla geometria della sezione ed alla portata è, con coefficiente α unitario:

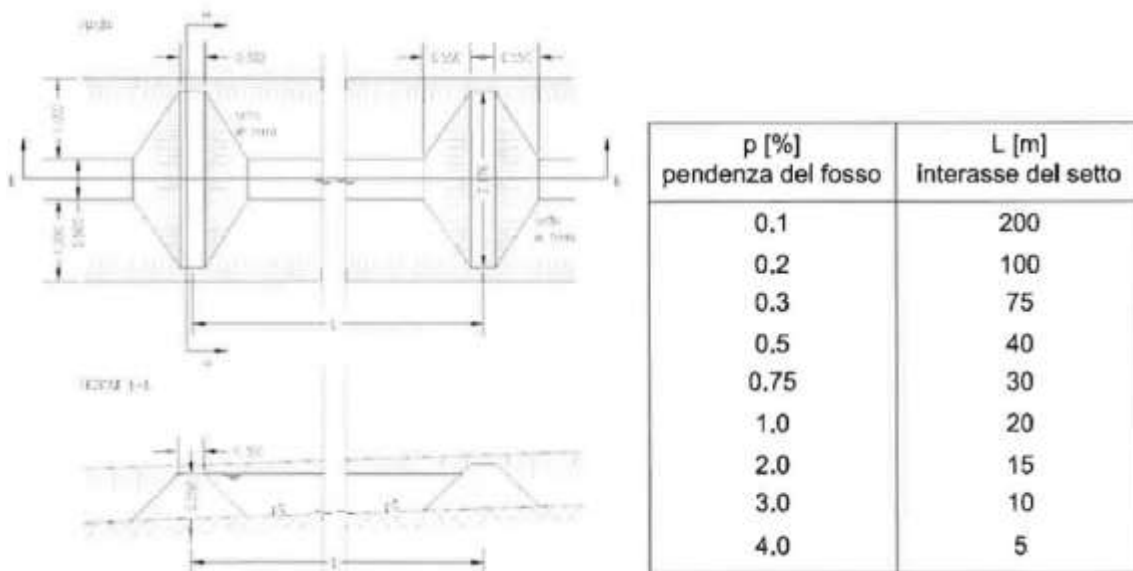
$$\frac{A^3}{B} = \frac{\alpha \cdot Q^2}{g} \quad Q = K_s \cdot A \cdot R_h^{\frac{2}{3}} \cdot \sqrt{i} \quad (39)$$

Dove A è la sezione (m²), B è la larghezza dell'embrice (m), Q è la portata da smaltire (m³/s) e g l'accelerazione di gravità. Supponendo, nel caso in esame, che la

| | | | | | | | |
|---|---|---|--------------------------|------------------------|-----------------------------------|------------------|---------------------------|
| APPALTATORE: <u>Mandatario:</u> SALINI IMPREGIO S.p.A. | <u>Mandante:</u> ASTALDI S.p.A. | LINEA FERROVIARIA NAPOLI - BARI TRATTA NAPOLI-CANCELLO | | | | | |
| PROGETTISTA: <u>Mandatario:</u> SYSTRA S.A. | | <u>Mandante:</u> SYSTRA-SOTECNI S.p.A. | | ROCKSOIL S.p.A. | | | |
| PROGETTO ESECUTIVO Relazione idraulica smaltimento acque di piattaforma | | PROGETTO IF1M | LOTTO 0.0.E.ZZ | CODIFICA RI | DOCUMENTO NV.02.0.2.001 | REV. A | PAGINA 28 di 33 |

geometria siarettangolare, l'altezza di stato critico k (m) può essere esplicitata nel seguente modo:

$$k = \left(\frac{Q^2}{B^2 \cdot g} \right)^{\frac{1}{3}} \quad v = 0.63 \cdot K_s \cdot J^{\frac{2}{3}} \cdot B^{\frac{2}{3}} \cdot \sqrt{i} \quad (40)$$

Affinché la verifica sia soddisfatta deve risultare k minore dell'altezza utile dell'elemento costituente l'embrice.

| | | | | | | |
|---|---|---|--------------------------|------------------------|-----------------------------------|----------------------------------|
| APPALTATORE: <u>Mandatario:</u> SALINI IMPREGILO S.p.A. | <u>Mandante:</u> ASTALDI S.p.A. | LINEA FERROVIARIA NAPOLI - BARI TRATTA NAPOLI-CANCELLO | | | | |
| PROGETTISTA: <u>Mandatario:</u> SYSTRA S.A. | | <u>Mandante:</u> SYSTRA-SOTECNI S.p.A. | | ROCKSOIL S.p.A. | | |
| PROGETTO ESECUTIVO Relazione idraulica smaltimento acque di piattaforma | | PROGETTO IF1M | LOTTO 0.0.E.ZZ | CODIFICA RI | DOCUMENTO NV.02.0.2.001 | REV. PAGINA A 29 di 33 |

6 DESCRIZIONE DEI SISTEMI DI DRENAGGIO

6.1 DRENAGGIO STRADALE SULLE VIABILITÀ IN PROGETTO

Nella Tabella sottostante si riassumono i tipi di drenaggio di piattaforma stradale disposti sulle viabilità in progetto riferita al corpo d'opera **NV02**.

Tabella 8 : Drenaggio di piattaforma stradale sulle viabilità in progetto

| Viabilità | Sistema di drenaggio | Recapito |
|------------------------------|----------------------|-------------------|
| Variante archeologica (NV02) | Embrici | Fosso disperdente |

La viabilità NV02 in esame si sviluppa interamente in rilevato e l'allontanamento delle acque di piattaforma è affidato alle canalette ad embrice disposte lungo il rilevato stesso.

La viabilità NV02 è di categoria F a destinazione particolare con le seguenti dimensioni:

- carreggiata 5.50m
- banchina 0.25m
- piattaforma 6.00m

| | | | | | | |
|--|------------------------------------|---|----------------|----------------------------|-----------|--|
| APPALTATORE: <u>Mandatario:</u> SALINI IMPREGILO S.p.A. | <u>Mandante:</u> ASTALDI S.p.A. | LINEA FERROVIARIA NAPOLI - BARI TRATTA NAPOLI-CANCELLO | | | | |
| PROGETTISTA: <u>Mandatario:</u> SYSTRA S.A. | | <u>Mandante:</u> SYSTRA-SOTECNI S.p.A. | | ROCKSOIL S.p.A. | | IN VARIANTE TRA LE PK 0+000 E PK 15+585, INCLUSE LE OPERE ACCESSORIE, NELL'AMBITO DEGLI INTERVENTI DI CUI AL D.L. 133/2014, CONVERTITO IN LEGGE 164 / 2014 |
| PROGETTO ESECUTIVO Relazione idraulica smaltimento acque di piattaforma | PROGETTO IF1M | LOTTO 0.0.E.ZZ | CODIFICA RI | DOCUMENTO NV.02.0.2.001 | REV. A | PAGINA 30 di 33 |

7 RISULTATI

1.1 CANALETTE A EMBRICE

Per la viabilità in progetto le cunette sono ricavate direttamente nella banchina pavimentata.

Il calcolo delle portate idrologiche afferenti al singolo embrice è stato effettuato con riferimento alla procedura del metodo dell'invaso per sezioni aperte, come precedentemente illustrato nel Paragrafo 4.1.2. Da queste si è potuto dimensionare l'interasse degli embrici, verificando che con quell'interasse la portata defluente in cunetta fosse maggiore della portata affluente dalla carreggiata.

Date le dimensioni ridotte delle cunette, la verifica sulle portate affluenti e defluenti in cunetta non è verificata, si è deciso pertanto di posizionare gli embrici lungo tutto il tracciato con l'interasse minimo di 10 m.

Fissato l'interasse, può essere determinato il valore del tirante in corrispondenza del margine stradale, infatti:

$$Q = K_s \cdot A \cdot R^{\frac{2}{3}} \cdot \sqrt{i} \quad (41)$$

essendo:

$$A \approx \frac{b \cdot h}{2} \quad (42)$$

$$R \approx \frac{b \cdot j}{2} \quad (43)$$

allora:

$$h = \frac{Q}{K_s \cdot R^{\frac{2}{3}} \cdot \sqrt{i}} \cdot \frac{2}{b} \quad (44)$$

Con gli interassi prescelti il tirante è compatibile con la destinazione d'uso.

| | | | | | | |
|---|---|---|--------------------------|------------------------|-----------------------------------|----------------------------------|
| APPALTATORE: <u>Mandatario:</u> SALINI IMPREGILO S.p.A. | <u>Mandante:</u> ASTALDI S.p.A. | LINEA FERROVIARIA NAPOLI - BARI TRATTA NAPOLI-CANCELLO | | | | |
| PROGETTISTA: <u>Mandatario:</u> SYSTRA S.A. | | <u>Mandante:</u> SYSTRA-SOTECNI S.p.A. | | ROCKSOIL S.p.A. | | |
| PROGETTO ESECUTIVO Relazione idraulica smaltimento acque di piattaforma | | PROGETTO IF1M | LOTTO 0.0.E.ZZ | CODIFICA RI | DOCUMENTO NV.02.0.2.001 | REV. PAGINA A 31 di 33 |

Tabella 9: andamento delle pendenze longitudinali

| pk | | i% |
|----------|----------|-------|
| 0+050.68 | 0+321.72 | -0.16 |
| 0+321.72 | 0+343.73 | 2.50 |

Si riporta di seguito una tabella riassuntiva:

Tabella 10 : tabella riassuntiva degli elementi costituenti il sistema di drenaggio della piattaforma

| pk | | tipo | dimensioni [cm] | interasse [m] |
|----------|----------|---------|-----------------|---------------|
| 0+050.68 | 0+321.72 | embrice | 50x50 | 15/10 |
| 0+321.72 | 0+343.73 | embrice | 50x50 | 15/10 |

Gli embrici utilizzati sono tutti a sezione trapezoidale di dimensione 50x50, prefabbricati e realizzati in cls vibrato.

1.2 FOSSI DISPERDENTI

Il dimensionamento dei recapiti finali (fossi disperdenti) fa riferimento alla procedura descritta nel Paragrafo 5.1.

L'andamento delle pendenze longitudinali del terreno presuppone l'utilizzo di fossi disperdenti con setti ad interasse di 100 m per le pendenze superiori al 0,2%, e fossi senza l'inserimento di setti per i tratti con pendenza nulla.

I setti saranno rivestiti con lo stesso materiale drenante previsto per il fondo dei fossi (strato di 0,3 m di ghiaia), e saranno realizzati con pendenza 1:1.

In Appendice 1: VERIFICA DEL FOSSO DISPERDENTE, sono riportate le tabelle di verifica dei recapiti.

| | | | | | | | |
|---|---|---|--------------------------|------------------------|-----------------------------------|------------------|---------------------------|
| APPALTATORE: <u>Mandatario:</u> SALINI IMPREGILO S.p.A. | <u>Mandante:</u> ASTALDI S.p.A. | LINEA FERROVIARIA NAPOLI - BARI TRATTA NAPOLI-CANCELLO | | | | | |
| PROGETTISTA: <u>Mandatario:</u> SYSTRA S.A. | | <u>Mandante:</u> SYSTRA-SOTECNI S.p.A. | | ROCKSOIL S.p.A. | | | |
| PROGETTO ESECUTIVO Relazione idraulica smaltimento acque di piattaforma | | PROGETTO IF1M | LOTTO 0.0.E.ZZ | CODIFICA RI | DOCUMENTO NV.02.0.2.001 | REV. A | PAGINA 32 di 33 |
| | | IN VARIANTE TRA LE PK 0+000 E PK 15+585, INCLUSE LE OPERE ACCESSORIE, NELL'AMBITO DEGLI INTERVENTI DI CUI AL D.L. 133/2014, CONVERTITO IN LEGGE 164 / 2014 | | | | | |

8 APPENDICE 1: verifica del fosso disperdente

Tabella 11 : Tabella dei risultati della verifica dei fossi disperdenti

| Codice fosso | Sezione tipo | dimensioni [m] b0 ÷ B x H | L [m] | K [m/s] | ΣS_{perm} [m ²] | ΣS_{imp} [m ²] | φ_{medio} | Volume [m ³] | | |
|--------------|--------------|---------------------------|-------|----------|-------------------------------------|------------------------------------|-------------------|--------------------------|--------|-------|
| | | | | | | | | necessario | totale | utile |
| FD_01 | FT1 | 0.50÷1.50x0.50 | 326.0 | 4.00E-05 | 500 | 600 | 0.67 | 23,6 | 37,5 | 25 |
| FD_02 | FT1 | 0.50÷1.50x0.50 | 357.0 | 4.00E-05 | 500 | 300 | 0.59 | 16,9 | 37,5 | 25 |

Il calcolo è stato effettuato su una lunghezza pari a 100m.

| | | | | | | | |
|---|---|---|--------------------------|------------------------|-----------------------------------|------------------|---------------------------|
| APPALTATORE: <u>Mandatario:</u> SALINI IMPREGIO S.p.A. | <u>Mandante:</u> ASTALDI S.p.A. | LINEA FERROVIARIA NAPOLI - BARI TRATTA NAPOLI-CANCELLO | | | | | |
| PROGETTISTA: <u>Mandatario:</u> SYSTRA S.A. | | <u>Mandante:</u> SYSTRA-SOTECNI S.p.A. | | ROCKSOIL S.p.A. | | | |
| PROGETTO ESECUTIVO Relazione idraulica smaltimento acque di piattaforma | | PROGETTO IF1M | LOTTO 0.0.E.ZZ | CODIFICA RI | DOCUMENTO NV.02.0.2.001 | REV. A | PAGINA 33 di 33 |

9 APPENDICE 2: VERIFICA EMBRICI

Tabella 12 : Tabella dei risultati della verifica degli embrici

| embrice | dimensioni [m] b x B x H | Q [m ³ /s] | k [m] |
|------------------|-----------------------------|--------------------------|-------|
| Rettifilo | 0.50x0.50x0.10 | 1.8 | 1.1 |
| Curva | 0.50x0.50x0.10 | 1.3 | 0.9 |

Il calcolo è stato effettuato distinguendo i casi in cui sia drenata l'intera piattaforma stradale (curva) o solo metà (rettilineo).