

**PLANIMETRIA SEGNALETICA E BARRIERE DI SICUREZZA**

Scala 1:100

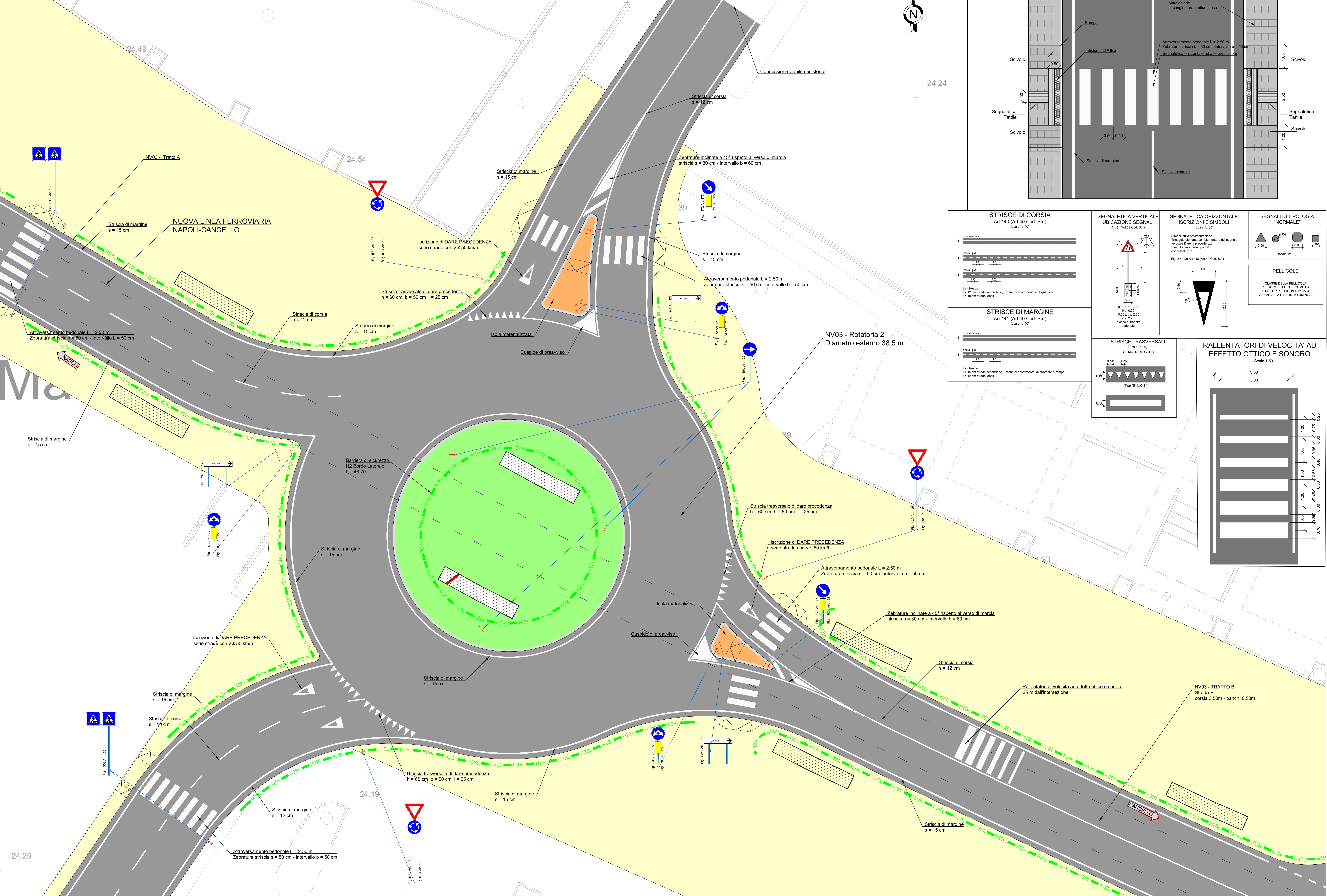

**DETTAGLIO ATTRAVERSAMENTO PEDONALE**

Scala 1:50

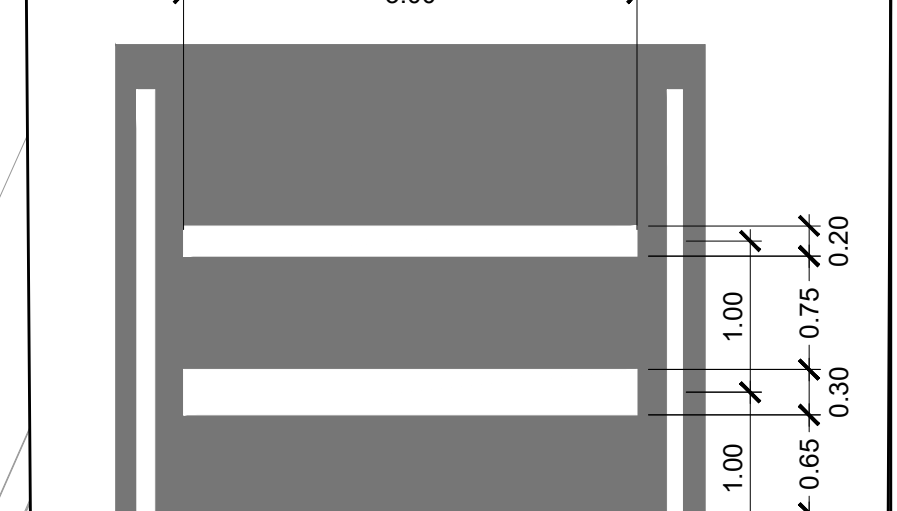
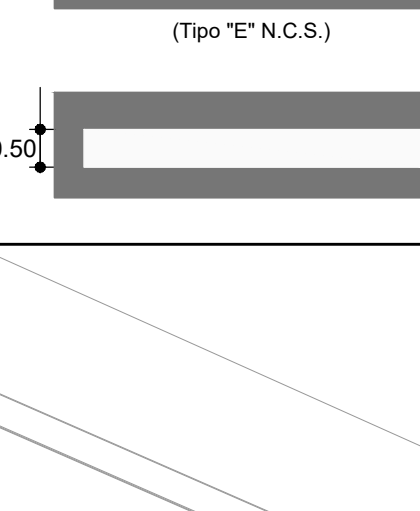
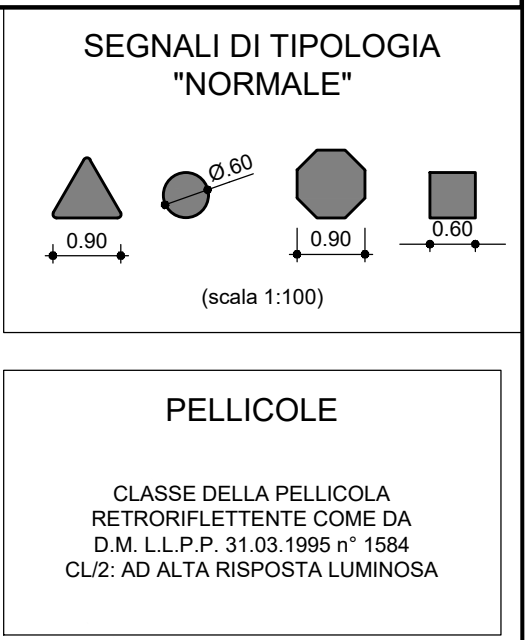
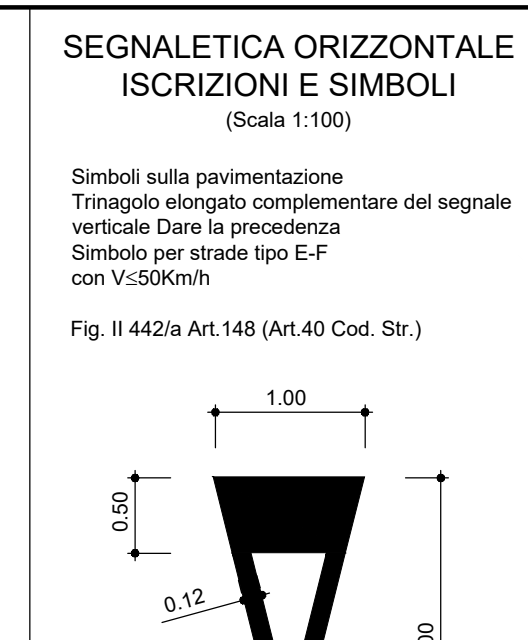
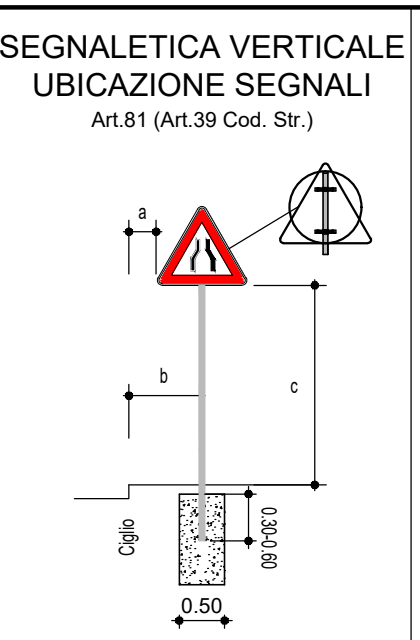
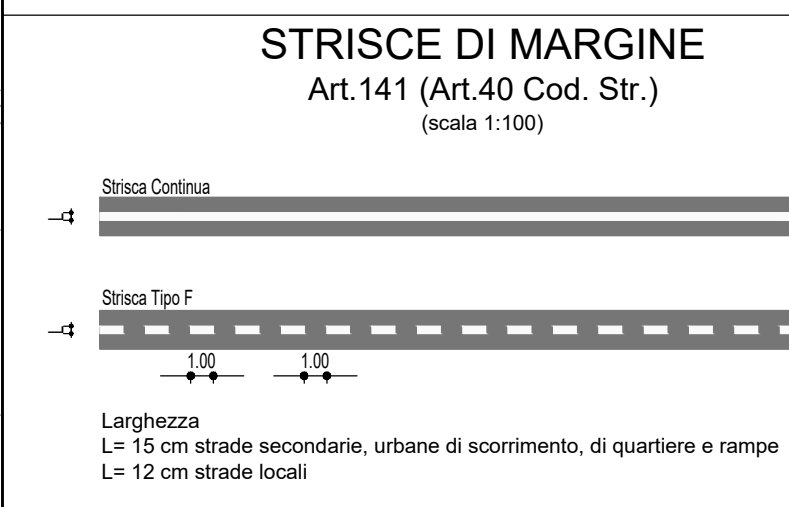
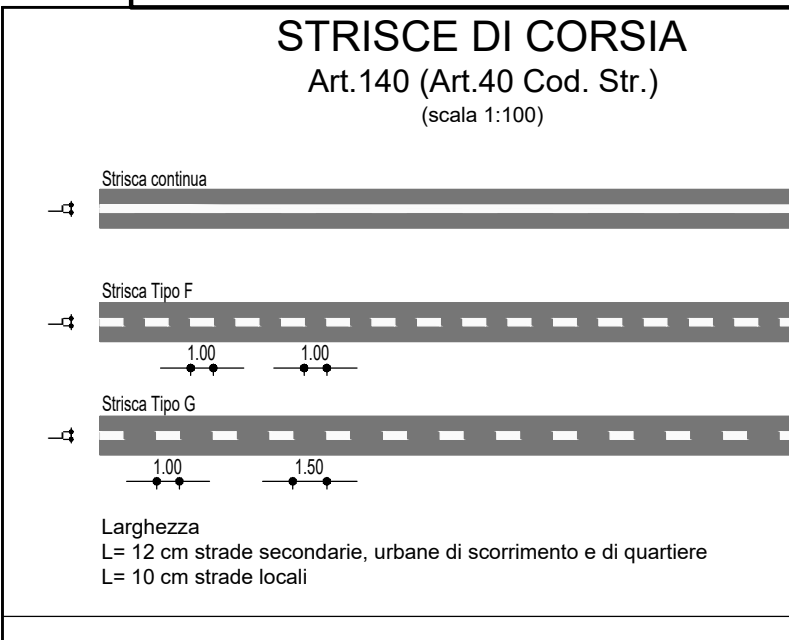
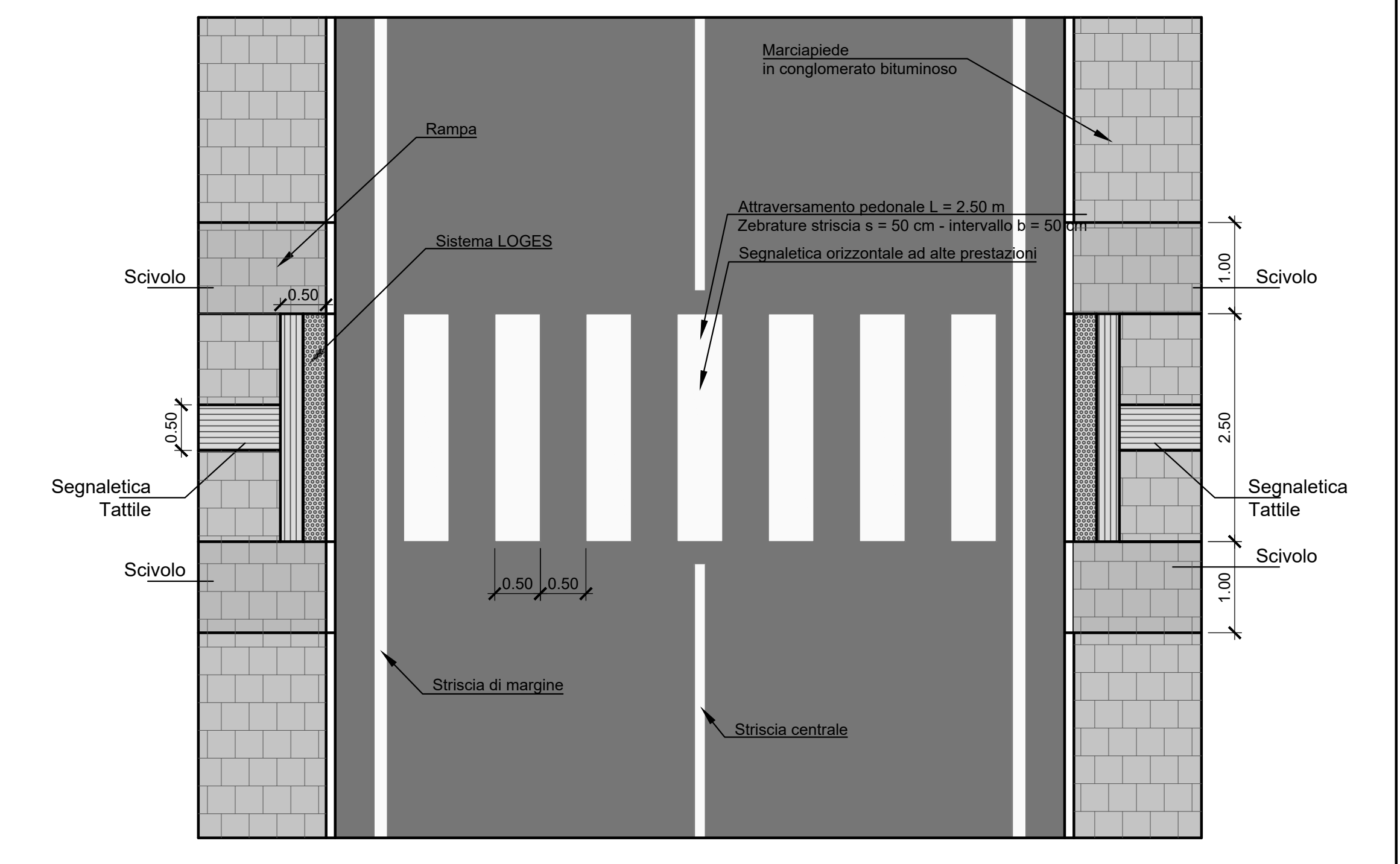

**KEY-PLAN**

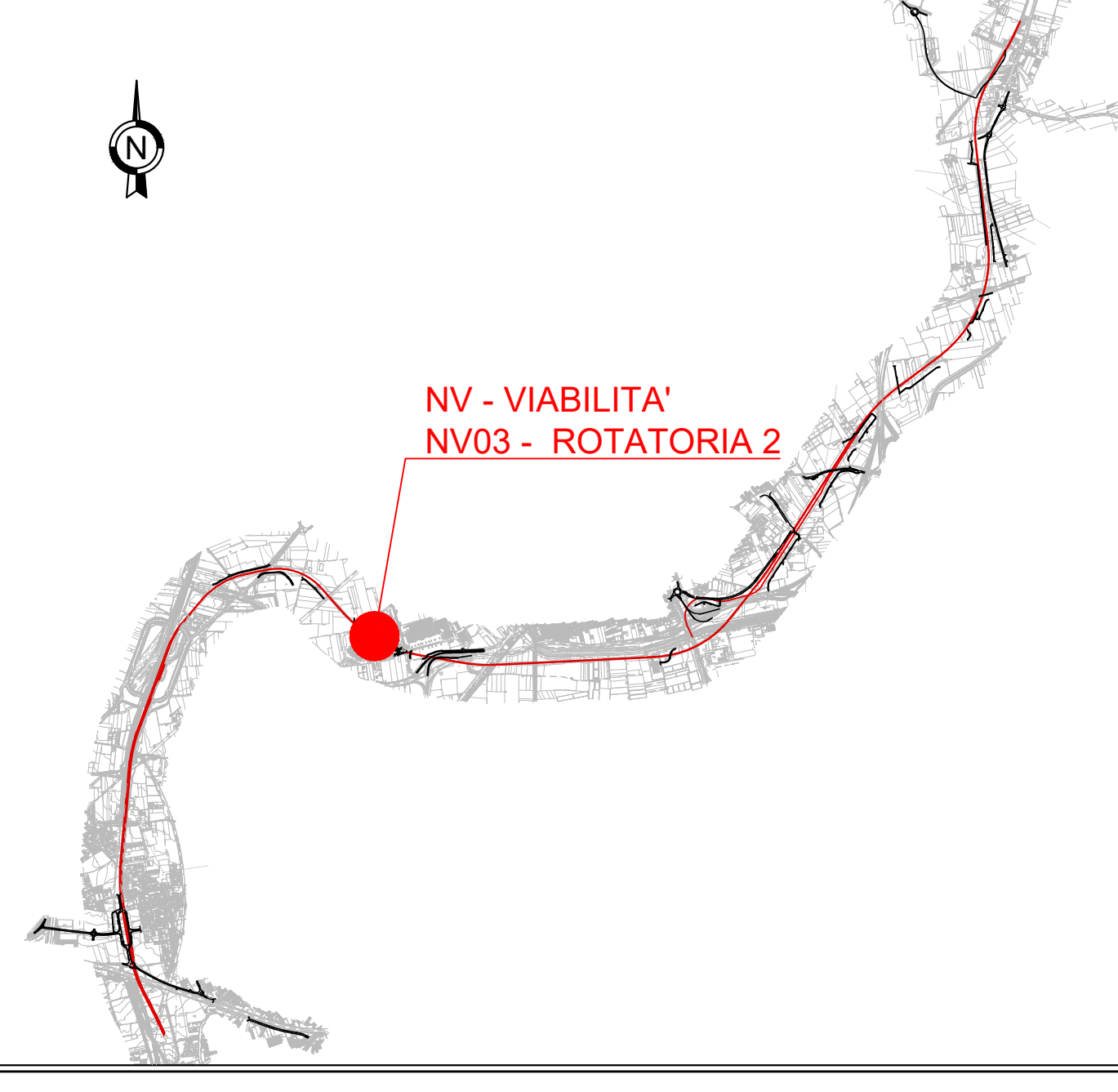

**NOTE:**

- Sarà cura dell'Ente proprietario della strada definire le componenti di traffico ammesse sulle viabilità di propria competenza in relazione alle esigenze della circolazione o alle caratteristiche strutturali delle strade (d.l. 30 aprile 1992 n.285 art.6, c.4)
- La segnaletica riportata rappresenta un requisito minimo da garantire. L'Ente proprietario della strada, che ha il compito di apporre e mantenere in adegua la segnaletica, dovrà far propria la segnaletica riportata nel presente elaborato, verificandola preventivamente ed apportando le integrazioni che dovesse ritenere opportuno.
- Sarà cura del competente Ufficio Tecnico la disciplina degli accessi carrabili secondo quanto previsto dal Codice della Strada.
- In corrispondenza di intersezioni a raso e all'interno delle curve si dovrà porre particolare attenzione al rispetto di quanto previsto dal C.S.S. e relativo Regolamento di attuazione al fine di non pregiudicare le condizioni di visibilità.

**SCHEMA SEZIONE TIPO**

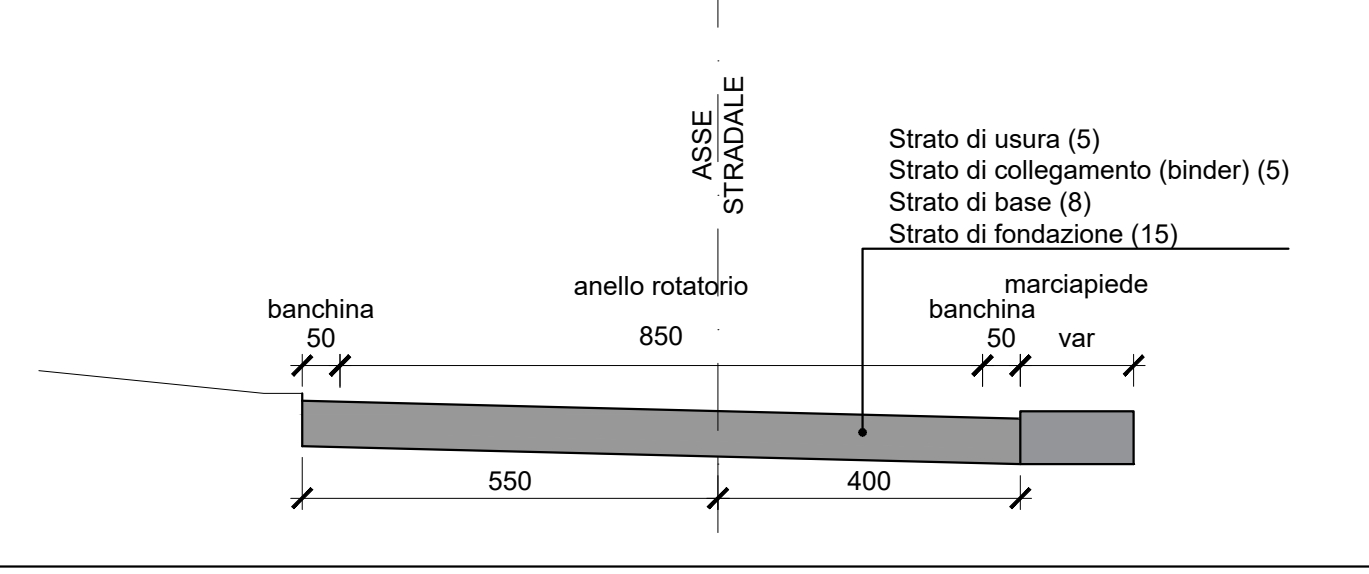

**BARRIERE DI PROGETTO**

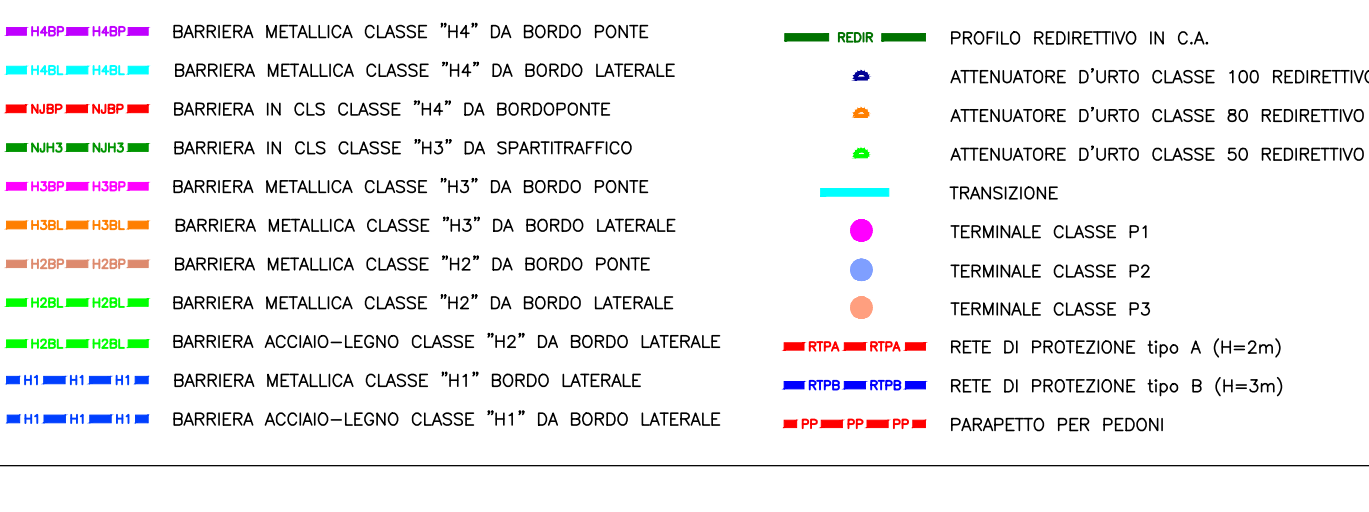

COMMITTENTE:

DIREZIONE LAVORI:

APPALTATORE:

PROGETTAZIONE:

**PROGETTO ESECUTIVO**  
LINEA FERROVIARIA NAPOLI - BARI, TRATTA NAPOLI-CANCELLO, IN VARIANTE TRA LE PK 0+000 E PK 15+585, INCLUSE LE OPERE ACCESSORIE, NELL'AMBITO DEGLI INTERVENTI DI CUI AL D.L. 133/2014, CONVERTITO IN LEGGE 164 / 2014

**DISEGNO**  
NV - VIABILITA'  
NV03 - SISTEMAZIONE VIABILITA' INTERNA CENTRO COMMERCIALE km 7+141  
CORPO STRADALE - TRATTO B  
ROTATORIA 2  
PLANIMETRIA SEGNALETICA E BARRIERE DI SICUREZZA

APPALTATORE	PROGETTAZIONE
DIRETTORE TECNICO Ing. M. PANISI	OPERAI/DISCIPLINA Ing. A. CHECCHI

COMMESSA	LOTTO	FASE	ENTE	TIPO DOC.	OPERAI/DISCIPLINA	PROGR.	REV.	SCALA:
IF1M	00	E	ZZ	PA	NV03B0	002	B	1:100

Rev.	Descrizione	Redatto	Data	Verificato	Data	Approvato	Data	Autorizzato Data
A	EMISSIONE	TANAPRESE	14/08/18	MARFISCELLI	15/08/18	PAZDA	15/08/18	MARFISCELLI
B	EMISSIONE PER RAV	TANAPRESE	18/09/18	MARFISCELLI	18/09/18	PAZDA	18/09/18	MARFISCELLI

File: IF1M.D.0.E.ZZ.PA.NV.03.B.002.B.DWG