

PLANIMETRIA SEGNALETICA E BARRIERE DI SICUREZZA
Scala 1:100

DETTAGLIO ATTRAVERSAMENTO PEDONALE
Scala 1:50

SEGNALETICA VERTICALE
UBICAZIONE SEGNALE

SEGNALETICA ORIZZONTALE
ISCRIZIONI E SIMBOLI

PELLICOLE
CLASSE DELLA PELLICOLA

KEY-PLAN

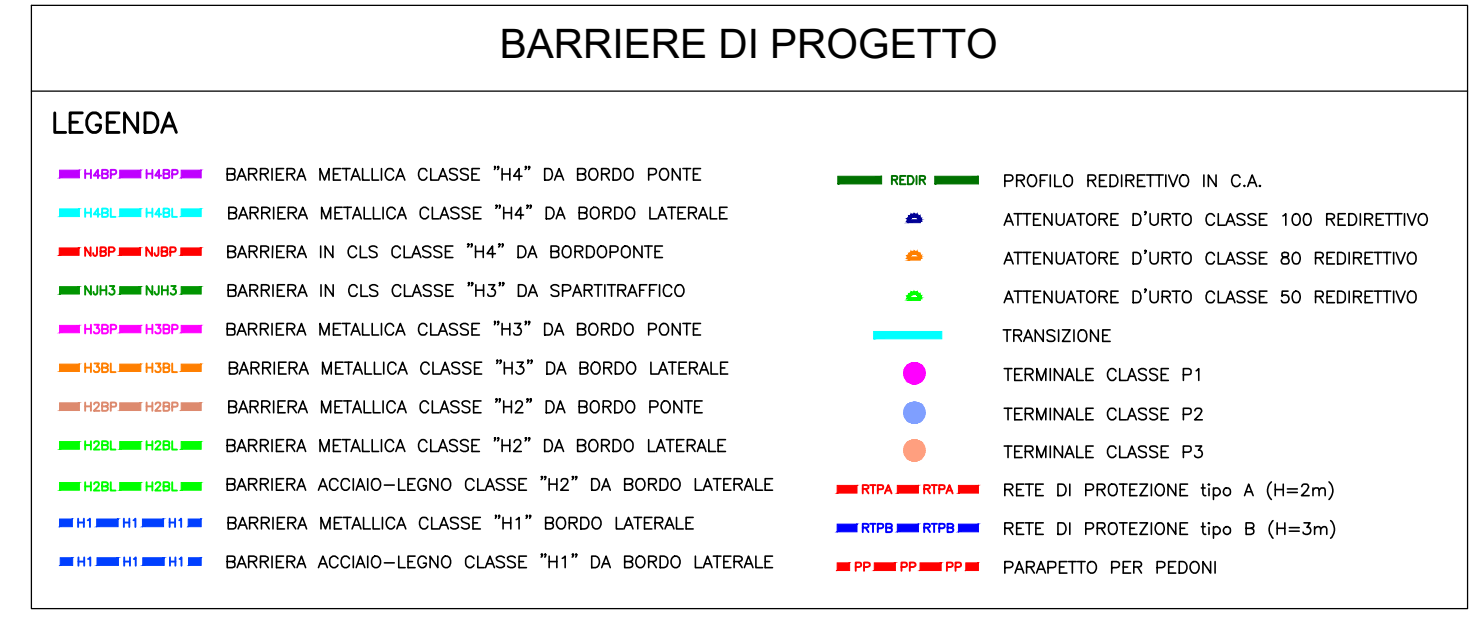
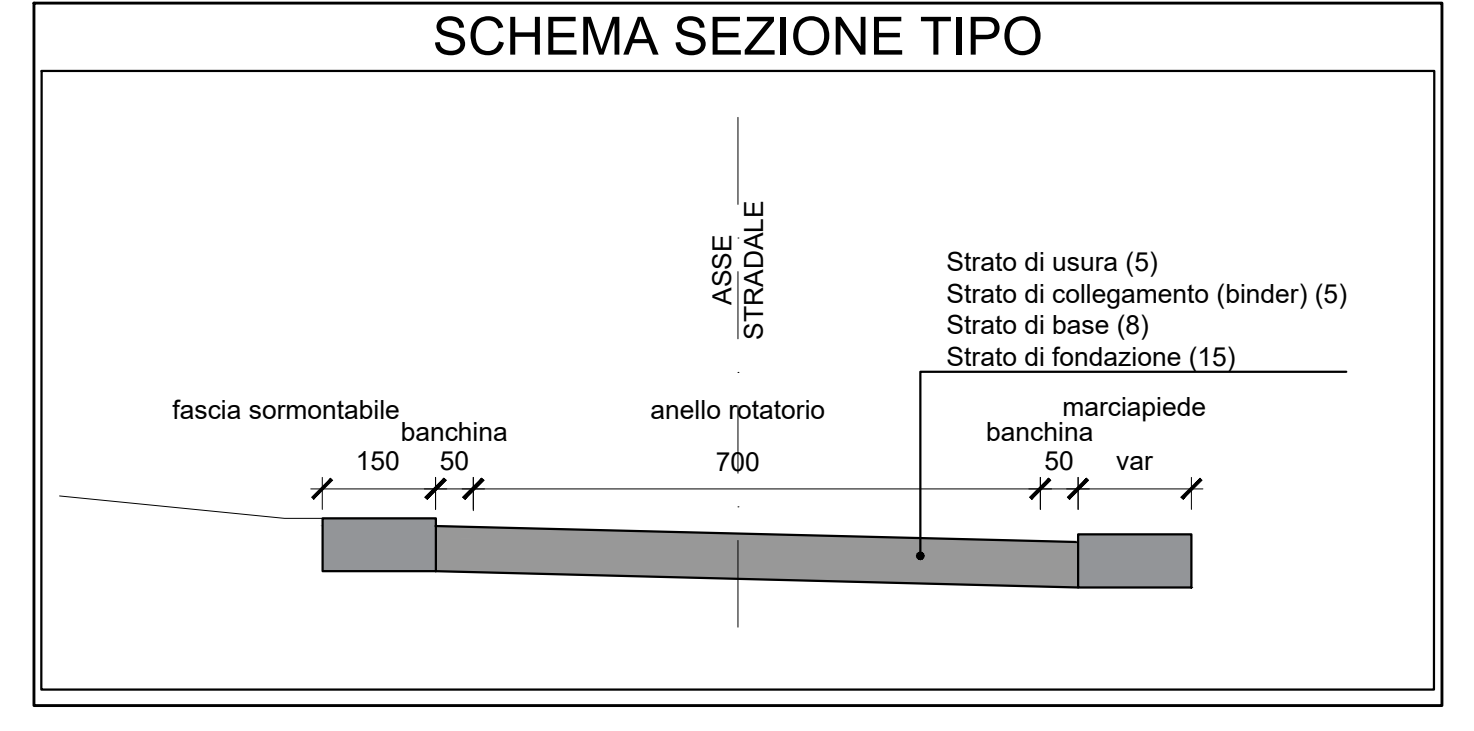
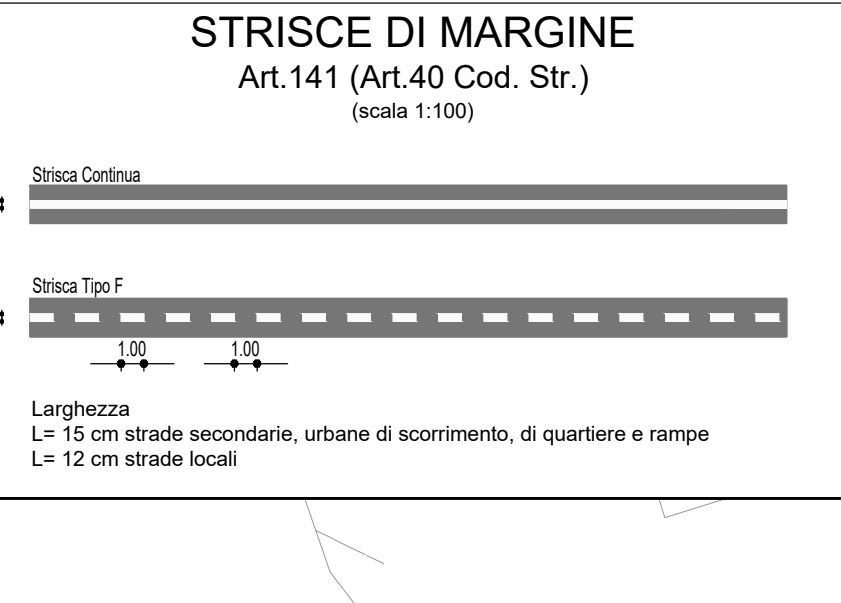
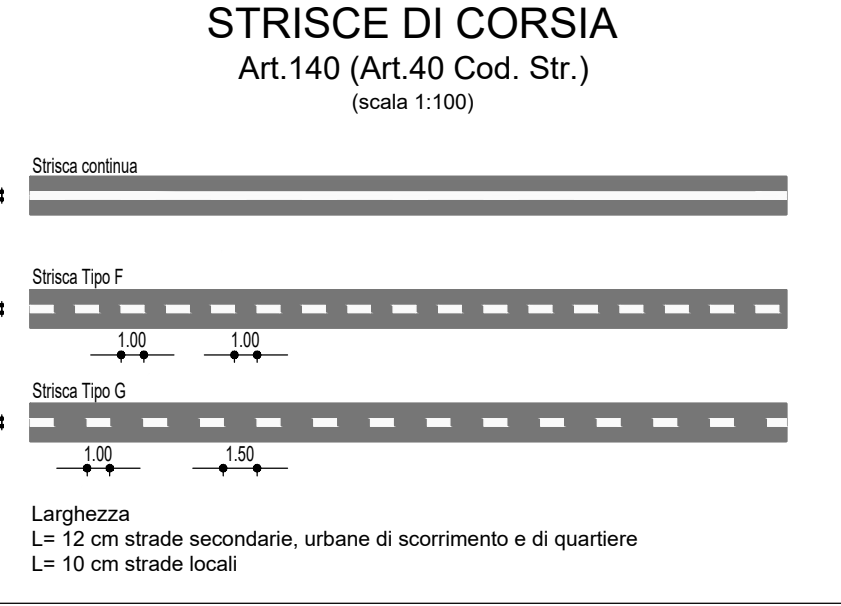
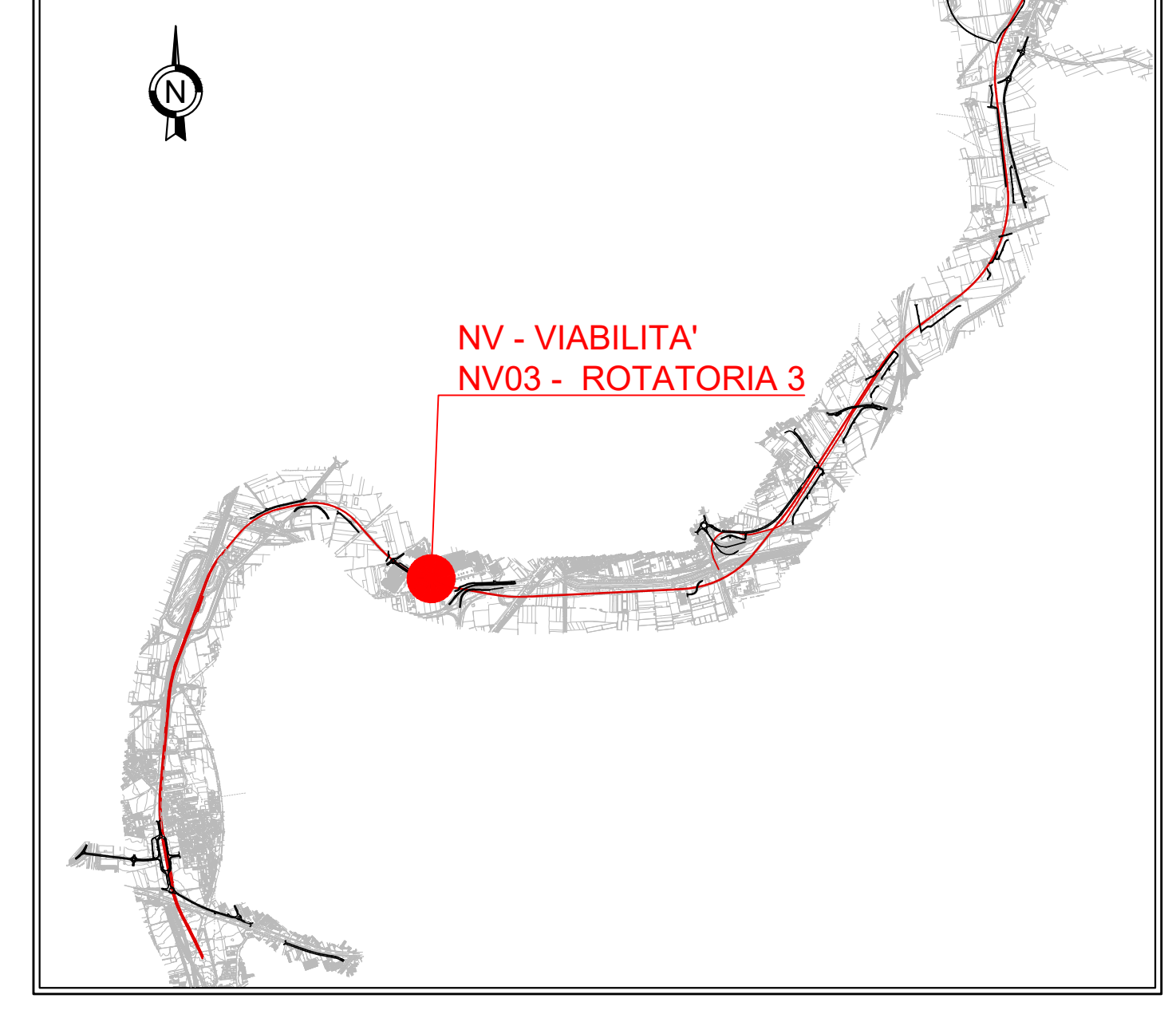
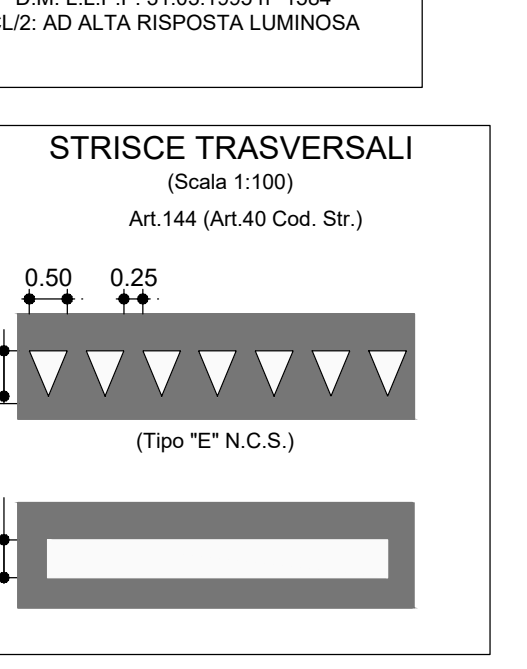
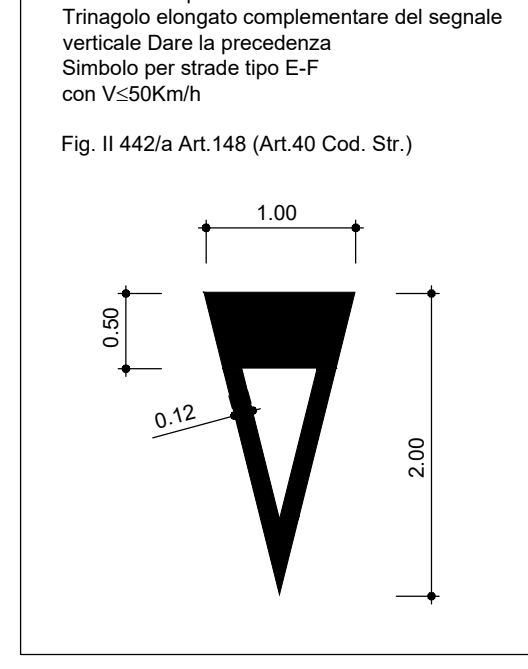
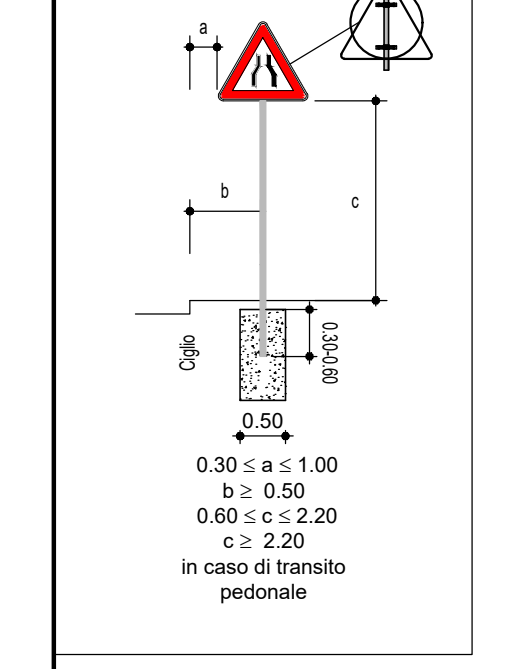
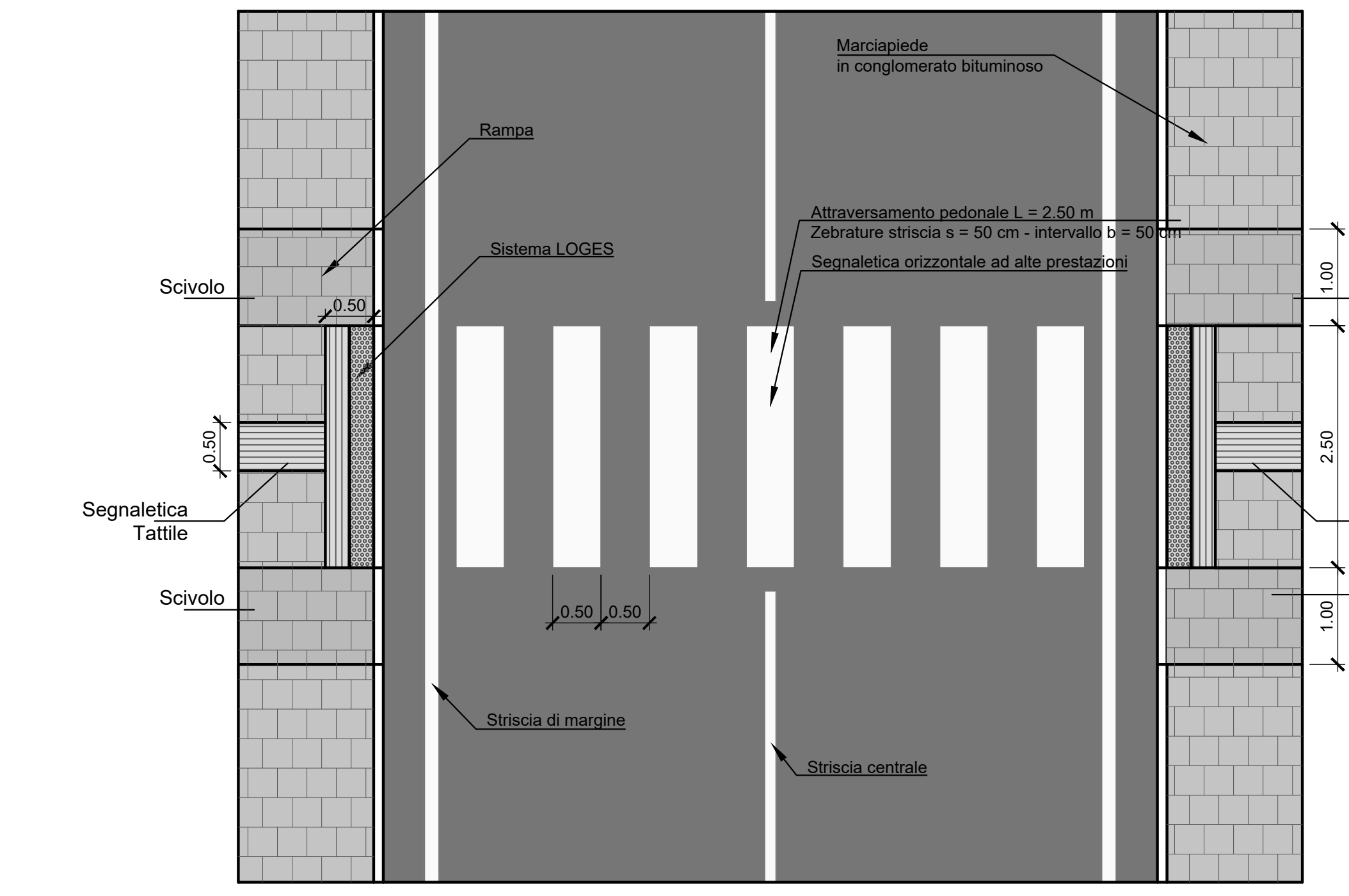
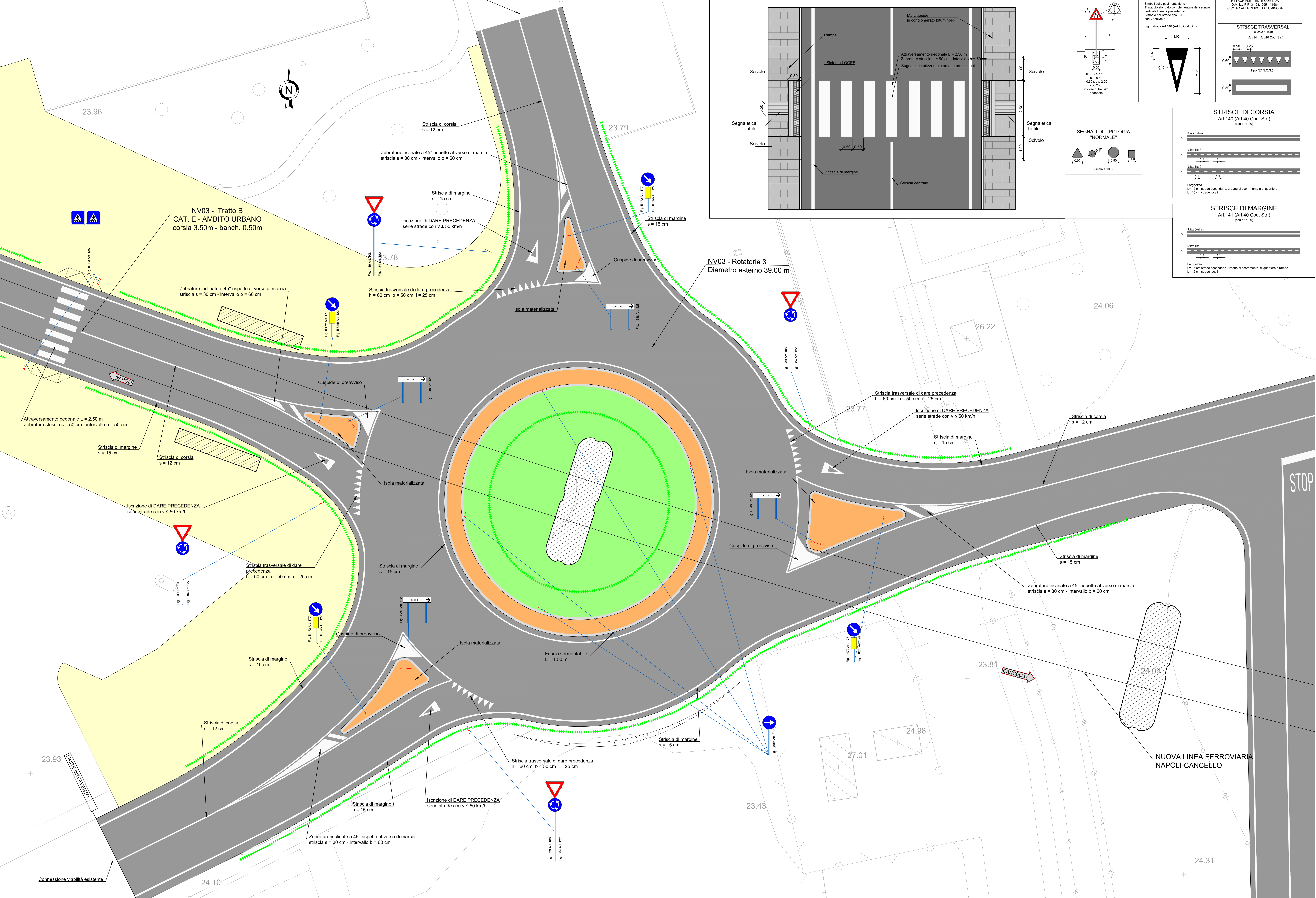

COMMITTENTE: RFI - RETE FERROVIARIA ITALIANA
DIREZIONE LAVORI: ITALFERR
APPALTATORE: salini, impregilo, ASTALDI
PROGETTAZIONE: SYSTRA, SOTECNI, ROCKSOIL
PROGETTO ESECUTIVO: LINEA FERROVIARIA NAPOLI - BARI, TRATTA NAPOLI-CANCELLO, IN VARIANTE TRA LE PK 0+000 E PK 15+585, INCLUSE LE OPERE ACCESSORIE, NELL'AMBITO DEGLI INTERVENTI DI CUI AL D.L. 133/2014, CONVERTITO IN LEGGE 164 / 2014
DISEGNO: NV - VIABILITA' NV03 - SISTEMAZIONE VIABILITA' INTERNA CENTRO COMMERCIALE km 7+141 CORPO STRADALE - TRATTO B ROTATORIA 3
APPALTATORE: Ing. M. PANISI
PROGETTAZIONE: Ing. A. CHECCHI
COMMESSA: I F 1 M 0 0 E Z Z P A N V 0 3 B 0 0 0 4 B
REVISIONI:

Rev.	Descrizione	Redatto	Data	Verificato	Data	Approvato	Data	Autore
A	EMISSIONE	TAMPARISE	14/09/18	MARTUSCELLI	15/09/18	PANISI	15/09/18	MARTUSCELLI
B	EMISSIONE PER INV.	TAMPARISE	15/09/18	MARTUSCELLI	18/09/18	PANISI	18/09/18	MARTUSCELLI

F:\a\I\m.d.o.e.z.z.p.a.n.v.03.b.0.004-b.dwg