

COMMITTENTE:



DIREZIONE LAVORI:



APPALTATORE:

MANDATARIA:

MANDANTE:



PROGETTAZIONE:

MANDATARIA:

MANDANTI:



PROGETTO ESECUTIVO

LINEA FERROVIARIA NAPOLI - BARI, TRATTA NAPOLI-CANCELLO, IN VARIANTE TRA LE PK 0+000 E PK 15+585, INCLUSE LE OPERE ACCESSORIE, NELL'AMBITO DEGLI INTERVENTI DI CUI AL D.L. 133/2014, CONVERTITO IN LEGGE 164 / 2014 RELAZIONE

VI01 - VIADOTTO DAL Km. 6+650 al Km. 8+490.66

Relazione di calcolo spalla SP2

APPALTATORE	PROGETTAZIONE	
DIRETTORE TECNICO Ing. M. PANISI	DIRETTORE DELLA PROGETTAZIONE Ing. A. CHECCHI	

COMMESSA LOTTO FASE ENTE TIPO DOC. OPERA/DISCIPLINA Progr. REV SCALA:

I	F	1	M	0	0	E	Z	Z	C	L	V	I	0	1	0	4	0	0	1	A	-
---	---	---	---	---	---	---	---	---	---	---	---	---	---	---	---	---	---	---	---	---	---

Rev.	Descrizione	Redatto	Data	Verificato	Data	Approvato	Data	Autorizzato	Data
A	EMISSIONE ESECUTIVA	S. CHECCHI	14/06/18	PINTI	15/06/18	D'ANGELO	15/06/18	COPPA	
									30/06/18

File: IF1M.0.0.E.ZZ.CL.VI.01.0.4.001.A

n. Elab.:

APPALTATORE: <u>Mandatario:</u> SALINI IMPREGILO S.p.A.	<u>Mandante:</u> ASTALDI S.p.A.	LINEA FERROVIARIA NAPOLI - BARI TRATTA NAPOLI-CANCELLO				
PROGETTISTA: <u>Mandatario:</u> SYSTRA S.A.	<u>Mandante:</u> SYSTRA-SOTECNI S.p.A. ROCKSOIL S.p.A.	IN VARIANTE TRA LE PK 0+000 E PK 15+585, INCLUSE LE OPERE ACCESSORIE, NELL'AMBITO DEGLI INTERVENTI DI CUI AL D.L. 133/2014, CONVERTITO IN LEGGE 164 / 2014				
PROGETTO ESECUTIVO Spalla S2 - Relazione di calcolo	PROGETTO IF1M	LOTTO 0.0.E.ZZ	CODIFICA CL	DOCUMENTO VI.01.0.4.001	REV. A	PAGINA 2 di 105

INDICE

1	PREMESSA.....	6
2	DESCRIZIONE DELLA STRUTTURA.....	7
3	NORMATIVA DI RIFERIMENTO.....	10
4	CARATTERISTICHE DEI MATERIALI.....	11
4.1	CALCESTRUZZO	11
4.1.1	Strutture di elevazione.....	11
4.1.2	Plinto di fondazione.....	11
4.1.3	Pali di fondazione.....	12
4.2	ACCIAIO PER ARMATURE ORDINARIE	13
4.3	COPRIFERRI MINIMI.....	13
5	CARATTERIZZAZIONE GEOTECNICA	14
5.1	STRATIGRAFIA E PARAMETRI GEOTECNICI	14
5.2	LQUEFACIBILITÀ DEI TERRENI	15
5.3	CAPACITA' PORTANTE DEI PALI	15
6	ANALISI DEI CARICHI.....	19
6.1	CARICHI PERMANENTI STRUTTURALI G_1	19
6.2	CARICHI PERMANENTI NON STRUTTURALI G_2	19
6.3	CARICHI ACCIDENTALI Q_1	19
6.3.1	Effetti dinamici	21
6.3.2	Numero di treni contemporanei.....	22

APPALTATORE: <u>Mandatario:</u> SALINI IMPREGILO S.p.A.	<u>Mandante:</u> ASTALDI S.p.A.	LINEA FERROVIARIA NAPOLI - BARI TRATTA NAPOLI-CANCELLO				
PROGETTISTA: <u>Mandatario:</u> SYSTRA S.A.	<u>Mandante:</u> SYSTRA-SOTECNI S.p.A. ROCKSOIL S.p.A.	IN VARIANTE TRA LE PK 0+000 E PK 15+585, INCLUSE LE OPERE ACCESSORIE, NELL'AMBITO DEGLI INTERVENTI DI CUI AL D.L. 133/2014, CONVERTITO IN LEGGE 164 / 2014				
PROGETTO ESECUTIVO Spalla S2 - Relazione di calcolo	PROGETTO IF1M	LOTTO 0.0.E.ZZ	CODIFICA CL	DOCUMENTO VI.01.0.4.001	REV. A	PAGINA 3 di 105

6.4	TRENO SCARICO Q_2	22
6.5	AZIONI DI AVVIAMENTO E FRENATURA Q_3	22
6.6	AZIONE CENTRIFUGA Q_4	23
6.7	AZIONE LATERALE (SERPEGGIO) Q_5	25
6.8	AZIONE DEL VENTO Q_6	25
6.9	EFFETTI AERODINAMICI ASSOCIATI AL PASSAGGIO DEI CONVOGLI FERROVIARI.....	26
6.10	CARICHI SUI MARCIAPIEDI	26
6.11	AZIONI SISMICHE Q_7	26
6.12	RIEPILOGO DEI CARICHI TRASMESSI DALL'IMPALCATO	39
6.13	SPINTA STATICA DELLA TERRA.....	41
6.14	SPINTA SOVRACCARICO ACCIDENTALE E PERMANENTE	42
6.15	SPINTA SISMICA.....	43
6.16	FORZE INERZIALI DOVUTE AL SISMA	44
6.17	VARIAZIONI TERMICHE ϵ_3	45
7	COMBINAZIONI DI CARICO.....	46
8	CRITERI DI MODELLAZIONE	52
9	ANALISI DEI RISULTATI.....	53
10	CRITERI DI VERIFICA	55
10.1	VERIFICHE AGLI STATI LIMITE DI ESERCIZIO.....	55
10.1.1	Verifica a fessurazione	55
10.1.2	Verifica delle tensioni in esercizio.....	56
10.2	VERIFICHE AGLI STATI LIMITE ULTIMI	57
10.2.1	Sollecitazioni flettenti	57

APPALTATORE: <u>Mandatario:</u> SALINI IMPREGILO S.p.A.	<u>Mandante:</u> ASTALDI S.p.A.	LINEA FERROVIARIA NAPOLI - BARI TRATTA NAPOLI-CANCELLO IN VARIANTE TRA LE PK 0+000 E PK 15+585, INCLUSE LE OPERE ACCESSORIE, NELL'AMBITO DEGLI INTERVENTI DI CUI AL D.L. 133/2014, CONVERTITO IN LEGGE 164 / 2014
PROGETTISTA: <u>Mandatario:</u> SYSTRA S.A.	<u>Mandante:</u> SYSTRA-SOTECNI S.p.A. ROCKSOIL S.p.A.	
PROGETTO ESECUTIVO Spalla S2 - Relazione di calcolo	PROGETTO LOTTO CODIFICA DOCUMENTO REV. PAGINA IF1M 0.0.E.ZZ CL VI.01.0.4.001 A 4 di 105	

10.2.2 Sollecitazioni taglianti	57
11 VERIFICHE.....	60
11.1 VERIFICA DEL MURO FRONTALE.....	61
11.1.1 Verifica dell'armatura verticale	61
11.1.2 Verifica dell'armatura orizzontale.....	65
11.1.3 Verifica a taglio.....	68
11.2 VERIFICA DEL MURO PARAGHIAIA.....	69
11.2.1 Verifica dell'armatura verticale	70
11.2.2 Verifica dell'armatura orizzontale.....	70
11.2.3 Verifica a taglio.....	77
11.3 VERIFICA DEI MURI LATERALI.....	78
11.3.1 Verifica dell'armatura verticale	78
11.3.2 Verifica dell'armatura orizzontale.....	82
11.3.3 Verifica a taglio.....	85
11.4 VERIFICA DEL PLINTO DI FONDAZIONE	86
11.4.1 Verifica dell'armatura longitudinale	87
11.4.2 Verifica dell'armatura trasversale.....	90
11.4.3 Verifica a taglio e punzonamento	93
11.5 VERIFICA DEI PALI DI FONDAZIONE	96
11.5.1 Verifiche a pressoflessione e taglio	96
11.6 VERIFICHE GEOTECNICHE	101
11.6.1 Verifiche di capacità portante	101
11.6.2 Valutazione dei cedimenti in fondazione	101

APPALTATORE: <u>Mandatario:</u> SALINI IMPREGILO S.p.A.	<u>Mandante:</u> ASTALDI S.p.A.	LINEA FERROVIARIA NAPOLI - BARI TRATTA NAPOLI-CANCELLO					
PROGETTISTA: <u>Mandatario:</u> SYSTRA S.A.		<u>Mandante:</u> SYSTRA-SOTECNI S.p.A.		ROCKSOIL S.p.A.		IN VARIANTE TRA LE PK 0+000 E PK 15+585, INCLUSE LE OPERE ACCESSORIE, NELL'AMBITO DEGLI INTERVENTI DI CUI AL D.L. 133/2014, CONVERTITO IN LEGGE 164 / 2014	
PROGETTO ESECUTIVO Spalla S2 - Relazione di calcolo		PROGETTO IF1M	LOTTO 0.0.E.ZZ	CODIFICA CL	DOCUMENTO VI.01.0.4.001	REV. A	PAGINA 5 di 105

11.6.3	Verifiche del carico limite orizzontale	102
12	INCIDENZE.....	104
13	INDICE DELLE FIGURE	105

APPALTATORE: <u>Mandatario:</u> SALINI IMPREGILO S.p.A.	<u>Mandante:</u> ASTALDI S.p.A.	LINEA FERROVIARIA NAPOLI - BARI TRATTA NAPOLI-CANCELLO								
PROGETTISTA: <u>Mandatario:</u> SYSTRA S.A.		<u>Mandante:</u> SYSTRA-SOTECNI S.p.A.		ROCKSOIL S.p.A.		IN VARIANTE TRA LE PK 0+000 E PK 15+585, INCLUSE LE OPERE ACCESSORIE, NELL'AMBITO DEGLI INTERVENTI DI CUI AL D.L. 133/2014, CONVERTITO IN LEGGE 164 / 2014				
PROGETTO ESECUTIVO Spalla S2 - Relazione di calcolo		PROGETTO IF1M	LOTTO 0.0.E.ZZ	CODIFICA CL	DOCUMENTO VI.01.0.4.001	REV. A	PAGINA 6 di 105			

1 PREMESSA

La presente relazione afferisce ai calcoli e alle verifiche strutturali della spalla "S2" del viadotto "VI01", nell'ambito della redazione dei documenti tecnici relativi alla progettazione esecutiva della linea ferroviaria Napoli-Bari, tratta Napoli-Cancello, in variante tra le pk 0+000 e 15+585.

Le strutture sono state progettate coerentemente con quanto previsto dalla normativa vigente, "Norme Tecniche per le Costruzioni"- DM 14.1.2008 e Circolare n .617 "Istruzioni per l'applicazione delle Nuove norme tecniche per le costruzioni".

APPALTATORE: <u>Mandatario:</u> SALINI IMPREGILO S.p.A.	<u>Mandante:</u> ASTALDI S.p.A.	LINEA FERROVIARIA NAPOLI - BARI TRATTA NAPOLI-CANCELLO				
PROGETTISTA: <u>Mandatario:</u> SYSTRA S.A.	<u>Mandante:</u> SYSTRA-SOTECNI S.p.A.	ROCKSOIL S.p.A.	IN VARIANTE TRA LE PK 0+000 E PK 15+585, INCLUSE LE OPERE ACCESSORIE, NELL'AMBITO DEGLI INTERVENTI DI CUI AL D.L. 133/2014, CONVERTITO IN LEGGE 164 / 2014			
PROGETTO ESECUTIVO Spalla S2 - Relazione di calcolo	PROGETTO IF1M	LOTTO 0.0.E.ZZ	CODIFICA CL	DOCUMENTO VI.01.0.4.001	REV. A	PAGINA 7 di 105

2 DESCRIZIONE DELLA STRUTTURA

Il viadotto in corrispondenza della spalla in esame (definita spalla S2) è realizzato da un impalcato a struttura mista acciaio calcestruzzo di luce 40.00 m.

La piattaforma ferroviaria ha una larghezza totale di 13.70 m e ospita due binari posti ad interasse di 4.0 m

La spalla S2 è caratterizzata da un'altezza massima pari a 8.15m dallo spiccatto di fondazione. Il muro frontale è alto 4.50m, spesso 2.20m e presenta una larghezza di 13.50m. Il muro paraghiaia ha uno spessore di 0.70m ed un'altezza massima di 3.65m.

La fondazione di tipo indiretto è costituita da un plinto su pali. La platea ha uno spessore 2.00m e presenta dimensioni in pianta 12.00x16.50 rispettivamente in direzione trasversale e longitudinale. La palificata si compone di 12 pali Ø 1500 di lunghezza 28m.

I due muri andatori hanno uno spessore di 1.40m alla base e 0.72cm in sommità ed un'altezza pari 8.15m.

Lo schema di vincolo dell'impalcato prevede i due dispositivi di appoggio esterni multidirezionali e i due dispositivi di appoggio centrali di tipo fisso.

Si riportano, di seguito, alcune viste dell'opera in progetto. Per i dettagli si rimanda agli elaborati grafici di progetto.



Figura 1: Stralcio planimetrico dell'area di intervento – Ubicazione della spalla S2 viadotto VI01

APPALTATORE: Mandataria: SALINI IMPREGILO S.p.A. Mandante: ASTALDI S.p.A.		LINEA FERROVIARIA NAPOLI - BARI TRATTA NAPOLI-CANCELLO IN VARIANTE TRA LE PK 0+000 E PK 15+585, INCLUSE LE OPERE ACCESSORIE, NELL'AMBITO DEGLI INTERVENTI DI CUI AL D.L. 133/2014, CONVERTITO IN LEGGE 164 / 2014					
PROGETTISTA: Mandataria: SYSTRA S.A. Mandante: SYSTRA-SOTECNI S.p.A. ROCKSOIL S.p.A.		PROGETTO	LOTTO	CODIFICA	DOCUMENTO	REV.	PAGINA
PROGETTO ESECUTIVO Spalla S2 - Relazione di calcolo		IF1M	0.0.E.ZZ	CL	VI.01.0.4.001	A	8 di 105



Figura 2: Profilo longitudinale

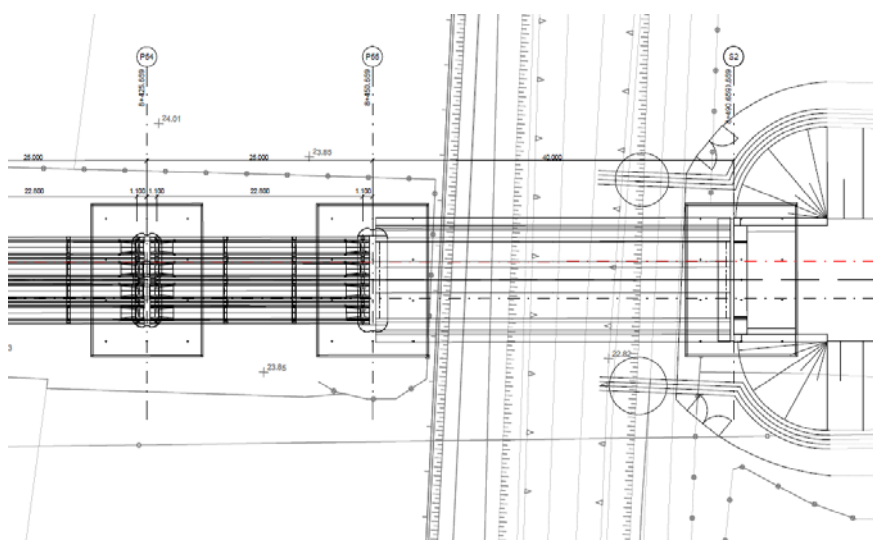

Figura 3: Sezione Longitudinale

APPALTATORE: Mandatario: SALINI IMPREGILO S.p.A.		Mandante: ASTALDI S.p.A.		LINEA FERROVIARIA NAPOLI - BARI TRATTA NAPOLI-CANCELLO IN VARIANTE TRA LE PK 0+000 E PK 15+585, INCLUSE LE OPERE ACCESSORIE, NELL'AMBITO DEGLI INTERVENTI DI CUI AL D.L. 133/2014, CONVERTITO IN LEGGE 164 / 2014			
PROGETTISTA: Mandatario: SYSTRA S.A. Mandante: SYSTRA-SOTECNI S.p.A. ROCKSOIL S.p.A.							
PROGETTO ESECUTIVO Spalla S2 - Relazione di calcolo		PROGETTO IF1M	LOTTO 0.0.E.ZZ	CODIFICA CL	DOCUMENTO VI.01.0.4.001	REV. A	PAGINA 9 di 105

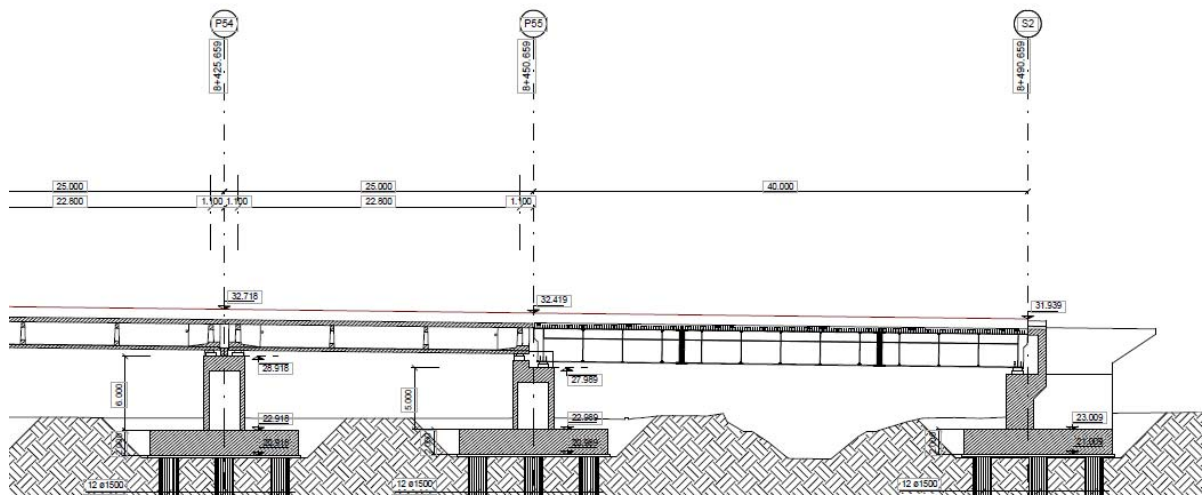

Figura 4: Sezione Trasversale

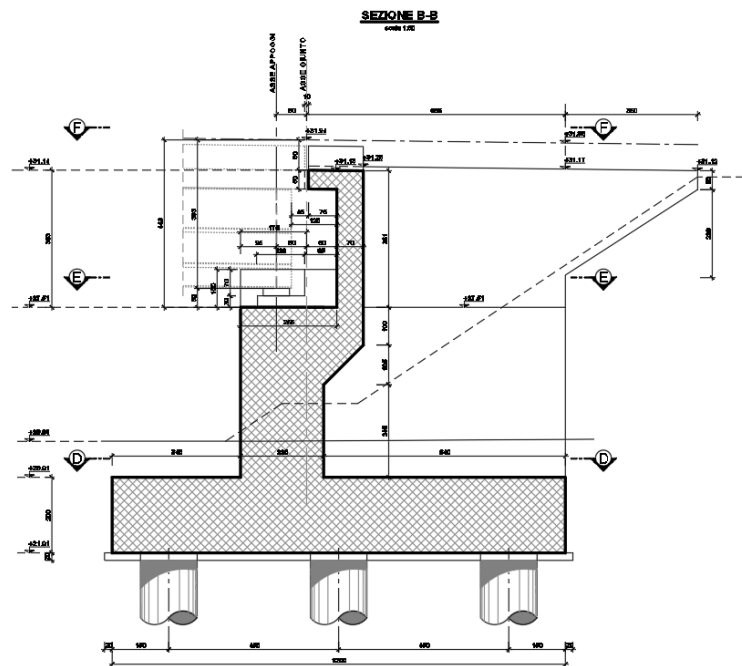

Figura 5: Pianta

APPALTATORE: <u>Mandatario:</u> SALINI IMPREGILO S.p.A.	<u>Mandante:</u> ASTALDI S.p.A.	LINEA FERROVIARIA NAPOLI - BARI TRATTA NAPOLI-CANCELLO				
PROGETTISTA: <u>Mandatario:</u> SYSTRA S.A.		<u>Mandante:</u> SYSTRA-SOTECNI S.p.A. ROCKSOIL S.p.A.		IN VARIANTE TRA LE PK 0+000 E PK 15+585, INCLUSE LE OPERE ACCESSORIE, NELL'AMBITO DEGLI INTERVENTI DI CUI AL D.L. 133/2014, CONVERTITO IN LEGGE 164 / 2014		
PROGETTO ESECUTIVO Spalla S2 - Relazione di calcolo		PROGETTO IF1M	LOTTO 0.0.E.ZZ	CODIFICA CL	DOCUMENTO VI.01.0.4.001	REV. PAGINA A 10 di 105

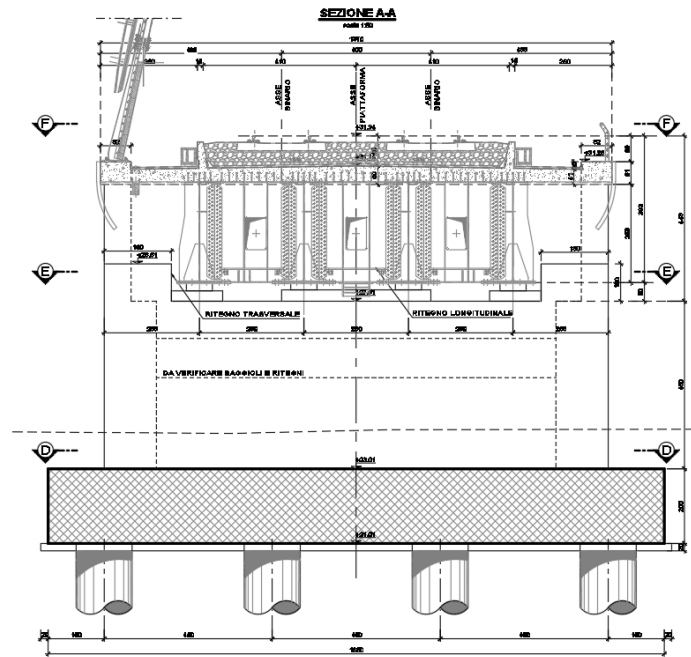
3 **NORMATIVA DI RIFERIMENTO**

L'analisi dell'opera e le verifiche degli elementi strutturali sono state condotte in accordo con le vigenti disposizioni legislative e in particolare con le seguenti norme e circolari:

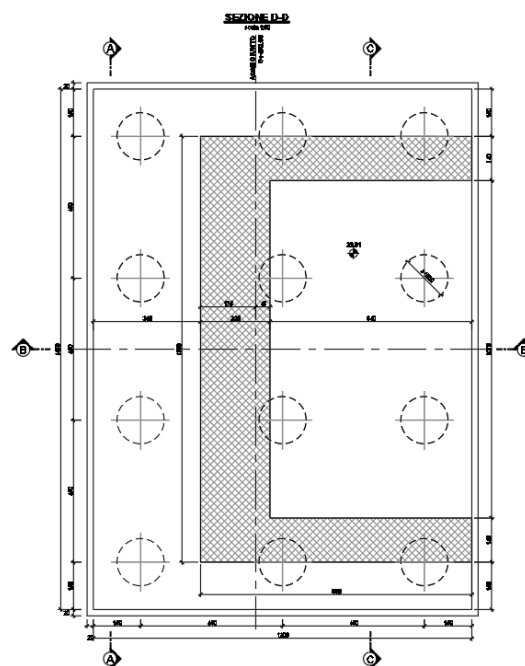
- Decreto Ministeriale del 14 gennaio 2008: "Norme Tecniche per le Costruzioni".
- Circolare M.LL.PP. n. 617 del 2 febbraio 2009: Istruzioni per l'applicazione delle "Nuove norme tecniche per le costruzioni di cui al Decreto Ministeriale del 14/01/2008".

Si è tenuto inoltre conto dei seguenti documenti:

- UNI EN 1990 – Aprile 2006: Eurocodice: Criteri generali di progettazione strutturale.
- UNI EN 1991-1-1 – Agosto 2004: Eurocodice 1 – Parte 1-1: Azioni in generale – Pesì per unità di volume, pesì propri e sovraccarichi variabili.
- UNI EN 1991-1-4 – Luglio 2005: Eurocodice 1. Azioni sulle strutture. Parte 1-4: Azioni in generale - Azioni del vento.
- UNI EN 1992-1-1 – Novembre 2005: Eurocodice 2 – Progettazione delle strutture di calcestruzzo - Parte 1-1: Regole generali e regole per gli edifici.
- UNI EN 1992-2 – Gennaio 2006: Eurocodice 2. Progettazione delle strutture di calcestruzzo. Parte 2: Ponti di calcestruzzo – Progettazione e dettagli costruttivi.
- UNI-EN 1997-1 – Febbraio 2005: Eurocodice 7. Progettazione geotecnica. Parte 1: Regole generali.
- UNI-EN 1998-1 – Marzo 2005: Eurocodice 8: Progettazione delle strutture per la resistenza sismica. Parte 1: Regole generali, azioni sismiche e regole per gli edifici.
- UNI-EN 1998-5 – Gennaio 2005: Eurocodice 8: Progettazione delle strutture per la resistenza sismica. Parte 5: Fondazioni, strutture di contenimento ed aspetti geotecnici.
- Legge 5-1-1971 n° 1086: "Norme per la disciplina delle opere di conglomerato cementizio armato, normale e precompresso, ed a struttura metallica".
- Legge. 2 febbraio 1974, n. 64.: "Provvedimenti per le costruzioni con particolari prescrizioni per le zone sismiche".
- UNI EN 206-1-2016: Calcestruzzo. "Specificazione, prestazione, produzione e conformità".
- RFI DTC SI MA IFS 001 A – Dicembre 2016: Manuale di progettazione delle opere civili.

APPALTATORE: <u>Mandatario:</u> SALINI IMPREGILO S.p.A.	<u>Mandante:</u> ASTALDI S.p.A.	LINEA FERROVIARIA NAPOLI - BARI TRATTA NAPOLI-CANCELLO				
PROGETTISTA: <u>Mandatario:</u> SYSTRA S.A.	<u>Mandante:</u> SYSTRA-SOTECNI S.p.A.	ROCKSOIL S.p.A.	IN VARIANTE TRA LE PK 0+000 E PK 15+585, INCLUSE LE OPERE ACCESSORIE, NELL'AMBITO DEGLI INTERVENTI DI CUI AL D.L. 133/2014, CONVERTITO IN LEGGE 164 / 2014			
PROGETTO ESECUTIVO Spalla S2 - Relazione di calcolo	PROGETTO IF1M	LOTTO 0.0.E.ZZ	CODIFICA CL	DOCUMENTO VI.01.0.4.001	REV. A	PAGINA 11 di 105

4 CARATTERISTICHE DEI MATERIALI

Di seguito si riportano le caratteristiche dei materiali impiegati, ricavate con riferimento alle indicazioni contenute D.M.14 gennaio 2008. Le classi di esposizione dei calcestruzzi sono coerenti con la UNI EN 206-1-2016.

4.1 CALCESTRUZZO

4.1.1 Strutture di elevazione

Per il getto della spalla si adotta un calcestruzzo con le caratteristiche riportate di seguito:

Classe d'esposizione: XC4

C32/40 $f_{ck} \geq 32$ MPa $R_{ck} \geq 40$ MPa

Classe minima di consistenza: S4-S5

In accordo con le norme vigenti, risulta per il materiale in esame:

Resistenza caratteristica cubica a 28 giorni	R_{ck}	40	N/mm ²
Resistenza caratteristica cilindrica a 28 giorni	$f_{ck} = 0.83 R_{ck}$	33.20	N/mm ²
Valore medio della resistenza cilindrica	$f_{cm} = f_{ck} + 8$	41.20	N/mm ²
Resistenza di calcolo breve durata	$f_{cd} \text{ (Breve durata)} = f_{ck} / 1.5$	22.13	N/mm ²
Resistenza di calcolo lunga durata	$f_{cd} \text{ (Lungo durata)} = 0.85 f_{cd}$	18.81	N/mm ²
Resistenza media a trazione assiale	$f_{ctm} = 0.3 (f_{ck})^{2/3}$ [$R_{ck} < 50/60$]	3.10	N/mm ²
Resistenza caratteristica a trazione	$f_{ctk 0,05} = 0.7 f_{ctm}$	2.17	N/mm ²
Resistenza media a trazione per flessione	$f_{cfm} = 1.2 f_{ctm}$	3.72	N/mm ²
Resistenza di calcolo a trazione	$f_{ctd} = f_{ctk 0,05} / 1.5$	1.45	N/mm ²
Modulo di Young	$E = 22000 (f_{cm}/10)^{0.3}$	33643	N/mm ²

4.1.2 Plinto di fondazione

Per il getto in opera del plinto di fondazione della spalla si adotta un calcestruzzo con le caratteristiche riportate di seguito:

Classe d'esposizione: XC2

APPALTATORE: <u>Mandatario:</u> SALINI IMPREGILO S.p.A.	<u>Mandante:</u> ASTALDI S.p.A.	LINEA FERROVIARIA NAPOLI - BARI TRATTA NAPOLI-CANCELLO				
PROGETTISTA: <u>Mandatario:</u> SYSTRA S.A.	<u>Mandante:</u> SYSTRA-SOTECNI S.p.A.	ROCKSOIL S.p.A.	IN VARIANTE TRA LE PK 0+000 E PK 15+585, INCLUSE LE OPERE ACCESSORIE, NELL'AMBITO DEGLI INTERVENTI DI CUI AL D.L. 133/2014, CONVERTITO IN LEGGE 164 / 2014			
PROGETTO ESECUTIVO Spalla S2 - Relazione di calcolo	PROGETTO IF1M	LOTTO 0.0.E.ZZ	CODIFICA CL	DOCUMENTO VI.01.0.4.001	REV. A	PAGINA 12 di 105

C28/35 $f_{ck} \geq 28$ MPa $R_{ck} \geq 35$ MPa

Classe minima di consistenza: S4-S5

In accordo con le norme vigenti, risulta per il materiale in esame:

Resistenza caratteristica cubica a 28 giorni	R_{ck}	35	N/mm ²
Resistenza caratteristica cilindrica a 28 giorni	$f_{ck} = 0.83 R_{ck}$	29.05	N/mm ²
Valore medio della resistenza cilindrica	$f_{cm} = f_{ck} + 8$	37.05	N/mm ²
Resistenza di calcolo breve durata	$f_{cd} \text{ (Breve durata)} = f_{ck} / 1.5$	19.37	N/mm ²
Resistenza di calcolo lunga durata	$f_{cd} \text{ (Lungo durata)} = 0.85 f_{cd}$	16.46	N/mm ²
Resistenza media a trazione assiale	$f_{ctm} = 0.3 (f_{ck})^{2/3} \quad [R_{ck} < 50/60]$	2.83	N/mm ²
Resistenza caratteristica a trazione	$f_{ctk 0,05} = 0.7 f_{ctm}$	1.98	N/mm ²
Resistenza media a trazione per flessione	$f_{ctm} = 1.2 f_{ctm}$	3.40	N/mm ²
Resistenza di calcolo a trazione	$f_{ctd} = f_{ctk 0,05} / 1.5$	1.32	N/mm ²
Modulo di Young	$E = 22000 (f_{cm}/10)^{0.3}$	32588	N/mm ²

4.1.3 Pali di fondazione

Per il getto in opera dei pali di fondazione della spalla si adotta un calcestruzzo con le caratteristiche riportate di seguito:

Classe d'esposizione: XC2

C25/30 $f_{ck} \geq 25$ MPa $R_{ck} \geq 30$ MPa

Classe minima di consistenza: S4-S5

In accordo con le norme vigenti, risulta per il materiale in esame:

Resistenza caratteristica cubica a 28 giorni	R_{ck}	30	N/mm ²
Resistenza caratteristica cilindrica a 28 giorni	$f_{ck} = 0.83 R_{ck}$	24.90	N/mm ²
Valore medio della resistenza cilindrica	$f_{cm} = f_{ck} + 8$	32.90	N/mm ²
Resistenza di calcolo breve durata	$f_{cd} \text{ (Breve durata)} = f_{ck} / 1.5$	16.60	N/mm ²
Resistenza di calcolo lunga durata	$f_{cd} \text{ (Lungo durata)} = 0.85 f_{cd}$	14.11	N/mm ²

APPALTATORE: <u>Mandatario:</u> SALINI IMPREGILO S.p.A.	<u>Mandante:</u> ASTALDI S.p.A.	LINEA FERROVIARIA NAPOLI - BARI TRATTA NAPOLI-CANCELLO					
PROGETTISTA: <u>Mandatario:</u> SYSTRA S.A.		<u>Mandante:</u> SYSTRA-SOTECNI S.p.A.		ROCKSOIL S.p.A.		IN VARIANTE TRA LE PK 0+000 E PK 15+585, INCLUSE LE OPERE ACCESSORIE, NELL'AMBITO DEGLI INTERVENTI DI CUI AL D.L. 133/2014, CONVERTITO IN LEGGE 164 / 2014	
PROGETTO ESECUTIVO Spalla S2 - Relazione di calcolo		PROGETTO IF1M	LOTTO 0.0.E.ZZ	CODIFICA CL	DOCUMENTO VI.01.0.4.001	REV. A	PAGINA 13 di 105

Resistenza media a trazione assiale	$f_{ctm} = 0.3 (f_{ck})^{2/3}$	[Rck<50/60]	2.56	N/mm ²
Resistenza caratteristica a trazione	$f_{ctk 0,05} = 0.7 f_{ctm}$		1.79	N/mm ²
Resistenza media a trazione per flessione	$f_{ctm} = 1.2 f_{ctm}$		3.07	N/mm ²
Resistenza di calcolo a trazione	$f_{ctd} = f_{ctk 0,05} / 1.5$		1.19	N/mm ²
Modulo di Young	$E = 22000 (f_{cm}/10)^{0.3}$		31447	N/mm ²

4.2 ACCIAIO PER ARMATURE ORDINARIE

Classe acciaio per armature ordinarie	B450C
Tensione di snervamento caratteristica	$f_{yk} \geq 450$ MPa
Tensione caratteristica di rottura	$f_t \geq 540$ MPa
Modulo di elasticità	$E_a = 210000$ MPa

4.3 COPRIFERRI MINIMI

Si riportano di seguito i copriferri minimi per le strutture in calcestruzzo armato:

Strutture di elevazione	4.0 cm
Plinto di fondazione	4.0 cm
Pali di fondazione	6.0 cm

APPALTATORE: <u>Mandatario:</u> SALINI IMPREGILO S.p.A.	<u>Mandante:</u> ASTALDI S.p.A.	LINEA FERROVIARIA NAPOLI - BARI TRATTA NAPOLI-CANCELLO				
PROGETTISTA: <u>Mandatario:</u> SYSTRA S.A.		<u>Mandante:</u> SYSTRA-SOTECNI S.p.A. ROCKSOIL S.p.A.		IN VARIANTE TRA LE PK 0+000 E PK 15+585, INCLUSE LE OPERE ACCESSORIE, NELL'AMBITO DEGLI INTERVENTI DI CUI AL D.L. 133/2014, CONVERTITO IN LEGGE 164 / 2014		
PROGETTO ESECUTIVO Spalla S2 - Relazione di calcolo		PROGETTO IF1M	LOTTO 0.0.E.ZZ	CODIFICA CL	DOCUMENTO VI.01.0.4.001	REV. PAGINA A 14 di 105

5 CARATTERIZZAZIONE GEOTECNICA

5.1 STRATIGRAFIA E PARAMETRI GEOTECNICI

Nella Tabella 1 è riportato un quadro di sintesi dei parametri geotecnici relativi alle formazioni, descritte nell'elenco seguente, in cui ricadono le fondazioni della spalla in esame. Per maggiori approfondimenti si rimanda alla Relazione Geotecnica.

- Unità **DI** – Piroclastiti rimaneggiati sabbioso limose;
- Unità **Po** – Piroclastiti recenti sabbioso limose;
- Unità **Ts** – Tufo sfatto;
- Unità **Pb** – Piroclastiti di base sabbioso limose.

Tabella 1 - Parametri geotecnici spalla S2

strato	Formazione	spessore strato	zbase strato	γ	ϕ
		(m)	(m da pc)	(kN/m ³)	(°)
1	DI	3.0	3.0	16	30
2	DI	1.5	4.5	16	28
3	DI	0.5	5.0	16	33
4	Po	5.0	10.0	16	33
5	Po	5.0	15.0	16	34
6	Po	9.0	24.0	16	35
7	Ts	7.0	31.0	15	37
8	Pb	4.0	35.0	16	37
9	Pb	15.0	50.0	16	37

La falda si rinviene a 3.00m dal piano campagna.

Per il rilevato ferroviario sono state considerate le seguenti caratteristiche:

$\gamma = 20.00 \text{ kN/m}^3$	peso di volume naturale
$\phi' = 38^\circ$	angolo di resistenza al taglio
$c' = 0.00 \text{ kPa}$	coesione drenata

APPALTATORE: <u>Mandatario:</u> SALINI IMPREGILO S.p.A.	<u>Mandante:</u> ASTALDI S.p.A.	LINEA FERROVIARIA NAPOLI - BARI TRATTA NAPOLI-CANCELLO				
PROGETTISTA: <u>Mandatario:</u> SYSTRA S.A.		<u>Mandante:</u> SYSTRA-SOTECNI S.p.A.		ROCKSOIL S.p.A.		
PROGETTO ESECUTIVO Spalla S2 - Relazione di calcolo		PROGETTO IF1M	LOTTO 0.0.E.ZZ	CODIFICA CL	DOCUMENTO VI.01.0.4.001	REV. PAGINA A 15 di 105

5.2 LQUEFACIBILITÀ DEI TERRENI

Sulla base delle indagini eseguite, la spalla S2 non è soggetta alla liquefacibilità dei terreni.

5.3 CAPACITÀ PORTANTE DEI PALI

Si riportano le curve di capacità portante per pali trivellati Ø1500 ricavate per l'Approccio normativo A1+M1+R3.

Tabella 1 – Capacità portante per pali trivellati Ø1500 spalla S2 – Compressione

z da p.c. [m]	Lp [m]	QII [kN]	QBI [kN]	Wp [kN]	Qu [kN]	Qd [kN]
0.0	-	0	0	0	0	0
0.5	-	0	0	0	0	0
1.0	-	0	0	0	0	0
1.5	-	0	0	0	0	0
2.0	-	0	0	0	0	0
2.5	-	0	0	0	0	0
3.0	0.0	0	0	0	0	0
3.5	0.5	93	901	8	987	524
4.0	1.0	192	901	16	1078	576
4.5	1.5	297	901	24	1174	630
5.0	2.0	407	1652	32	2028	1086
5.5	2.5	521	1953	40	2434	1305
6.0	3.0	636	1953	48	2541	1366
6.5	3.5	751	1953	56	2648	1427
7.0	4.0	866	1953	64	2755	1488
7.5	4.5	981	1953	72	2862	1550
8.0	5.0	1096	1953	80	2969	1610
8.5	5.5	1209	1953	87	3074	1670
9.0	6.0	1321	1953	95	3178	1729
9.5	6.5	1430	1953	103	3280	1787
10.0	7.0	1538	1953	111	3379	1844
10.5	7.5	1643	3616	119	5140	2779
11.0	8.0	1748	3732	127	5353	2895
11.5	8.5	1851	3849	135	5565	3011
12.0	9.0	1953	3905	143	5715	3093
12.5	9.5	2053	3905	151	5807	3145
13.0	10.0	2151	3905	159	5897	3196
13.5	10.5	2246	3905	167	5985	3244
14.0	11.0	2339	3905	175	6070	3292
14.5	11.5	2429	3905	183	6151	3337
15.0	12.0	2515	3905	191	6230	3381

APPALTATORE: <u>Mandatario:</u> SALINI IMPREGILO S.p.A.	<u>Mandante:</u> ASTALDI S.p.A.	LINEA FERROVIARIA NAPOLI - BARI TRATTA NAPOLI-CANCELLO IN VARIANTE TRA LE PK 0+000 E PK 15+585, INCLUSE LE OPERE ACCESSORIE, NELL'AMBITO DEGLI INTERVENTI DI CUI AL D.L. 133/2014, CONVERTITO IN LEGGE 164 / 2014
PROGETTISTA: <u>Mandatario:</u> SYSTRA S.A.	<u>Mandante:</u> SYSTRA-SOTECNI S.p.A. ROCKSOIL S.p.A.	
PROGETTO ESECUTIVO Spalla S2 - Relazione di calcolo	PROGETTO LOTTO CODIFICA DOCUMENTO REV. PAGINA IF1M 0.0.E.ZZ CL VI.01.0.4.001 A 16 di 105	

z da p.c. [m]	Lp [m]	Qll [kN]	Qbl [kN]	Wp [kN]	Qu [kN]	Qd [kN]
15.5	12.5	2601	4999	199	7402	4002
16.0	13.0	2689	5121	207	7604	4111
16.5	13.5	2779	5243	215	7808	4221
17.0	14.0	2872	5365	223	8014	4333
17.5	14.5	2966	5487	231	8222	4446
18.0	15.0	3062	5609	239	8433	4560
18.5	15.5	3161	5731	247	8645	4675
19.0	16.0	3262	5853	254	8860	4792
19.5	16.5	3365	5975	262	9077	4910
20.0	17.0	3470	6097	270	9296	5029
20.5	17.5	3576	6219	278	9517	5150
21.0	18.0	3685	6341	286	9739	5271
21.5	18.5	3795	6462	294	9963	5394
22.0	19.0	3906	6584	302	10188	5517
22.5	19.5	4019	6706	310	10415	5642
23.0	20.0	4134	6759	318	10575	5730
23.5	20.5	4250	6759	326	10683	5792
24.0	21.0	4367	6759	334	10792	5855
24.5	21.5	4486	8733	380	12839	6913
25.0	22.0	4605	8857	389	13073	7041
25.5	22.5	4726	8981	398	13309	7170
26.0	23.0	4848	9104	406	13546	7300
26.5	23.5	4970	9228	415	13783	7430
27.0	24.0	5094	9352	424	14022	7561
27.5	24.5	5219	9475	433	14261	7692
28.0	25.0	5345	9599	442	14502	7824
28.5	25.5	5471	9723	451	14743	7957
29.0	26.0	5599	9763	459	14903	8046
29.5	26.5	5727	9763	468	15022	8114
30.0	27.0	5857	9763	477	15143	8183
30.5	27.5	5987	9763	486	15265	8253
31.0	28.0	6119	9763	495	15388	8323
31.5	28.5	6253	6759	453	12559	6871
32.0	29.0	6389	6759	461	12687	6945
32.5	29.5	6527	6759	469	12817	7020
33.0	30.0	6666	6759	477	12949	7097
33.5	30.5	6808	6759	485	13082	7174
34.0	31.0	6951	6759	493	13218	7253
34.5	31.5	7097	6759	501	13355	7333
35.0	32.0	7244	6759	509	13494	7414
35.5	32.5	7393	7510	517	14387	7894
36.0	33.0	7544	7510	525	14530	7977
36.5	33.5	7697	7510	533	14675	8062
37.0	34.0	7852	7510	541	14822	8148
37.5	34.5	8009	7510	549	14971	8235
38.0	35.0	8168	7510	557	15121	8323
38.5	35.5	8328	7510	565	15274	8413
39.0	36.0	8491	7510	573	15429	8503
39.5	36.5	8655	7510	581	15585	8595
40.0	37.0	8822	7510	588	15744	8688

APPALTATORE: <u>Mandatario:</u> SALINI IMPREGILO S.p.A. <u>Mandante:</u> ASTALDI S.p.A.			LINEA FERROVIARIA NAPOLI - BARI TRATTA NAPOLI-CANCELLO IN VARIANTE TRA LE PK 0+000 E PK 15+585, INCLUSE LE OPERE ACCESSORIE, NELL'AMBITO DEGLI INTERVENTI DI CUI AL D.L. 133/2014, CONVERTITO IN LEGGE 164 / 2014					
PROGETTISTA: <u>Mandatario:</u> SYSTRA S.A. <u>Mandante:</u> SYSTRA-SOTECNI S.p.A. ROCKSOIL S.p.A.			PROGETTO	LOTTO	CODIFICA	DOCUMENTO	REV.	PAGINA
PROGETTO ESECUTIVO Spalla S2 - Relazione di calcolo			IF1M	0.0.E.ZZ	CL	VI.01.0.4.001	A	17 di 105

Tabella 2 – Capacità portante per pali trivellati Ø1500 spalla S2 - Trazione

z da p.c. [m]	Lp [m]	QII [kN]	Qbl [kN]	Wp [kN]	Qu [kN]	Qd [kN]
0.0	-	0	0	0	0	0
0.5	-	0	0	0	0	0
1.0	-	0	0	0	0	0
1.5	-	0	0	0	0	0
2.0	-	0	0	0	0	0
2.5	-	0	0	0	0	0
3.0	0.0	0	0	0	0	0
3.5	0.5	93	0	-13	107	67
4.0	1.0	192	0	-27	219	136
4.5	1.5	297	0	-40	337	209
5.0	2.0	407	0	-53	460	286
5.5	2.5	521	0	-66	587	364
6.0	3.0	636	0	-80	715	443
6.5	3.5	751	0	-93	844	522
7.0	4.0	866	0	-106	972	601
7.5	4.5	981	0	-119	1101	680
8.0	5.0	1096	0	-133	1228	759
8.5	5.5	1209	0	-146	1355	837
9.0	6.0	1321	0	-159	1480	914
9.5	6.5	1430	0	-172	1603	990
10.0	7.0	1538	0	-186	1723	1064
10.5	7.5	1643	0	-199	1842	1138
11.0	8.0	1748	0	-212	1960	1211
11.5	8.5	1851	0	-225	2077	1283
12.0	9.0	1953	0	-239	2192	1355
12.5	9.5	2053	0	-252	2305	1425
13.0	10.0	2151	0	-265	2416	1494
13.5	10.5	2246	0	-278	2525	1562
14.0	11.0	2339	0	-292	2631	1628
14.5	11.5	2429	0	-305	2734	1693
15.0	12.0	2515	0	-318	2833	1755
15.5	12.5	2601	0	-331	2933	1818
16.0	13.0	2689	0	-345	3034	1881
16.5	13.5	2779	0	-358	3137	1946
17.0	14.0	2872	0	-371	3243	2012
17.5	14.5	2966	0	-384	3350	2079
18.0	15.0	3062	0	-398	3460	2148
18.5	15.5	3161	0	-411	3572	2217
19.0	16.0	3262	0	-424	3686	2288
19.5	16.5	3365	0	-437	3802	2360
20.0	17.0	3470	0	-451	3920	2433
20.5	17.5	3576	0	-464	4040	2508
21.0	18.0	3685	0	-477	4162	2583
21.5	18.5	3795	0	-490	4285	2659
22.0	19.0	3906	0	-504	4410	2736
22.5	19.5	4019	0	-517	4536	2814
23.0	20.0	4134	0	-530	4664	2892
23.5	20.5	4250	0	-543	4793	2972
24.0	21.0	4367	0	-557	4924	3052
24.5	21.5	4486	0	-570	5055	3133
25.0	22.0	4605	0	-583	5188	3215

APPALTATORE: <u>Mandatario:</u> SALINI IMPREGILO S.p.A.	<u>Mandante:</u> ASTALDI S.p.A.	LINEA FERROVIARIA NAPOLI - BARI TRATTA NAPOLI-CANCELLO IN VARIANTE TRA LE PK 0+000 E PK 15+585, INCLUSE LE OPERE ACCESSORIE, NELL'AMBITO DEGLI INTERVENTI DI CUI AL D.L. 133/2014, CONVERTITO IN LEGGE 164 / 2014											
PROGETTISTA: <u>Mandatario:</u> SYSTRA S.A.	<u>Mandante:</u> SYSTRA-SOTECNI S.p.A. ROCKSOIL S.p.A.												
PROGETTO ESECUTIVO Spalla S2 - Relazione di calcolo	<table border="1"> <tr> <td>PROGETTO</td> <td>LOTTO</td> <td>CODIFICA</td> <td>DOCUMENTO</td> <td>REV.</td> <td>PAGINA</td> </tr> <tr> <td>IF1M</td> <td>0.0.E.ZZ</td> <td>CL</td> <td>VI.01.0.4.001</td> <td>A</td> <td>18 di 105</td> </tr> </table>		PROGETTO	LOTTO	CODIFICA	DOCUMENTO	REV.	PAGINA	IF1M	0.0.E.ZZ	CL	VI.01.0.4.001	A
PROGETTO	LOTTO	CODIFICA	DOCUMENTO	REV.	PAGINA								
IF1M	0.0.E.ZZ	CL	VI.01.0.4.001	A	18 di 105								

z da p.c. [m]	Lp [m]	QII [kN]	Qbl [kN]	Wp [kN]	Qu [kN]	Qd [kN]
25.5	22.5	4726	0	-596	5322	3297
26.0	23.0	4848	0	-610	5457	3380
26.5	23.5	4970	0	-623	5593	3463
27.0	24.0	5094	0	-636	5730	3547
27.5	24.5	5219	0	-649	5868	3632
28.0	25.0	5345	0	-663	6007	3717
28.5	25.5	5471	0	-676	6147	3802
29.0	26.0	5599	0	-689	6288	3888
29.5	26.5	5727	0	-702	6430	3975
30.0	27.0	5857	0	-716	6572	4062
30.5	27.5	5987	0	-729	6716	4150
31.0	28.0	6119	0	-742	6861	4239
31.5	28.5	6253	0	-755	7009	4329
32.0	29.0	6389	0	-769	7158	4420
32.5	29.5	6527	0	-782	7309	4512
33.0	30.0	6666	0	-795	7462	4605
33.5	30.5	6808	0	-808	7616	4699
34.0	31.0	6951	0	-822	7773	4794
34.5	31.5	7097	0	-835	7932	4890
35.0	32.0	7244	0	-848	8092	4988
35.5	32.5	7393	0	-861	8255	5086
36.0	33.0	7544	0	-875	8419	5186
36.5	33.5	7697	0	-888	8585	5286
37.0	34.0	7852	0	-901	8753	5388
37.5	34.5	8009	0	-914	8924	5491
38.0	35.0	8168	0	-928	9096	5595
38.5	35.5	8328	0	-941	9269	5700
39.0	36.0	8491	0	-954	9445	5806
39.5	36.5	8655	0	-968	9623	5913
40.0	37.0	8822	0	-981	9803	6022

dove:

- Lp = Lunghezza utile del palo;
- QII = Portata laterale limite;
- Qbl = Portata di base limite;
- Wp = Peso efficace del palo;
- Qu = Portata totale limite;
- $Q_{d,c} = Q_{II}/FS_{,l} + Q_{bl}/FS_{,b} - W_p$ = Portata di progetto in compressione;
- $Q_{d,t} = Q_{II}/FS_{,l} + W_p$ = Portata di progetto in trazione;

Per ulteriori dettagli si rimanda alla relazione geotecnica.

APPALTATORE: <u>Mandatario:</u> SALINI IMPREGILO S.p.A.	<u>Mandante:</u> ASTALDI S.p.A.	LINEA FERROVIARIA NAPOLI - BARI TRATTA NAPOLI-CANCELLO				
PROGETTISTA: <u>Mandatario:</u> SYSTRA S.A.	<u>Mandante:</u> SYSTRA-SOTECNI S.p.A. ROCKSOIL S.p.A.	IN VARIANTE TRA LE PK 0+000 E PK 15+585, INCLUSE LE OPERE ACCESSORIE, NELL'AMBITO DEGLI INTERVENTI DI CUI AL D.L. 133/2014, CONVERTITO IN LEGGE 164 / 2014				
PROGETTO ESECUTIVO Spalla S2 - Relazione di calcolo	PROGETTO	LOTTO	CODIFICA	DOCUMENTO	REV.	PAGINA
	IF1M	0.0.E.ZZ	CL	VI.01.0.4.001	A	19 di 105

6 ANALISI DEI CARICHI

L'analisi dei carichi che interessano la spalla in esame è stata effettuata considerando le azioni provenienti dall'impalcato afferente e quelle direttamente applicate sulla spalla.

I carichi trasmessi dall'impalcato sono relativi alle condizioni di carico elementari, opportunamente combinate secondo le vigenti normative, analizzate nel dettaglio nella relazione dell'impalcato, a cui si rimanda per maggiori approfondimenti.

6.1 CARICHI PERMANENTI STRUTTURALI G_1

Nei carichi permanenti strutturali sono compresi il peso proprio della spalla ed i carichi permanenti strutturali trasmessi dall'impalcato. Si adotta un peso per unità di volume del calcestruzzo pari a 25 kN/m^3 .

Il totale dei carichi permanenti strutturali trasmesso al piano di appoggi del muro frontale dall'impalcato è pari a 4100 kN .

6.2 CARICHI PERMANENTI NON STRUTTURALI G_2

La determinazione dei carichi permanenti portati relativi al peso della massicciata, dell'armamento e dell'impermeabilizzazione è stata effettuata assumendo convenzionalmente un peso specifico di $18,0 \text{ kN/m}^3$, applicato su tutta la larghezza media compresa fra i muretti paraballast, pari a $7,95 \text{ m}$, per un'altezza media fra piano del ferro (P.F.) ed estradosso impalcato pari a $0,80 \text{ m}$.

Per le azioni indotte dagli altri carichi permanenti non strutturali, quali massetti, muretti paraballast, cordoli laterali, etc, si rimanda alla relazione dell'impalcato di riferimento.

Il totale dei carichi permanenti non strutturali trasmesso al piano di appoggi del muro frontale dall'impalcato è pari a 4450 kN .

6.3 CARICHI ACCIDENTALI Q_1

La spalla è stata progettata considerando le massime sollecitazioni dovute al carico ferroviario trasmesse dall'impalcato.

Sono stati considerati i modelli di carico di normativa (LM71; SW2). I valori caratteristici dei carichi attribuiti a tali modelli sono stati moltiplicati per il coefficiente di adattamento " α ", assunto in accordo con la tabella 2.5.1.4.1-1 del "Manuale di progettazione delle opere civili":

APPALTATORE: <u>Mandatario:</u> SALINI IMPREGILO S.p.A.	<u>Mandante:</u> ASTALDI S.p.A.	LINEA FERROVIARIA NAPOLI - BARI TRATTA NAPOLI-CANCELLO				
PROGETTISTA: <u>Mandatario:</u> SYSTRA S.A.		<u>Mandante:</u> SYSTRA-SOTECNI S.p.A.		ROCKSOIL S.p.A.		
PROGETTO ESECUTIVO Spalla S2 - Relazione di calcolo		PROGETTO IF1M	LOTTO 0.0.E.ZZ	CODIFICA CL	DOCUMENTO VI.01.0.4.001	REV. PAGINA A 20 di 105

Modello di carico	Coefficiente α
LM71	1.1
SW/0	1
SW/2	1

Tabella 3 – Coefficiente di adattamento α

MODELLO DI CARICO LM71

$$q_{vk} = 80 \text{ kN/m}$$

$$Q_{vk} = 250 \text{ kN}$$

$$\alpha = 1.1 \text{ (coefficiente di adattamento)}$$



Figura 6: Treno di carico LM71

MODELLO DI CARICO SW/2

$$q_{vk} = 150 \text{ kN/m}$$

$$\alpha = 1.0 \text{ (coefficiente di adattamento)}$$

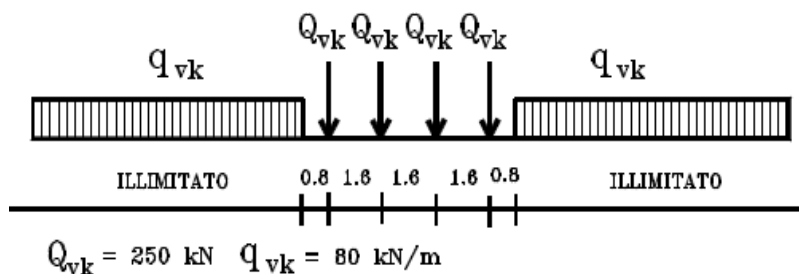
Tipo di Carico	q_{vk} [kN/m]	a [m]	c [m]
SW/2	150	25,0	7,0

APPALTATORE: <u>Mandatario:</u> SALINI IMPREGILO S.p.A.	<u>Mandante:</u> ASTALDI S.p.A.	LINEA FERROVIARIA NAPOLI - BARI TRATTA NAPOLI-CANCELLO				
PROGETTISTA: <u>Mandatario:</u> SYSTRA S.A.		<u>Mandante:</u> SYSTRA-SOTECNI S.p.A.		ROCKSOIL S.p.A.		
PROGETTO ESECUTIVO Spalla S2 - Relazione di calcolo		PROGETTO IF1M	LOTTO 0.0.E.ZZ	CODIFICA CL	DOCUMENTO VI.01.0.4.001	REV. A
				PAGINA 21 di 105		



Figura 7: Treno di carico SW/2

Distribuzione trasversale dei carichi

Le azioni si sono distribuite trasversalmente con una diffusione del carico 4/1 attraverso la massicciata ed 1/1 dalla superficie di estradosso fino al piano medio della soletta.

Eccentricità dei carichi accidentali

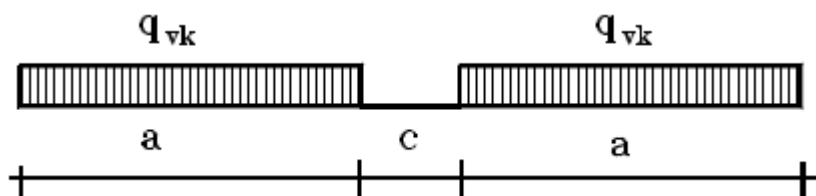
L'applicazione dei carichi accidentali sugli elementi strutturali dell'impalcato dipende trasversalmente dalle eccentricità di questi rispetto all'asse dell'impalcato. Le eccentricità dei carichi sono legate a diversi fattori:

- eccentricità dovuta al tracciato: distanza asse tracciato-asse impalcato;
- eccentricità dovuta al sovrizzo;
- eccentricità propria del modello di carico.

Nel caso in esame si è tenuto conto della sola eccentricità propria del modello di carico, in quanto risultano trascurabili le eccentricità dovute al tracciato e al sovrizzo.

Per il modello di carico SW/2 non è prevista un'eccentricità propria.

6.3.1 Effetti dinamici

Trattandosi di ponte con velocità di percorrenza non superiore a 200 Km/h, secondo quanto riportato al par. 2.5.1.4.2.5 del "Manuale di progettazione delle opere civili", che riprende integralmente i contenuti del par. 5.2.2.3.3 del DM 14.1.2008, si utilizza per i modelli di carico teorici il coefficiente di incremento dinamico per linee con ridotto standard manutentivo.

$$\Phi_3 = \frac{2.16}{\sqrt{L_\Phi - 0.2}} + 0.73$$

APPALTATORE: <u>Mandatario:</u> SALINI IMPREGILO S.p.A.		<u>Mandante:</u> ASTALDI S.p.A.		LINEA FERROVIARIA NAPOLI - BARI TRATTA NAPOLI-CANCELLO IN VARIANTE TRA LE PK 0+000 E PK 15+585, INCLUSE LE OPERE ACCESSORIE, NELL'AMBITO DEGLI INTERVENTI DI CUI AL D.L. 133/2014, CONVERTITO IN LEGGE 164 / 2014					
PROGETTISTA: <u>Mandatario:</u> SYSTRA S.A.							<u>Mandante:</u> SYSTRA-SOTECNI S.p.A. ROCKSOIL S.p.A.		
PROGETTO ESECUTIVO Spalla S2 - Relazione di calcolo				PROGETTO	LOTTO	CODIFICA	DOCUMENTO	REV.	PAGINA
				IF1M	0.0.E.ZZ	CL	VI.01.0.4.001	A	22 di 105

6.3.2 Numero di treni contemporanei

Conformemente a quanto riportato nel par. 5.2.3.1.2_Tab.5.2.III del DM 14.1.2008, si sono considerati due treni contemporanei sull'impalcato, sia per il traffico normale che per quello pesante.

Numero di binari	Binari Carichi	Traffico normale		Traffico pesante ⁽²⁾
		caso a ⁽¹⁾	caso b ⁽¹⁾	
1	Primo	1,0 (LM 71 ⁺⁺ SW/0 ⁰)	-	1,0 SW/2
2	Primo	1,0 (LM 71 ⁺⁺ SW/0 ⁰)	-	1,0 SW/2
	secondo	1,0 (LM 71 ⁺⁺ SW/0 ⁰)	-	1,0 (LM 71 ⁺⁺ SW/0 ⁰)
≥ 3	Primo	1,0 (LM 71 ⁺⁺ SW/0 ⁰)	0,75 (LM 71 ⁺⁺ SW/0 ⁰)	1,0 SW/2
	secondo	1,0 (LM 71 ⁺⁺ SW/0 ⁰)	0,75 (LM 71 ⁺⁺ SW/0 ⁰)	1,0 (LM 71 ⁺⁺ SW/0 ⁰)
	Altri	-	0,75 (LM 71 ⁺⁺ SW/0 ⁰)	-

⁽¹⁾ LM71 ⁺⁺ SW/0 significa considerare il più sfavorevole fra i treni LM 71, SW/0

⁽²⁾ Salvo i casi in cui sia esplicitamente escluso

6.4 TRENO SCARICO Q₂

La condizione di "Treno Scarico" è stata simulata con un carico uniformemente distribuito, 10.0kN/m, in accordo con quanto previsto al par. 5.2.2.3.1.3 del DM 14.1.2008.

6.5 AZIONI DI AVVIAMENTO E FRENATURA Q₃

L'azione di frenatura ed avviamento dei treni è definita secondo quanto riportato nel par. 2.5.1.4.3.3 del "Manuale di progettazione delle opere civili".

APPALTATORE: <u>Mandatario:</u> SALINI IMPREGILO S.p.A.	<u>Mandante:</u> ASTALDI S.p.A.	LINEA FERROVIARIA NAPOLI - BARI TRATTA NAPOLI-CANCELLO				
PROGETTISTA: <u>Mandatario:</u> SYSTRA S.A.		<u>Mandante:</u> SYSTRA-SOTECNI S.p.A.		ROCKSOIL S.p.A.		
PROGETTO ESECUTIVO Spalla S2 - Relazione di calcolo		PROGETTO IF1M	LOTTO 0.0.E.ZZ	CODIFICA CL	DOCUMENTO VI.01.0.4.001	REV. A PAGINA 23 di 105



Figura 8: Sollecitazioni indotte da frenatura e avviamento dei treni

I valori caratteristici da considerare, da moltiplicare per i coefficienti di adattamento a , sono:

Avviamento:

$$Q_{1a,k} = 33 \text{ [kN/m]} \times L \text{ [m]} \leq 1000 \text{ KN per modelli di carico LM71, SW/0, SW/2}$$

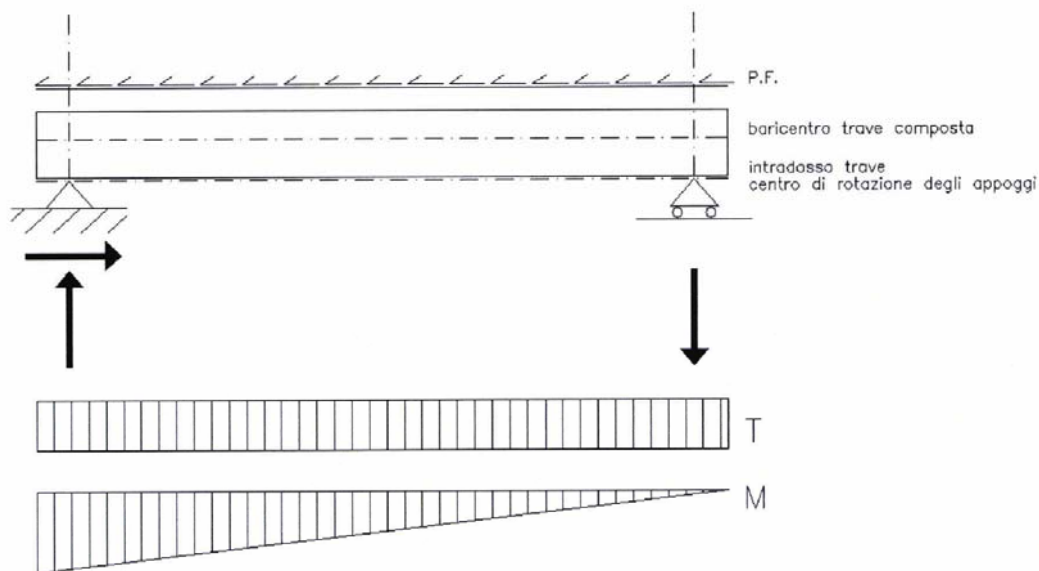
Frenatura:

$$Q_{1b,k} = 20 \text{ [kN/m]} \times L \text{ [m]} \leq 6000 \text{ KN per modelli di carico LM71, SW/0}$$

$$Q_{1b,k} = 35 \text{ [kN/m]} \times L \text{ [m]} \text{ per modelli di carico SW/2}$$

Nel caso di ponti a doppio binario sono stati considerati due treni in transito in versi opposti, uno in fase di avviamento, l'altro in fase di frenatura.

6.6 AZIONE CENTRIFUGA Q_4

Nei ponti ferroviari al di sopra dei quali il binario presenta un tracciato in curva deve essere considerata la forza centrifuga agente su tutta l'estensione del tratto in curva. La forza

APPALTATORE: <u>Mandatario:</u> SALINI IMPREGILO S.p.A.	<u>Mandante:</u> ASTALDI S.p.A.	LINEA FERROVIARIA NAPOLI - BARI TRATTA NAPOLI-CANCELLO					
PROGETTISTA: <u>Mandatario:</u> SYSTRA S.A.		<u>Mandante:</u> SYSTRA-SOTECNI S.p.A.		ROCKSOIL S.p.A.			
PROGETTO ESECUTIVO Spalla S2 - Relazione di calcolo		PROGETTO IF1M	LOTTO 0.0.E.ZZ	CODIFICA CL	DOCUMENTO VI.01.0.4.001	REV. A	PAGINA 24 di 105

centrifuga si considera agente verso l'esterno della curva, in direzione orizzontale ed applicata alla quota di 1.80m al di sopra del P.F.

Il valore caratteristico della forza centrifuga si determina in accordo con le seguenti espressioni:

$$Q_{tk} = \frac{v^2}{g \cdot r} (f \cdot Q_{vk}) = \frac{v^2}{127 \cdot r} (f \cdot Q_{vk})$$

$$q_{tk} = \frac{v^2}{g \cdot r} (f \cdot q_{vk}) = \frac{v^2}{127 \cdot r} (f \cdot q_{vk})$$

dove:

- Q_{tk} - q_{tk} è il valore caratteristico della forza centrifuga, espresso in kN/m;
- Q_{vk} - q_{vk} è il valore caratteristico dei carichi verticali ferroviari, espresso in kN/m;
- V è la velocità di progetto, espressa in km/h;
- f è un fattore di riduzione;
- r è il raggio di curvatura, espresso in m.

L'azione centrifuga viene determinata per i modelli di carico LM71 e SW/2 associando alle grandezze precedentemente indicate quanto contenuto nella tabella 2.5.1.4.3.1-1 del "Manuale di progettazione delle opere civili".

Per quanto riguarda il modello di carico SW/2 si è assunta una velocità V uguale a 100 km/h, un valore di f pari ad 1 ed il valore di α pari a 1.

Per il modello di carico LM71, essendo la velocità di progetto superiore ai 120 km/h, sono stati considerati due casi:

- Modello di carico LM71 e forza centrifuga per $V= 120$ km/h in accordo con le formule precedenti dove $f = 1$;
- Modello di carico LM71 e forza centrifuga calcolata secondo le precedenti espressioni per la massima velocità di progetto ($V=130$ km/h).

La forza centrifuga, in accordo con quanto prescritto nel "Manuale di progettazione delle opere civili", non è stata incrementata dai coefficienti dinamici.

APPALTATORE: Mandatario: SALINI IMPREGILO S.p.A.	Mandante: ASTALDI S.p.A.	LINEA FERROVIARIA NAPOLI - BARI TRATTA NAPOLI-CANCELLO				
PROGETTISTA: Mandatario: SYSTRA S.A.		Mandante: SYSTRA-SOTECNI S.p.A.		ROCKSOIL S.p.A.		
PROGETTO ESECUTIVO Spalla S2 - Relazione di calcolo		PROGETTO IF1M	LOTTO 0.0.E.ZZ	CODIFICA CL	DOCUMENTO VI.01.0.4.001	REV. PAGINA A 25 di 105

Valore di α	Massima velocità della linea [Km/h]	Azione centrifuga basata su:				traffico verticale associato
		V	α	f		
SW/2	≥ 100	100	1	1	1 x 1 x SW/2	Φ x 1 x SW/2
	< 100	V	1	1	1 x 1 x SW/2	
LM71 e SW/0	> 120	V	1	f	1 x f x (LM71" + "SW/0)	Φ x 1 x 1 x (LM71" + "SW/0)
		120	α	1	α x 1 x (LM71" + "SW/0)	Φ x α x 1 x (LM71" + "SW/0)
	≤ 120	V	α	1	α x 1 x (LM71" + "SW/0)	

Tabella 4 – Parametri per determinazione della forza centrifuga – Tab. 2.5.1.3.1-1 – Manuale di progettazione delle opere civili

In favore di sicurezza, il fattore di riduzione della forza centrifuga è stato assunto unitario anche nel caso del modello di carico LM71 e forza centrifuga calcolata per la massima velocità di progetto.

6.7 AZIONE LATERALE (SERPEGGIO) Q₅

L'azione laterale associata al serpeggio è definita secondo quanto riportato nel par. 2.5.1.4.3.2 del "Manuale di progettazione delle opere civili", che riprende il par. 5.2.2.4.2 del DM 14.1.2008, ed equivale ad una forza concentrata agente orizzontalmente, applicata alla sommità della rotaia più alta, perpendicolarmente all'asse del binario, del valore di 100 kN. Tale valore deve essere moltiplicato per il coefficiente di adattamento α .

6.8 AZIONE DEL VENTO Q₆

Si assume una pressione di progetto pari a 2,5kN/m². Tale pressione agisce sull'impronta esposta al vento della struttura (comprensiva di barriere antirumore) e del treno, individuato come una superficie piana continua convenzionalmente alta 4m dal P.F.

APPALTATORE: <u>Mandatario:</u> SALINI IMPREGILO S.p.A.	<u>Mandante:</u> ASTALDI S.p.A.	LINEA FERROVIARIA NAPOLI - BARI TRATTA NAPOLI-CANCELLO				
PROGETTISTA: <u>Mandatario:</u> SYSTRA S.A.	<u>Mandante:</u> SYSTRA-SOTECNI S.p.A.	ROCKSOIL S.p.A.	IN VARIANTE TRA LE PK 0+000 E PK 15+585, INCLUSE LE OPERE ACCESSORIE, NELL'AMBITO DEGLI INTERVENTI DI CUI AL D.L. 133/2014, CONVERTITO IN LEGGE 164 / 2014			
PROGETTO ESECUTIVO Spalla S2 - Relazione di calcolo	PROGETTO IF1M	LOTTO 0.0.E.ZZ	CODIFICA CL	DOCUMENTO VI.01.0.4.001	REV. A	PAGINA 26 di 105

6.9 EFFETTI AERODINAMICI ASSOCIATI AL PASSAGGIO DEI CONVOGLI FERROVIARI

Gli effetti aerodinamici associati al passaggio dei treni sono analoghi a quelli del vento (carichi equivalenti statici sulle barriere antirumore). L'intensità della pressione da considerare viene determinata secondo quanto indicato nel punto 2.5.1.4.6. del Manuale, che riporta integralmente il contenuto del par.5.2.2.7 del DM 14.1.2008.

6.10 CARICHI SUI MARCIAPIEDI

Il carico sui marciapiedi è definito in accordo a quanto precisato al par. 2.5.1.4.1.6 del "Manuale di progettazione delle opere civili".

$$q_{vk} = 10.0 \text{ kN/m}^2$$

Per questo tipo di carico, che non deve considerarsi contemporaneo al transito dei convogli ferroviari, non deve applicarsi l'incremento dinamico.

6.11 AZIONI SISMICHE Q₇

Nel presente paragrafo si riportano la descrizione e la valutazione dell'azione sismica secondo le specifiche del DM 14.1.2008.

L'azione sismica è descritta mediante spettri di risposta elastici e di progetto. In particolare nel DM 14.1.2008, vengono presentati gli spettri di risposta in termini di accelerazioni orizzontali e verticali.

L'espressione analitica dello spettro di risposta elastico in termini di accelerazione orizzontale è la seguente:

$$0 \leq T \leq T_B \longrightarrow S_e(T) = a_g \cdot S \cdot \eta \cdot F_0 \cdot \left[\frac{T}{T_B} + \frac{1}{\eta \cdot F_0} \left(1 - \frac{T}{T_B} \right) \right]$$

$$T_B \leq T \leq T_C \longrightarrow S_e(T) = a_g \cdot S \cdot \eta \cdot F_0$$

$$T_C \leq T \leq T_D \longrightarrow S_e(T) = a_g \cdot S \cdot \eta \cdot F_0 \cdot \left(\frac{T_C}{T} \right)$$

$$T_D \leq T \longrightarrow S_e(T) = a_g \cdot S \cdot \eta \cdot F_0 \cdot \left(\frac{T_C \cdot T_D}{T} \right)$$

APPALTATORE: <u>Mandatario:</u> SALINI IMPREGILO S.p.A.	<u>Mandante:</u> ASTALDI S.p.A.	LINEA FERROVIARIA NAPOLI - BARI TRATTA NAPOLI-CANCELLO					
PROGETTISTA: <u>Mandatario:</u> SYSTRA S.A.		<u>Mandante:</u> SYSTRA-SOTECNI S.p.A.		ROCKSOIL S.p.A.		IN VARIANTE TRA LE PK 0+000 E PK 15+585, INCLUSE LE OPERE ACCESSORIE, NELL'AMBITO DEGLI INTERVENTI DI CUI AL D.L. 133/2014, CONVERTITO IN LEGGE 164 / 2014	
PROGETTO ESECUTIVO Spalla S2 - Relazione di calcolo		PROGETTO IF1M	LOTTO 0.0.E.ZZ	CODIFICA CL	DOCUMENTO VI.01.0.4.001	REV. A	PAGINA 27 di 105

In cui:

$$S = S_S \cdot S_T;$$

S_S : coefficiente di amplificazione stratigrafico;

S_T : coefficiente di amplificazione topografica;

η : fattore che tiene conto di un coefficiente di smorzamento viscoso equivalente ξ , espresso in punti percentuali diverso da 5 ($\eta=1$ per $\xi=5$):

$$\eta = \sqrt{\frac{10}{5 + \xi}} \geq 0,55$$

F_0 : valore massimo del fattore di amplificazione dello spettro in accelerazione orizzontale;

a_g : accelerazione massima al suolo;

T: periodo di vibrazione dell'oscillatore semplice;

T_B, T_C, T_D : periodi che separano i diversi rami dello spettro, e che sono pari a:

$$T_C = C_C \cdot T^*_c$$

$$T_B = \frac{T_C}{3}$$

$$T_D = 4.0 + \frac{a_g}{g} + 1.6$$

In cui :

C_C : coefficiente che tiene conto della categoria del terreno;

T^*_c : periodo di inizio del tratto a velocità costante dello spettro in accelerazione orizzontale.

L'espressione analitica dello spettro di risposta elastico in termini di accelerazione verticale è la seguente:

$$0 \leq T \leq T_B \longrightarrow S_c(T) = a_g \cdot S \cdot \eta \cdot F_v \cdot \left[\frac{T}{T_B} + \frac{1}{\eta \cdot F_v} \left(1 - \frac{T}{T_B} \right) \right]$$

APPALTATORE: <u>Mandatario:</u> SALINI IMPREGILO S.p.A.	<u>Mandante:</u> ASTALDI S.p.A.	LINEA FERROVIARIA NAPOLI - BARI TRATTA NAPOLI-CANCELLO				
PROGETTISTA: <u>Mandatario:</u> SYSTRA S.A.	<u>Mandante:</u> SYSTRA-SOTECNI S.p.A.	ROCKSOIL S.p.A.	IN VARIANTE TRA LE PK 0+000 E PK 15+585, INCLUSE LE OPERE ACCESSORIE, NELL'AMBITO DEGLI INTERVENTI DI CUI AL D.L. 133/2014, CONVERTITO IN LEGGE 164 / 2014			
PROGETTO ESECUTIVO Spalla S2 - Relazione di calcolo	PROGETTO IF1M	LOTTO 0.0.E.ZZ	CODIFICA CL	DOCUMENTO VI.01.0.4.001	REV. A PAGINA 28 di 105	

$$T_B \leq T \leq T_C \longrightarrow S_e(T) = a_g \cdot S \cdot \eta \cdot F_v$$

$$T_C \leq T \leq T_D \longrightarrow S_e(T) = a_g \cdot S \cdot \eta \cdot F_v \cdot \left(\frac{T_C}{T}\right)$$

$$T_D \leq T \longrightarrow S_e(T) = a_g \cdot S \cdot \eta \cdot F_v \cdot \left(\frac{T_C \cdot T_D}{T}\right)$$

nelle quali:

$S = S_S \times S_T$: con S_S pari sempre a 1 per lo spettro verticale;

η : fattore che tiene conto di un coefficiente di smorzamento viscoso equivalente ξ , espresso in punti percentuali diverso da 5 ($\eta=1$ per $\xi=5$):

$$\eta = \sqrt{\frac{10}{5 + \xi}} \geq 0,55$$

T : periodo di vibrazione dell'oscillatore semplice;

T_B, T_C, T_D : periodi che separano i diversi rami dello spettro, e che sono pari a:

$$T_C = 0.05 \quad T_B = 0.15 \quad T_D = 1.0$$

F_v : fattore che quantifica l'amplificazione spettrale massima mediante la relazione:

$$F_v = 1.35 \cdot F_0 \cdot \left(\frac{a_g}{g}\right)^{0.5}$$

Di seguito si riporta il calcolo dei parametri per la valutazione degli spettri in accelerazione orizzontale e verticale, effettuata mediante l'utilizzo del software "Spettri NTC ver. 1.0.3" reperibile presso il sito del Consiglio Superiore dei Lavori Pubblici.

Vita Nominale

La vita nominale di un'opera strutturale (V_N), è intesa come il numero di anni nel quale la struttura, purchè soggetta alla manutenzione ordinaria, deve potere essere usata per lo scopo al quale è destinata. La vita nominale delle infrastrutture ferroviarie può, di norma, assumersi come indicato nella seguente tabella.

APPALTATORE: <u>Mandatario:</u> SALINI IMPREGILO S.p.A.	<u>Mandante:</u> ASTALDI S.p.A.	LINEA FERROVIARIA NAPOLI - BARI TRATTA NAPOLI-CANCELLO				
PROGETTISTA: <u>Mandatario:</u> SYSTRA S.A.	<u>Mandante:</u> SYSTRA-SOTECNI S.p.A. ROCKSOIL S.p.A.	IN VARIANTE TRA LE PK 0+000 E PK 15+585, INCLUSE LE OPERE ACCESSORIE, NELL'AMBITO DEGLI INTERVENTI DI CUI AL D.L. 133/2014, CONVERTITO IN LEGGE 164 / 2014				
PROGETTO ESECUTIVO Spalla S2 - Relazione di calcolo	PROGETTO	LOTTO	CODIFICA	DOCUMENTO	REV.	PAGINA
	IF1M	0.0.E.ZZ	CL	VI.01.0.4.001	A	29 di 105

TIPI DI COSTRUZIONE	Vita Nominale (VN)
Opere nuove su infrastrutture ferroviarie progettate con le norme vigenti prima del DM14/1/2008 a velocità convenzionale V<250 Km/h	50
Altre opere nuove a velocità V<250 Km/h	75
Altre opere nuove a velocità V>250 Km/h	100
Opere di grandi dimensioni: ponti e viadotti con campate di luce maggiore di 150 m	≥100

Per l'opera in oggetto si considera una vita nominale VN = 75 anni.

Classi D'uso

Il Decreto Ministeriale del 14 gennaio 2008 prevede quattro categorie di classi d'uso riportate nel seguito:

Classe I: Costruzioni con presenza solo occasionale di persone, edifici agricoli.

Classe II: Costruzioni il cui uso preveda normali affollamenti, senza contenuti pericolosi per l'ambiente e senza funzioni pubbliche e sociali essenziali. Industrie con attività non pericolose per l'ambiente. Ponti, opere infrastrutturali, reti viarie non ricadenti in Classe III o in Classe IV, reti ferroviarie la cui interruzione non provochi situazioni di emergenza. Dighe il cui collasso non provochi conseguenze rilevanti.

Classe III: Costruzioni il cui uso preveda affollamenti significativi. Industrie con attività pericolose per l'ambiente. Reti viarie extraurbane non ricadenti in Classe IV. Ponti e reti ferroviarie la cui interruzione provochi situazioni di emergenza. Dighe rilevanti per le conseguenze di un loro eventuale collasso.

Classe IV: Costruzioni con funzioni pubbliche o strategiche importanti, anche con riferimento alla gestione della protezione civile in caso di calamità. Industrie particolarmente pericolose per l'ambiente. Reti viarie di tipo A o B, di cui al D.M. 5 novembre 2001, n. 6792, "Norme funzionali e geometriche per la costruzione di strade", e di tipo quando appartenenti ad itinerari di collegamento tra capoluoghi di provincia non altresì serviti da strade di tipo A o B. Ponti o reti ferroviarie di importanza critica per il mantenimento delle vie di comunicazione, particolarmente dopo un evento sismico. Dighe connesse al funzionamento di acquedotti e a impianti di produzione di energia elettrica.

Per l'opera in oggetto si considera una **Classe d'uso III**.

APPALTATORE: <u>Mandatario:</u> SALINI IMPREGILO S.p.A.	<u>Mandante:</u> ASTALDI S.p.A.	LINEA FERROVIARIA NAPOLI - BARI TRATTA NAPOLI-CANCELLO				
PROGETTISTA: <u>Mandatario:</u> SYSTRA S.A.	<u>Mandante:</u> SYSTRA-SOTECNI S.p.A. ROCKSOIL S.p.A.	IN VARIANTE TRA LE PK 0+000 E PK 15+585, INCLUSE LE OPERE ACCESSORIE, NELL'AMBITO DEGLI INTERVENTI DI CUI AL D.L. 133/2014, CONVERTITO IN LEGGE 164 / 2014				
PROGETTO ESECUTIVO Spalla S2 - Relazione di calcolo	PROGETTO	LOTTO	CODIFICA	DOCUMENTO	REV.	PAGINA
	IF1M	0.0.E.ZZ	CL	VI.01.0.4.001	A	30 di 105

Periodo di Riferimento dell'Azione Sismica

Le azioni sismiche su ciascuna costruzione vengono valutate in relazione ad un periodo di riferimento V_R che si ricava per ciascun tipo di costruzione, moltiplicando la vita nominale V_n per il coefficiente d'uso C_u :

$$V_R = V_N \cdot C_U$$

Il valore del coefficiente d'uso C_u è definito, al variare della classe d'uso, come mostrato nella tabella seguente:

CLASSE D'USO	I	II	III	IV
COEFFICIENTE C_U	0.7	1	1.5	2

Pertanto per l' opera in oggetto il periodo di riferimento è pari a $75 \times 1,5 = 112,5$ anni.

Stati limite e relative probabilità di superamento

Nei confronti delle azioni sismiche gli stati limite, sia di esercizio che ultimi, sono individuati riferendosi alle prestazioni della costruzione nel suo complesso, includendo gli elementi strutturali, quelli non strutturali e gli impianti.

La probabilità di superamento nel periodo di riferimento P_{VR} , cui riferirsi per individuare l'azione sismica agente in ciascuno degli stati limite considerati, sono riportati nella tabella successiva.

<u>Stati Limite</u>		P_{VR} : Probabilità di superamento nel periodo di riferimento V_R
Stati limite di esercizio	SLO	81%
	SLD	63%
Stati limite ultimi	SLV	10%
	SLC	5%

Accelerazione (a_g), fattore (F_0) e periodo (T^*_c)

APPALTATORE: <u>Mandatario:</u> SALINI IMPREGILO S.p.A.	<u>Mandante:</u> ASTALDI S.p.A.	LINEA FERROVIARIA NAPOLI - BARI TRATTA NAPOLI-CANCELLO				
PROGETTISTA: <u>Mandatario:</u> SYSTRA S.A.		<u>Mandante:</u> SYSTRA-SOTECNI S.p.A.		ROCKSOIL S.p.A.		
PROGETTO ESECUTIVO Spalla S2 - Relazione di calcolo		PROGETTO IF1M	LOTTO 0.0.E.ZZ	CODIFICA CL	DOCUMENTO VI.01.0.4.001	REV. PAGINA A 31 di 105

Ai fini del D.M. 14-01-2008 le forme spettrali, per ciascuna delle probabilità di superamento nel periodo di riferimento P_{VR} , sono definite a partire dai valori dei seguenti parametri su sito di riferimento rigido orizzontale:

a_g : accelerazione orizzontale massima sul sito;

F_o : valore massimo del fattore di amplificazione dello spettro in accelerazione orizzontale;

T_c^* : periodo di inizio del tratto a velocità costante dello spettro in accelerazione orizzontale.

I parametri prima elencati dipendono dalle coordinate geografiche, espresse in termini di latitudine e longitudine, del sito interessato dall'opera, dal periodo di riferimento (V_R), e quindi dalla vita nominale (V_N) e dalla classe d'uso (C_u) e dallo stato limite considerato. Si riporta nel seguito la valutazione di detti parametri per i vari stati limite.

Latitudine: 40.934039°

Longitudine: 14.355459°

SLATO LIMITE	T_R [anni]	a_g [g]	F_o [-]	T_c^* [s]
SLO	68	0.072	2.345	0.324
SLD	113	0.092	2.351	0.335
SLV	1068	0.218	2.470	0.357
SLC	2193	0.269	2.560	0.359

Tabella 5: Valutazione dei parametri a_g , F_o e T_c^* per i periodi di ritorno associati a ciascuno stato limite

I parametri ai quali si è fatto riferimento nella definizione dell'azione sismica di progetto, indicati nella tabella precedente, corrispondono, cautelativamente, a quei parametri che danno luogo al sisma di massima entità, fra tutti quelli individuati lungo le progressive dell'opera in progetto.

Sono stati presi in esame, secondo quanto previsto dal DM 14.1.2008 "Nuove Norme Tecniche per le Costruzioni", cap. 7.1, i seguenti Stati Limite sismici:

- SLV: Stato Limite di Salvaguardia della Vita (Stato Limite Ultimo)
- SLD: Stato Limite di Danno (Stato Limite di Esercizio)

APPALTATORE: <u>Mandatario:</u> SALINI IMPREGILO S.p.A.	<u>Mandante:</u> ASTALDI S.p.A.	LINEA FERROVIARIA NAPOLI - BARI TRATTA NAPOLI-CANCELLO				
PROGETTISTA: <u>Mandatario:</u> SYSTRA S.A.	<u>Mandante:</u> SYSTRA-SOTECNI S.p.A.	ROCKSOIL S.p.A.	IN VARIANTE TRA LE PK 0+000 E PK 15+585, INCLUSE LE OPERE ACCESSORIE, NELL'AMBITO DEGLI INTERVENTI DI CUI AL D.L. 133/2014, CONVERTITO IN LEGGE 164 / 2014			
PROGETTO ESECUTIVO Spalla S2 - Relazione di calcolo	PROGETTO IF1M	LOTTO 0.0.E.ZZ	CODIFICA CL	DOCUMENTO VI.01.0.4.001	REV. A	PAGINA 32 di 105

- SLC: Stato Limite di Collasso (Stato Limite Ultimo)
- SLO: Stato Limite di Operatività (Stato Limite di Esercizio)

Le azioni sismiche relative allo stato limite di operatività (SLO) e allo stato limite di danno (SLD) non sono state considerate perché poco significative in relazione alle combinazioni di natura statica. Per quanto riguarda lo stato limite di collasso (SLC), questo è stato considerato per le combinazioni sismiche di verifica dei ritegni sismici; si faccia pertanto riferimento alle considerazioni presentate nelle rispettive relazioni di calcolo di impalcato.

Si riportano al termine dell'analisi, i parametri ed i punti dello spettro di risposta elastici e di progetto per il restante stato limite (SLV).

Classificazione dei terreni

Per la definizione dell'azione sismica di progetto, la valutazione dell'influenza delle condizioni litologiche e morfologiche locali sulle caratteristiche del moto del suolo in superficie, deve essere basata su studi specifici di risposta sismica locale esistenti nell'area di intervento. In mancanza di tali studi la normativa prevede la classificazione, riportata nella tabella seguente, basata sulla stima dei valori della velocità media delle onde sismiche di taglio $V_{s,30}$, ovvero sul numero medio di colpi NSPT ottenuti in una prova penetrometrica dinamica (per terreni prevalentemente granulari), ovvero sulla coesione non drenata media c_u (per terreni prevalentemente coesivi).

Categoria di suolo di fondazione	Descrizione
Cat. A	Ammassi rocciosi affioranti o terreni molto rigidi caratterizzati da valori di $V_{s,30}$ superiori a 800 m/s eventualmente comprendenti in superficie uno strato di alterazione, con spessore massimo di 3 m.
Cat. B	Rocce tenere e depositi di terreni a grana grossa molto addensati o terreni a grana fina molto consistenti con spessori superiori a 30 m, caratterizzati da un graduale miglioramento delle proprietà meccaniche con la profondità e da valori $V_{s,30}$ compresi tra 360 m/s e 800 m/s (ovvero $N_{spt,30} > 50$ nei terreni a grana grossa e $c_{u,30} > 250$ kPa nei terreni a grana fina)
Cat. C	Depositi di terreni a grana grossa mediamente addensati o terreni a grana fina mediamente consistenti con spessori superiori a 30 m, caratterizzati da un graduale miglioramento delle proprietà meccaniche con la profondità e da valori di $V_{s,30}$ compresi tra 180 m/s e 360 m/s (ovvero $15 < N_{spt,30} < 50$ nei terreni a grana grossa e $70 < c_{u,30} < 250$ kPa nei terreni a grana fina)
Cat. D	Depositi di terreni a grana grossa scarsamente addensati o di terreni a grana fina scarsamente consistenti, con spessori superiori a 30 m, caratterizzati da un graduale miglioramento delle proprietà meccaniche con la profondità e da valori

APPALTATORE: <u>Mandatario:</u> SALINI IMPREGILO S.p.A.	<u>Mandante:</u> ASTALDI S.p.A.	LINEA FERROVIARIA NAPOLI - BARI TRATTA NAPOLI-CANCELLO				
PROGETTISTA: <u>Mandatario:</u> SYSTRA S.A.		<u>Mandante:</u> SYSTRA-SOTECNI S.p.A.		ROCKSOIL S.p.A.		
PROGETTO ESECUTIVO Spalla S2 - Relazione di calcolo		PROGETTO IF1M	LOTTO 0.0.E.ZZ	CODIFICA CL	DOCUMENTO VI.01.0.4.001	REV. A
				PAGINA 33 di 105		

	Vs,30 inferiori a 180 m/s (ovvero N _{spt,30} <15 nei terreni a grana grossa e cu,30<70 kPa nei terreni a grana fina)
Cat. E	Terreni dei sottosuoli di tipo C o D per spessore non superiore a 20 m, posti sul substrato di riferimento (con Vs>800 m/s)
Cat. S1	Depositi di terreni caratterizzati da valori di Vs,30 inferiori a 100m/s (ovvero 10<Cu,30<20 kPa), che includono uno strato di almeno 8 m di terreni a grana fina di bassa consistenza, oppure che includono almeno 3 m di torba o di argille altamente organiche.
Cat. S2	Depositi di terreni suscettibili di liquefazione, di argille sensitive o qualsiasi altra categoria di sottosuolo non classificabile nei tipi precedenti.

Si considera una **categoria C** di suolo di fondazione.

Amplificazione stratigrafica

I due coefficienti prima definiti, S_s e C_c, dipendono dalla categoria del sottosuolo come mostrato nel prospetto seguente.

Per i terreni di categoria A, entrambi i coefficienti sono pari a 1, mentre per le altre categorie i due coefficienti sono pari a:

Categoria sottosuolo	S _s	C _c
A	1,00	1,00
B	$1,00 \leq 1,40 - 0,40 \cdot F_o \cdot \frac{a_g}{g} \leq 1,20$	$1,10 \cdot (T_C^*)^{-0,20}$
C	$1,00 \leq 1,70 - 0,60 \cdot F_o \cdot \frac{a_g}{g} \leq 1,50$	$1,05 \cdot (T_C^*)^{-0,33}$
D	$0,90 \leq 2,40 - 1,50 \cdot F_o \cdot \frac{a_g}{g} \leq 1,80$	$1,25 \cdot (T_C^*)^{-0,50}$
E	$1,00 \leq 2,00 - 1,10 \cdot F_o \cdot \frac{a_g}{g} \leq 1,60$	$1,15 \cdot (T_C^*)^{-0,40}$

APPALTATORE: <u>Mandatario:</u> SALINI IMPREGILO S.p.A.	<u>Mandante:</u> ASTALDI S.p.A.	LINEA FERROVIARIA NAPOLI - BARI TRATTA NAPOLI-CANCELLO				
PROGETTISTA: <u>Mandatario:</u> SYSTRA S.A.	<u>Mandante:</u> SYSTRA-SOTECNI S.p.A. ROCKSOIL S.p.A.	IN VARIANTE TRA LE PK 0+000 E PK 15+585, INCLUSE LE OPERE ACCESSORIE, NELL'AMBITO DEGLI INTERVENTI DI CUI AL D.L. 133/2014, CONVERTITO IN LEGGE 164 / 2014				
PROGETTO ESECUTIVO Spalla S2 - Relazione di calcolo	PROGETTO	LOTTO	CODIFICA	DOCUMENTO	REV.	PAGINA
	IF1M	0.0.E.ZZ	CL	VI.01.0.4.001	A	34 di 105

Nel caso in esame (categoria di sottosuolo C) allo SLV risulta:

$$S_s = 1.38$$

$$C_c = 1.48$$

Amplificazione topografica

Per poter tenere conto delle condizioni topografiche e in assenza di specifiche analisi di risposta sismica, si utilizzano i valori del coefficiente topografico S_T riportati nella seguente tabella.

Categoria topografica	Ubicazione dell'opera o dell'intervento	S_T
T1	-	1
T2	In corrispondenza della sommità del pendio	1.2
T3	In corrispondenza della cresta del rilievo con inclinazione media $15^\circ \leq i \leq 30^\circ$	1.2
T4	In corrispondenza della cresta del rilievo con inclinazione media $i > 30^\circ$	1.4

Nel caso in esame $S_T = 1$

Spettri di progetto

Di seguito si forniscono gli spettri di risposta per lo SLV, con le tabelle dei rispettivi parametri, relativi al fattore di struttura q pari ad 1 ed 1.5.

APPALTATORE: <u>Mandatario:</u> SALINI IMPREGILO S.p.A.		<u>Mandante:</u> ASTALDI S.p.A.		LINEA FERROVIARIA NAPOLI - BARI TRATTA NAPOLI-CANCELLO IN VARIANTE TRA LE PK 0+000 E PK 15+585, INCLUSE LE OPERE ACCESSORIE, NELL'AMBITO DEGLI INTERVENTI DI CUI AL D.L. 133/2014, CONVERTITO IN LEGGE 164 / 2014			
PROGETTISTA: <u>Mandatario:</u> SYSTRA S.A. <u>Mandante:</u> SYSTRA-SOTECNI S.p.A. ROCKSOIL S.p.A.							
PROGETTO ESECUTIVO Spalla S2 - Relazione di calcolo		PROGETTO IF1M	LOTTO 0.0.E.ZZ	CODIFICA CL	DOCUMENTO VI.01.0.4.001	REV. A	PAGINA 35 di 105

Spettri di risposta (componenti orizz. e vert.) per lo stato limite: SLV



Figura 9: Spettri di risposta ($q=1.0$)_SLV (Componente orizzontale e verticale)

APPALTATORE: <u>Mandatario:</u> SALINI IMPREGILO S.p.A.		<u>Mandante:</u> ASTALDI S.p.A.		LINEA FERROVIARIA NAPOLI - BARI TRATTA NAPOLI-CANCELLO			
PROGETTISTA: <u>Mandatario:</u> SYSTRA S.A.		<u>Mandante:</u> SYSTRA-SOTECNI S.p.A. ROCKSOIL S.p.A.		IN VARIANTE TRA LE PK 0+000 E PK 15+585, INCLUSE LE OPERE ACCESSORIE, NELL'AMBITO DEGLI INTERVENTI DI CUI AL D.L. 133/2014, CONVERTITO IN LEGGE 164 / 2014			
PROGETTO ESECUTIVO Spalla S2 - Relazione di calcolo		PROGETTO IF1M	LOTTO 0.0.E.ZZ	CODIFICA CL	DOCUMENTO VI.01.0.4.001	REV. A	PAGINA 36 di 105

Parametri indipendenti

STATO LIMITE	SLV
a_g	0.218 g
F_0	2.470
T_C	0.357 s
S_S	1.377
C_C	1.476
S_T	1.000
q	1.000

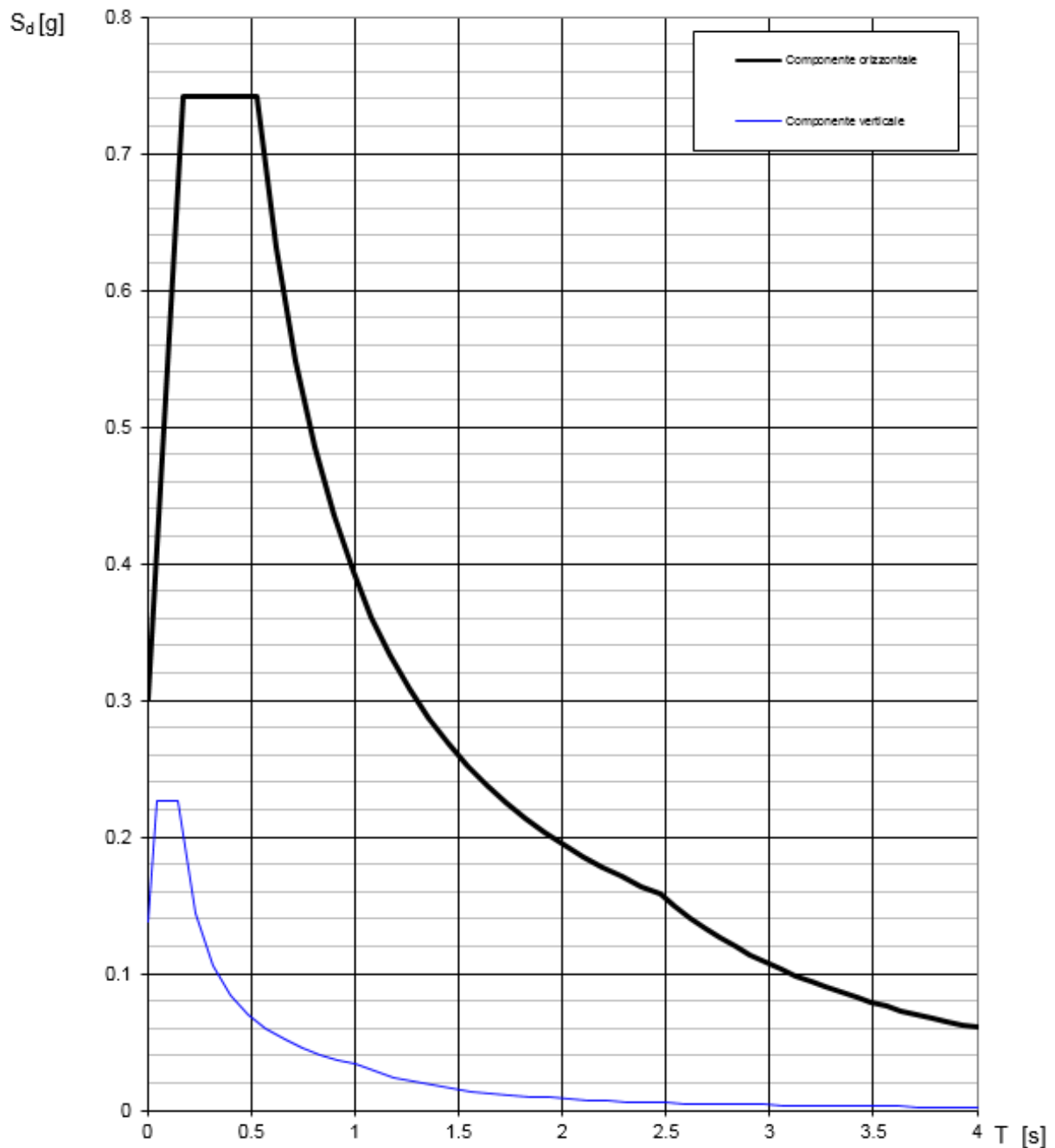
Parametri dipendenti

S	1.377
η	1.000
T_B	0.175 s
T_C	0.526 s
T_D	2.473 s

Espressioni dei parametri dipendenti

$$S = S_S \cdot S_T \quad (\text{NTC-08 Eq. 3.2.5})$$

$$\eta = \sqrt{10/(S+\xi)} \geq 0,55; \quad \eta = 1/q \quad (\text{NTC-08 Eq. 3.2.6; §. 3.2.3.5})$$

$$T_B = T_C / 3 \quad (\text{NTC-07 Eq. 3.2.8})$$

$$T_C = C_C \cdot T_C^* \quad (\text{NTC-07 Eq. 3.2.7})$$

$$T_D = 4,0 \cdot a_g / g + 1,6 \quad (\text{NTC-07 Eq. 3.2.9})$$

Espressioni dello spettro di risposta (NTC-08 Eq. 3.2.4)

$$0 \leq T < T_B \quad S_e(T) = a_g \cdot S \cdot \eta \cdot F_0 \cdot \left[\frac{T}{T_B} + \frac{1}{\eta \cdot F_0} \left(1 - \frac{T}{T_B} \right) \right]$$

$$T_B \leq T < T_C \quad S_e(T) = a_g \cdot S \cdot \eta \cdot F_0$$

$$T_C \leq T < T_D \quad S_e(T) = a_g \cdot S \cdot \eta \cdot F_0 \cdot \left(\frac{T_C}{T} \right)$$

$$T_D \leq T \quad S_e(T) = a_g \cdot S \cdot \eta \cdot F_0 \cdot \left(\frac{T_C T_D}{T^2} \right)$$

Lo spettro di progetto $S_d(T)$ per le verifiche agli Stati Limite Ultimi è ottenuto dalle espressioni dello spettro elastico $S_e(T)$ sostituendo η con $1/q$, dove q è il fattore di struttura. (NTC-08 § 3.2.3.5)

Punti dello spettro di risposta

	T [s]	Se [g]
	0.000	0.300
T_B	0.175	0.742
T_C	0.526	0.742
	0.619	0.631
	0.712	0.549
	0.804	0.485
	0.897	0.435
	0.990	0.394
	1.082	0.361
	1.175	0.332
	1.268	0.308
	1.360	0.287
	1.453	0.269
	1.546	0.253
	1.638	0.238
	1.731	0.225
	1.824	0.214
	1.916	0.204
	2.009	0.194
	2.102	0.186
	2.195	0.178
	2.287	0.171
	2.380	0.164
T_D	2.473	0.158
	2.545	0.149
	2.618	0.141
	2.691	0.133
	2.764	0.126
	2.836	0.120
	2.909	0.114
	2.982	0.109
	3.054	0.103
	3.127	0.099
	3.200	0.094
	3.273	0.090
	3.345	0.086
	3.418	0.083
	3.491	0.079
	3.564	0.076
	3.636	0.073
	3.709	0.070
	3.782	0.067
	3.855	0.065
	3.927	0.063
	4.000	0.060

APPALTATORE: <u>Mandatario:</u> SALINI IMPREGILO S.p.A.		<u>Mandante:</u> ASTALDI S.p.A.		LINEA FERROVIARIA NAPOLI - BARI TRATTA NAPOLI-CANCELLO IN VARIANTE TRA LE PK 0+000 E PK 15+585, INCLUSE LE OPERE ACCESSORIE, NELL'AMBITO DEGLI INTERVENTI DI CUI AL D.L. 133/2014, CONVERTITO IN LEGGE 164 / 2014			
PROGETTISTA: <u>Mandatario:</u> <u>Mandante:</u> SYSTRA S.A. SYSTRA-SOTECNI S.p.A. ROCKSOIL S.p.A.							
PROGETTO ESECUTIVO Spalla S2 - Relazione di calcolo		PROGETTO IF1M	LOTTO 0.0.E.ZZ	CODIFICA CL	DOCUMENTO VI.01.0.4.001	REV. A	PAGINA 37 di 105

Spettri di risposta (componenti orizz. e vert.) per lo stato limite: SLV



Figura 10: Spettri di risposta ($q=1,5$)_SLV (Componente orizzontale e verticale)

APPALTATORE: Mandatario: SALINI IMPREGILO S.p.A.	Mandante: ASTALDI S.p.A.	LINEA FERROVIARIA NAPOLI - BARI TRATTA NAPOLI-CANCELLO IN VARIANTE TRA LE PK 0+000 E PK 15+585, INCLUSE LE OPERE ACCESSORIE, NELL'AMBITO DEGLI INTERVENTI DI CUI AL D.L. 133/2014, CONVERTITO IN LEGGE 164 / 2014
PROGETTISTA: Mandatario: SYSTRA S.A.	Mandante: SYSTRA-SOTECNI S.p.A. ROCKSOIL S.p.A.	
PROGETTO ESECUTIVO Spalla S2 - Relazione di calcolo	PROGETTO IF1M	LOTTO 0.0.E.ZZ
	CODIFICA CL	DOCUMENTO VI.01.0.4.001
	REV. A	PAGINA 38 di 105

Parametri indipendenti

STATO LIMITE	SLV
a_g	0.218 g
F_0	2.470
T_C	0.357 s
S_S	1.377
C_C	1.476
S_T	1.000
q	1.500

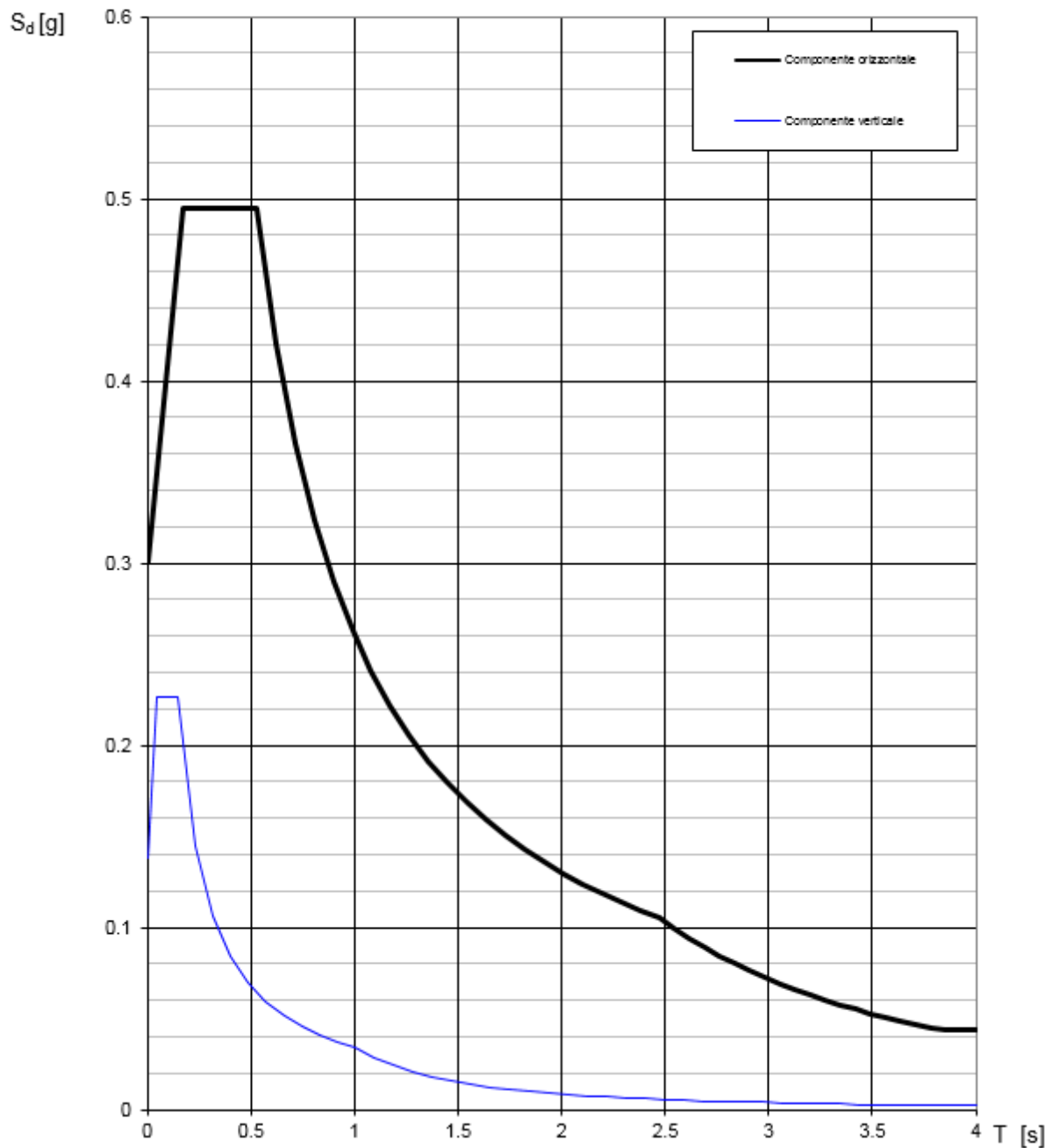
Parametri dipendenti

S	1.377
η	0.667
T_B	0.175 s
T_C	0.526 s
T_D	2.473 s

Espressioni dei parametri dipendenti

$$S = S_S \cdot S_T \quad (\text{NTC-08 Eq. 3.2.5})$$

$$\eta = \sqrt{10/(S+\xi)} \geq 0,55; \quad \eta = 1/q \quad (\text{NTC-08 Eq. 3.2.6; §. 3.2.3.5})$$

$$T_B = T_C / 3 \quad (\text{NTC-07 Eq. 3.2.8})$$

$$T_C = C_C \cdot T_C^* \quad (\text{NTC-07 Eq. 3.2.7})$$

$$T_D = 4,0 \cdot a_g / g + 1,6 \quad (\text{NTC-07 Eq. 3.2.9})$$

Espressioni dello spettro di risposta (NTC-08 Eq. 3.2.4)

$$0 \leq T < T_B \quad S_e(T) = a_g \cdot S \cdot \eta \cdot F_0 \cdot \left[\frac{T}{T_B} + \frac{1}{\eta \cdot F_0} \left(1 - \frac{T}{T_B} \right) \right]$$

$$T_B \leq T < T_C \quad S_e(T) = a_g \cdot S \cdot \eta \cdot F_0$$

$$T_C \leq T < T_D \quad S_e(T) = a_g \cdot S \cdot \eta \cdot F_0 \cdot \left(\frac{T_C}{T} \right)$$

$$T_D \leq T \quad S_e(T) = a_g \cdot S \cdot \eta \cdot F_0 \cdot \left(\frac{T_C T_D}{T^2} \right)$$

Lo spettro di progetto $S_d(T)$ per le verifiche agli Stati Limite Ultimi è ottenuto dalle espressioni dello spettro elastico $S_e(T)$ sostituendo η con $1/q$, dove q è il fattore di struttura. (NTC-08 § 3.2.3.5)

Punti dello spettro di risposta

	T [s]	Se [g]
	0.000	0.300
T_B	0.175	0.495
T_C	0.526	0.495
	0.619	0.421
	0.712	0.366
	0.804	0.324
	0.897	0.290
	0.990	0.263
	1.082	0.240
	1.175	0.221
	1.268	0.205
	1.360	0.191
	1.453	0.179
	1.546	0.168
	1.638	0.159
	1.731	0.150
	1.824	0.143
	1.916	0.136
	2.009	0.130
	2.102	0.124
	2.195	0.119
	2.287	0.114
	2.380	0.109
T_D	2.473	0.105
	2.545	0.099
	2.618	0.094
	2.691	0.089
	2.764	0.084
	2.836	0.080
	2.909	0.076
	2.982	0.072
	3.054	0.069
	3.127	0.066
	3.200	0.063
	3.273	0.060
	3.345	0.057
	3.418	0.055
	3.491	0.053
	3.564	0.051
	3.636	0.049
	3.709	0.047
	3.782	0.045
	3.855	0.044
	3.927	0.044
	4.000	0.044

APPALTATORE: <u>Mandatario:</u> SALINI IMPREGILO S.p.A.	<u>Mandante:</u> ASTALDI S.p.A.	LINEA FERROVIARIA NAPOLI - BARI TRATTA NAPOLI-CANCELLO IN VARIANTE TRA LE PK 0+000 E PK 15+585, INCLUSE LE OPERE ACCESSORIE, NELL'AMBITO DEGLI INTERVENTI DI CUI AL D.L. 133/2014, CONVERTITO IN LEGGE 164 / 2014				
PROGETTISTA: <u>Mandatario:</u> SYSTRA S.A.	<u>Mandante:</u> SYSTRA-SOTECNI S.p.A. ROCKSOIL S.p.A.					
PROGETTO ESECUTIVO Spalla S2 - Relazione di calcolo	PROGETTO	LOTTO	CODIFICA	DOCUMENTO	REV.	PAGINA
	IF1M	0.0.E.ZZ	CL	VI.01.0.4.001	A	39 di 105

In accordo con le prescrizioni normative, lo spettro di risposta elastico ($q=1$) è stato considerato ai fini della valutazione delle azioni in fondazione, sugli apparecchi di appoggio e nel caso di collegamento con la spalla mediante apparecchi di appoggio scorrevoli.

Per il calcolo in condizioni sismiche si utilizza il metodo dell'analisi spettrale.

6.12 RIEPILOGO DEI CARICHI TRASMESSI DALL'IMPALCATO

Si riporta di seguito un prospetto riepilogativo di tutte le azioni trasmesse dall'impalcato alla spalla in corrispondenza della sommità del muro di testata.

Per le azioni sismiche trasmesse dall'impalcato si evidenzia che oltre alla massa efficace dell'impalcato, è stata considerata un'aliquota pari al 20% del carico dovuto al transito dei treni, ottenuto tenendo conto dello scenario più gravoso tra quello che vede la presenza sui due binari di due treni di carico LM71 e quello caratterizzato da un treno LM71 e da un treno tipo SW/2.

Tabella 6 – Riepilogo azioni trasmesse dall'impalcato in condizioni sismiche

CASI DI CARICO		APP. 1			APP. 2			APP. 3			APP. 4		
Sigla	Descrizione	N	HI	HI	N	HI	HI	N	HI	HI	N	HI	HI
-		kN	kN	kN	kN	kN	kN	kN	kN	kN	kN	kN	kN
SismaX	Azione sismica SLV in direzione longitudinale all'impalcato	-500	0	0	-550	90	3100	-550	70	3100	-500	0	0
SismaY	Azione sismica SLV in direzione trasversale all'impalcato	-850	0	0	-450	2390	560	450	2390	-540	850	0	0
SismaZ	Azione sismica SLV verticale all'impalcato	-300	0	0	-250	0	320	-250	0	-320	-300	0	0

Si riporta di seguito la sintesi degli scarichi espletati dagli appoggi d'impalcato sulla spalla, per ciascuna delle condizioni di carico elementari analizzate. Le grandezze che figurano nella Tabella di seguito fanno riferimento alle seguenti azioni trasmesse dagli appoggi:

N: Reazione verticale (positiva, se diretta verso l'alto)

Ht: Reazione orizzontale, in direzione trasversale rispetto all'asse del viadotto

Hi: Reazione orizzontale, in direzione parallela all'asse del viadotto

APPALTATORE: <u>Mandatario:</u> SALINI IMPREGILO S.p.A.	<u>Mandante:</u> ASTALDI S.p.A.	LINEA FERROVIARIA NAPOLI - BARI TRATTA NAPOLI-CANCELLO IN VARIANTE TRA LE PK 0+000 E PK 15+585, INCLUSE LE OPERE ACCESSORIE, NELL'AMBITO DEGLI INTERVENTI DI CUI AL D.L. 133/2014, CONVERTITO IN LEGGE 164 / 2014											
PROGETTISTA: <u>Mandatario:</u> SYSTRA S.A.	<u>Mandante:</u> SYSTRA-SOTECNI S.p.A. ROCKSOIL S.p.A.												
PROGETTO ESECUTIVO Spalla S2 - Relazione di calcolo	<table border="1"> <tr> <td>PROGETTO</td> <td>LOTTO</td> <td>CODIFICA</td> <td>DOCUMENTO</td> <td>REV.</td> <td>PAGINA</td> </tr> <tr> <td>IF1M</td> <td>0.0.E.ZZ</td> <td>CL</td> <td>VI.01.0.4.001</td> <td>A</td> <td>40 di 105</td> </tr> </table>		PROGETTO	LOTTO	CODIFICA	DOCUMENTO	REV.	PAGINA	IF1M	0.0.E.ZZ	CL	VI.01.0.4.001	A
PROGETTO	LOTTO	CODIFICA	DOCUMENTO	REV.	PAGINA								
IF1M	0.0.E.ZZ	CL	VI.01.0.4.001	A	40 di 105								

CASI DI CARICO			APP. 1			APP. 2			APP. 3			APP. 4		
Sigla	Tipologia	Descrizione	N	Ht	HI	N	Ht	HI	N	Ht	HI	N	Ht	HI
-	-	-	kN	kN	kN	kN	kN	kN	kN	kN	kN	kN	kN	kN
G1	Carichi permanenti strutturali	Peso proprio travi+soletta	-1100	0	0	-950	0	0	-950	0	0	-1100	0	0
G2 (G2,1+G2,2+G2,3+G2,4)	Carichi permanenti non strutturali	Ballast e armamento-velette-paraballast-canalette e impianti-barriere	-1250	0	0	-900	0	40	-900	0	70	-1400	0	0
Q3,a B1-SW2	Aviamento treno	Azione di avviamento per treno SW/2 su binario 1 (±)*	50	0	0	100	40	520	100	40	540	50	0	0
Q3,a B1-LM71	Aviamento treno	Azione di avviamento per treno LM71 su binario 1 (±)*	50	0	0	100	50	580	100	50	590	50	0	0
Q3,a B2-LM71	Aviamento treno	Azione di avviamento per treno LM71 su binario 2 (±)*	-50	0	0	-100	50	-590	-100	50	-580	-50	0	0
Q3,f B1-SW2	Frenatura treno	Azione di frenatura per treno SW/2 su binario 1	-50	0	0	-100	-60	-710	-150	-60	-720	-50	0	0
Q3,f B1-LM71	Frenatura treno	Azione di frenatura per treno LM71 su binario 1	-50	0	0	-100	-40	-450	-100	-40	-450	-50	0	0
Q3,f B2-LM71	Frenatura treno	Azione di frenatura per treno LM71 su binario 2	50	0	0	100	-40	450	100	-40	450	50	0	0
Q4 B1-SW2	Azione centrifuga	Azione centrifuga per treno SW/2 su binario 1	100	0	0	50	110	0	-50	110	0	-150	0	0
Q4 B1-LM71	Azione centrifuga	Azione centrifuga per treno LM71 su binario 1	150	0	0	100	170	30	-100	170	-20	-200	0	0
Q4 B2-LM71	Azione centrifuga	Azione centrifuga per treno LM71 su binario 2	200	0	0	100	170	20	-100	170	-30	-150	0	0
Q5 B1-SW2	Serpeggio	Azione di serpeggio per treno SW/2 su binario 1	50	0	0	50	60	0	-100	60	0	-100	0	0
Q5 B1-LM71	Serpeggio	Azione di serpeggio per treno LM71 su binario 1	50	0	0	50	60	0	-100	60	0	-150	0	0
Q5 B2-LM71	Serpeggio	Azione di serpeggio per treno LM71 su binario 2	150	0	0	100	60	0	-50	60	0	-50	0	0
Q6	Vento	Azione del vento	150	0	0	50	190	30	-50	190	-30	-200	0	0
LM71_B1	Traffico ferroviario	Carico verticale per treno LM71 su binario 1	-50	0	0	-400	0	120	-1000	0	110	-1050	0	0
LM71_B2	Traffico ferroviario	Carico verticale per treno LM71 su binario 2	-850	0	0	-1000	0	90	-500	0	100	-100	0	0
SW2_B1	Traffico ferroviario	Carico verticale per treno SW/2 su binario 1	-50	0	0	-500	0	130	-1100	0	130	-1200	0	0
A_Gk	Resistenze parassite	Resistenze parassite dei vincoli (aliquota dovuta ai carichi permanenti) (±)	0	120	120	0	230	100	0	100	100	0	130	130
A_Qk	Resistenze parassite	Resistenze parassite dei vincoli (aliquota dovuta ai carichi variabili) (±)	0	30	30	0	90	50	0	50	50	0	40	40

Tabella 7: Scarichi espletati dagli appoggi per le singole condizioni di carico – Lato fissa

APPALTATORE: <u>Mandatario:</u> SALINI IMPREGILO S.p.A.	<u>Mandante:</u> ASTALDI S.p.A.	LINEA FERROVIARIA NAPOLI - BARI TRATTA NAPOLI-CANCELLO				
PROGETTISTA: <u>Mandatario:</u> SYSTRA S.A.		<u>Mandante:</u> SYSTRA-SOTECNI S.p.A.		ROCKSOIL S.p.A.		
PROGETTO ESECUTIVO Spalla S2 - Relazione di calcolo		PROGETTO IF1M	LOTTO 0.0.E.ZZ	CODIFICA CL	DOCUMENTO VI.01.0.4.001	REV. PAGINA A 41 di 105

6.13 SPINTA STATICA DELLA TERRA

Le spinte del terreno a monte degli elementi verticali della spalla sono calcolate con la teoria di Rankine, con distribuzione triangolare delle tensioni e conseguente risultante della spinta al metro pari a $S = \frac{1}{2} \cdot k_0 \cdot \gamma \cdot H^2$, applicata ad 1/3 dal basso.



Figura 11: Schema per il calcolo degli effetti della spinta statica del terreno

Si deve notare che essendo presente una fondazione su pali si ipotizza che la spalla sia impedita di traslare rispetto al terreno. Si considera quindi il coefficiente di spinta a riposo.

Angolo di attrito terreno	Φ'	38	°
Coesione del terreno	c'	0	kPa
Peso per unità di volume del terreno	γ	20	kN/m ³
Coeff. di spinta in quiete $k_0=(1-\text{sen}\Phi')$	k_0	0.384	
Altezza terreno da estradosso plinto	H_{terreno}	8.15	m
Spessore plinto di fondazione	h_{plinto}	2.00	m
Altezza totale di spinta	H_{tot}	10.15	m
Spessore ricoprimento zattera di valle	H_{rinterro}	1.00	m

APPALTATORE: <u>Mandatario:</u> SALINI IMPREGILO S.p.A.	<u>Mandante:</u> ASTALDI S.p.A.	LINEA FERROVIARIA NAPOLI - BARI TRATTA NAPOLI-CANCELLO				
PROGETTISTA: <u>Mandatario:</u> SYSTRA S.A.		<u>Mandante:</u> SYSTRA-SOTECNI S.p.A.		ROCKSOIL S.p.A.		IN VARIANTE TRA LE PK 0+000 E PK 15+585, INCLUSE LE OPERE ACCESSORIE, NELL'AMBITO DEGLI INTERVENTI DI CUI AL D.L. 133/2014, CONVERTITO IN LEGGE 164 / 2014
PROGETTO ESECUTIVO Spalla S2 - Relazione di calcolo		PROGETTO IF1M	LOTTO 0.0.E.ZZ	CODIFICA CL	DOCUMENTO VI.01.0.4.001	REV. A PAGINA 42 di 105

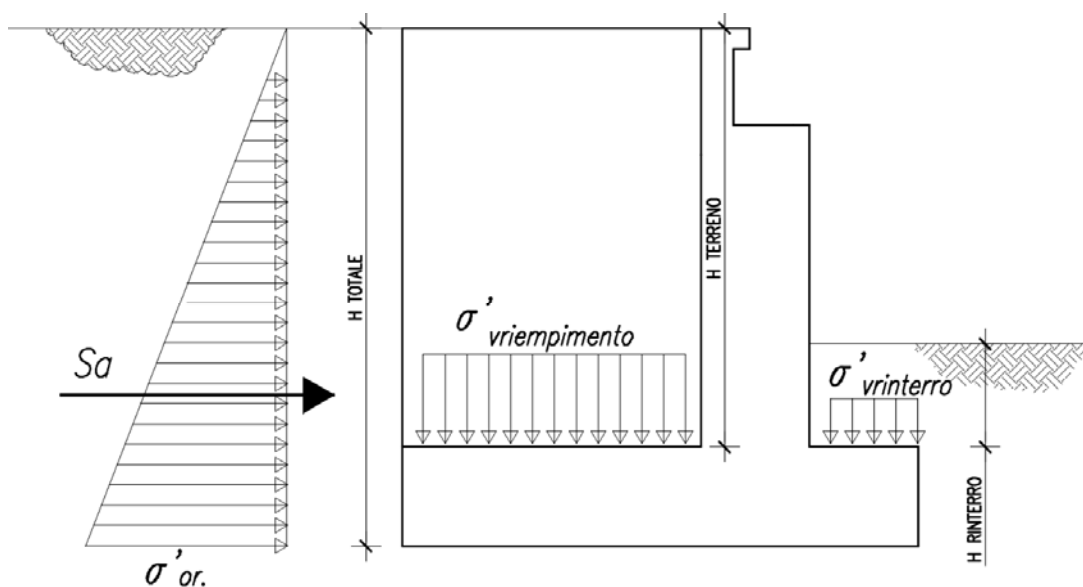
Pressione orizzontale efficace

Pressione verticale efficace zattera di monte

Pressione verticale efficace zattera di valle

Spinta del terreno in cond. Statiche

σ'_{or}	78.02	kPa
$\sigma'_{v_riemp.}$	163.00	kPa
$\sigma'_{v_riemp.}$	20.00	kPa
S_{0M1}	395.96	kN/m

Oltre alla spinta orizzontale del terreno agiscono sulla fondazione una pressione uniformemente distribuita per effetto del terreno tra i muri andatori e per effetto del rinterro sulla zattera di valle.

Tale pressione è pari a $s'v = \gamma \cdot H$

6.14 SPINTA SOVRACCARICO ACCIDENTALE E PERMANENTE

Si considera la presenza di un sovraccarico accidentale a tergo della spalla uniformemente distribuito e di intensità pari **$q=40$ kPa**.

Come riportato nel Capitolato il carico verticale a livello del piano di regolamento (posto a circa 0,70 m al di sotto del piano del ferro) su rilevato a tergo della spalla può essere assunto uniformemente distribuito su una larghezza di 3,0 m. Per questo tipo di carico distribuito non deve applicarsi l'incremento dinamico.



Figura 12: Schema per il calcolo degli effetti della spinta dovuta al sovraccarico accidentale e permanente

Il valore della spinta risultante al metro è dunque pari ad:

APPALTATORE: <u>Mandatario:</u> SALINI IMPREGILO S.p.A.	<u>Mandante:</u> ASTALDI S.p.A.	LINEA FERROVIARIA NAPOLI - BARI TRATTA NAPOLI-CANCELLO				
PROGETTISTA: <u>Mandatario:</u> SYSTRA S.A.	<u>Mandante:</u> SYSTRA-SOTECNI S.p.A. ROCKSOIL S.p.A.	IN VARIANTE TRA LE PK 0+000 E PK 15+585, INCLUSE LE OPERE ACCESSORIE, NELL'AMBITO DEGLI INTERVENTI DI CUI AL D.L. 133/2014, CONVERTITO IN LEGGE 164 / 2014				
PROGETTO ESECUTIVO Spalla S2 - Relazione di calcolo	PROGETTO IF1M	LOTTO 0.0.E.ZZ	CODIFICA CL	DOCUMENTO VI.01.0.4.001	REV. A	PAGINA 43 di 105

$$S = k_o \cdot q \cdot H$$

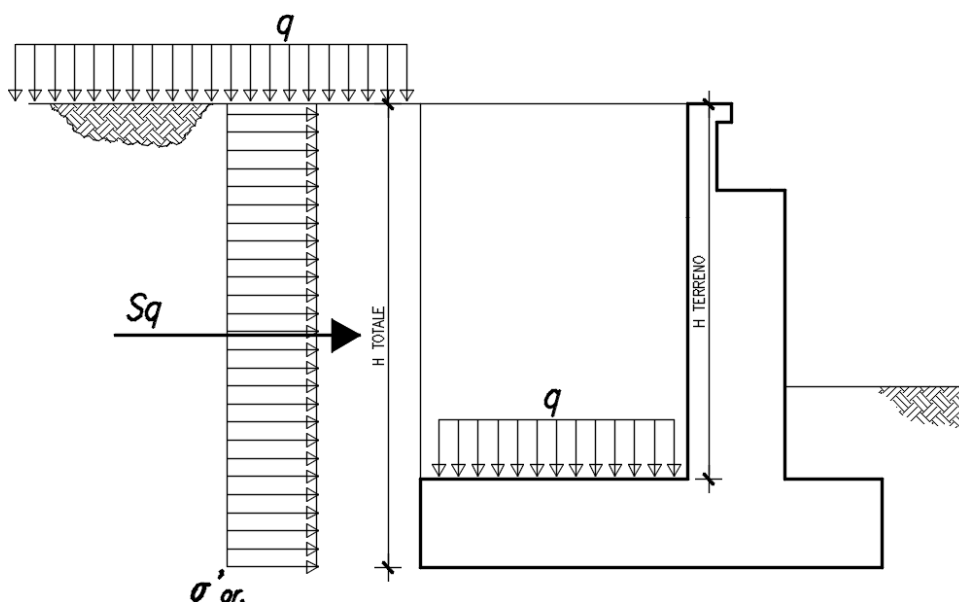
Per il sovraccarico permanente (ballast) si considera un carico uniformemente distribuito in funzione del peso specifico e dello spessore dell'armamento ferroviario.

Per il caso in esame si ottengono le seguenti sollecitazioni agenti:

Sovraccarico accidentale uniformemente distribuito	q	40	kPa
Spessore ballast	s	0.8	m
Peso specifico massiccata	γ	18	kN/m ³
Sovraccarico ballast	q	14.40	kPa
Pressione orizzontale per effetto degli accidentali	$\sigma'_{q,M1}$	15.37	kPa
Spinta per effetto degli accidentali (al metro)	S_{0qM1}	156.04	kN/m
Pressione orizzontale per effetto del ballast	$\sigma'_{B,M1}$	5.53	kPa
Spinta per effetto del ballast (al metro)	S_{0BM1}	56.17	kN/m

6.15 SPINTA SISMICA

In condizione sismica si considera un incremento della spinta del terreno rispetto alla condizione statica in esercizio. La sovrappinta sismica è stata calcolata con la teoria di Wood ed applicata ad una quota pari ad H/2.

$$\Delta P_d = \gamma \cdot k_h \cdot H^2,$$

dove:

$$k_h = \beta_m a_g \cdot S$$

a_g è la massima accelerazione dello spettro orizzontale elastico del sito, calcolata per il 10% di probabilità di superamento nel periodo di riferimento V_R assegnato;

S è il coefficiente di sottosuolo pari al prodotto del coefficiente di amplificazione stratigrafica S_s e del coefficiente di amplificazione topografica ST (§ 3.2.3 delle NTC).

β_m è pari ad 1 non essendo la spalla libera di traslare rispetto al terreno.

APPALTATORE: <u>Mandatario:</u> SALINI IMPREGILO S.p.A.	<u>Mandante:</u> ASTALDI S.p.A.	LINEA FERROVIARIA NAPOLI - BARI TRATTA NAPOLI-CANCELLO				
PROGETTISTA: <u>Mandatario:</u> SYSTRA S.A.		<u>Mandante:</u> SYSTRA-SOTECNI S.p.A.		ROCKSOIL S.p.A.		
PROGETTO ESECUTIVO Spalla S2 - Relazione di calcolo		PROGETTO IF1M	LOTTO 0.0.E.ZZ	CODIFICA CL	DOCUMENTO VI.01.0.4.001	REV. PAGINA A 44 di 105



Figura 13: Schema per il calcolo degli effetti in condizioni sismiche

L'incremento sismico è stato considerato concomitante con la spinta statica calcolata con i coefficienti di spinta a riposo.

Accelerazione sismica SLV

a_g 0.218 g

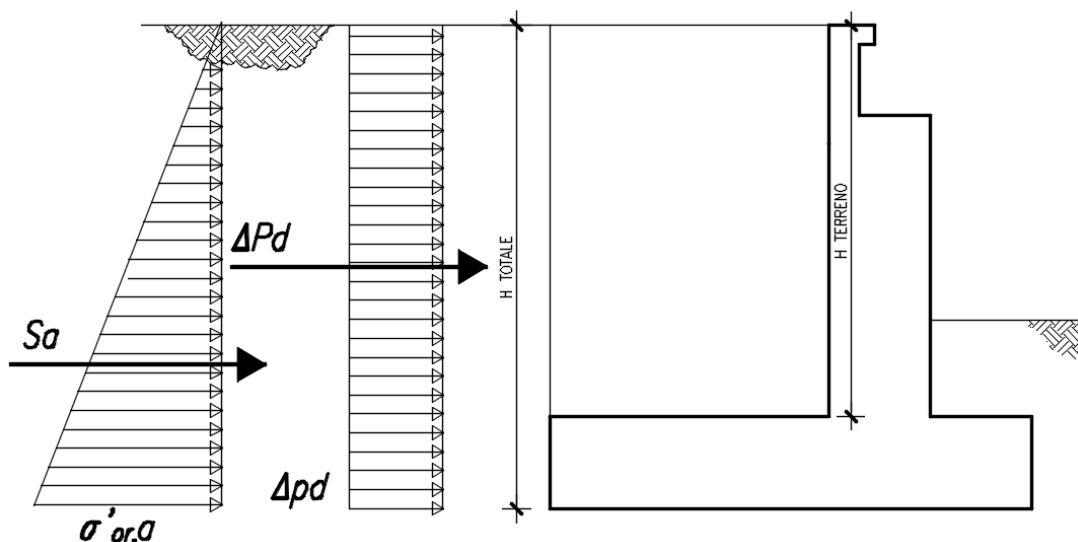
Coeff. Per effetto amplificazione stratigrafica

S_s 1.38

Coeff. Per effetto amplificazione topografica

S_T 1.00

Coefficiente di riduzione dell'accelerazione massima

β_m 1.00

Coefficiente k_h sismico spinta orizzontale: $\beta_m \cdot S_s \cdot S_T \cdot a_g/g$

k_h 0.30

Pressione sismica orizzontale (forza)

Δp_d 61.07 kPa

Sovrappinta sismica orizzontale (forza al metro)

ΔP_d 619.87 kN/m

6.16 FORZE INERZIALI DOVUTE AL SISMA

In condizioni sismiche si devono considerare le azioni orizzontali agenti sulla spalla dovute all'inerzia del rinterro tra i muri andatori. Tale risultante è pari ad:

$$F_h = k_h \cdot W$$

APPALTATORE: <u>Mandatario:</u> SALINI IMPREGILO S.p.A.	<u>Mandante:</u> ASTALDI S.p.A.	LINEA FERROVIARIA NAPOLI - BARI TRATTA NAPOLI-CANCELLO				
PROGETTISTA: <u>Mandatario:</u> SYSTRA S.A.		<u>Mandante:</u> SYSTRA-SOTECNI S.p.A.		ROCKSOIL S.p.A.		
PROGETTO ESECUTIVO Spalla S2 - Relazione di calcolo		PROGETTO IF1M	LOTTO 0.0.E.ZZ	CODIFICA CL	DOCUMENTO VI.01.0.4.001	REV. A PAGINA 45 di 105

Dove k_h è stato definito in precedenza. Le azioni inerziali sono state applicate nel modello di calcolo pressione uniformemente distribuita agente sul muro frontale e su uno dei muri andatori.



Figura 14: Schema per il calcolo degli effetti inerziali

Nel caso in esame si ottiene quindi:

Coefficiente k_h sismico spinta orizzontale: $\beta_m \cdot S_s \cdot S_T \cdot A_g / g$

Altezza terreno da estradosso plinto

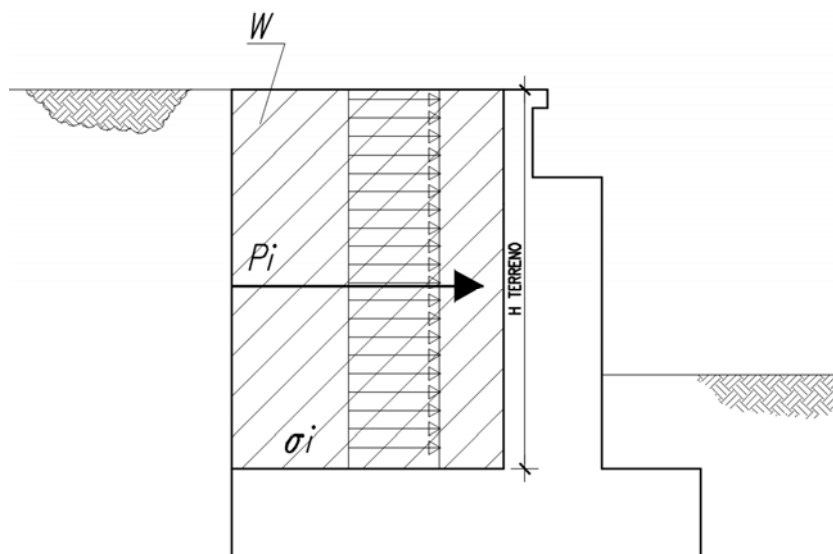
Lunghezza muri andatori

Volume di terreno intercluso al metro

k_h	0.30	
H_{terreno}	8.15	m
L_{MURI}	6.60	m
V	53.79	m ² /m

Pressione inerziale orizzontale del terreno

Forza inerziale terreno

σ_i	39.71	kPa
F_i	323.64	kN/m

6.17 VARIAZIONI TERMICHE ϵ_3

Si considera una variazione termica uniforme pari a $\pm 15^\circ\text{C}$, sugli elementi della struttura in elevazione.

Si considera una variazione termica differenziale di 5°C su tutti gli elementi della struttura in elevazione.

APPALTATORE: <u>Mandatario:</u> SALINI IMPREGILO S.p.A.	<u>Mandante:</u> ASTALDI S.p.A.	LINEA FERROVIARIA NAPOLI - BARI TRATTA NAPOLI-CANCELLO				
PROGETTISTA: <u>Mandatario:</u> SYSTRA S.A.		<u>Mandante:</u> SYSTRA-SOTECNI S.p.A.		ROCKSOIL S.p.A.		
PROGETTO ESECUTIVO Spalla S2 - Relazione di calcolo		PROGETTO IF1M	LOTTO 0.0.E.ZZ	CODIFICA CL	DOCUMENTO VI.01.0.4.001	REV. PAGINA A 46 di 105

7 COMBINAZIONI DI CARICO

Le combinazioni delle azioni sono state definite in accordo con quanto riportato al par. 2.5.3 del DM 14.1.2008:

- Combinazione fondamentale, generalmente impiegata per gli stati limite ultimi (SLU):

$$\gamma_{G1} \cdot G_1 + \gamma_{G2} \cdot G_2 + \gamma_P \cdot P + \gamma_{Q1} \cdot Q_{k1} + \gamma_{Q2} \cdot \psi_{02} \cdot Q_{k2} + \gamma_{Q3} \cdot \psi_{03} \cdot Q_{k3} + \dots \quad (2.5.1)$$

- Combinazione caratteristica (rara), generalmente impiegata per gli stati limite di esercizio (SLE) irreversibili, da utilizzarsi nelle verifiche alle tensioni ammissibili di cui al § 2.7:

$$G_1 + G_2 + P + Q_{k1} + \psi_{02} \cdot Q_{k2} + \psi_{03} \cdot Q_{k3} + \dots \quad (2.5.2)$$

- Combinazione frequente, generalmente impiegata per gli stati limite di esercizio (SLE) reversibili:

$$G_1 + G_2 + P + \psi_{11} \cdot Q_{k1} + \psi_{22} \cdot Q_{k2} + \psi_{23} \cdot Q_{k3} + \dots \quad (2.5.3)$$

- Combinazione quasi permanente (SLE), generalmente impiegata per gli effetti a lungo termine:

$$G_1 + G_2 + P + \psi_{21} \cdot Q_{k1} + \psi_{22} \cdot Q_{k2} + \psi_{23} \cdot Q_{k3} + \dots \quad (2.5.4)$$

- Combinazione sismica, impiegata per gli stati limite ultimi e di esercizio connessi all'azione sismica E (v. § 3.2):

$$E + G_1 + G_2 + P + \psi_{21} \cdot Q_{k1} + \psi_{22} \cdot Q_{k2} + \dots \quad (2.5.5)$$

- Combinazione eccezionale, impiegata per gli stati limite ultimi connessi alle azioni eccezionali di progetto A_d (v. § 3.6):

$$G_1 + G_2 + P + A_d + \psi_{21} \cdot Q_{k1} + \psi_{22} \cdot Q_{k2} + \dots \quad (2.5.6)$$

I valori dei coefficienti parziali di sicurezza γ_{Gi} e γ_{Qj} e quelli dei coefficienti di combinazione Ψ_{ij} sono stati desunti dal par. 5.2.3.3.1 del DM 14.1.2008, relativo al capitolo sui 'Ponti ferroviari'. Di seguito si riportano le Tabelle di riferimento.

Per quanto riguarda il coefficiente di combinazione Ψ_{2j} relativo ai carichi dovuti al transito dei treni, come anticipato in precedenza, questo si assume pari a 0,2 nelle combinazioni sismiche, conformemente a quanto prescritto nel par. 3.2.4 del DM 14.1.2008.

APPALTATORE: Mandatario: SALINI IMPREGILO S.p.A.	Mandante: ASTALDI S.p.A.	LINEA FERROVIARIA NAPOLI - BARI TRATTA NAPOLI-CANCELLO					
PROGETTISTA: Mandatario: SYSTRA S.A.		Mandante: SYSTRA-SOTECNI S.p.A.		ROCKSOIL S.p.A.		IN VARIANTE TRA LE PK 0+000 E PK 15+585, INCLUSE LE OPERE ACCESSORIE, NELL'AMBITO DEGLI INTERVENTI DI CUI AL D.L. 133/2014, CONVERTITO IN LEGGE 164 / 2014	
PROGETTO ESECUTIVO Spalla S2 - Relazione di calcolo		PROGETTO IF1M	LOTTO 0.0.E.ZZ	CODIFICA CL	DOCUMENTO VI.01.0.4.001	REV. A	PAGINA 47 di 105

		Coefficiente	EQU ⁽¹⁾	A1 STR	A2 GEO	Combinazione eccezionale	Combinazione Sismica
Carichi permanenti	favorevoli	γ_{G1}	0,90	1,00	1,00	1,00	1,00
	sfavorevoli		1,10	1,35	1,00	1,00	1,00
Carichi permanenti non strutturali ⁽²⁾	favorevoli	γ_{G2}	0,00	0,00	0,00	1,00	1,00
	sfavorevoli		1,50	1,50	1,30	1,00	1,00
Ballast ⁽³⁾	favorevoli	γ_B	0,90	1,00	1,00	1,00	1,00
	sfavorevoli		1,50	1,50	1,30	1,00	1,00
Carichi variabili da traffico ⁽⁴⁾	favorevoli	γ_Q	0,00	0,00	0,00	0,00	0,00
	sfavorevoli		1,45	1,45	1,25	0,20 ⁽⁵⁾	0,20 ⁽⁵⁾
Carichi variabili	favorevoli	γ_{Qi}	0,00	0,00	0,00	0,00	0,00
	sfavorevoli		1,50	1,50	1,30	1,00	0,00
Precompressione	favorevole	γ_P	0,90	1,00	1,00	1,00	1,00
	sfavorevole		1,00 ⁽⁶⁾	1,00 ⁽⁷⁾	1,00	1,00	1,00

⁽¹⁾ Equilibrio che non coinvolga i parametri di deformabilità e resistenza del terreno; altrimenti si applicano i valori di GEO.
⁽²⁾ Nel caso in cui i carichi permanenti non strutturali (ad es. carichi permanenti portati) siano compiutamente definiti si potranno adottare gli stessi coefficienti validi per le azioni permanenti.
⁽³⁾ Quando si prevedano variazioni significative del carico dovuto al ballast, se ne dovrà tener conto esplicitamente nelle verifiche.
⁽⁴⁾ Le componenti delle azioni da traffico sono introdotte in combinazione considerando uno dei gruppi di carico gr della Tab. 5.2.IV.
⁽⁵⁾ Aliquota di carico da traffico da considerare.
⁽⁶⁾ 1,30 per instabilità in strutture con precompressione esterna
⁽⁷⁾ 1,20 per effetti locali

Figura 15: Valori dei coefficienti parziali di sicurezza – Tabella 5.2.V del D.M. 14 gennaio 2008

Azioni		ψ_0	ψ_1	ψ_2
Azioni singole da traffico	Carico sul rilevato a tergo delle spalle	0,80	0,50	0,0
	Azioni aerodinamiche generate dal transito dei convogli	0,80	0,50	0,0
Gruppi di carico	$\mathcal{E}1$	0,80 ⁽²⁾	0,80 ⁽¹⁾	0,0
	$\mathcal{E}2$	0,80 ⁽²⁾	0,80 ⁽¹⁾	-
	$\mathcal{E}3$	0,80 ⁽²⁾	0,80 ⁽¹⁾	0,0
	$\mathcal{E}4$	1,00	1,00 ⁽¹⁾	0,0
Azioni del vento	F_{Wk}	0,60	0,50	0,0
Azioni da neve	in fase di esecuzione	0,80	0,0	0,0
	SLU e SLE	0,0	0,0	0,0
Azioni termiche	T_k	0,60	0,60	0,50

⁽¹⁾ 0,80 se è carico solo un binario, 0,60 se sono carichi due binari e 0,40 se sono carichi tre o più binari.

⁽²⁾ Quando come azione di base venga assunta quella del vento, i coefficienti ψ_0 relativi ai gruppi di carico delle azioni da traffico vanno assunti pari a 0,0.

Figura 16: Valori dei coefficienti di combinazione – Tabella 5.2.VI del D.M. 14 gennaio 2008

APPALTATORE: Mandatario: SALINI IMPREGILO S.p.A.	Mandante: ASTALDI S.p.A.	LINEA FERROVIARIA NAPOLI - BARI TRATTA NAPOLI-CANCELLO				
PROGETTISTA: Mandatario: SYSTRA S.A.	Mandante: SYSTRA-SOTECNI S.p.A. ROCKSOIL S.p.A.	IN VARIANTE TRA LE PK 0+000 E PK 15+585, INCLUSE LE OPERE ACCESSORIE, NELL'AMBITO DEGLI INTERVENTI DI CUI AL D.L. 133/2014, CONVERTITO IN LEGGE 164 / 2014				
PROGETTO ESECUTIVO Spalla S2 - Relazione di calcolo	PROGETTO IF1M	LOTTO 0.0.E.ZZ	CODIFICA CL	DOCUMENTO VI.01.0.4.001	REV. A	PAGINA 48 di 105

Azioni		Ψ_0	Ψ_1	Ψ_2
Azioni singole da traffico	Treno di carico LM 71	0,80 ⁽³⁾	⁽¹⁾	0,0
	Treno di carico SW /0	0,80 ⁽³⁾	0,80	0,0
	Treno di carico SW/2	0,0 ⁽³⁾	0,80	0,0
	Treno scarico	1,00 ⁽³⁾	-	-
	Centrifuga	⁽²⁾	⁽²⁾	⁽²⁾
	Azione laterale (serpeggio)	1,00 ⁽³⁾	0,80	0,0

(1) 0,80 se è carico solo un binario, 0,60 se sono carichi due binari e 0,40 se sono carichi tre o più binari.

(2) Si usano gli stessi coefficienti Ψ adottati per i carichi che provocano dette azioni.

(3) Quando come azione di base venga assunta quella del vento, i coefficienti Ψ_0 relativi ai gruppi di carico delle azioni da traffico vanno assunti pari a 0,0.

Figura 17: Ulteriori valori dei coefficienti di combinazione – Tabella 5.2.VII del D.M. 14 gennaio 2008

Conformemente con quanto prescritto al par.5.2.3.1.3 del D.M. 14 gennaio 2008, gli effetti dei carichi verticali dovuti alla presenza dei convogli vanno sempre combinati con le altre azioni derivanti dal traffico ferroviario, adottando i coefficienti indicati nella Tabella 5.2.IV del D.M. 14 gennaio 2008, riportata di seguito.

TIPO DI CARICO	Azioni verticali		Azioni orizzontali			Commenti
	Carico verticale (1)	Treno scarico	Frenatura e avviamento	Centrifuga	Serpeggio	
Gruppo 1 (2)	1,00	-	0,5 (0,0)	1,0 (0,0)	1,0 (0,0)	massima azione verticale e laterale
Gruppo 2 (2)	-	1,00	0,00	1,0 (0,0)	1,0(0,0)	stabilità laterale
Gruppo 3 (2)	1,0 (0,5)	-	1,00	0,5 (0,0)	0,5 (0,0)	massima azione longitudinale
Gruppo 4	0,8 (0,6; 0,4)	-	0,8 (0,6; 0,4)	0,8 (0,6; 0,4)	0,8 (0,6; 0,4)	fessurazione

Azione dominante
(1) Includendo tutti i fattori ad essi relativi (Φ, α , ecc.)
(2) La simultaneità di due o tre valori caratteristici interi (assunzione di diversi coefficienti pari ad 1), sebbene improbabile, è stata considerata come semplificazione per i gruppi di carico 1, 2, 3 senza che ciò abbia significative conseguenze progettuali.

Figura 18: Valutazione dei carichi da traffico – Tabella 5.2.IV del D.M. 14 gennaio 2008

Sulla base dei criteri esposti sopra, si riportano nel prospetto seguente le combinazioni di carico che sono risultate più gravose al fine del dimensionamento strutturale.

APPALTATORE: <u>Mandatario:</u> SALINI IMPREGILO S.p.A.	<u>Mandante:</u> ASTALDI S.p.A.	LINEA FERROVIARIA NAPOLI - BARI TRATTA NAPOLI-CANCELLO IN VARIANTE TRA LE PK 0+000 E PK 15+585, INCLUSE LE OPERE ACCESSORIE, NELL'AMBITO DEGLI INTERVENTI DI CUI AL D.L. 133/2014, CONVERTITO IN LEGGE 164 / 2014				
PROGETTISTA: <u>Mandatario:</u> SYSTRA S.A.	<u>Mandante:</u> SYSTRA-SOTECNI S.p.A. ROCKSOIL S.p.A.					
PROGETTO ESECUTIVO Spalla S2 - Relazione di calcolo	PROGETTO	LOTTO	CODIFICA	DOCUMENTO	REV.	PAGINA
	IF1M	0.0.E.ZZ	CL	VI.01.0.4.001	A	49 di 105

Condizioni di carico		SLU-Gr.1(P)	SLU-Gr.3-1SW/2	SLU-Gr.3- MaxML(P)	SLU-Gr.3-1SW/2- Gk=1.00	SLV-EL+0.3ET	SLV-0.3EL+ET	SLE-C-Gr.1(P)	SLE-C-Gr.3-1SW/2	SLE-C-Gr.3-MaxML (P)	SLE-F-Gr.3-1SW/2	SLE-QP
Peso proprio travi+soletta	G1	1.35	1.35	1.35	1	1	1	1	1	1	1	1
Ballast e armamento-velette-paraballast-canalette e impianti-barriere antirumore	G2	1.5	1.5	1.5	1	1	1	1	1	1	1	1
Azione di avviamento per treno SW/2 su binario 1	Q3,a B1-SW2	0	0	0	0	0	0	0	0	0	0	0
Azione di avviamento per treno LM71 su binario 1	Q3,a B1-LM71	0	0	0	0	0	0	0	0	0	0	0
Azione di avviamento per treno LM71 su binario 2	Q3,a B2-LM71	0.725	0	1.45	0	0	0	0.5	0	1	0	0
Azione di frenatura per treno SW/2 su binario 1	Q3,f B1-SW2	0.725	1.45	1.45	1.45	0	0	0.5	1	1	0.8	0
Azione di frenatura per treno LM71 su binario 1	Q3,f B1-LM71	0	0	0	0	0	0	0	0	0	0	0
Azione di frenatura per treno LM71 su binario 2	Q3,f B2-LM71	0	0	0	0	0	0	0	0	0	0	0
Azione centrifuga per treno SW/2 su binario 1	Q4 B1-SW2	1.45	0.725	0.725	0.725	0	0	1	0.5	0.5	0.4	0
Azione centrifuga per treno LM71 su binario 1	Q4 B1-LM71	0	0	0	0	0	0	0	0	0	0	0
Azione centrifuga per treno LM71 su binario 2	Q4 B2-LM71	1.45	0	0.725	0	0	0	1	0	0.5	0	0
Azione di serpeggio per treno SW/2 su binario 1	Q5 B1-SW2	1.45	0.725	0.725	0.725	0	0	1	0.5	0.5	0.4	0
Azione di serpeggio per treno LM71 su binario 1	Q5 B1-LM71	0	0	0	0	0	0	0	0	0	0	0
Azione di serpeggio per treno LM71 su binario 2	Q5 B2-LM71	1.45	0	0.725	0	0	0	1	0	0.5	0	0
Azione del vento	Q6	0.9	0.9	0.9	0.9	0	0	0.6	0.6	0.6	0	0
Carico verticale per treno LM71 su binario 1	LM71_B1	0	0	0	0	0	0	0	0	0	0	0
Carico verticale per treno LM71 su binario 2	LM71_B2	1.45	0	1.45	0	0	0	1	0	1	0	0
Carico verticale per treno SW/2 su binario 1	SW2_B1	1.45	1.45	1.45	1.45	0	0	1	1	1	0.8	0
Resistenze parassite dei vincoli (aliquota dovuta ai carichi permanenti)	A_Gk	0	0	0	0	0	0	0	0	0	0	0
Resistenze parassite dei vincoli (aliquota dovuta ai carichi variabili)	A_Qk	0	0	0	0	0	0	0	0	0	0	0
Sisma	SLV-Long	0	0	0	0	1	0.3	0	0	0	0	0
	SLV-Trasversale	0	0	0	0	0.3	1	0	0	0	0	0

Tabella 8: Combinazioni di carico

APPALTATORE: <u>Mandatario:</u> SALINI IMPREGILO S.p.A.	<u>Mandante:</u> ASTALDI S.p.A.	LINEA FERROVIARIA NAPOLI - BARI TRATTA NAPOLI-CANCELLO IN VARIANTE TRA LE PK 0+000 E PK 15+585, INCLUSE LE OPERE ACCESSORIE, NELL'AMBITO DEGLI INTERVENTI DI CUI AL D.L. 133/2014, CONVERTITO IN LEGGE 164 / 2014				
PROGETTISTA: <u>Mandatario:</u> SYSTRA S.A.	<u>Mandante:</u> SYSTRA-SOTECNI S.p.A. ROCKSOIL S.p.A.					
PROGETTO ESECUTIVO Spalla S1 - Relazione di calcolo	PROGETTO	LOTTO	CODIFICA	DOCUMENTO	REV.	PAGINA
	IF1M	0.0.E.ZZ	CL	VI.03.04.001	A	50 di 105

I casi di carico che figurano nelle combinazioni sopra riportate, fanno riferimento alle seguenti azioni.

CASI DI CARICO		
Sigla	Tipologia	Descrizione
-	-	-
G1	Carichi permanenti strutturali Spinta della terra	Peso proprio + spinta della terra
G2 (G2,1+G2,2+G2,3+G2,4)	Carichi permanenti non strutturali	Ballast e armamento-velette-paraballast-canalette e impianti-barriere antirumore
Q3,a B1-SW2	Avviamento treno	Azione di avviamento per treno SW/2 su binario 1
Q3,a B1-LM71	Avviamento treno	Azione di avviamento per treno LM71 su binario 1
Q3,a B2-LM71	Avviamento treno	Azione di avviamento per treno LM71 su binario 2
Q3,f B1-SW2	Frenatura treno	Azione di frenatura per treno SW/2 su binario 1
Q3,f B1-LM71	Frenatura treno	Azione di frenatura per treno LM71 su binario 1
Q3,f B2-LM71	Frenatura treno	Azione di frenatura per treno LM71 su binario 2
Q4 B1-SW2	Azione centrifuga	Azione centrifuga per treno SW/2 su binario 1
Q4 B1-LM71	Azione centrifuga	Azione centrifuga per treno LM71 su binario 1
Q4 B2-LM71	Azione centrifuga	Azione centrifuga per treno LM71 su binario 2
Q5 B1-SW2	Serpeggio	Azione di serpeggio per treno SW/2 su binario 1
Q5 B1-LM71	Serpeggio	Azione di serpeggio per treno LM71 su binario 1
Q5 B2-LM71	Serpeggio	Azione di serpeggio per treno LM71 su binario 2
Q6	Vento	Azione del vento
LM71_B1	Traffico ferroviario	Carico verticale per treno LM71 su binario 1
LM71_B2	Traffico ferroviario	Carico verticale per treno LM71 su binario 2
SW2_B1	Traffico ferroviario	Carico verticale per treno SW/2 su binario 1
A_Gk	Resistenze parassite	Resistenze parassite dei vincoli (aliquota dovuta ai carichi permanenti)
A_Qk	Resistenze parassite	Resistenze parassite dei vincoli (aliquota dovuta ai carichi variabili)

Tabella 9 – Condizioni di carico

Per quanto riguarda le condizioni di traffico indicate nel prospetto dei coefficienti di combinazioni adottati, queste fanno riferimento rispettivamente a:

APPALTATORE: <u>Mandatario:</u> SALINI IMPREGILO S.p.A.	<u>Mandante:</u> ASTALDI S.p.A.	LINEA FERROVIARIA NAPOLI - BARI TRATTA NAPOLI-CANCELLO				
PROGETTISTA: <u>Mandatario:</u> SYSTRA S.A.	<u>Mandante:</u> SYSTRA-SOTECNI S.p.A. ROCKSOIL S.p.A.	IN VARIANTE TRA LE PK 0+000 E PK 15+585, INCLUSE LE OPERE ACCESSORIE, NELL'AMBITO DEGLI INTERVENTI DI CUI AL D.L. 133/2014, CONVERTITO IN LEGGE 164 / 2014				
PROGETTO ESECUTIVO Spalla S1 - Relazione di calcolo	PROGETTO IF1M	LOTTO 0.0.E.ZZ	CODIFICA CL	DOCUMENTO VI.03.04.001	REV. A	PAGINA 51 di 105

- **(N):** Condizioni di traffico normale (modello di carico LM71 su binario 1 e 2) su entrambe le campate afferenti;
- **(P):** Condizioni di traffico pesante (modello di carico SW/2 su binario 1 e LM71 su binario 2) su entrambe le campate afferenti;
- **1SW/2:** Condizioni di traffico pesante con un solo binario carico (SW/2 su binario 1) su entrambe le campate afferenti;
- **Max ML:** Condizioni di traffico pesante (SW/2 su binario 1, LM71 su binario 2) solo sulla campata lato appoggi fissi.

Per quanto riguarda i gruppi di carico analizzati, come visibile nel prospetto dei coefficienti di combinazioni adottati, le azioni agenti sull'impalcato sono state combinate secondo i gruppi 1 e 3 (Gr.1-3), che danno luogo a sollecitazioni maggiori per le strutture in elevazione e in fondazione.

Inoltre, in accordo con la Tabella 5.2.V del DM 14.1.2008, le combinazioni allo SLU sono state duplicate considerando sia il possibile effetto sfavorevole che quello favorevole dei carichi permanenti strutturali e non. Nel secondo caso si sono quindi assunti valori unitari per i coefficienti γ_{Gk} .

APPALTATORE: <u>Mandatario:</u> SALINI IMPREGILO S.p.A.	<u>Mandante:</u> ASTALDI S.p.A.	LINEA FERROVIARIA NAPOLI - BARI TRATTA NAPOLI-CANCELLO				
PROGETTISTA: <u>Mandatario:</u> SYSTRA S.A.	<u>Mandante:</u> SYSTRA-SOTECNI S.p.A. ROCKSOIL S.p.A.	IN VARIANTE TRA LE PK 0+000 E PK 15+585, INCLUSE LE OPERE ACCESSORIE, NELL'AMBITO DEGLI INTERVENTI DI CUI AL D.L. 133/2014, CONVERTITO IN LEGGE 164 / 2014				
PROGETTO ESECUTIVO Spalla S1 - Relazione di calcolo	PROGETTO IF1M	LOTTO 0.0.E.ZZ	CODIFICA CL	DOCUMENTO VI.03.04.001	REV. A	PAGINA 52 di 105

8 CRITERI DI MODELLAZIONE

Il calcolo della struttura è stato svolto utilizzando il programma di calcolo Straus7, schematizzando l'intera struttura con un modello tridimensionale.

Tutti gli elementi strutturali della spalla sono stati descritti come elementi bidimensionali a piastra (shell), mentre la palificata di sostegno è stata descritta con elementi monodimensionali a trave (frame).

I vincoli del sistema sono costituiti da molle che limitano la libertà di movimento dei nodi relativi alla palificata. I carichi assegnati nei vari punti della struttura sono desunti dal Cap. 6.

Nelle figure di seguito riportate si evidenzia il modello tridimensionale implementato in Straus7.

Gli assi di riferimento adottati sono:

- x = asse trasversale rispetto all'asse del viadotto
- y = asse longitudinale rispetto all'asse del viadotto
- z = asse verticale



Figura 19: Modellazione tridimensionale agli Elementi Finiti

APPALTATORE: <u>Mandatario:</u> SALINI IMPREGILO S.p.A.	<u>Mandante:</u> ASTALDI S.p.A.	LINEA FERROVIARIA NAPOLI - BARI TRATTA NAPOLI-CANCELLO					
PROGETTISTA: <u>Mandatario:</u> SYSTRA S.A.		<u>Mandante:</u> SYSTRA-SOTECNI S.p.A.		ROCKSOIL S.p.A.			
PROGETTO ESECUTIVO Spalla S1 - Relazione di calcolo		PROGETTO IF1M	LOTTO 0.0.E.ZZ	CODIFICA CL	DOCUMENTO VI.03.04.001	REV. A	PAGINA 53 di 105
		IN VARIANTE TRA LE PK 0+000 E PK 15+585, INCLUSE LE OPERE ACCESSORIE, NELL'AMBITO DEGLI INTERVENTI DI CUI AL D.L. 133/2014, CONVERTITO IN LEGGE 164 / 2014					

9 ANALISI DEI RISULTATI

Nei paragrafi successivi si riportano le sollecitazioni relative agli elementi strutturali della spalla.

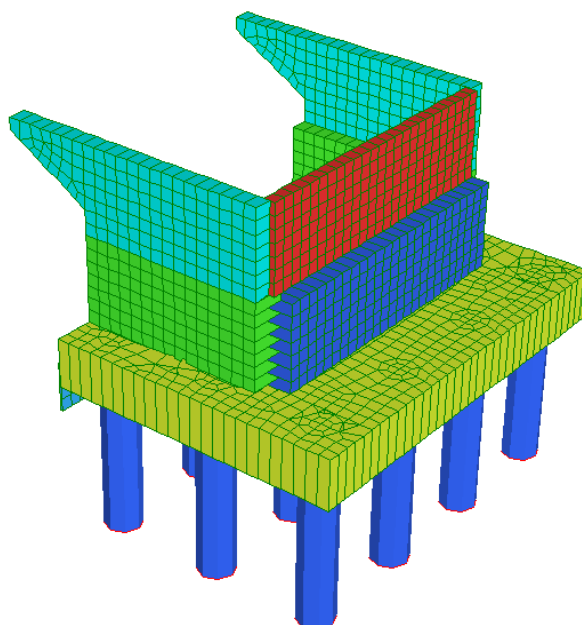
Le grandezze che figurano nelle Tabelle riportate di seguito fanno riferimento al seguente gruppo di sollecitazioni:

N: Sforzo normale (negativo, se di compressione)

Ht: Taglio in direzione trasversale rispetto all'asse del viadotto

Hi: Taglio in direzione parallela all'asse del viadotto

Mt: Momento flettente che produce flessione nel piano ortogonale all'asse del viadotto

Ml: Momento flettente che produce flessione nel piano parallelo all'asse del viadotto

Tabella 10: Sollecitazioni elementi in elevazione

Muro frontale Attacco platea di fondazione		Comb	N	M _{vert}	M _{or} ⁽¹⁾	T _{long}
Sp=2.20m		[-]	[kN/m]	[kNm/m]	[kNm/m]	[kN/m]
SLV	SLU	SLU-Gr.3-MaxML (P)	1380	2915	566	890
	SLV	SLV-EL+0.3ET	780	4469	1015	1458
SLE	RARA	SLE-C-Gr.3-MaxML (P)	944	2047	390	-
	FREQ	SLE-F-Gr.3-1SW/2	778	1492	330	-
	QPERM	SLE-QP	652	1149	270	-

(1) Il momento massimo in condizioni sismiche si riscontra in corrispondenza della combinazione SLV-0.3EL+ET

Muro Paragliaia Attacco muro frontale		Comb	N	M _{vert}	M _{or} ⁽¹⁾	T _x
Sp=0.70m		[-]	[kN/m]	[kNm/m]	[kNm/m]	[kN/m]
SLV	SLU	SLU-Gr.3-MaxML (P)	330	244	277	177
	SLV	SLV-EL+0.3ET	226	466	585	389
SLE	RARA	SLE-C-Gr.3-MaxML (P)	237	180	190	-
	FREQ	SLE-F-Gr.3-1SW/2	193	165	173	-
	QPERM	SLE-QP	160	100	158	-

APPALTATORE: <u>Mandatario:</u> SALINI IMPREGILO S.p.A.	<u>Mandante:</u> ASTALDI S.p.A.	LINEA FERROVIARIA NAPOLI - BARI TRATTA NAPOLI-CANCELLO				
PROGETTISTA: <u>Mandatario:</u> SYSTRA S.A.		<u>Mandante:</u> SYSTRA-SOTECNI S.p.A.		ROCKSOIL S.p.A.		IN VARIANTE TRA LE PK 0+000 E PK 15+585, INCLUSE LE OPERE ACCESSORIE, NELL'AMBITO DEGLI INTERVENTI DI CUI AL D.L. 133/2014, CONVERTITO IN LEGGE 164 / 2014
PROGETTO ESECUTIVO Spalla S1 - Relazione di calcolo		PROGETTO IF1M	LOTTO 0.0.E.ZZ	CODIFICA CL	DOCUMENTO VI.03.04.001	REV. A PAGINA 54 di 105

Muri laterali Attacco platea di fondazione		Comb	N	M _{vert}	M _{or}	T _x
Sp=1.40m		[-]	[kN/m]	[kNm/m]	[kNm/m]	[kN/m]
SLV	SLU	SLU-Gr.3-MaxML (P)	310	1300	180	716
	SLV	SLV-0.3EL+ET	220	3357	467	1660
SLE	RARA	SLE-C-Gr.3-MaxML (P)	240	1020	135	-
	FREQ	SLE-F-Gr.3-1SW/2	220	1010	130	-
	QPERM	SLE-QP	200	1000	125	-

Tabella 11: Sollecitazioni elementi di fondazione

Solettone di fondazione		Comb	N	M _{ong}	M _{trasv}	T _x
Sp=2.00m		[-]	[kN/m]	[kNm/m]	[kNm/m]	[kN/m]
SLV	SLU	SLU-Gr.3-MaxML (P)	0	3178	1058	1600
	SLV	SLV-0.3EL+ET	0	3000	905	1580
SLE	RARA	SLE-C-Gr.3-MaxML (P)	0	2246	750	-
	FREQ	SLE-F-Gr.3-1SW/2	0	1877	640	-
	QPERM	SLE-QP	0	1500	500	-

Pali di fondazione		Comb	N _{min}	N _{max}	M	T
		[-]	[kN]	[kN]	[kNm]	[kN]
SLV	SLU	SLU-Gr.3-MaxML (P)	6820	3769	4794	1598
	SLV	SLV-0.3EL+ET	6614	452	8310	2770
SLE	RARA	SLE-C-Gr.3-MaxML (P)	4876	2829	3387	1129
	FREQ	SLE-F-Gr.3-1SW/2	4250	3043	2853	951
	QPERM	SLE-QP	3674	3241	2439	813

APPALTATORE: <u>Mandatario:</u> SALINI IMPREGILO S.p.A.	<u>Mandante:</u> ASTALDI S.p.A.	LINEA FERROVIARIA NAPOLI - BARI TRATTA NAPOLI-CANCELLO					
PROGETTISTA: <u>Mandatario:</u> SYSTRA S.A.	<u>Mandante:</u> SYSTRA-SOTECNI S.p.A.	IN VARIANTE TRA LE PK 0+000 E PK 15+585, INCLUSE LE OPERE ACCESSORIE, NELL'AMBITO DEGLI INTERVENTI DI CUI AL D.L. 133/2014, CONVERTITO IN LEGGE 164 / 2014					
PROGETTO ESECUTIVO Spalla S1 - Relazione di calcolo		PROGETTO	LOTTO	CODIFICA	DOCUMENTO	REV.	PAGINA
		IF1M	0.0.E.ZZ	CL	VI.03.04.001	A	55 di 105

10 CRITERI DI VERIFICA

Le verifiche di sicurezza sono state effettuate sulla base dei criteri definiti nelle vigenti norme tecniche - "Norme tecniche per le costruzioni"- DM 14.1.2008 -, tenendo inoltre conto delle integrazioni riportate nel "Manuale di progettazione delle opere civili" - RFI DTC SI MA IFS 001 A .

In particolare vengono effettuate le verifiche agli stati limite di servizio ed allo stato limite ultimo. Le combinazioni di carico considerate ai fini delle verifiche sono quelle indicate nei precedenti paragrafi.

Si espongono di seguito i criteri di verifica adottati per le verifiche degli elementi strutturali.

10.1 VERIFICHE AGLI STATI LIMITE DI ESERCIZIO

10.1.1 Verifica a fessurazione

Le verifiche a fessurazione sono eseguite adottando i criteri definiti nel paragrafo 4.1.2.2.4.5 del DM 14.1.2008, tenendo inoltre conto delle ulteriori prescrizioni riportate nel "Manuale di progettazione delle opere civili".

Con riferimento alle classi di esposizione delle varie parti della struttura (si veda il paragrafo relativo alle caratteristiche dei materiali impiegati), alle corrispondenti condizioni ambientali ed alla sensibilità delle armature alla corrosione (armature sensibili per gli acciai da precompresso; poco sensibili per gli acciai ordinari), si individua lo stato limite di fessurazione per assicurare la funzionalità e la durata delle strutture, in accordo con il DM 14.1.2008:

Gruppi di esigenze	Condizioni ambientali	Combinazione di azioni	Armatura			
			Sensibile		Poco sensibile	
			Stato limite	w_d	Stato limite	w_d
a	Ordinarie	frequente	ap. fessure	$\leq w_2$	ap. fessure	$\leq w_3$
		quasi permanente	ap. fessure	$\leq w_1$	ap. fessure	$\leq w_2$
b	Aggressive	frequente	ap. fessure	$\leq w_1$	ap. fessure	$\leq w_2$
		quasi permanente	decompressione	-	ap. fessure	$\leq w_1$
c	Molto aggressive	frequente	formazione fessure	-	ap. fessure	$\leq w_1$
		quasi permanente	decompressione	-	ap. fessure	$\leq w_1$

Tabella 12: Criteri di scelta dello stato limite di fessurazione - Tabella 4.1.IV del DM 14.1.2008

Nella Tabella sopra riportata, $w_1=0.2\text{mm}$, $w_2=0.3\text{mm}$; $w_3=0.4\text{mm}$.

APPALTATORE: <u>Mandatario:</u> SALINI IMPREGILO S.p.A.	<u>Mandante:</u> ASTALDI S.p.A.	LINEA FERROVIARIA NAPOLI - BARI TRATTA NAPOLI-CANCELLO				
PROGETTISTA: <u>Mandatario:</u> SYSTRA S.A.	<u>Mandante:</u> SYSTRA-SOTECNI S.p.A.	ROCKSOIL S.p.A.	IN VARIANTE TRA LE PK 0+000 E PK 15+585, INCLUSE LE OPERE ACCESSORIE, NELL'AMBITO DEGLI INTERVENTI DI CUI AL D.L. 133/2014, CONVERTITO IN LEGGE 164 / 2014			
PROGETTO ESECUTIVO Spalla S1 - Relazione di calcolo	PROGETTO IF1M	LOTTO 0.0.E.ZZ	CODIFICA CL	DOCUMENTO VI.03.04.001	REV. A	PAGINA 56 di 105

Più restrittivi risultano i limiti di apertura delle fessure riportati nel “Manuale di progettazione delle opere civili”. L’apertura convenzionale delle fessure, calcolata con la combinazione caratteristica (rara) per gli SLE, deve risultare:

- a) $\delta_f \leq w_1$ per strutture in condizioni ambientali aggressive e molto aggressive, così come identificate nel par. 4.1.2.2.4.3 del DM 14.1.2008, per tutte le strutture a permanente contatto con il terreno e per le zone non ispezionabili di tutte le strutture;
- b) $\delta_f \leq w_2$ per strutture in condizioni ambientali ordinarie secondo il citato paragrafo del DM 14.1.2008.

Si assume pertanto per tutti gli elementi strutturali analizzati nel presente documento:

- *Stato limite di fessurazione*: $w_d \leq w_1 = 0.2 \text{ mm}$ - combinazione di carico rara

In accordo con la vigente normativa, il valore di calcolo di apertura delle fessure w_d è dato da:

$$w_d = 1,7 w_m$$

dove w_m rappresenta l’ampiezza media delle fessure calcolata come prodotto della deformazione media delle barre d’armatura ε_{sm} per la distanza media tra le fessure Δ_{sm} :

$$w_m = \varepsilon_{sm} \Delta_{sm}$$

Per il calcolo di ε_{sm} e Δ_{sm} vanno utilizzati i criteri consolidati riportati nella letteratura tecnica.

10.1.2 Verifica delle tensioni in esercizio

Valutate le azioni interne nelle varie parti della struttura, dovute alle combinazioni caratteristica e quasi permanente delle azioni, si calcolano le massime tensioni sia nel calcestruzzo sia nelle armature; si verifica che tali tensioni siano inferiori ai massimi valori consentiti, di seguito riportati.

Le prescrizioni riportate di seguito fanno riferimento al par. 2.5.1.8.3.2.1 del “Manuale di progettazione delle opere civili”.

La massima tensione di compressione del calcestruzzo σ_c , deve rispettare la limitazione seguente:

$$\sigma_c < 0,55 f_{ck} \text{ per combinazione caratteristica (rara)}$$

APPALTATORE: <u>Mandatario:</u> SALINI IMPREGILO S.p.A.	<u>Mandante:</u> ASTALDI S.p.A.	LINEA FERROVIARIA NAPOLI - BARI TRATTA NAPOLI-CANCELLO				
PROGETTISTA: <u>Mandatario:</u> SYSTRA S.A.	<u>Mandante:</u> SYSTRA-SOTECNI S.p.A. ROCKSOIL S.p.A.	IN VARIANTE TRA LE PK 0+000 E PK 15+585, INCLUSE LE OPERE ACCESSORIE, NELL'AMBITO DEGLI INTERVENTI DI CUI AL D.L. 133/2014, CONVERTITO IN LEGGE 164 / 2014				
PROGETTO ESECUTIVO Spalla S1 - Relazione di calcolo	PROGETTO IF1M	LOTTO 0.0.E.ZZ	CODIFICA CL	DOCUMENTO VI.03.04.001	REV. A	PAGINA 57 di 105

$\sigma_c < 0,40 f_{ck}$ per combinazione quasi permanente.

Per l'acciaio ordinario, la tensione massima σ_s per effetto delle azioni dovute alla combinazione caratteristica deve rispettare la limitazione seguente:

$$\sigma_s < 0,75 f_{yk}$$

dove f_{yk} per armatura ordinaria è la tensione caratteristica di snervamento dell'acciaio.

10.2 VERIFICHE AGLI STATI LIMITE ULTIMI

10.2.1 Sollecitazioni flettenti

La verifica di resistenza (SLU) è stata condotta attraverso il calcolo dei domini di interazione N-M, ovvero il luogo dei punti rappresentativi di sollecitazioni che portano in crisi la sezione di verifica secondo i criteri di resistenza da normativa.

Nel calcolo dei domini sono state mantenute le consuete ipotesi, tra cui:

- conservazione delle sezioni piane;
- legame costitutivo del calcestruzzo parabolo-rettangolo non reagente a trazione, con plateau ad una deformazione pari a 0.002 e a rottura pari a 0.0035 ($\sigma_{max} = 0.85 \times 0.83 \times R_{ck} / 1.5$);
- legame costitutivo dell'armatura d'acciaio elastico-perfettamente plastico con deformazione limite di rottura a 0.01 ($\sigma_{max} = f_{yk} / 1.15$)

10.2.2 Sollecitazioni taglianti

La resistenza a taglio V_{Rd} di elementi sprovvisti di specifica armatura è stata calcolata sulla base della resistenza a trazione del calcestruzzo.

Con riferimento all'elemento fessurato da momento flettente, la resistenza al taglio si valuta con:

$$V_{Rd} = \left\{ 0,18 \cdot k \cdot (100 \cdot \rho_1 \cdot f_{ck})^{1/3} / \gamma_c + 0,15 \cdot \sigma_{cp} \right\} \cdot b_w \cdot d \geq (v_{min} + 0,15 \cdot \sigma_{cp}) \cdot b_w \cdot d$$

con:

$$k = 1 + (200/d)^{1/2} \leq 2$$

$$v_{min} = 0,035 k^{3/2} f_{ck}^{1/2}$$

APPALTATORE: <u>Mandatario:</u> SALINI IMPREGILO S.p.A.	<u>Mandante:</u> ASTALDI S.p.A.	LINEA FERROVIARIA NAPOLI - BARI TRATTA NAPOLI-CANCELLO					
PROGETTISTA: <u>Mandatario:</u> SYSTRA S.A.		<u>Mandante:</u> SYSTRA-SOTECNI S.p.A.	ROCKSOIL S.p.A.			IN VARIANTE TRA LE PK 0+000 E PK 15+585, INCLUSE LE OPERE ACCESSORIE, NELL'AMBITO DEGLI INTERVENTI DI CUI AL D.L. 133/2014, CONVERTITO IN LEGGE 164 / 2014	
PROGETTO ESECUTIVO Spalla S1 - Relazione di calcolo		PROGETTO IF1M	LOTTO 0.0.E.ZZ	CODIFICA CL	DOCUMENTO VI.03.04.001	REV. A	PAGINA 58 di 105

e dove:

d è l'altezza utile della sezione (in mm);

$\rho_1 = A_{sl} / (b_w \times d)$ è il rapporto geometrico di armatura longitudinale ($\leq 0,02$);

$\sigma_{cp} = N_{Ed} / A_c$ è la tensione media di compressione nella sezione ($\leq 0,2 f_{cd}$);

b_w è la larghezza minima della sezione (in mm).

La resistenza a taglio V_{Rd} di elementi strutturali dotati di specifica armatura a taglio deve essere valutata sulla base di una adeguata schematizzazione a traliccio. Gli elementi resistenti dell'ideale traliccio sono: le armature trasversali, le armature longitudinali, il corrente compresso di calcestruzzo e i puntoni d'anima inclinati. L'inclinazione θ dei puntoni di calcestruzzo rispetto all'asse della trave deve rispettare i limiti seguenti:

$$1 \leq \operatorname{ctg} \theta \leq 2.5$$

La verifica di resistenza (SLU) si pone con:

$$V_{Rd} \geq V_{Ed}$$

dove V_{Ed} è il valore di calcolo dello sforzo di taglio agente.

Con riferimento all'armatura trasversale, la resistenza di calcolo a "taglio trazione" è stata calcolata con:

$$V_{Rsd} = 0,9 \cdot d \cdot \frac{A_{sw}}{s} \cdot f_{yd} \cdot (\operatorname{ctg} \alpha + \operatorname{ctg} \theta) \cdot \sin \alpha$$

Con riferimento al calcestruzzo d'anima, la resistenza di calcolo a "taglio compressione" è stata calcolata con:

$$V_{Rcd} = 0,9 \cdot d \cdot b_w \cdot \alpha_c \cdot f'_{cd} \cdot (\operatorname{ctg} \alpha + \operatorname{ctg} \theta) / (1 + \operatorname{ctg}^2 \theta)$$

La resistenza al taglio della trave è la minore delle due sopra definite:

$$V_{Rd} = \min (V_{Rsd}, V_{Rcd})$$

In cui:

d è l'altezza utile della sezione;

b_w è la larghezza minima della sezione;

APPALTATORE: <u>Mandatario:</u> SALINI IMPREGILO S.p.A.	<u>Mandante:</u> ASTALDI S.p.A.	LINEA FERROVIARIA NAPOLI - BARI TRATTA NAPOLI-CANCELLO IN VARIANTE TRA LE PK 0+000 E PK 15+585, INCLUSE LE OPERE ACCESSORIE, NELL'AMBITO DEGLI INTERVENTI DI CUI AL D.L. 133/2014, CONVERTITO IN LEGGE 164 / 2014				
PROGETTISTA: <u>Mandatario:</u> SYSTRA S.A.	<u>Mandante:</u> SYSTRA-SOTECNI S.p.A. ROCKSOIL S.p.A.					
PROGETTO ESECUTIVO Spalla S1 - Relazione di calcolo	PROGETTO IF1M	LOTTO 0.0.E.ZZ	CODIFICA CL	DOCUMENTO VI.03.04.001	REV. A	PAGINA 59 di 105

- σ_{cp} è la tensione media di compressione della sezione;
- A_{sw} è l'area dell'armatura trasversale;
- S è interasse tra due armature trasversali consecutive;
- θ è l'angolo di inclinazione dell'armatura trasversale rispetto all'asse della trave;
- f_{cd} è la resistenza a compressione ridotta del calcestruzzo d'anima ($f_{cd}=0.5f_{cd}$);
- α è un coefficiente maggiorativo, pari ad 1 per membrature non compresse.

APPALTATORE: <u>Mandatario:</u> SALINI IMPREGILO S.p.A.	<u>Mandante:</u> ASTALDI S.p.A.	LINEA FERROVIARIA NAPOLI - BARI TRATTA NAPOLI-CANCELLO								
PROGETTISTA: <u>Mandatario:</u> SYSTRA S.A.		<u>Mandante:</u> SYSTRA-SOTECNI S.p.A.		ROCKSOIL S.p.A.		IN VARIANTE TRA LE PK 0+000 E PK 15+585, INCLUSE LE OPERE ACCESSORIE, NELL'AMBITO DEGLI INTERVENTI DI CUI AL D.L. 133/2014, CONVERTITO IN LEGGE 164 / 2014				
PROGETTO ESECUTIVO Spalla S1 - Relazione di calcolo		PROGETTO IF1M	LOTTO 0.0.E.ZZ	CODIFICA CL	DOCUMENTO VI.03.04.001	REV. A	PAGINA 60 di 105			

11 VERIFICHE

Le verifiche strutturali allo stato limite ultimo e allo stato limite di esercizio sono state svolte, seguendo i criteri esposti in precedenza, con il codice di calcolo RC-SEC, per le condizioni di carico più gravose.

Una sintesi delle caratteristiche dell'armatura longitudinale e a taglio (staffe) previste è esibita nei prospetti di seguito. Il valore del copriferro c che figura è valutato in asse barra; l'area di armatura minima da garantire, rispetto alla sezione di calcestruzzo, segue le prescrizioni riportate nel par.2.5.2.2.6 del "Manuale di progettazione delle opere civili".

Le grandezze che figurano nelle verifiche riportate di seguito fanno riferimento al seguente gruppo di sollecitazioni:

N: Sforzo normale (positivo, se di compressione)

Vx: Taglio in direzione trasversale rispetto all'asse del viadotto

Vy: Taglio in direzione parallela all'asse del viadotto

My: Momento flettente che produce flessione nel piano ortogonale all'asse del viadotto

Mx: Momento flettente che produce flessione nel piano parallelo all'asse del viadotto

APPALTATORE: <u>Mandatario:</u> SALINI IMPREGILO S.p.A.	<u>Mandante:</u> ASTALDI S.p.A.	LINEA FERROVIARIA NAPOLI - BARI TRATTA NAPOLI-CANCELLO IN VARIANTE TRA LE PK 0+000 E PK 15+585, INCLUSE LE OPERE ACCESSORIE, NELL'AMBITO DEGLI INTERVENTI DI CUI AL D.L. 133/2014, CONVERTITO IN LEGGE 164 / 2014				
PROGETTISTA: <u>Mandatario:</u> SYSTRA S.A.	<u>Mandante:</u> SYSTRA-SOTECNI S.p.A. ROCKSOIL S.p.A.					
PROGETTO ESECUTIVO Spalla S1 - Relazione di calcolo	PROGETTO IF1M	LOTTO 0.0.E.ZZ	CODIFICA CL	DOCUMENTO VI.03.04.001	REV. A	PAGINA 61 di 105

11.1 VERIFICA DEL MURO FRONTALE

Si riassume di seguito l'armatura adottata.

Armatura verticale	Armatura orizzontale	Armatura taglio
Arm. tesa	Arm. tesa	1Ø14/40x40
1Ø26/12.5+1Ø26/25	1Ø26/12.5	
Arm. Compressa	Arm. Compressa	
1Ø24/25	1Ø20/25	

La sezione risulta verificata con l'armatura prevista.

11.1.1 Verifica dell'armatura verticale

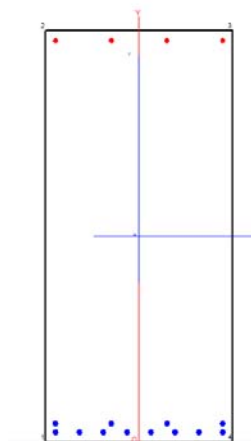

- CARATTERISTICHE DOMINIO CONGLOMERATO

-			
-			
-		Forma del Dominio:	Poligonale
-		Classe Conglomerato:	C32/40
-			
-	N°vertice:	X [cm]	Y [cm]
-			
-	1	-50.0	0.0

APPALTATORE: <u>Mandatario:</u> SALINI IMPREGILO S.p.A.	<u>Mandante:</u> ASTALDI S.p.A.	LINEA FERROVIARIA NAPOLI - BARI TRATTA NAPOLI-CANCELLO									
PROGETTISTA: <u>Mandatario:</u> SYSTRA S.A.		<u>Mandante:</u> SYSTRA-SOTECNI S.p.A.		ROCKSOIL S.p.A.		IN VARIANTE TRA LE PK 0+000 E PK 15+585, INCLUSE LE OPERE ACCESSORIE, NELL'AMBITO DEGLI INTERVENTI DI CUI AL D.L. 133/2014, CONVERTITO IN LEGGE 164 / 2014					
PROGETTO ESECUTIVO Spalla S1 - Relazione di calcolo		PROGETTO	LOTTO	CODIFICA	DOCUMENTO	REV.	PAGINA				
		IF1M	0.0.E.ZZ	CL	VI.03.04.001	A	62 di 105				

-	2	-50.0	220.0
-	3	50.0	220.0
-	4	50.0	0.0

- **DATI BARRE ISOLATE**

N°Barra	X [cm]	Y [cm]	DiamØ[mm]	
-	1	-44.7	5.3	26
-	2	-44.7	214.7	24
-	3	44.7	214.7	24
-	4	44.7	5.3	26
-	5	-44.7	10.0	26
-	6	44.7	10.0	26

- **DATI GENERAZIONI LINEARI DI BARRE**

- N°Gen. Numero assegnato alla singola generazione lineare di barre
- N°Barra Ini. Numero della barra iniziale cui si riferisce la generazione
- N°Barra Fin. Numero della barra finale cui si riferisce la generazione
- N°Barre Numero di barre generate equidistanti cui si riferisce la generazione
- Ø Diametro in mm delle barre della generazione

N°Gen.	N°Barra Ini.	N°Barra Fin.	N°Barre	Ø	
-	1	1	4	6	26
-	2	2	3	2	24
-	3	5	6	2	26

- **ST.LIM.ULTIMI - SFORZI PER OGNI COMBINAZIONE ASSEGNATA**

- N Sforzo normale [kN] applicato nel Baric. (+ se di compressione)
- Mx Momento flettente [daNm] intorno all'asse x princ. d'inerzia con verso positivo se tale da comprimere il lembo sup. della sez.
- My Momento flettente [daNm] intorno all'asse y princ. d'inerzia con verso positivo se tale da comprimere il lembo destro della sez.
- Vy Componente del Taglio [kN] parallela all'asse princ.d'inerzia y
- Vx Componente del Taglio [kN] parallela all'asse princ.d'inerzia x

N°Comb.	N	Mx	My	Vy	Vx	
-	1	1380.00	2915.00	0.00	0.00	0.00
-	2	780.00	4469.00	0.00	0.00	0.00
-	3	0.00	4469.00	0.00	0.00	0.00

- **COMB. RARE (S.L.E.) - SFORZI PER OGNI COMBINAZIONE ASSEGNATA**

- N Sforzo normale [kN] applicato nel Baricentro (+ se di compressione)
- Mx Momento flettente [kNm] intorno all'asse x princ. d'inerzia (tra parentesi Mom.Fessurazione) con verso positivo se tale da comprimere il lembo superiore della sezione
- My Momento flettente [kNm] intorno all'asse y princ. d'inerzia (tra parentesi Mom.Fessurazione) con verso positivo se tale da comprimere il lembo destro della sezione

APPALTATORE: <u>Mandatario:</u> SALINI IMPREGILO S.p.A.	<u>Mandante:</u> ASTALDI S.p.A.	LINEA FERROVIARIA NAPOLI - BARI TRATTA NAPOLI-CANCELLO				
PROGETTISTA: <u>Mandatario:</u> SYSTRA S.A.		<u>Mandante:</u> SYSTRA-SOTECNI S.p.A.		ROCKSOIL S.p.A.		
PROGETTO ESECUTIVO Spalla S1 - Relazione di calcolo		PROGETTO IF1M	LOTTO 0.0.E.ZZ	CODIFICA CL	DOCUMENTO VI.03.04.001	REV. A PAGINA 63 di 105

N°Comb.	N	Mx	My
1	944.00	2047.00 (3569.90)	0.00 (0.00)
2	0.00	2047.00 (2946.03)	0.00 (0.00)

RISULTATI DEL CALCOLO

Sezione verificata per tutte le combinazioni assegnate

Copriferro netto minimo barre longitudinali:	4.0	cm
Interferro netto minimo barre longitudinali:	2.1	cm

METODO AGLI STATI LIMITE ULTIMI - RISULTATI PRESSO-TENSO FLESSIONE

Ver	S = combinazione verificata / N = combin. non verificata
N Sn	Sforzo normale allo snervamento [kN] nel baricentro B sezione cls. (positivo se di compressione)
Mx Sn	Momento di snervamento [kNm] riferito all'asse x princ. d'inerzia
My Sn	Momento di snervamento [kNm] riferito all'asse y princ. d'inerzia
N Ult	Sforzo normale ultimo [kN] nel baricentro B sezione cls. (positivo se di compress.)
Mx Ult	Momento flettente ultimo [kNm] riferito all'asse x princ. d'inerzia
My Ult	Momento flettente ultimo [kNm] riferito all'asse y princ. d'inerzia
Mis.Sic.	Misura sicurezza = rapporto vettoriale tra (N Ult, Mx Ult, My Ult) e (N, Mx, My) Verifica positiva se tale rapporto risulta ≥ 1.000
As Tesa	Area armature [cm ²] in zona tesa (solo travi). Tra parentesi l'area minima di normativa

N°Comb	Ver	N Sn	Mx Sn	My Sn	N Ult	Mx Ult	My Ult	Mis.Sic.	As Tesa
1	S	1380.00	6088.72	-56.64	1379.76	6520.08	0.00	2.213	-----
2	S	780.00	5573.08	-32.01	780.10	5954.31	0.00	1.330	-----
3	S	0.00	4880.12	0.00	0.00	5188.46	0.00	1.161	63.7(38.5)

METODO AGLI STATI LIMITE ULTIMI - DEFORMAZIONI UNITARIE ALLO STATO ULTIMO

ec max	Deform. unit. massima del conglomerato a compressione
ec 3/7	Deform. unit. del conglomerato nella fibra a 3/7 dell'altezza efficace
Xc max	Ascissa in cm della fibra corrisp. a ec max (sistema rif. X,Y,O sez.)
Yc max	Ordinata in cm della fibra corrisp. a ec max (sistema rif. X,Y,O sez.)
es min	Deform. unit. minima nell'acciaio (negativa se di trazione)
Xs min	Ascissa in cm della barra corrisp. a es min (sistema rif. X,Y,O sez.)
Ys min	Ordinata in cm della barra corrisp. a es min (sistema rif. X,Y,O sez.)
es max	Deform. unit. massima nell'acciaio (positiva se di compress.)
Xs max	Ascissa in cm della barra corrisp. a es max (sistema rif. X,Y,O sez.)
Ys max	Ordinata in cm della barra corrisp. a es max (sistema rif. X,Y,O sez.)

N°Comb	ec max	ec 3/7	Xc max	Yc max	es min	Xs min	Ys min	es max	Xs max
1	0.00350	-0.01238	-50.0	220.0	0.00261	-44.7	214.7	-0.03265	-44.7
2	0.00350	-0.01609	-50.0	220.0	0.00240	-44.7	214.7	-0.04111	-44.7
3	0.00350	-0.02448	-50.0	220.0	0.00193	-44.7	214.7	-0.06021	-44.7

POSIZIONE ASSE NEUTRO PER OGNI COMB. DI RESISTENZA

APPALTATORE: <u>Mandatario:</u> SALINI IMPREGILO S.p.A.	<u>Mandante:</u> ASTALDI S.p.A.	LINEA FERROVIARIA NAPOLI - BARI TRATTA NAPOLI-CANCELLO									
PROGETTISTA: <u>Mandatario:</u> SYSTRA S.A.		<u>Mandante:</u> SYSTRA-SOTECNI S.p.A.		ROCKSOIL S.p.A.		IN VARIANTE TRA LE PK 0+000 E PK 15+585, INCLUSE LE OPERE ACCESSORIE, NELL'AMBITO DEGLI INTERVENTI DI CUI AL D.L. 133/2014, CONVERTITO IN LEGGE 164 / 2014					
PROGETTO ESECUTIVO Spalla S1 - Relazione di calcolo		PROGETTO	LOTTO	CODIFICA	DOCUMENTO	REV.	PAGINA				
		IF1M	0.0.E.ZZ	CL	VI.03.04.001	A	64 di 105				

- a, b, c Coeff. a, b, c nell'eq. dell'asse neutro $aX+bY+c=0$ nel rif. X,Y,O gen.
- x/d Rapp. di duttilità a rottura in presenza di sola fless.(travi)
- C.Rid. Coeff. di riduz. momenti per sola flessione in travi continue

N°Comb	a	b	c	x/d	C.Rid.
1	0.000000000	0.000168383-0.033544266		----	----
2	0.000000000	0.000207770-0.042209304		----	----
3	0.000000000	0.000296726-0.061779611		0.055	0.700

COMBINAZIONI RARE IN ESERCIZIO - MASSIME TENSIONI NORMALI ED APERTURA FESSURE

N°Comb	Ver	Sc max	Xc max	Yc max	Sf min	Xs min	Ys min	Ac eff.	As eff.	D barre	Beta12
1	S	3.90	-50.0	220.0	-104.3	31.9	5.3	2345	63.7	12.8	1.00
2	S	3.60	-50.0	220.0	-165.1	31.9	5.3	2345	63.7	12.8	1.00

COMBINAZIONI RARE IN ESERCIZIO - APERTURA FESSURE

La sezione viene assunta sempre fessurata anche nel caso in cui la trazione minima del calcestruzzo sia inferiore a f_{ctm}

Comb.	Ver	S1	S2	k3	Ø	Cf	Psi	e sm	srm	wk	Mx fess	My fess
1	S	-1.8	0	0.125	26	40	-2.0410.00021 (0.00021)	153	0.054 (0.20)		3569.90	0.00
2	S	-2.2	0	0.125	26	40	-1.0710.00033 (0.00033)	153	0.086 (0.20)		2946.03	0.00

APPALTATORE: <u>Mandatario:</u> SALINI IMPREGILO S.p.A.	<u>Mandante:</u> ASTALDI S.p.A.	LINEA FERROVIARIA NAPOLI - BARI TRATTA NAPOLI-CANCELLO IN VARIANTE TRA LE PK 0+000 E PK 15+585, INCLUSE LE OPERE ACCESSORIE, NELL'AMBITO DEGLI INTERVENTI DI CUI AL D.L. 133/2014, CONVERTITO IN LEGGE 164 / 2014
PROGETTISTA: <u>Mandatario:</u> SYSTRA S.A.	<u>Mandante:</u> SYSTRA-SOTECNI S.p.A. ROCKSOIL S.p.A.	
PROGETTO ESECUTIVO Spalla S1 - Relazione di calcolo	PROGETTO IF1M	LOTTO 0.0.E.ZZ
	CODIFICA CL	DOCUMENTO VI.03.04.001
	REV. A	PAGINA 65 di 105

11.1.2 Verifica dell'armatura orizzontale

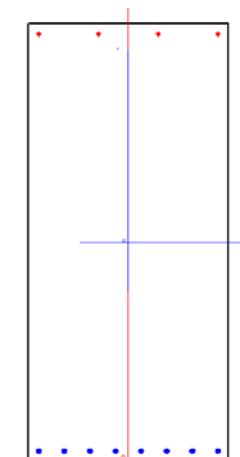

CARATTERISTICHE DOMINIO CONGLOMERATO

Forma del Dominio: Poligonale
Classe Conglomerato: C32/40

N°vertice:	X [cm]	Y [cm]
1	-50.0	0.0
2	-50.0	220.0
3	50.0	220.0
4	50.0	0.0

DATI BARRE ISOLATE

N°Barra	X [cm]	Y [cm]	DiamØ[mm]
1	-44.8	5.2	26
2	-44.8	214.8	20
3	44.8	214.8	20
4	44.8	5.2	26

DATI GENERAZIONI LINEARI DI BARRE

N°Gen. Numero assegnato alla singola generazione lineare di barre
N°Barra Ini. Numero della barra iniziale cui si riferisce la generazione
N°Barra Fin. Numero della barra finale cui si riferisce la generazione
N°Barre Numero di barre generate equidistanti cui si riferisce la generazione
Ø Diametro in mm delle barre della generazione

N°Gen.	N°Barra Ini.	N°Barra Fin.	N°Barre	Ø
1	1	4	6	26
2	2	3	2	20

APPALTATORE: <u>Mandatario:</u> SALINI IMPREGILO S.p.A.	<u>Mandante:</u> ASTALDI S.p.A.	LINEA FERROVIARIA NAPOLI - BARI TRATTA NAPOLI-CANCELLO									
PROGETTISTA: <u>Mandatario:</u> SYSTRA S.A.		<u>Mandante:</u> SYSTRA-SOTECNI S.p.A.		ROCKSOIL S.p.A.		IN VARIANTE TRA LE PK 0+000 E PK 15+585, INCLUSE LE OPERE ACCESSORIE, NELL'AMBITO DEGLI INTERVENTI DI CUI AL D.L. 133/2014, CONVERTITO IN LEGGE 164 / 2014					
PROGETTO ESECUTIVO Spalla S1 - Relazione di calcolo		PROGETTO	LOTTO	CODIFICA	DOCUMENTO	REV.	PAGINA				
		IF1M	0.0.E.ZZ	CL	VI.03.04.001	A	66 di 105				

ST.LIM.ULTIMI - SFORZI PER OGNI COMBINAZIONE ASSEGNATA

N Sforzo normale [kN] applicato nel Baric. (+ se di compressione)
Mx Momento flettente [daNm] intorno all'asse x princ. d'inerzia con verso positivo se tale da comprimere il lembo sup. della sez.
My Momento flettente [daNm] intorno all'asse y princ. d'inerzia con verso positivo se tale da comprimere il lembo destro della sez.
Vy Componente del Taglio [kN] parallela all'asse princ.d'inerzia y
Vx Componente del Taglio [kN] parallela all'asse princ.d'inerzia x

N°Comb.	N	Mx	My	Vy	Vx
1	0.00	566.00	0.00	0.00	0.00
2	0.00	1015.00	0.00	0.00	0.00

COMB. RARE (S.L.E.) - SFORZI PER OGNI COMBINAZIONE ASSEGNATA

N Sforzo normale [kN] applicato nel Baricentro (+ se di compressione)
Mx Momento flettente [kNm] intorno all'asse x princ. d'inerzia (tra parentesi Mom.Fessurazione) con verso positivo se tale da comprimere il lembo superiore della sezione
My Momento flettente [kNm] intorno all'asse y princ. d'inerzia (tra parentesi Mom.Fessurazione) con verso positivo se tale da comprimere il lembo destro della sezione

N°Comb.	N	Mx	My
1	0.00	390.00 (2806.03)	0.00 (0.00)

RISULTATI DEL CALCOLO

Sezione verificata per tutte le combinazioni assegnate

Copriferro netto minimo barre longitudinali: 3.9 cm
Interferro netto minimo barre longitudinali: 10.2 cm

METODO AGLI STATI LIMITE ULTIMI - RISULTATI PRESSO-TENSO FLESSIONE

Ver S = combinazione verificata / N = combin. non verificata
N Sn Sforzo normale allo snervamento [kN] nel baricentro B sezione cls.(positivo se di compressione)
Mx Sn Momento di snervamento [kNm] riferito all'asse x princ. d'inerzia
My Sn Momento di snervamento [kNm] riferito all'asse y princ. d'inerzia
N Ult Sforzo normale ultimo [kN] nel baricentro B sezione cls.(positivo se di compress.)
Mx Ult Momento flettente ultimo [kNm] riferito all'asse x princ. d'inerzia
My Ult Momento flettente ultimo [kNm] riferito all'asse y princ. d'inerzia
Mis.Sic. Misura sicurezza = rapporto vettoriale tra (N Ult,Mx Ult,My Ult) e (N,Mx,My)
Verifica positiva se tale rapporto risulta >=1.000
As Tesa Area armature [cm²] in zona tesa (solo travi). Tra parentesi l'area minima di normativa

N°Comb	Ver	N Sn	Mx Sn	My Sn	N Ult	Mx Ult	My Ult	Mis.Sic.	As Tesa
1	S	0.00	3351.77	0.00	0.00	3503.53	0.00	6.190	42.5(38.5)
2	S	0.00	3351.77	0.00	0.00	3503.53	0.00	3.452	42.5(38.5)

METODO AGLI STATI LIMITE ULTIMI - DEFORMAZIONI UNITARIE ALLO STATO ULTIMO

ec max Deform. unit. massima del conglomerato a compressione

APPALTATORE: <u>Mandatario:</u> SALINI IMPREGILO S.p.A.	<u>Mandante:</u> ASTALDI S.p.A.	LINEA FERROVIARIA NAPOLI - BARI TRATTA NAPOLI-CANCELLO IN VARIANTE TRA LE PK 0+000 E PK 15+585, INCLUSE LE OPERE ACCESSORIE, NELL'AMBITO DEGLI INTERVENTI DI CUI AL D.L. 133/2014, CONVERTITO IN LEGGE 164 / 2014
PROGETTISTA: <u>Mandatario:</u> SYSTRA S.A.	<u>Mandante:</u> SYSTRA-SOTECNI S.p.A. ROCKSOIL S.p.A.	
PROGETTO ESECUTIVO Spalla S1 - Relazione di calcolo	PROGETTO LOTTO CODIFICA DOCUMENTO REV. PAGINA IF1M 0.0.E.ZZ CL VI.03.04.001 A 67 di 105	

-	ec 3/7	Deform. unit. del conglomerato nella fibra a 3/7 dell'altezza efficace								
-	Xc max	Ascissa in cm della fibra corrisp. a ec max (sistema rif. X,Y,O sez.)								
-	Yc max	Ordinata in cm della fibra corrisp. a ec max (sistema rif. X,Y,O sez.)								
-	es min	Deform. unit. minima nell'acciaio (negativa se di trazione)								
-	Xs min	Ascissa in cm della barra corrisp. a es min (sistema rif. X,Y,O sez.)								
-	Ys min	Ordinata in cm della barra corrisp. a es min (sistema rif. X,Y,O sez.)								
-	es max	Deform. unit. massima nell'acciaio (positiva se di compress.)								
-	Xs max	Ascissa in cm della barra corrisp. a es max (sistema rif. X,Y,O sez.)								
-	Ys max	Ordinata in cm della barra corrisp. a es max (sistema rif. X,Y,O sez.)								
-										
-	N°Comb	ec max	ec 3/7	Xc max	Yc max	es min	Xs min	Ys min	es max	Xs max
-	Ys max									
-										
-	1	0.00300	-0.02795	-50.0	220.0	0.00129	-44.8	214.8	-0.06750	-44.8
-	5.2									
-	2	0.00300	-0.02795	-50.0	220.0	0.00129	-44.8	214.8	-0.06750	-44.8
-	5.2									

POSIZIONE ASSE NEUTRO PER OGNI COMB. DI RESISTENZA

-	a, b, c	Coeff. a, b, c nell'eq. dell'asse neutro $aX+bY+c=0$ nel rif. X,Y,O gen.								
-	x/d	Rapp. di duttilità a rottura in presenza di sola fless.(travi)								
-	C.Rid.	Coeff. di riduz. momenti per sola flessione in travi continue								
-	N°Comb	a	b	c	x/d	C.Rid.				
-	1	0.000000000	0.000328210	-0.069206691	0.043	0.700				
-	2	0.000000000	0.000328210	-0.069206691	0.043	0.700				

COMBINAZIONI RARE IN ESERCIZIO - MASSIME TENSIONI NORMALI ED APERTURA FESSURE

-	Ver	S = comb. verificata/ N = comb. non verificata										
-	Sc max	Massima tensione (positiva se di compressione) nel conglomerato [Mpa]										
-	Xc max, Yc max	Ascissa, Ordinata [cm] del punto corrisp. a Sc max (sistema rif. X,Y,O)										
-	Sf min	Minima tensione (negativa se di trazione) nell'acciaio [Mpa]										
-	Xs min, Ys min	Ascissa, Ordinata [cm] della barra corrisp. a Sf min (sistema rif. X,Y,O)										
-	Ac eff.	Area di calcestruzzo [cm²] in zona tesa considerata aderente alle barre										
-	As eff.	Area barre [cm²] in zona tesa considerate efficaci per l'apertura delle fessure										
-	D barre	Distanza tre le barre tese [cm] ai fini del calcolo dell'apertura fessure										
-	Beta12	Prodotto dei coeff. di aderenza delle barre $Beta1*Beta2$										
-	N°Comb	Ver	Sc max	Xc max	Yc max	Sf min	Xs min	Ys min	Ac eff.	As eff.	D barre	Beta12
-	1	S	0.81	50.0	220.0	-45.8	-32.0	5.2	2307	42.5	12.8	1.00

COMBINAZIONI RARE IN ESERCIZIO - APERTURA FESSURE

-	fctm	La sezione viene assunta sempre fessurata anche nel caso in cui la trazione minima del calcestruzzo sia inferiore a										
-	Ver.	Esito della verifica										
-	S1	Massima tensione [Mpa] di trazione nel calcestruzzo valutata in sezione non fessurata										
-	S2	Minima tensione [Mpa] di trazione nel calcestruzzo valutata in sezione fessurata										
-	k2	= 0.4 per barre ad aderenza migliorata										
-	k3	= 0.125 per flessione e presso-flessione; $= (e1 + e2)/(2*e1)$ per trazione eccentrica										
-	Ø	Diametro [mm] medio delle barre tese comprese nell'area efficace Ac eff										
-	Cf	Copriferro [mm] netto calcolato con riferimento alla barra più tesa										
-	Psi	$= 1 - Beta12 * (Ssr/Ss)^2 = 1 - Beta12 * (fctm/S2)^2 = 1 - Beta12 * (Mfess/M)^2$										

APPALTATORE: Mandatario: SALINI IMPREGILO S.p.A. Mandante: ASTALDI S.p.A.	LINEA FERROVIARIA NAPOLI - BARI TRATTA NAPOLI-CANCELLO IN VARIANTE TRA LE PK 0+000 E PK 15+585, INCLUSE LE OPERE ACCESSORIE, NELL'AMBITO DEGLI INTERVENTI DI CUI AL D.L. 133/2014, CONVERTITO IN LEGGE 164 / 2014												
PROGETTISTA: Mandatario: SYSTRA S.A. Mandante: SYSTRA-SOTECNI S.p.A. ROCKSOIL S.p.A.													
PROGETTO ESECUTIVO Spalla S1 - Relazione di calcolo	<table border="1"> <tr> <td>PROGETTO</td> <td>LOTTO</td> <td>CODIFICA</td> <td>DOCUMENTO</td> <td>REV.</td> <td>PAGINA</td> </tr> <tr> <td>IF1M</td> <td>0.0.E.ZZ</td> <td>CL</td> <td>VI.03.04.001</td> <td>A</td> <td>68 di 105</td> </tr> </table>	PROGETTO	LOTTO	CODIFICA	DOCUMENTO	REV.	PAGINA	IF1M	0.0.E.ZZ	CL	VI.03.04.001	A	68 di 105
PROGETTO	LOTTO	CODIFICA	DOCUMENTO	REV.	PAGINA								
IF1M	0.0.E.ZZ	CL	VI.03.04.001	A	68 di 105								

-	e sm	Deformazione unitaria media tra le fessure . Il valore limite = $0.4 \cdot S_s / E_s$ è tra parentesi												
-	srm	Distanza media tra le fessure [mm]												
-	wk	Valore caratteristico [mm] dell'apertura fessure = $1.7 \cdot e \cdot s_m \cdot s_{rm}$. Valore limite tra parentesi												
-	MX fess.	Componente momento di prima fessurazione intorno all'asse X [kNm]												
-	MY fess.	Componente momento di prima fessurazione intorno all'asse Y [kNm]												
-	-	-	-	-	-	-	-	-	-	-	-	-	-	-
-	Comb.	Ver	S1	S2	k3	Ø	Cf	Psi	e sm	srm	wk	Mx fess	My fess	
-	1	S	-0.4	0	0.125	26	39	-50.7670.00009	(0.00009)	174	0.027	(0.20)	2806.03	0.00

11.1.3 Verifica a taglio

SEZIONE			
b_w	=	100	cm
h	=	220	cm
c	=	5.3	cm
d	=	$h-c$	= 214.7 cm
MATERIALI			
f_{ywd}	=	391.30	MPa
R_{ck}	=	40	MPa
γ_c	=	1.5	
f_{ck}	=	$0.83 \cdot R_{ck}$	= 33.2 MPa
f_{cd}	=	$0.85 \cdot f_{ck} / \gamma_c$	= 18.81 MPa
ARMATURE A TAGLIO			
\varnothing_{st}	=	14	
braccia	=	2.5	
\varnothing_{st2}	=	0	
braccia	=	0	
passo	=	40	cm
(A_{sw} / s)	=	9.621	cm ² / m
α	=	90	° (90° staffe verticali)
TAGLIO AGENTE		$V_{Ed} =$	1458 (KN)
SFORZO NORMALE		$N_{Ed} =$	0 (KN)
		$\alpha_c =$	1.0000

ELEMENTI CON ARMATURA A TAGLIO

Calcolo di cot θ

$\cot(\theta) = 4.90$
 $\theta = 11.54^\circ$

APPALTATORE: <u>Mandatario:</u> SALINI IMPREGILO S.p.A.	<u>Mandante:</u> ASTALDI S.p.A.	LINEA FERROVIARIA NAPOLI - BARI TRATTA NAPOLI-CANCELLO IN VARIANTE TRA LE PK 0+000 E PK 15+585, INCLUSE LE OPERE ACCESSORIE, NELL'AMBITO DEGLI INTERVENTI DI CUI AL D.L. 133/2014, CONVERTITO IN LEGGE 164 / 2014				
PROGETTISTA: <u>Mandatario:</u> SYSTRA S.A.	<u>Mandante:</u> SYSTRA-SOTECNI S.p.A. ROCKSOIL S.p.A.					
PROGETTO ESECUTIVO Spalla S1 - Relazione di calcolo	PROGETTO IF1M	LOTTO 0.0.E.ZZ	CODIFICA CL	DOCUMENTO VI.03.04.001	REV. A	PAGINA 69 di 105

IPOTESI 2	$\cot \vartheta > 2,5$	Si assume	$\vartheta = 21,8^\circ$
Armatura trasversale			
$V_{Rsd} = 1818.68 (KN)$		$0,9 \cdot d \cdot \frac{A_{sv}}{s} \cdot f_{sv} \cdot (\cot \alpha + \cot \theta) \cdot \sin \alpha$	
$V_{Rcd} = 6267.76 (KN)$		$0,9 \cdot d \cdot b_w \cdot \alpha_c \cdot f'_{cd} \cdot (\cot \alpha + \cot \theta) / (1 + \cot^2 \theta)$	
$V_{Rd} = 1819 (KN)$		$\min(V_{Rsd}, V_{Rcd})$	

11.2 VERIFICA DEL MURO PARAGHIAIA

Si riassume di seguito l'armatura adottata.

Armatura verticale	Armatura orizzontale	Armatura taglio
Arm. tesa	Arm. tesa	1Ø14/40x40
1Ø20/12.5+1Ø20/25	1Ø20/12.5 +1Ø20/25	
Arm. Compressa	Arm. Compressa	
1Ø16/25	1Ø16/25	

La sezione risulta verificata con l'armatura prevista.

APPALTATORE: <u>Mandatario:</u> SALINI IMPREGILO S.p.A.	<u>Mandante:</u> ASTALDI S.p.A.	LINEA FERROVIARIA NAPOLI - BARI TRATTA NAPOLI-CANCELLO IN VARIANTE TRA LE PK 0+000 E PK 15+585, INCLUSE LE OPERE ACCESSORIE, NELL'AMBITO DEGLI INTERVENTI DI CUI AL D.L. 133/2014, CONVERTITO IN LEGGE 164 / 2014				
PROGETTISTA: <u>Mandatario:</u> SYSTRA S.A.	<u>Mandante:</u> SYSTRA-SOTECNI S.p.A. ROCKSOIL S.p.A.					
PROGETTO ESECUTIVO Spalla S1 - Relazione di calcolo	PROGETTO IF1M	LOTTO 0.0.E.ZZ	CODIFICA CL	DOCUMENTO VI.03.04.001	REV. A	PAGINA 70 di 105

11.2.1 Verifica dell'armatura verticale

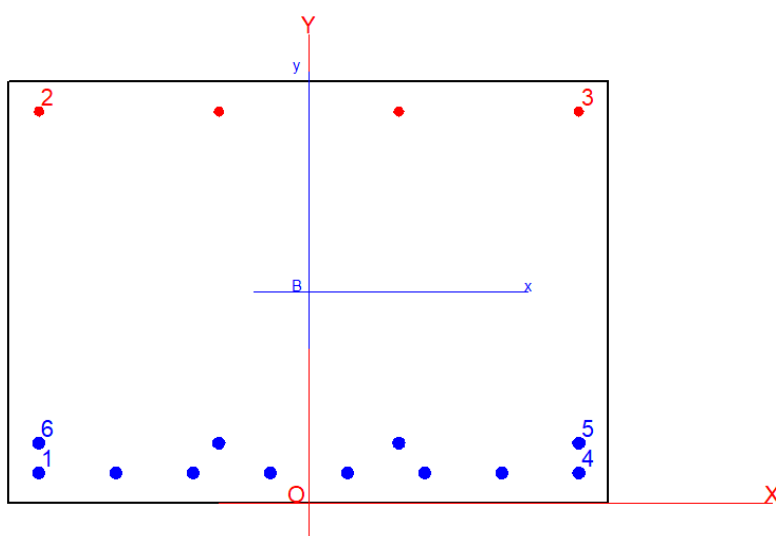

- CARATTERISTICHE DOMINIO CONGLOMERATO

-
- Forma del Dominio: Poligonale
- Classe Conglomerato: C32/40
-

N°vertice:	X [cm]	Y [cm]
1	-50.0	0.0
2	-50.0	70.0
3	50.0	70.0
4	50.0	0.0

- DATI BARRE ISOLATE

N°Barra	X [cm]	Y [cm]	DiamØ[mm]
1	-45.0	5.0	20
2	-45.0	65.0	16
3	45.0	65.0	16
4	45.0	5.0	20
5	45.0	10.0	20
6	-45.0	10.0	20

- DATI GENERAZIONI LINEARI DI BARRE

-
- N°Gen. Numero assegnato alla singola generazione lineare di barre
- N°Barra Ini. Numero della barra iniziale cui si riferisce la generazione
- N°Barra Fin. Numero della barra finale cui si riferisce la generazione

APPALTATORE: <u>Mandatario:</u> SALINI IMPREGILO S.p.A.	<u>Mandante:</u> ASTALDI S.p.A.	LINEA FERROVIARIA NAPOLI - BARI TRATTA NAPOLI-CANCELLO									
PROGETTISTA: <u>Mandatario:</u> SYSTRA S.A.		<u>Mandante:</u> SYSTRA-SOTECNI S.p.A.		ROCKSOIL S.p.A.		IN VARIANTE TRA LE PK 0+000 E PK 15+585, INCLUSE LE OPERE ACCESSORIE, NELL'AMBITO DEGLI INTERVENTI DI CUI AL D.L. 133/2014, CONVERTITO IN LEGGE 164 / 2014					
PROGETTO ESECUTIVO Spalla S1 - Relazione di calcolo		PROGETTO	LOTTO	CODIFICA	DOCUMENTO	REV.	PAGINA				
		IF1M	0.0.E.ZZ	CL	VI.03.04.001	A	71 di 105				

- N°Barre Numero di barre generate equidistanti cui si riferisce la generazione
- Ø Diametro in mm delle barre della generazione

N°Gen.	N°Barra Ini.	N°Barra Fin.	N°Barre	Ø
1	1	4	6	20
2	5	6	2	20
3	2	3	2	16

ST.LIM.ULTIMI - SFORZI PER OGNI COMBINAZIONE ASSEGNATA

- N Sforzo normale [kN] applicato nel Baric. (+ se di compressione)
- Mx Momento flettente [daNm] intorno all'asse x princ. d'inerzia con verso positivo se tale da comprimere il lembo sup. della sez.
- My Momento flettente [daNm] intorno all'asse y princ. d'inerzia con verso positivo se tale da comprimere il lembo destro della sez.
- Vy Componente del Taglio [kN] parallela all'asse princ.d'inerzia y
- Vx Componente del Taglio [kN] parallela all'asse princ.d'inerzia x

N°Comb.	N	Mx	My	Vy	Vx
1	330.00	244.00	0.00	0.00	0.00
2	226.00	466.00	0.00	0.00	0.00
3	237.00	180.00	0.00	0.00	0.00

COMB. RARE (S.L.E.) - SFORZI PER OGNI COMBINAZIONE ASSEGNATA

- N Sforzo normale [kN] applicato nel Baricentro (+ se di compressione)
- Mx Momento flettente [kNm] intorno all'asse x princ. d'inerzia (tra parentesi Mom.Fessurazione) con verso positivo se tale da comprimere il lembo superiore della sezione
- My Momento flettente [kNm] intorno all'asse y princ. d'inerzia (tra parentesi Mom.Fessurazione) con verso positivo se tale da comprimere il lembo destro della sezione

N°Comb.	N	Mx	My
1	0.00	180.00 (316.07)	0.00 (0.00)

RISULTATI DEL CALCOLO

Sezione verificata per tutte le combinazioni assegnate

- Copriferro netto minimo barre longitudinali: 4.0 cm
- Interferro netto minimo barre longitudinali: 3.0 cm

METODO AGLI STATI LIMITE ULTIMI - RISULTATI PRESSO-TENSO FLESSIONE

- Ver S = combinazione verificata / N = combin. non verificata
- N Sn Sforzo normale allo snervamento [kN] nel baricentro B sezione cls.(positivo se di compressione)
- Mx Sn Momento di snervamento [kNm] riferito all'asse x princ. d'inerzia
- My Sn Momento di snervamento [kNm] riferito all'asse y princ. d'inerzia
- N Ult Sforzo normale ultimo [kN] nel baricentro B sezione cls.(positivo se di compress.)
- Mx Ult Momento flettente ultimo [kNm] riferito all'asse x princ. d'inerzia
- My Ult Momento flettente ultimo [kNm] riferito all'asse y princ. d'inerzia
- Mis.Sic. Misura sicurezza = rapporto vettoriale tra (N Ult,Mx Ult,My Ult) e (N,Mx,My)
- Verifica positiva se tale rapporto risulta >=1.000

APPALTATORE: Mandatario: SALINI IMPREGILO S.p.A.	Mandante: ASTALDI S.p.A.	LINEA FERROVIARIA NAPOLI - BARI TRATTA NAPOLI-CANCELLO									
PROGETTISTA: Mandatario: SYSTRA S.A.		Mandante: SYSTRA-SOTECNI S.p.A.		ROCKSOIL S.p.A.		IN VARIANTE TRA LE PK 0+000 E PK 15+585, INCLUSE LE OPERE ACCESSORIE, NELL'AMBITO DEGLI INTERVENTI DI CUI AL D.L. 133/2014, CONVERTITO IN LEGGE 164 / 2014					
PROGETTO ESECUTIVO Spalla S1 - Relazione di calcolo		PROGETTO IF1M	LOTTO 0.0.E.ZZ	CODIFICA CL	DOCUMENTO VI.03.04.001	REV. A	PAGINA 72 di 105				

As Tesa Area armature [cm²] in zona tesa (solo travi). Tra parentesi l'area minima di normativa										
N°Comb	Ver	N Sn	Mx Sn	My Sn	N Ult	Mx Ult	My Ult	Mis.Sic.	As Tesa	
1	S	330.00	895.03	-7.14	330.27	972.32	0.00	3.900	-----	
2	S	226.00	867.88	-4.89	225.87	943.70	0.00	2.014	-----	
3	S	237.00	870.68	-5.13	236.78	946.71	0.00	5.142	-----	

METODO AGLI STATI LIMITE ULTIMI - DEFORMAZIONI UNITARIE ALLO STATO ULTIMO

ec max Deform. unit. massima del conglomerato a compressione										
ec 3/7 Deform. unit. del conglomerato nella fibra a 3/7 dell'altezza efficace										
Xc max Ascissa in cm della fibra corrisp. a ec max (sistema rif. X,Y,O sez.)										
Yc max Ordinata in cm della fibra corrisp. a ec max (sistema rif. X,Y,O sez.)										
es min Deform. unit. minima nell'acciaio (negativa se di trazione)										
Xs min Ascissa in cm della barra corrisp. a es min (sistema rif. X,Y,O sez.)										
Ys min Ordinata in cm della barra corrisp. a es min (sistema rif. X,Y,O sez.)										
es max Deform. unit. massima nell'acciaio (positiva se di compress.)										
Xs max Ascissa in cm della barra corrisp. a es max (sistema rif. X,Y,O sez.)										
Ys max Ordinata in cm della barra corrisp. a es max (sistema rif. X,Y,O sez.)										
N°Comb	ec max	ec 3/7	Xc max	Yc max	es min	Xs min	Ys min	es max	Xs max	
1	0.00350	-0.00700	-50.0	70.0	0.00175	-45.0	65.0	-0.01924	-45.0	
2	0.00350	-0.00763	-50.0	70.0	0.00164	-45.0	65.0	-0.02062	-45.0	
3	0.00350	-0.00757	-50.0	70.0	0.00166	-45.0	65.0	-0.02048	-45.0	

POSIZIONE ASSE NEUTRO PER OGNI COMB. DI RESISTENZA

a, b, c Coeff. a, b, c nell'eq. dell'asse neutro aX+bY+c=0 nel rif. X,Y,O gen.										
x/d Rapp. di duttilità a rottura in presenza di sola fless.(travi)										
C.Rid. Coeff. di riduz. momenti per sola flessione in travi continue										
N°Comb	a	b	c	x/d	C.Rid.					
1	0.000000000	0.000349892-0.020992474	----	----						
2	0.000000000	0.000371141-0.022479849	----	----						
3	0.000000000	0.000368850-0.022319533	----	----						

COMBINAZIONI RARE IN ESERCIZIO - MASSIME TENSIONI NORMALI ED APERTURA FESSURE

Ver S = comb. verificata/ N = comb. non verificata											
Sc max Massima tensione (positiva se di compressione) nel conglomerato [Mpa]											
Xc max, Yc max Ascissa, Ordinata [cm] del punto corrisp. a Sc max (sistema rif. X,Y,O)											
Sf min Minima tensione (negativa se di trazione) nell'acciaio [Mpa]											
Xs min, Ys min Ascissa, Ordinata [cm] della barra corrisp. a Sf min (sistema rif. X,Y,O)											
Ac eff. Area di calcestruzzo [cm²] in zona tesa considerata aderente alle barre											
As eff. Area barre [cm²] in zona tesa considerate efficaci per l'apertura delle fessure											
D barre Distanza tre le barre tese [cm] ai fini del calcolo dell'apertura fessure											
Beta12 Prodotto dei coeff. di aderenza delle barre Beta1*Beta2											
N°Comb	Ver	Sc max	Xc max	Yc max	Sf min	Xs min	Ys min	Ac eff.	As eff.	D barre	Beta12

APPALTATORE: <u>Mandatario:</u> SALINI IMPREGILO S.p.A.	<u>Mandante:</u> ASTALDI S.p.A.	LINEA FERROVIARIA NAPOLI - BARI TRATTA NAPOLI-CANCELLO IN VARIANTE TRA LE PK 0+000 E PK 15+585, INCLUSE LE OPERE ACCESSORIE, NELL'AMBITO DEGLI INTERVENTI DI CUI AL D.L. 133/2014, CONVERTITO IN LEGGE 164 / 2014				
PROGETTISTA: <u>Mandatario:</u> SYSTRA S.A.	<u>Mandante:</u> SYSTRA-SOTECNI S.p.A. ROCKSOIL S.p.A.					
PROGETTO ESECUTIVO Spalla S1 - Relazione di calcolo	PROGETTO	LOTTO	CODIFICA	DOCUMENTO	REV.	PAGINA
	IF1M	0.0.E.ZZ	CL	VI.03.04.001	A	73 di 105

-
- 1 S 2.79 -50.0 70.0 -87.6 -45.0 5.0 1889 37.7 5.0 1.00

- **COMBINAZIONI RARE IN ESERCIZIO - APERTURA FESSURE**

- La sezione viene assunta sempre fessurata anche nel caso in cui la trazione minima del calcestruzzo sia inferiore a

fctm

- Ver. Esito della verifica
- S1 Massima tensione [Mpa] di trazione nel calcestruzzo valutata in sezione non fessurata
- S2 Minima tensione [Mpa] di trazione nel calcestruzzo valutata in sezione fessurata
- k2 = 0.4 per barre ad aderenza migliorata
- k3 = 0.125 per flessione e presso-flessione; $= (e1 + e2) / (2 * e1)$ per trazione eccentrica
- Ø Diametro [mm] medio delle barre tese comprese nell'area efficace Ac eff
- Cf Copriferro [mm] netto calcolato con riferimento alla barra più tesa
- Psi = $1 - \text{Beta}12 * (Ssr/Ss)^2 = 1 - \text{Beta}12 * (fctm/S2)^2 = 1 - \text{Beta}12 * (Mfess/M)^2$
- e sm Deformazione unitaria media tra le fessure . Il valore limite = $0.4 * Ss/Es$ è tra parentesi
- srm Distanza media tra le fessure [mm]
- wk Valore caratteristico [mm] dell'apertura fessure = $1.7 * e sm * srm$. Valore limite tra parentesi
- MX fess. Componente momento di prima fessurazione intorno all'asse X [kNm]
- MY fess. Componente momento di prima fessurazione intorno all'asse Y [kNm]

Comb.	Ver	S1	S2	k3	Ø	Cf	Psi	e sm	srm	wk	Mx fess	My fess
1	S	-1.8	0	0.125	20	40	-2.0830.00018	(0.00018)	140	0.042 (0.20)	316.07	0.00

11.2.2 Verifica dell'armatura orizzontale

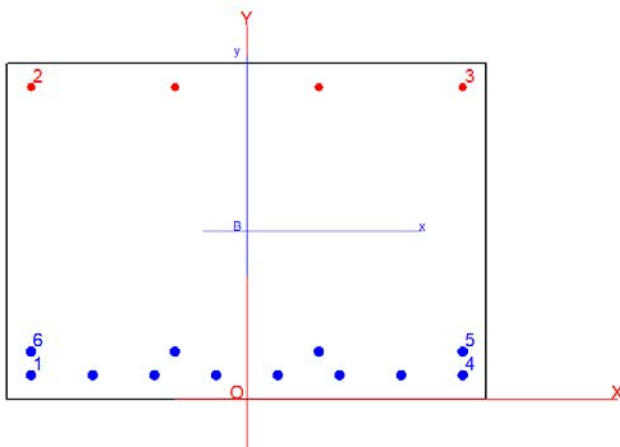

- **CARATTERISTICHE DOMINIO CONGLOMERATO**

- Forma del Dominio: Poligonale
- Classe Conglomerato: C32/40

N° vertice:	X [cm]	Y [cm]
1	-50.0	0.0

APPALTATORE: <u>Mandatario:</u> SALINI IMPREGILO S.p.A.	<u>Mandante:</u> ASTALDI S.p.A.	LINEA FERROVIARIA NAPOLI - BARI TRATTA NAPOLI-CANCELLO					
PROGETTISTA: <u>Mandatario:</u> SYSTRA S.A.		<u>Mandante:</u> SYSTRA-SOTECNI S.p.A.		ROCKSOIL S.p.A.			
PROGETTO ESECUTIVO Spalla S1 - Relazione di calcolo		PROGETTO IF1M	LOTTO 0.0.E.ZZ	CODIFICA CL	DOCUMENTO VI.03.04.001	REV. A	PAGINA 74 di 105

-	2	-50.0	70.0
-	3	50.0	70.0
-	4	50.0	0.0

- **DATI BARRE ISOLATE**

N°Barra	X [cm]	Y [cm]	DiamØ[mm]	
-	1	-45.0	5.0	20
-	2	-45.0	65.0	16
-	3	45.0	65.0	16
-	4	45.0	5.0	20
-	5	45.0	10.0	20
-	6	-45.0	10.0	20

- **DATI GENERAZIONI LINEARI DI BARRE**

N°Gen.	N°Barra Ini.	N°Barra Fin.	N°Barre	Ø	
-	1	1	4	6	20
-	2	5	6	2	20
-	3	2	3	2	16

N°Gen. Numero assegnato alla singola generazione lineare di barre
N°Barra Ini. Numero della barra iniziale cui si riferisce la generazione
N°Barra Fin. Numero della barra finale cui si riferisce la generazione
N°Barre Numero di barre generate equidistanti cui si riferisce la generazione
Ø Diametro in mm delle barre della generazione

- **ST.LIM.ULTIMI - SFORZI PER OGNI COMBINAZIONE ASSEGNATA**

N°Comb.	N	Mx	My	Vy	Vx	
-	1	0.00	277.00	0.00	0.00	0.00
-	2	0.00	585.00	0.00	0.00	0.00

N Sforzo normale [kN] applicato nel Baric. (+ se di compressione)
Mx Momento flettente [daNm] intorno all'asse x princ. d'inerzia con verso positivo se tale da comprimere il lembo sup. della sez.
My Momento flettente [daNm] intorno all'asse y princ. d'inerzia con verso positivo se tale da comprimere il lembo destro della sez.
Vy Componente del Taglio [kN] parallela all'asse princ.d'inerzia y
Vx Componente del Taglio [kN] parallela all'asse princ.d'inerzia x

- **COMB. RARE (S.L.E.) - SFORZI PER OGNI COMBINAZIONE ASSEGNATA**

N°Comb.	N	Mx	My	
-	1	0.00	277.00	0.00
-	2	0.00	585.00	0.00

N Sforzo normale [kN] applicato nel Baricentro (+ se di compressione)
Mx Momento flettente [kNm] intorno all'asse x princ. d'inerzia (tra parentesi Mom.Fessurazione) con verso positivo se tale da comprimere il lembo superiore della sezione
My Momento flettente [kNm] intorno all'asse y princ. d'inerzia (tra parentesi Mom.Fessurazione) con verso positivo se tale da comprimere il lembo destro della sezione

APPALTATORE: <u>Mandatario:</u> SALINI IMPREGILO S.p.A.	<u>Mandante:</u> ASTALDI S.p.A.	LINEA FERROVIARIA NAPOLI - BARI TRATTA NAPOLI-CANCELLO					
PROGETTISTA: <u>Mandatario:</u> SYSTRA S.A.		<u>Mandante:</u> SYSTRA-SOTECNI S.p.A.		ROCKSOIL S.p.A.			
PROGETTO ESECUTIVO Spalla S1 - Relazione di calcolo		PROGETTO IF1M	LOTTO 0.0.E.ZZ	CODIFICA CL	DOCUMENTO VI.03.04.001	REV. A	PAGINA 75 di 105

1 0.00 190.00 (316.07) 0.00 (0.00)

RISULTATI DEL CALCOLO

Sezione verificata per tutte le combinazioni assegnate

Copriferro netto minimo barre longitudinali: 4.0 cm
Interferro netto minimo barre longitudinali: 3.0 cm

METODO AGLI STATI LIMITE ULTIMI - RISULTATI PRESSO-TENSO FLESSIONE

Ver S = combinazione verificata / N = combin. non verificata
N Sn Sforzo normale allo snervamento [kN] nel baricentro B sezione cls.(positivo se di compressione)
Mx Sn Momento di snervamento [kNm] riferito all'asse x princ. d'inerzia
My Sn Momento di snervamento [kNm] riferito all'asse y princ. d'inerzia
N Ult Sforzo normale ultimo [kN] nel baricentro B sezione cls.(positivo se di compress.)
Mx Ult Momento flettente ultimo [kNm] riferito all'asse x princ. d'inerzia
My Ult Momento flettente ultimo [kNm] riferito all'asse y princ. d'inerzia
Mis.Sic. Misura sicurezza = rapporto vettoriale tra (N Ult,Mx Ult,My Ult) e (N,Mx,My)
Verifica positiva se tale rapporto risulta >=1.000
As Tesa Area armature [cm²] in zona tesa (solo travi). Tra parentesi l'area minima di normativa

N°Comb	Ver	N Sn	Mx Sn	My Sn	N Ult	Mx Ult	My Ult	Mis.Sic.	As Tesa
1	S	0.00	807.57	0.00	0.00	880.28	0.00	3.178	37.7(11.6)
2	S	0.00	807.57	0.00	0.00	880.28	0.00	1.505	37.7(11.6)

METODO AGLI STATI LIMITE ULTIMI - DEFORMAZIONI UNITARIE ALLO STATO ULTIMO

ec max Deform. unit. massima del conglomerato a compressione
ec 3/7 Deform. unit. del conglomerato nella fibra a 3/7 dell'altezza efficace
Xc max Ascissa in cm della fibra corrisp. a ec max (sistema rif. X,Y,O sez.)
Yc max Ordinata in cm della fibra corrisp. a ec max (sistema rif. X,Y,O sez.)
es min Deform. unit. minima nell'acciaio (negativa se di trazione)
Xs min Ascissa in cm della barra corrisp. a es min (sistema rif. X,Y,O sez.)
Ys min Ordinata in cm della barra corrisp. a es min (sistema rif. X,Y,O sez.)
es max Deform. unit. massima nell'acciaio (positiva se di compress.)
Xs max Ascissa in cm della barra corrisp. a es max (sistema rif. X,Y,O sez.)
Ys max Ordinata in cm della barra corrisp. a es max (sistema rif. X,Y,O sez.)

N°Comb	ec max	ec 3/7	Xc max	Yc max	es min	Xs min	Ys min	es max	Xs max
1	0.00350	-0.00924	-50.0	70.0	0.00138	-45.0	65.0	-0.02410	-45.0
5.0									
2	0.00350	-0.00924	-50.0	70.0	0.00138	-45.0	65.0	-0.02410	-45.0
5.0									

POSIZIONE ASSE NEUTRO PER OGNI COMB. DI RESISTENZA

a, b, c Coeff. a, b, c nell'eq. dell'asse neutro $aX+bY+c=0$ nel rif. X,Y,O gen.
x/d Rapp. di duttilità a rottura in presenza di sola fless.(travi)
C.Rid. Coeff. di riduz. momenti per sola flessione in travi continue

N°Comb	a	b	c	x/d	C.Rid.
--------	---	---	---	-----	--------

APPALTATORE: <u>Mandatario:</u> SALINI IMPREGILO S.p.A.	<u>Mandante:</u> ASTALDI S.p.A.	LINEA FERROVIARIA NAPOLI - BARI TRATTA NAPOLI-CANCELLO									
PROGETTISTA: <u>Mandatario:</u> SYSTRA S.A.		<u>Mandante:</u> SYSTRA-SOTECNI S.p.A.		ROCKSOIL S.p.A.		IN VARIANTE TRA LE PK 0+000 E PK 15+585, INCLUSE LE OPERE ACCESSORIE, NELL'AMBITO DEGLI INTERVENTI DI CUI AL D.L. 133/2014, CONVERTITO IN LEGGE 164 / 2014					
PROGETTO ESECUTIVO Spalla S1 - Relazione di calcolo		PROGETTO	LOTTO	CODIFICA	DOCUMENTO	REV.	PAGINA				
		IF1M	0.0.E.ZZ	CL	VI.03.04.001	A	76 di 105				

-	1	0.000000000	0.000424579-0.026220553	0.127	0.700
-	2	0.000000000	0.000424579-0.026220553	0.127	0.700

COMBINAZIONI RARE IN ESERCIZIO - MASSIME TENSIONI NORMALI ED APERTURA FESSURE

-	Ver	S = comb. verificata/ N = comb. non verificata										
-	Sc max	Massima tensione (positiva se di compressione) nel conglomerato [Mpa]										
-	Xc max, Yc max	Ascissa, Ordinata [cm] del punto corrisp. a Sc max (sistema rif. X,Y,O)										
-	Sf min	Minima tensione (negativa se di trazione) nell'acciaio [Mpa]										
-	Xs min, Ys min	Ascissa, Ordinata [cm] della barra corrisp. a Sf min (sistema rif. X,Y,O)										
-	Ac eff.	Area di calcestruzzo [cm ²] in zona tesa considerata aderente alle barre										
-	As eff.	Area barre [cm ²] in zona tesa considerate efficaci per l'apertura delle fessure										
-	D barre	Distanza tre le barre tese [cm] ai fini del calcolo dell'apertura fessure										
-	Beta12	Prodotto dei coeff. di aderenza delle barre Beta1*Beta2										
-	N°Comb	Ver	Sc max	Xc max	Yc max	Sf min	Xs min	Ys min	Ac eff.	As eff.	D barre	Beta12
-	1	S	2.94	-50.0	70.0	-92.5	-32.1	5.0	1889	37.7	12.9	1.00

COMBINAZIONI RARE IN ESERCIZIO - APERTURA FESSURE

La sezione viene assunta sempre fessurata anche nel caso in cui la trazione minima del calcestruzzo sia inferiore a f_{ctm}

-	Ver.	Esito della verifica												
-	S1	Massima tensione [Mpa] di trazione nel calcestruzzo valutata in sezione non fessurata												
-	S2	Minima tensione [Mpa] di trazione nel calcestruzzo valutata in sezione fessurata												
-	k2	= 0.4 per barre ad aderenza migliorata												
-	k3	= 0.125 per flessione e presso-flessione; $= (e1 + e2) / (2 * e1)$ per trazione eccentrica												
-	Ø	Diametro [mm] medio delle barre tese comprese nell'area efficace Ac eff												
-	Cf	Copriferro [mm] netto calcolato con riferimento alla barra più tesa												
-	Psi	$= 1 - Beta12 * (Ssr/Ss)^2 = 1 - Beta12 * (f_{ctm}/S2)^2 = 1 - Beta12 * (Mfess/M)^2$												
-	e sm	Deformazione unitaria media tra le fessure . Il valore limite = $0.4 * Ss/Es$ è tra parentesi												
-	srm	Distanza media tra le fessure [mm]												
-	wk	Valore caratteristico [mm] dell'apertura fessure = $1.7 * e * sm * srm$. Valore limite tra parentesi												
-	MX fess.	Componente momento di prima fessurazione intorno all'asse X [kNm]												
-	MY fess.	Componente momento di prima fessurazione intorno all'asse Y [kNm]												
-	Comb.	Ver	S1	S2	k3	Ø	Cf	Psi	e sm	srm	wk	Mx fess	My fess	
-	1	S	-1.9	0	0.125	20	40	-1.7670.00018	(0.00018)	156	0.049	(0.20)	316.07	0.00

APPALTATORE: Mandatario: SALINI IMPREGILO S.p.A.	Mandante: ASTALDI S.p.A.	LINEA FERROVIARIA NAPOLI - BARI TRATTA NAPOLI-CANCELLO				
PROGETTISTA: Mandatario: SYSTRA S.A.	Mandante: SYSTRA-SOTECNI S.p.A.	ROCKSOIL S.p.A.				IN VARIANTE TRA LE PK 0+000 E PK 15+585, INCLUSE LE OPERE ACCESSORIE, NELL'AMBITO DEGLI INTERVENTI DI CUI AL D.L. 133/2014, CONVERTITO IN LEGGE 164 / 2014
PROGETTO ESECUTIVO Spalla S1 - Relazione di calcolo	PROGETTO IF1M	LOTTO 0.0.E.ZZ	CODIFICA CL	DOCUMENTO VI.03.04.001	REV. A	PAGINA 77 di 105

11.2.3 Verifica a taglio

SEZIONE					
b_w	=	100	cm		
h	=	70	cm		
c	=	5	cm		
d	=	$h-c$	=	65	cm
MATERIALI					
f_{ywd}	=	391.30	MPa		
R_{ck}	=	40	MPa		
γ_c	=	1.5			
f_{ck}	=	$0.83 \times R_{ck}$	=	33.2	MPa
f_{cd}	=	$0.85 \times f_{ck} / \gamma_c$	=	18.81	MPa
ARMATURE A TAGLIO					
\varnothing_{st}	=	14			
braccia	=	2.5			
\varnothing_{st2}	=	0			
braccia	=	0			
passo	=	40	cm		
(A_{sw} / s)	=	9.621	cm^2 / m		
α	=	90	°	(90° staffe verticali)	
TAGLIO AGENTE		$V_{Ed} =$	389	(KN)	
SFORZO NORMALE		$N_{Ed} =$	0	(KN)	
		$\alpha_c =$	1.0000		

ELEMENTI CON ARMATURA A TAGLIO

Calcolo di $\cot \theta$

$$\cot(\theta) = 4.90$$

$$\theta = 11.54^\circ$$

IPOTESI 2

$\cot \vartheta > 2,5$

Si assume

$\vartheta = 21,8^\circ$

Armatura trasversale

$V_{Rsd} = 550.60 \text{ (KN)}$

$V_{Rcd} = 1897.55 \text{ (KN)}$

$V_{Rd} = 551 \text{ (KN)}$

$$0,9 \cdot d \cdot \frac{A_{sw}}{s} \cdot f_{ywd} \cdot (\cot \alpha + \cot \theta) \cdot \sin \alpha$$

$$0,9 \cdot d \cdot b_w \cdot \alpha_c \cdot f'_{cd} \cdot (\cot \alpha + \cot \theta) / (1 + \cot^2 \theta)$$

$$\min(V_{Rsd}, V_{Rcd})$$

APPALTATORE: <u>Mandatario:</u> SALINI IMPREGILO S.p.A.	<u>Mandante:</u> ASTALDI S.p.A.	LINEA FERROVIARIA NAPOLI - BARI TRATTA NAPOLI-CANCELLO IN VARIANTE TRA LE PK 0+000 E PK 15+585, INCLUSE LE OPERE ACCESSORIE, NELL'AMBITO DEGLI INTERVENTI DI CUI AL D.L. 133/2014, CONVERTITO IN LEGGE 164 / 2014				
PROGETTISTA: <u>Mandatario:</u> SYSTRA S.A.	<u>Mandante:</u> SYSTRA-SOTECNI S.p.A. ROCKSOIL S.p.A.					
PROGETTO ESECUTIVO Spalla S1 - Relazione di calcolo	PROGETTO	LOTTO	CODIFICA	DOCUMENTO	REV.	PAGINA
	IF1M	0.0.E.ZZ	CL	VI.03.04.001	A	78 di 105

11.3 VERIFICA DEI MURI LATERALI

Si riassume di seguito l'armatura adottata.

Armatura verticale	Armatura orizzontale	Armatura taglio
Arm. tesa	Arm. tesa	1Ø14/40x20
1Ø26/12.5+1Ø26/12.5	1Ø20/12.5	
Arm. Compressa	Arm. Compressa	
1Ø20/25	1Ø16/25	

La sezione risulta verificata con l'armatura prevista.

11.3.1 Verifica dell'armatura verticale

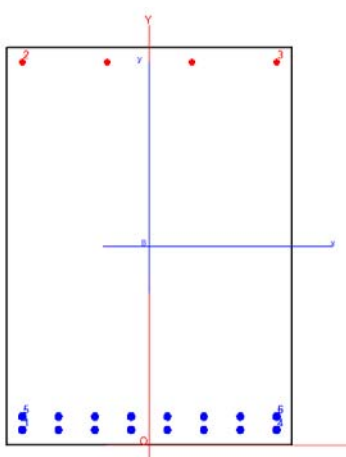

- CARATTERISTICHE DOMINIO CONGLOMERATO

-
- Forma del Dominio: Poligonale
- Classe Conglomerato: C32/40
-
- N° vertice: X [cm] Y [cm]

APPALTATORE: <u>Mandatario:</u> SALINI IMPREGILO S.p.A.	<u>Mandante:</u> ASTALDI S.p.A.	LINEA FERROVIARIA NAPOLI - BARI TRATTA NAPOLI-CANCELLO IN VARIANTE TRA LE PK 0+000 E PK 15+585, INCLUSE LE OPERE ACCESSORIE, NELL'AMBITO DEGLI INTERVENTI DI CUI AL D.L. 133/2014, CONVERTITO IN LEGGE 164 / 2014
PROGETTISTA: <u>Mandatario:</u> SYSTRA S.A.	<u>Mandante:</u> SYSTRA-SOTECNI S.p.A. ROCKSOIL S.p.A.	
PROGETTO ESECUTIVO Spalla S1 - Relazione di calcolo	PROGETTO IF1M	LOTTO 0.0.E.ZZ
	CODIFICA CL	DOCUMENTO VI.03.04.001
	REV. A	PAGINA 79 di 105

-			
-	1	-50.0	0.0
-	2	-50.0	70.0
-	3	50.0	70.0
-	4	50.0	0.0

DATI BARRE ISOLATE

N°Barra	X [cm]	Y [cm]	DiamØ[mm]
-			
-	1	-45.0	5.0
-	2	-45.0	65.0
-	3	45.0	65.0
-	4	45.0	5.0
-	5	45.0	10.0
-	6	-45.0	10.0

DATI GENERAZIONI LINEARI DI BARRE

N°Gen. Numero assegnato alla singola generazione lineare di barre
N°Barra Ini. Numero della barra iniziale cui si riferisce la generazione
N°Barra Fin. Numero della barra finale cui si riferisce la generazione
N°Barre Numero di barre generate equidistanti cui si riferisce la generazione
Ø Diametro in mm delle barre della generazione

N°Gen.	N°Barra Ini.	N°Barra Fin.	N°Barre	Ø
-				
-	1	4	6	20
-	2	6	2	20
-	3	3	2	16

ST.LIM.ULTIMI - SFORZI PER OGNI COMBINAZIONE ASSEGNATA

N Sforzo normale [kN] applicato nel Baric. (+ se di compressione)
Mx Momento flettente [daNm] intorno all'asse x princ. d'inerzia
con verso positivo se tale da comprimere il lembo sup. della sez.
My Momento flettente [daNm] intorno all'asse y princ. d'inerzia
con verso positivo se tale da comprimere il lembo destro della sez.
Vy Componente del Taglio [kN] parallela all'asse princ.d'inerzia y
Vx Componente del Taglio [kN] parallela all'asse princ.d'inerzia x

N°Comb.	N	Mx	My	Vy	Vx
-					
-	1	0.00	277.00	0.00	0.00
-	2	0.00	585.00	0.00	0.00

COMB. RARE (S.L.E.) - SFORZI PER OGNI COMBINAZIONE ASSEGNATA

N Sforzo normale [kN] applicato nel Baricentro (+ se di compressione)
Mx Momento flettente [kNm] intorno all'asse x princ. d'inerzia (tra parentesi Mom.Fessurazione)
con verso positivo se tale da comprimere il lembo superiore della sezione
My Momento flettente [kNm] intorno all'asse y princ. d'inerzia (tra parentesi Mom.Fessurazione)
con verso positivo se tale da comprimere il lembo destro della sezione

APPALTATORE: <u>Mandatario:</u> SALINI IMPREGILO S.p.A.	<u>Mandante:</u> ASTALDI S.p.A.	LINEA FERROVIARIA NAPOLI - BARI TRATTA NAPOLI-CANCELLO									
PROGETTISTA: <u>Mandatario:</u> SYSTRA S.A.		<u>Mandante:</u> SYSTRA-SOTECNI S.p.A.		ROCKSOIL S.p.A.		IN VARIANTE TRA LE PK 0+000 E PK 15+585, INCLUSE LE OPERE ACCESSORIE, NELL'AMBITO DEGLI INTERVENTI DI CUI AL D.L. 133/2014, CONVERTITO IN LEGGE 164 / 2014					
PROGETTO ESECUTIVO Spalla S1 - Relazione di calcolo		PROGETTO	LOTTO	CODIFICA	DOCUMENTO	REV.	PAGINA				
		IF1M	0.0.E.ZZ	CL	VI.03.04.001	A	80 di 105				

N°Comb.	N	Mx	My
1	0.00	190.00 (316.07)	0.00 (0.00)

RISULTATI DEL CALCOLO

Sezione verificata per tutte le combinazioni assegnate

Copriferro netto minimo barre longitudinali:	4.0	cm
Interferro netto minimo barre longitudinali:	3.0	cm

METODO AGLI STATI LIMITE ULTIMI - RISULTATI PRESSO-TENSO FLESSIONE

Ver	S = combinazione verificata / N = combin. non verificata
N Sn	Sforzo normale allo snervamento [kN] nel baricentro B sezione cls. (positivo se di compressione)
Mx Sn	Momento di snervamento [kNm] riferito all'asse x princ. d'inerzia
My Sn	Momento di snervamento [kNm] riferito all'asse y princ. d'inerzia
N Ult	Sforzo normale ultimo [kN] nel baricentro B sezione cls. (positivo se di compress.)
Mx Ult	Momento flettente ultimo [kNm] riferito all'asse x princ. d'inerzia
My Ult	Momento flettente ultimo [kNm] riferito all'asse y princ. d'inerzia
Mis.Sic.	Misura sicurezza = rapporto vettoriale tra (N Ult, Mx Ult, My Ult) e (N, Mx, My) Verifica positiva se tale rapporto risulta ≥ 1.000
As Tesa	Area armature [cm ²] in zona tesa (solo travi). Tra parentesi l'area minima di normativa

N°Comb	Ver	N Sn	Mx Sn	My Sn	N Ult	Mx Ult	My Ult	Mis.Sic.	As Tesa
1	S	0.00	807.57	0.00	0.00	880.28	0.00	3.178	37.7(11.6)
2	S	0.00	807.57	0.00	0.00	880.28	0.00	1.505	37.7(11.6)

METODO AGLI STATI LIMITE ULTIMI - DEFORMAZIONI UNITARIE ALLO STATO ULTIMO

ec max	Deform. unit. massima del conglomerato a compressione
ec 3/7	Deform. unit. del conglomerato nella fibra a 3/7 dell'altezza efficace
Xc max	Ascissa in cm della fibra corrisp. a ec max (sistema rif. X,Y,O sez.)
Yc max	Ordinata in cm della fibra corrisp. a ec max (sistema rif. X,Y,O sez.)
es min	Deform. unit. minima nell'acciaio (negativa se di trazione)
Xs min	Ascissa in cm della barra corrisp. a es min (sistema rif. X,Y,O sez.)
Ys min	Ordinata in cm della barra corrisp. a es min (sistema rif. X,Y,O sez.)
es max	Deform. unit. massima nell'acciaio (positiva se di compress.)
Xs max	Ascissa in cm della barra corrisp. a es max (sistema rif. X,Y,O sez.)
Ys max	Ordinata in cm della barra corrisp. a es max (sistema rif. X,Y,O sez.)

N°Comb	ec max	ec 3/7	Xc max	Yc max	es min	Xs min	Ys min	es max	Xs max
1	0.00350	-0.00924	-50.0	70.0	0.00138	-45.0	65.0	-0.02410	-45.0
2	0.00350	-0.00924	-50.0	70.0	0.00138	-45.0	65.0	-0.02410	-45.0

POSIZIONE ASSE NEUTRO PER OGNI COMB. DI RESISTENZA

a, b, c	Coeff. a, b, c nell'eq. dell'asse neutro $aX+bY+c=0$ nel rif. X,Y,O gen.
x/d	Rapp. di duttilità a rottura in presenza di sola fless. (travi)
C.Rid.	Coeff. di riduz. momenti per sola flessione in travi continue

APPALTATORE: <u>Mandatario:</u> SALINI IMPREGILO S.p.A.	<u>Mandante:</u> ASTALDI S.p.A.	LINEA FERROVIARIA NAPOLI - BARI TRATTA NAPOLI-CANCELLO IN VARIANTE TRA LE PK 0+000 E PK 15+585, INCLUSE LE OPERE ACCESSORIE, NELL'AMBITO DEGLI INTERVENTI DI CUI AL D.L. 133/2014, CONVERTITO IN LEGGE 164 / 2014				
PROGETTISTA: <u>Mandatario:</u> SYSTRA S.A.	<u>Mandante:</u> SYSTRA-SOTECNI S.p.A. ROCKSOIL S.p.A.					
PROGETTO ESECUTIVO Spalla S1 - Relazione di calcolo	PROGETTO	LOTTO	CODIFICA	DOCUMENTO	REV.	PAGINA
	IF1M	0.0.E.ZZ	CL	VI.03.04.001	A	81 di 105

N°Comb	a	b	c	x/d	C.Rid.
1	0.000000000	0.000424579-0.026220553		0.127	0.700
2	0.000000000	0.000424579-0.026220553		0.127	0.700

COMBINAZIONI RARE IN ESERCIZIO - MASSIME TENSIONI NORMALI ED APERTURA FESSURE

Ver	S = comb. verificata/ N = comb. non verificata										
Sc max	Massima tensione (positiva se di compressione) nel conglomerato [Mpa]										
Xc max, Yc max	Ascissa, Ordinata [cm] del punto corrisp. a Sc max (sistema rif. X,Y,O)										
Sf min	Minima tensione (negativa se di trazione) nell'acciaio [Mpa]										
Xs min, Ys min	Ascissa, Ordinata [cm] della barra corrisp. a Sf min (sistema rif. X,Y,O)										
Ac eff.	Area di calcestruzzo [cm²] in zona tesa considerata aderente alle barre										
As eff.	Area barre [cm²] in zona tesa considerate efficaci per l'apertura delle fessure										
D barre	Distanza tre le barre tese [cm] ai fini del calcolo dell'apertura fessure										
Beta12	Prodotto dei coeff. di aderenza delle barre Beta1*Beta2										
N°Comb	Ver	Sc max	Xc max	Yc max	Sf min	Xs min	Ys min	Ac eff.	As eff.	D barre	Beta12
1	S	2.94	-50.0	70.0	-92.5	-32.1	5.0	1889	37.7	12.9	1.00

COMBINAZIONI RARE IN ESERCIZIO - APERTURA FESSURE

La sezione viene assunta sempre fessurata anche nel caso in cui la trazione minima del calcestruzzo sia inferiore a f_{ctm}

Ver.	Esito della verifica												
S1	Massima tensione [Mpa] di trazione nel calcestruzzo valutata in sezione non fessurata												
S2	Minima tensione [Mpa] di trazione nel calcestruzzo valutata in sezione fessurata												
k2	= 0.4 per barre ad aderenza migliorata												
k3	= 0.125 per flessione e presso-flessione; $= (e1 + e2) / (2 * e1)$ per trazione eccentrica												
Ø	Diametro [mm] medio delle barre tese comprese nell'area efficace Ac eff												
Cf	Copriferro [mm] netto calcolato con riferimento alla barra più tesa												
Psi	$= 1 - \text{Beta}12 * (Ssr/Ss)^2 = 1 - \text{Beta}12 * (f_{ctm}/S2)^2 = 1 - \text{Beta}12 * (M_{fess}/M)^2$												
e sm	Deformazione unitaria media tra le fessure . Il valore limite = $0.4 * Ss/Es$ è tra parentesi												
srm	Distanza media tra le fessure [mm]												
wk	Valore caratteristico [mm] dell'apertura fessure = $1.7 * e * srm$. Valore limite tra parentesi												
MX fess.	Componente momento di prima fessurazione intorno all'asse X [kNm]												
MY fess.	Componente momento di prima fessurazione intorno all'asse Y [kNm]												
Comb.	Ver	S1	S2	k3	Ø	Cf	Psi	e sm	srm	wk	Mx fess	My fess	
1	S	-1.9	0	0.125	20	40	-1.7670.00018	(0.00018)	156	0.049	(0.20)	316.07	0.00

APPALTATORE: <u>Mandatario:</u> SALINI IMPREGILO S.p.A.	<u>Mandante:</u> ASTALDI S.p.A.	LINEA FERROVIARIA NAPOLI - BARI TRATTA NAPOLI-CANCELLO IN VARIANTE TRA LE PK 0+000 E PK 15+585, INCLUSE LE OPERE ACCESSORIE, NELL'AMBITO DEGLI INTERVENTI DI CUI AL D.L. 133/2014, CONVERTITO IN LEGGE 164 / 2014				
PROGETTISTA: <u>Mandatario:</u> SYSTRA S.A.	<u>Mandante:</u> SYSTRA-SOTECNI S.p.A. ROCKSOIL S.p.A.					
PROGETTO ESECUTIVO Spalla S1 - Relazione di calcolo	PROGETTO	LOTTO	CODIFICA	DOCUMENTO	REV.	PAGINA
	IF1M	0.0.E.ZZ	CL	VI.03.04.001	A	82 di 105

11.3.2 Verifica dell'armatura orizzontale

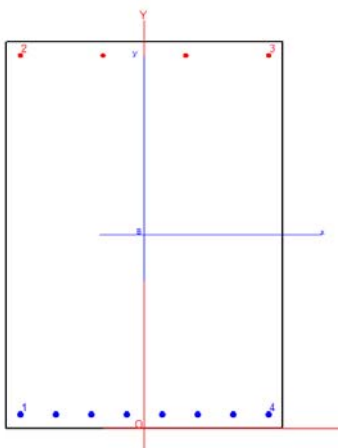

- CARATTERISTICHE DOMINIO CONGLOMERATO

- Forma del Dominio: Poligonale
- Classe Conglomerato: C32/40

N°vertice:	X [cm]	Y [cm]
1	-50.0	0.0
2	-50.0	140.0
3	50.0	140.0
4	50.0	0.0

- DATI BARRE ISOLATE

N°Barra	X [cm]	Y [cm]	DiamØ[mm]
1	-45.0	5.0	20
2	-45.0	135.0	16
3	45.0	135.0	16
4	45.0	5.0	20

- DATI GENERAZIONI LINEARI DI BARRE

- N°Gen. Numero assegnato alla singola generazione lineare di barre
- N°Barra Ini. Numero della barra iniziale cui si riferisce la generazione
- N°Barra Fin. Numero della barra finale cui si riferisce la generazione
- N°Barre Numero di barre generate equidistanti cui si riferisce la generazione
- Ø Diametro in mm delle barre della generazione

N°Gen.	N°Barra Ini.	N°Barra Fin.	N°Barre	Ø
1	1	4	6	20
2	2	3	2	16

APPALTATORE: <u>Mandatario:</u> SALINI IMPREGILO S.p.A.	<u>Mandante:</u> ASTALDI S.p.A.	LINEA FERROVIARIA NAPOLI - BARI TRATTA NAPOLI-CANCELLO									
PROGETTISTA: <u>Mandatario:</u> SYSTRA S.A.		<u>Mandante:</u> SYSTRA-SOTECNI S.p.A.		ROCKSOIL S.p.A.		IN VARIANTE TRA LE PK 0+000 E PK 15+585, INCLUSE LE OPERE ACCESSORIE, NELL'AMBITO DEGLI INTERVENTI DI CUI AL D.L. 133/2014, CONVERTITO IN LEGGE 164 / 2014					
PROGETTO ESECUTIVO Spalla S1 - Relazione di calcolo		PROGETTO	LOTTO	CODIFICA	DOCUMENTO	REV.	PAGINA				
		IF1M	0.0.E.ZZ	CL	VI.03.04.001	A	83 di 105				

ST.LIM.ULTIMI - SFORZI PER OGNI COMBINAZIONE ASSEGNATA

	N	Sforzo normale [kN] applicato nel Baric. (+ se di compressione)				
	Mx	Momento flettente [daNm] intorno all'asse x princ. d'inerzia con verso positivo se tale da comprimere il lembo sup. della sez.				
	My	Momento flettente [daNm] intorno all'asse y princ. d'inerzia con verso positivo se tale da comprimere il lembo destro della sez.				
	Vy	Componente del Taglio [kN] parallela all'asse princ.d'inerzia y				
	Vx	Componente del Taglio [kN] parallela all'asse princ.d'inerzia x				
N°Comb.	N	Mx	My	Vy	Vx	
1	0.00	180.00	0.00	0.00	0.00	
2	0.00	467.00	0.00	0.00	0.00	

COMB. RARE (S.L.E.) - SFORZI PER OGNI COMBINAZIONE ASSEGNATA

	N	Sforzo normale [kN] applicato nel Baricentro (+ se di compressione)		
	Mx	Momento flettente [kNm] intorno all'asse x princ. d'inerzia (tra parentesi Mom.Fessurazione) con verso positivo se tale da comprimere il lembo superiore della sezione		
	My	Momento flettente [kNm] intorno all'asse y princ. d'inerzia (tra parentesi Mom.Fessurazione) con verso positivo se tale da comprimere il lembo destro della sezione		
N°Comb.	N	Mx	My	
1	0.00	135.00 (1123.37)	0.00 (0.00)	

RISULTATI DEL CALCOLO

Sezione verificata per tutte le combinazioni assegnate

Copriferro netto minimo barre longitudinali:	4.0	cm
Interferro netto minimo barre longitudinali:	10.9	cm

METODO AGLI STATI LIMITE ULTIMI - RISULTATI PRESSO-TENSO FLESSIONE

Ver	S = combinazione verificata / N = combin. non verificata								
N Sn	Sforzo normale allo snervamento [kN] nel baricentro B sezione cls.(positivo se di compressione)								
Mx Sn	Momento di snervamento [kNm] riferito all'asse x princ. d'inerzia								
My Sn	Momento di snervamento [kNm] riferito all'asse y princ. d'inerzia								
N Ult	Sforzo normale ultimo [kN] nel baricentro B sezione cls.(positivo se di compress.)								
Mx Ult	Momento flettente ultimo [kNm] riferito all'asse x princ. d'inerzia								
My Ult	Momento flettente ultimo [kNm] riferito all'asse y princ. d'inerzia								
Mis.Sic.	Misura sicurezza = rapporto vettoriale tra (N Ult,Mx Ult,My Ult) e (N,Mx,My) Verifica positiva se tale rapporto risulta >=1.000								
As Tesa	Area armature [cm²] in zona tesa (solo travi). Tra parentesi l'area minima di normativa								
N°Comb	Ver	N Sn	Mx Sn	My Sn	N Ult	Mx Ult	My Ult	Mis.Sic.	As Tesa
1	S	0.00	1247.75	0.00	0.00	1300.97	0.00	7.228	25.1(24.2)
2	S	0.00	1247.75	0.00	0.00	1300.97	0.00	2.786	25.1(24.2)

METODO AGLI STATI LIMITE ULTIMI - DEFORMAZIONI UNITARIE ALLO STATO ULTIMO

ec max	Deform. unit. massima del conglomerato a compressione
ec 3/7	Deform. unit. del conglomerato nella fibra a 3/7 dell'altezza efficace

APPALTATORE: Mandatario: SALINI IMPREGILO S.p.A.	Mandante: ASTALDI S.p.A.	LINEA FERROVIARIA NAPOLI - BARI TRATTA NAPOLI-CANCELLO									
PROGETTISTA: Mandatario: SYSTRA S.A.		Mandante: SYSTRA-SOTECNI S.p.A.		ROCKSOIL S.p.A.		IN VARIANTE TRA LE PK 0+000 E PK 15+585, INCLUSE LE OPERE ACCESSORIE, NELL'AMBITO DEGLI INTERVENTI DI CUI AL D.L. 133/2014, CONVERTITO IN LEGGE 164 / 2014					
PROGETTO ESECUTIVO Spalla S1 - Relazione di calcolo		PROGETTO IF1M	LOTTO 0.0.E.ZZ	CODIFICA CL	DOCUMENTO VI.03.04.001	REV. A	PAGINA 84 di 105				

-	Xc max	Ascissa in cm della fibra corrisp. a ec max (sistema rif. X,Y,O sez.)
-	Yc max	Ordinata in cm della fibra corrisp. a ec max (sistema rif. X,Y,O sez.)
-	es min	Deform. unit. minima nell'acciaio (negativa se di trazione)
-	Xs min	Ascissa in cm della barra corrisp. a es min (sistema rif. X,Y,O sez.)
-	Ys min	Ordinata in cm della barra corrisp. a es min (sistema rif. X,Y,O sez.)
-	es max	Deform. unit. massima nell'acciaio (positiva se di compress.)
-	Xs max	Ascissa in cm della barra corrisp. a es max (sistema rif. X,Y,O sez.)
-	Ys max	Ordinata in cm della barra corrisp. a es max (sistema rif. X,Y,O sez.)

	N°Comb	ec max	ec 3/7	Xc max	Yc max	es min	Xs min	Ys min	es max	Xs max
5.0	1	0.00316	-0.02825	-50.0	140.0	0.00054	-45.0	135.0	-0.06750	-45.0
5.0	2	0.00316	-0.02825	-50.0	140.0	0.00054	-45.0	135.0	-0.06750	-45.0

POSIZIONE ASSE NEUTRO PER OGNI COMB. DI RESISTENZA

-	a, b, c	Coeff. a, b, c nell'eq. dell'asse neutro $aX+bY+c=0$ nel rif. X,Y,O gen.
-	x/d	Rapp. di duttilità a rottura in presenza di sola fless.(travi)
-	C.Rid.	Coeff. di riduz. momenti per sola flessione in travi continue

N°Comb	a	b	c	x/d	C.Rid.
1	0.000000000	0.000523390-0.070116950	0.045	0.700	
2	0.000000000	0.000523390-0.070116950	0.045	0.700	

COMBINAZIONI RARE IN ESERCIZIO - MASSIME TENSIONI NORMALI ED APERTURA FESSURE

-	Ver	S = comb. verificata/ N = comb. non verificata
-	Sc max	Massima tensione (positiva se di compressione) nel conglomerato [Mpa]
-	Xc max, Yc max	Ascissa, Ordinata [cm] del punto corrisp. a Sc max (sistema rif. X,Y,O)
-	Sf min	Minima tensione (negativa se di trazione) nell'acciaio [Mpa]
-	Xs min, Ys min	Ascissa, Ordinata [cm] della barra corrisp. a Sf min (sistema rif. X,Y,O)
-	Ac eff.	Area di calcestruzzo [cm²] in zona tesa considerata aderente alle barre
-	As eff.	Area barre [cm²] in zona tesa considerate efficaci per l'apertura delle fessure
-	D barre	Distanza tra le barre tese [cm] ai fini del calcolo dell'apertura fessure
-	Beta12	Prodotto dei coeff. di aderenza delle barre $Beta1 \cdot Beta2$

N°Comb	Ver	Sc max	Xc max	Yc max	Sf min	Xs min	Ys min	Ac eff.	As eff.	D barre	Beta12
1	S	0.73	-50.0	140.0	-42.6	-6.4	5.0	1853	25.1	12.9	1.00

COMBINAZIONI RARE IN ESERCIZIO - APERTURA FESSURE

La sezione viene assunta sempre fessurata anche nel caso in cui la trazione minima del calcestruzzo sia inferiore a

fctm

-	Ver.	Esito della verifica
-	S1	Massima tensione [Mpa] di trazione nel calcestruzzo valutata in sezione non fessurata
-	S2	Minima tensione [Mpa] di trazione nel calcestruzzo valutata in sezione fessurata
-	k2	= 0.4 per barre ad aderenza migliorata
-	k3	= 0.125 per flessione e presso-flessione; $= (e1 + e2)/(2 \cdot e1)$ per trazione eccentrica
-	Ø	Diametro [mm] medio delle barre tese comprese nell'area efficace Ac eff
-	Cf	Copriferro [mm] netto calcolato con riferimento alla barra più tesa
-	Psi	$= 1 - Beta12 \cdot (Ssr/Ss)^2 = 1 - Beta12 \cdot (fctm/S2)^2 = 1 - Beta12 \cdot (Mfess/M)^2$
-	e sm	Deformazione unitaria media tra le fessure . Il valore limite = $0.4 \cdot Ss/Es$ è tra parentesi

APPALTATORE: <u>Mandatario:</u> SALINI IMPREGILO S.p.A.	<u>Mandante:</u> ASTALDI S.p.A.	LINEA FERROVIARIA NAPOLI - BARI TRATTA NAPOLI-CANCELLO IN VARIANTE TRA LE PK 0+000 E PK 15+585, INCLUSE LE OPERE ACCESSORIE, NELL'AMBITO DEGLI INTERVENTI DI CUI AL D.L. 133/2014, CONVERTITO IN LEGGE 164 / 2014
PROGETTISTA: <u>Mandatario:</u> SYSTRA S.A.	<u>Mandante:</u> SYSTRA-SOTECNI S.p.A. ROCKSOIL S.p.A.	
PROGETTO ESECUTIVO Spalla S1 - Relazione di calcolo	PROGETTO IF1M	LOTTO 0.0.E.ZZ
	CODIFICA CL	DOCUMENTO VI.03.04.001
	REV. A	PAGINA 85 di 105

-	srm	Distanza media tra le fessure [mm]													
-	wk	Valore caratteristico [mm] dell'apertura fessure = $1.7 * e * s_m * s_{rm}$. Valore limite tra parentesi													
-	MX fess.	Componente momento di prima fessurazione intorno all'asse X [kNm]													
-	MY fess.	Componente momento di prima fessurazione intorno all'asse Y [kNm]													
-															
-	Comb.	Ver	S1	S2	k3	Ø	Cf		Psi	e sm	srm	wk	Mx fess	My fess	
-	1	S	-0.4	0	0.125	20	40		-68.2440.00009	(0.00009)	179	0.026	(0.20)	1123.37	0.00

11.3.3 Verifica a taglio

SEZIONE					
b_w	=	100	cm		
h	=	140	cm		
c	=	5	cm		
d	=	$h-c$	=	135	cm
MATERIALI					
f_{ywd}	=	391.30	MPa		
R_{ck}	=	40	MPa		
γ_c	=	1.5			
f_{ck}	=	$0.83 \times R_{ck}$	=	33.2	MPa
f_{cd}	=	$0.85 \times f_{ck} / \gamma_c$	=	18.81	MPa
ARMATURE A TAGLIO					
ϕ_{st}	=	14			
braccia	=	2.5			
ϕ_{st2}	=	0			
braccia	=	0			
passo	=	20	cm		
(A_{sw} / s)	=	19.242	cm^2 / m		
α	=	90	°	(90° staffe verticali)	
TAGLIO AGENTE					
	$V_{Ed} =$	1660	(KN)		
SFORZO NORMALE					
	$N_{Ed} =$	0	(KN)		
	$\alpha_c =$	1.0000			

ELEMENTI CON ARMATURA A TAGLIO

Calcolo di cot θ

$$\cot(\theta) = 3.39$$

$$\theta = 16.43^\circ$$

APPALTATORE: <u>Mandatario:</u> SALINI IMPREGILO S.p.A.	<u>Mandante:</u> ASTALDI S.p.A.	LINEA FERROVIARIA NAPOLI - BARI TRATTA NAPOLI-CANCELLO				
PROGETTISTA: <u>Mandatario:</u> SYSTRA S.A.	<u>Mandante:</u> SYSTRA-SOTECNI S.p.A. ROCKSOIL S.p.A.	IN VARIANTE TRA LE PK 0+000 E PK 15+585, INCLUSE LE OPERE ACCESSORIE, NELL'AMBITO DEGLI INTERVENTI DI CUI AL D.L. 133/2014, CONVERTITO IN LEGGE 164 / 2014				
PROGETTO ESECUTIVO Spalla S1 - Relazione di calcolo	PROGETTO	LOTTO	CODIFICA	DOCUMENTO	REV.	PAGINA
	IF1M	0.0.E.ZZ	CL	VI.03.04.001	A	86 di 105

IPOTESI 2	$\cot \vartheta > 2,5$	Si assume	$\vartheta = 21,8^\circ$
Armatura trasversale			
$V_{Rsd} = 2287.11 (KN)$		$0,9 \cdot d \cdot \frac{A_s}{s} \cdot f_{sd} \cdot (\ctg\alpha + \ctg\theta) \cdot \sin\alpha$	
$V_{Rcd} = 3941.07 (KN)$		$0,9 \cdot d \cdot b_w \cdot \alpha_c \cdot f'_{cd} \cdot (\ctg\alpha + \ctg\theta) / (1 + \ctg^2\theta)$	
$V_{Rd} = 2287 (KN)$		$\min(V_{Rsd}, V_{Rcd})$	

11.4 VERIFICA DEL PLINTO DI FONDAZIONE

Si riassume di seguito l'armatura adottata.

Armatura longitudinale	Armatura trasversale	Armatura taglio
Arm. tesa	Arm. tesa	1Ø16/40x40
1Ø26/12.5+1Ø26/25	1Ø24/12.5	
Arm. Compressa	Arm. Compressa	
1Ø20/12.5	1Ø20/12.5	

La sezione risulta verificata con l'armatura prevista.

APPALTATORE: <u>Mandatario:</u> SALINI IMPREGILO S.p.A.	<u>Mandante:</u> ASTALDI S.p.A.	LINEA FERROVIARIA NAPOLI - BARI TRATTA NAPOLI-CANCELLO IN VARIANTE TRA LE PK 0+000 E PK 15+585, INCLUSE LE OPERE ACCESSORIE, NELL'AMBITO DEGLI INTERVENTI DI CUI AL D.L. 133/2014, CONVERTITO IN LEGGE 164 / 2014
PROGETTISTA: <u>Mandatario:</u> SYSTRA S.A.	<u>Mandante:</u> SYSTRA-SOTECNI S.p.A. ROCKSOIL S.p.A.	
PROGETTO ESECUTIVO Spalla S1 - Relazione di calcolo	PROGETTO IF1M	LOTTO 0.0.E.ZZ
	CODIFICA CL	DOCUMENTO VI.03.04.001
	REV. A	PAGINA 87 di 105

11.4.1 Verifica dell'armatura longitudinale

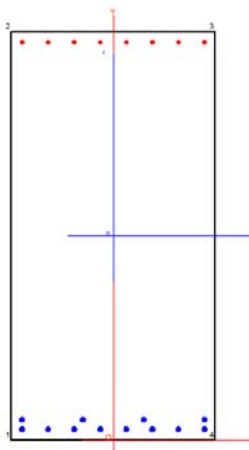

CARATTERISTICHE DOMINIO CONGLOMERATO

Forma del Dominio: Poligonale
Classe Conglomerato: C28/35

N°vertice:	X [cm]	Y [cm]
1	-50.0	0.0
2	-50.0	200.0
3	50.0	200.0
4	50.0	0.0

DATI BARRE ISOLATE

N°Barra	X [cm]	Y [cm]	DiamØ[mm]
1	-44.7	5.3	26
2	-44.7	194.8	20
3	44.7	194.8	20
4	44.7	5.3	26
5	-44.7	10.0	26
6	44.7	10.0	26

DATI GENERAZIONI LINEARI DI BARRE

N°Gen. Numero assegnato alla singola generazione lineare di barre
N°Barra Ini. Numero della barra iniziale cui si riferisce la generazione
N°Barra Fin. Numero della barra finale cui si riferisce la generazione
N°Barre Numero di barre generate equidistanti cui si riferisce la generazione
Ø Diametro in mm delle barre della generazione

N°Gen.	N°Barra Ini.	N°Barra Fin.	N°Barre	Ø

APPALTATORE: <u>Mandatario:</u> SALINI IMPREGILO S.p.A.	<u>Mandante:</u> ASTALDI S.p.A.	LINEA FERROVIARIA NAPOLI - BARI TRATTA NAPOLI-CANCELLO				
PROGETTISTA: <u>Mandatario:</u> SYSTRA S.A.		<u>Mandante:</u> SYSTRA-SOTECNI S.p.A.		ROCKSOIL S.p.A.		
PROGETTO ESECUTIVO Spalla S1 - Relazione di calcolo		PROGETTO IF1M	LOTTO 0.0.E.ZZ	CODIFICA CL	DOCUMENTO VI.03.04.001	REV. A PAGINA 88 di 105

-	1	1	4	6	26
-	2	2	3	6	20
-	3	5	6	2	26

ST.LIM.ULTIMI - SFORZI PER OGNI COMBINAZIONE ASSEGNATA

-		N	Sforzo normale [kN] applicato nel Baric. (+ se di compressione)				
-		Mx	Momento flettente [daNm] intorno all'asse x princ. d'inerzia con verso positivo se tale da comprimere il lembo sup. della sez.				
-		My	Momento flettente [daNm] intorno all'asse y princ. d'inerzia con verso positivo se tale da comprimere il lembo destro della sez.				
-		Vy	Componente del Taglio [kN] parallela all'asse princ.d'inerzia y				
-		Vx	Componente del Taglio [kN] parallela all'asse princ.d'inerzia x				
-		N°Comb.	N	Mx	My	Vy	Vx
-		1	0.00	3178.00	0.00	0.00	0.00
-		2	0.00	3000.00	0.00	0.00	0.00

COMB. RARE (S.L.E.) - SFORZI PER OGNI COMBINAZIONE ASSEGNATA

-		N	Sforzo normale [kN] applicato nel Baricentro (+ se di compressione)				
-		Mx	Momento flettente [kNm] intorno all'asse x princ. d'inerzia (tra parentesi Mom.Fessurazione) con verso positivo se tale da comprimere il lembo superiore della sezione				
-		My	Momento flettente [kNm] intorno all'asse y princ. d'inerzia (tra parentesi Mom.Fessurazione) con verso positivo se tale da comprimere il lembo destro della sezione				
-		N°Comb.	N	Mx	My		
-		1	0.00	2246.00 (2270.19)	0.00 (0.00)		

RISULTATI DEL CALCOLO

Sezione verificata per tutte le combinazioni assegnate

-		Copriferro netto minimo barre longitudinali:	4.0	cm
-		Interferro netto minimo barre longitudinali:	2.1	cm

METODO AGLI STATI LIMITE ULTIMI - RISULTATI PRESSO-TENSO FLESSIONE

-		Ver	S = combinazione verificata / N = combin. non verificata								
-		N Sn	Sforzo normale allo snervamento [kN] nel baricentro B sezione cls.(positivo se di compressione)								
-		Mx Sn	Momento di snervamento [kNm] riferito all'asse x princ. d'inerzia								
-		My Sn	Momento di snervamento [kNm] riferito all'asse y princ. d'inerzia								
-		N Ult	Sforzo normale ultimo [kN] nel baricentro B sezione cls.(positivo se di compress.)								
-		Mx Ult	Momento flettente ultimo [kNm] riferito all'asse x princ. d'inerzia								
-		My Ult	Momento flettente ultimo [kNm] riferito all'asse y princ. d'inerzia								
-		Mis.Sic.	Misura sicurezza = rapporto vettoriale tra (N Ult,Mx Ult,My Ult) e (N,Mx,My) Verifica positiva se tale rapporto risulta >=1.000								
-		As Tesa	Area armature [cm²] in zona tesa (solo travi). Tra parentesi l'area minima di normativa								
-		N°Comb	Ver	N Sn	Mx Sn	My Sn	N Ult	Mx Ult	My Ult	Mis.Sic.	As Tesa
-		1	S	0.00	4395.38	0.00	0.00	4691.64	0.00	1.476	63.7(31.8)
-		2	S	0.00	4395.38	0.00	0.00	4691.64	0.00	1.564	63.7(31.8)

APPALTATORE: <u>Mandatario:</u> SALINI IMPREGILO S.p.A.	<u>Mandante:</u> ASTALDI S.p.A.	LINEA FERROVIARIA NAPOLI - BARI TRATTA NAPOLI-CANCELLO									
PROGETTISTA: <u>Mandatario:</u> SYSTRA S.A.		<u>Mandante:</u> SYSTRA-SOTECNI S.p.A.		ROCKSOIL S.p.A.		IN VARIANTE TRA LE PK 0+000 E PK 15+585, INCLUSE LE OPERE ACCESSORIE, NELL'AMBITO DEGLI INTERVENTI DI CUI AL D.L. 133/2014, CONVERTITO IN LEGGE 164 / 2014					
PROGETTO ESECUTIVO Spalla S1 - Relazione di calcolo		PROGETTO	LOTTO	CODIFICA	DOCUMENTO	REV.	PAGINA				
		IF1M	0.0.E.ZZ	CL	VI.03.04.001	A	89 di 105				

METODO AGLI STATI LIMITE ULTIMI - DEFORMAZIONI UNITARIE ALLO STATO ULTIMO

	ec max	Deform. unit. massima del conglomerato a compressione								
	ec 3/7	Deform. unit. del conglomerato nella fibra a 3/7 dell'altezza efficace								
	Xc max	Ascissa in cm della fibra corrisp. a ec max (sistema rif. X,Y,O sez.)								
	Yc max	Ordinata in cm della fibra corrisp. a ec max (sistema rif. X,Y,O sez.)								
	es min	Deform. unit. minima nell'acciaio (negativa se di trazione)								
	Xs min	Ascissa in cm della barra corrisp. a es min (sistema rif. X,Y,O sez.)								
	Ys min	Ordinata in cm della barra corrisp. a es min (sistema rif. X,Y,O sez.)								
	es max	Deform. unit. massima nell'acciaio (positiva se di compress.)								
	Xs max	Ascissa in cm della barra corrisp. a es max (sistema rif. X,Y,O sez.)								
	Ys max	Ordinata in cm della barra corrisp. a es max (sistema rif. X,Y,O sez.)								
	N°Comb	ec max	ec 3/7	Xc max	Yc max	es min	Xs min	Ys min	es max	Xs max
Ys max										
	1	0.00350	-0.02263	-50.0	200.0	0.00191	-44.7	194.8	-0.05585	-44.7
5.3										
	2	0.00350	-0.02263	-50.0	200.0	0.00191	-44.7	194.8	-0.05585	-44.7
5.3										

POSIZIONE ASSE NEUTRO PER OGNI COMB. DI RESISTENZA

	a, b, c	Coeff. a, b, c nell'eq. dell'asse neutro $aX+bY+c=0$ nel rif. X,Y,O gen.				
	x/d	Rapp. di duttilità a rottura in presenza di sola fless.(travi)				
	C.Rid.	Coeff. di riduz. momenti per sola flessione in travi continue				
	N°Comb	a	b	c	x/d	C.Rid.
	1	0.000000000	0.000304825-0.057465066	0.059	0.700	
	2	0.000000000	0.000304825-0.057465066	0.059	0.700	

COMBINAZIONI RARE IN ESERCIZIO - MASSIME TENSIONI NORMALI ED APERTURA FESSURE

	Ver	S = comb. verificata/ N = comb. non verificata										
	Sc max	Massima tensione (positiva se di compressione) nel conglomerato [Mpa]										
	Xc max, Yc max	Ascissa, Ordinata [cm] del punto corrisp. a Sc max (sistema rif. X,Y,O)										
	Sf min	Minima tensione (negativa se di trazione) nell'acciaio [Mpa]										
	Xs min, Ys min	Ascissa, Ordinata [cm] della barra corrisp. a Sf min (sistema rif. X,Y,O)										
	Ac eff.	Area di calcestruzzo [cm²] in zona tesa considerata aderente alle barre										
	As eff.	Area barre [cm²] in zona tesa considerate efficaci per l'apertura delle fessure										
	D barre	Distanza tra le barre tese [cm] ai fini del calcolo dell'apertura fessure										
	Beta12	Prodotto dei coeff. di aderenza delle barre $Beta1*Beta2$										
	N°Comb	Ver	Sc max	Xc max	Yc max	Sf min	Xs min	Ys min	Ac eff.	As eff.	D barre	Beta12
	1	S	4.51	50.0	200.0	-200.1	-19.2	5.3	2345	63.7	6.3	1.00

COMBINAZIONI RARE IN ESERCIZIO - APERTURA FESSURE

fctm		La sezione viene assunta sempre fessurata anche nel caso in cui la trazione minima del calcestruzzo sia inferiore a									
	Ver.	Esito della verifica									
	S1	Massima tensione [Mpa] di trazione nel calcestruzzo valutata in sezione non fessurata									
	S2	Minima tensione [Mpa] di trazione nel calcestruzzo valutata in sezione fessurata									
	k2	= 0.4 per barre ad aderenza migliorata									

APPALTATORE: <u>Mandatario:</u> SALINI IMPREGILO S.p.A.	<u>Mandante:</u> ASTALDI S.p.A.	LINEA FERROVIARIA NAPOLI - BARI TRATTA NAPOLI-CANCELLO					
PROGETTISTA: <u>Mandatario:</u> SYSTRA S.A.		<u>Mandante:</u> SYSTRA-SOTECNI S.p.A.		ROCKSOIL S.p.A.			
PROGETTO ESECUTIVO Spalla S1 - Relazione di calcolo		PROGETTO IF1M	LOTTO 0.0.E.ZZ	CODIFICA CL	DOCUMENTO VI.03.04.001	REV. A	PAGINA 91 di 105

-	3	44.8	194.8	20
-	4	44.8	5.2	24

DATI GENERAZIONI LINEARI DI BARRE

-	N°Gen.	Numero assegnato alla singola generazione lineare di barre			
-	N°Barra Ini.	Numero della barra iniziale cui si riferisce la generazione			
-	N°Barra Fin.	Numero della barra finale cui si riferisce la generazione			
-	N°Barre	Numero di barre generate equidistanti cui si riferisce la generazione			
-	Ø	Diametro in mm delle barre della generazione			

-	N°Gen.	N°Barra Ini.	N°Barra Fin.	N°Barre	Ø
-	1	1	4	6	24
-	2	2	3	6	20

ST.LIM.ULTIMI - SFORZI PER OGNI COMBINAZIONE ASSEGNATA

-	N	Sforzo normale [kN] applicato nel Baric. (+ se di compressione)				
-	Mx	Momento flettente [daNm] intorno all'asse x princ. d'inerzia con verso positivo se tale da comprimere il lembo sup. della sez.				
-	My	Momento flettente [daNm] intorno all'asse y princ. d'inerzia con verso positivo se tale da comprimere il lembo destro della sez.				
-	Vy	Componente del Taglio [kN] parallela all'asse princ.d'inerzia y				
-	Vx	Componente del Taglio [kN] parallela all'asse princ.d'inerzia x				

-	N°Comb.	N	Mx	My	Vy	Vx
-	1	0.00	1058.00	0.00	0.00	0.00
-	2	0.00	905.00	0.00	0.00	0.00

COMB. RARE (S.L.E.) - SFORZI PER OGNI COMBINAZIONE ASSEGNATA

-	N	Sforzo normale [kN] applicato nel Baricentro (+ se di compressione)			
-	Mx	Momento flettente [kNm] intorno all'asse x princ. d'inerzia (tra parentesi Mom.Fessurazione) con verso positivo se tale da comprimere il lembo superiore della sezione			
-	My	Momento flettente [kNm] intorno all'asse y princ. d'inerzia (tra parentesi Mom.Fessurazione) con verso positivo se tale da comprimere il lembo destro della sezione			

-	N°Comb.	N	Mx	My
-	1	0.00	750.00 (2136.34)	0.00 (0.00)

RISULTATI DEL CALCOLO

Sezione verificata per tutte le combinazioni assegnate

-	Copriferro netto minimo barre longitudinali:	4.0	cm
-	Interferro netto minimo barre longitudinali:	10.4	cm

METODO AGLI STATI LIMITE ULTIMI - RISULTATI PRESSO-TENSO FLESSIONE

Ver S = combinazione verificata / N = combin. non verificata

APPALTATORE: Mandatario: SALINI IMPREGILO S.p.A. Mandante: ASTALDI S.p.A.	LINEA FERROVIARIA NAPOLI - BARI TRATTA NAPOLI-CANCELLO IN VARIANTE TRA LE PK 0+000 E PK 15+585, INCLUSE LE OPERE ACCESSORIE, NELL'AMBITO DEGLI INTERVENTI DI CUI AL D.L. 133/2014, CONVERTITO IN LEGGE 164 / 2014
PROGETTISTA: Mandatario: SYSTRA S.A. Mandante: SYSTRA-SOTECNI S.p.A. ROCKSOIL S.p.A.	
PROGETTO ESECUTIVO Spalla S1 - Relazione di calcolo	PROGETTO LOTTO CODIFICA DOCUMENTO REV. PAGINA IF1M 0.0.E.ZZ CL VI.03.04.001 A 92 di 105

-	N Sn	Sforzo normale allo snervamento [kN] nel baricentro B sezione cls.(positivo se di compressione)
-	Mx Sn	Momento di snervamento [kNm] riferito all'asse x princ. d'inerzia
-	My Sn	Momento di snervamento [kNm] riferito all'asse y princ. d'inerzia
-	N Ult	Sforzo normale ultimo [kN] nel baricentro B sezione cls.(positivo se di compress.)
-	Mx Ult	Momento flettente ultimo [kNm] riferito all'asse x princ. d'inerzia
-	My Ult	Momento flettente ultimo [kNm] riferito all'asse y princ. d'inerzia
-	Mis.Sic.	Misura sicurezza = rapporto vettoriale tra (N Ult,Mx Ult,My Ult) e (N,Mx,My) Verifica positiva se tale rapporto risulta >=1.000
-	As Tesa	Area armature [cm ²] in zona tesa (solo travi). Tra parentesi l'area minima di normativa

	N°Comb	Ver	N Sn	Mx Sn	My Sn	N Ult	Mx Ult	My Ult	Mis.Sic.	As Tesa
-	1	S	0.00	2598.49	0.00	0.00	2705.43	0.00	2.557	36.2(31.9)
-	2	S	0.00	2598.49	0.00	0.00	2705.43	0.00	2.989	36.2(31.9)

METODO AGLI STATI LIMITE ULTIMI - DEFORMAZIONI UNITARIE ALLO STATO ULTIMO

-	ec max	Deform. unit. massima del conglomerato a compressione
-	ec 3/7	Deform. unit. del conglomerato nella fibra a 3/7 dell'altezza efficace
-	Xc max	Ascissa in cm della fibra corrisp. a ec max (sistema rif. X,Y,O sez.)
-	Yc max	Ordinata in cm della fibra corrisp. a ec max (sistema rif. X,Y,O sez.)
-	es min	Deform. unit. minima nell'acciaio (negativa se di trazione)
-	Xs min	Ascissa in cm della barra corrisp. a es min (sistema rif. X,Y,O sez.)
-	Ys min	Ordinata in cm della barra corrisp. a es min (sistema rif. X,Y,O sez.)
-	es max	Deform. unit. massima nell'acciaio (positiva se di compress.)
-	Xs max	Ascissa in cm della barra corrisp. a es max (sistema rif. X,Y,O sez.)
-	Ys max	Ordinata in cm della barra corrisp. a es max (sistema rif. X,Y,O sez.)

	N°Comb	ec max	ec 3/7	Xc max	Yc max	es min	Xs min	Ys min	es max	Xs max	Ys max
-	1	0.00278	-0.02815	-50.0	200.0	0.00090	-44.8	194.8	-0.06750	-44.8	
5.2	2	0.00278	-0.02815	-50.0	200.0	0.00090	-44.8	194.8	-0.06750	-44.8	
5.2											

POSIZIONE ASSE NEUTRO PER OGNI COMB. DI RESISTENZA

-	a, b, c	Coeff. a, b, c nell'eq. dell'asse neutro aX+bY+c=0 nel rif. X,Y,O gen.
-	x/d	Rapp. di duttilità a rottura in presenza di sola fless.(travi)
-	C.Rid.	Coeff. di riduz. momenti per sola flessione in travi continue

	N°Comb	a	b	c	x/d	C.Rid.
-	1	0.000000000	0.000360770-0.069376002	0.040	0.700	
-	2	0.000000000	0.000360770-0.069376002	0.040	0.700	

COMBINAZIONI RARE IN ESERCIZIO - MASSIME TENSIONI NORMALI ED APERTURA FESSURE

-	Ver	S = comb. verificata/ N = comb. non verificata
-	Sc max	Massima tensione (positiva se di compressione) nel conglomerato [Mpa]
-	Xc max, Yc max	Ascissa, Ordinata [cm] del punto corrisp. a Sc max (sistema rif. X,Y,O)
-	Sf min	Minima tensione (negativa se di trazione) nell'acciaio [Mpa]
-	Xs min, Ys min	Ascissa, Ordinata [cm] della barra corrisp. a Sf min (sistema rif. X,Y,O)
-	Ac eff.	Area di calcestruzzo [cm ²] in zona tesa considerata aderente alle barre
-	As eff.	Area barre [cm ²] in zona tesa considerate efficaci per l'apertura delle fessure
-	D barre	Distanza tra le barre tese [cm] ai fini del calcolo dell'apertura fessure

APPALTATORE: <u>Mandatario:</u> SALINI IMPREGILO S.p.A.	<u>Mandante:</u> ASTALDI S.p.A.	LINEA FERROVIARIA NAPOLI - BARI TRATTA NAPOLI-CANCELLO IN VARIANTE TRA LE PK 0+000 E PK 15+585, INCLUSE LE OPERE ACCESSORIE, NELL'AMBITO DEGLI INTERVENTI DI CUI AL D.L. 133/2014, CONVERTITO IN LEGGE 164 / 2014				
PROGETTISTA: <u>Mandatario:</u> SYSTRA S.A.	<u>Mandante:</u> SYSTRA-SOTECNI S.p.A. ROCKSOIL S.p.A.					
PROGETTO ESECUTIVO Spalla S1 - Relazione di calcolo	PROGETTO	LOTTO	CODIFICA	DOCUMENTO	REV.	PAGINA
	IF1M	0.0.E.ZZ	CL	VI.03.04.001	A	93 di 105

	Beta12	Prodotto dei coeff. di aderenza delle barre Beta1*Beta2										
	N°Comb	Ver	Sc max	Xc max	Yc max	Sf min	Xs min	Ys min	Ac eff.	As eff.	D barre	Beta12
	1	S	1.83	-50.0	200.0	-113.1	32.0	5.2	2163	36.2	12.8	1.00

COMBINAZIONI RARE IN ESERCIZIO - APERTURA FESSURE

La sezione viene assunta sempre fessurata anche nel caso in cui la trazione minima del calcestruzzo sia inferiore a f_{ctm}

	Ver.	Esito della verifica												
	S1	Massima tensione [Mpa] di trazione nel calcestruzzo valutata in sezione non fessurata												
	S2	Minima tensione [Mpa] di trazione nel calcestruzzo valutata in sezione fessurata												
	k2	= 0.4 per barre ad aderenza migliorata												
	k3	= 0.125 per flessione e presso-flessione; $= (e1 + e2) / (2 * e1)$ per trazione eccentrica												
	Ø	Diametro [mm] medio delle barre tese comprese nell'area efficace Ac eff												
	Cf	Copriferro [mm] netto calcolato con riferimento alla barra più tesa												
	Psi	$= 1 - \text{Beta}12 * (Ssr/Ss)^2 = 1 - \text{Beta}12 * (f_{ctm}/S2)^2 = 1 - \text{Beta}12 * (M_{fess}/M)^2$												
	e sm	Deformazione unitaria media tra le fessure . Il valore limite = $0.4 * Ss/Es$ è tra parentesi												
	srm	Distanza media tra le fessure [mm]												
	wk	Valore caratteristico [mm] dell'apertura fessure = $1.7 * e * srm$. Valore limite tra parentesi												
	MX fess.	Componente momento di prima fessurazione intorno all'asse X [kNm]												
	MY fess.	Componente momento di prima fessurazione intorno all'asse Y [kNm]												
	Comb.	Ver	S1	S2	k3	Ø	Cf	Psi	e sm	srm	wk	Mx fess	My fess	
	1	S	-1.0	0	0.125	24	40	-7.1140.00023	(0.00023)	177	0.068	(0.20)	2136.34	0.00

11.4.3 Verifica a taglio e punzonamento

Si riportano di seguito le verifiche di resistenza a taglio e punzonamento per le situazioni più gravose per il plinto di fonazione.

In particolare si riporta la verifica a taglio della sezione del plinto a filo muro frontale. Le verifiche nei confronti del punzonamento è svolta in accordo al paragrafo 4.1.2.1.3.4 delle NTC2008, utilizzando le procedure riportate nell' UNI EN 1992-1-1, §6.4. Per il palo di bordo si è considerato un perimetro ridotto alla sola semicirconferenza ricadente all'interno della platea. Il calcolo è stato svolto con riferimento ad elementi privi di armatura specifica per il punzonamento.

APPALTATORE: Mandatario: SALINI IMPREGILO S.p.A. Mandante: ASTALDI S.p.A.		LINEA FERROVIARIA NAPOLI - BARI TRATTA NAPOLI-CANCELLO				
PROGETTISTA: Mandatario: SYSTRA S.A. Mandante: SYSTRA-SOTECNI S.p.A. ROCKSOIL S.p.A.		IN VARIANTE TRA LE PK 0+000 E PK 15+585, INCLUSE LE OPERE ACCESSORIE, NELL'AMBITO DEGLI INTERVENTI DI CUI AL D.L. 133/2014, CONVERTITO IN LEGGE 164 / 2014				
PROGETTO ESECUTIVO Spalla S1 - Relazione di calcolo		PROGETTO	LOTTO	CODIFICA	DOCUMENTO	REV. PAGINA
		IF1M	0.0.E.ZZ	CL	VI.03.04.001	A 94 di 105

SEZIONE					
b _w	=	100	cm		
h	=	200	cm		
c	=	5.3	cm		
d	=	h-c	=	194.7	cm
MATERIALI					
f _{ywd}	=	391.30	MPa		
R _{ck}	=	35	MPa		
γ _c	=	1.5			
f _{ck}	=	0.83xR _{ck}	=	29.05	MPa
f _{cd}	=	0.85xf _{ck} /γ _c	=	16.46	MPa
ARMATURE A TAGLIO					
∅ _{st}	=	16			
braccia	=	2.5			
∅ _{st2}	=	0			
braccia	=	0			
passo	=	40	cm		
(A _{sw} / s)	=	12.566	cm ² / m		
α	=	90	°	(90° staffe verticali)	
TAGLIO AGENTE		V _{Ed} =	1580	(KN)	
SFORZO NORMALE		N _{ed} =	0	(KN)	
		α _c =	1.0000		

ELEMENTI CON ARMATURA A TAGLIO

Calcolo di cot θ

$$\cot(\theta) = 3.97$$

$$\theta = 14.15^\circ$$

IPOTESI 2 $\cot \vartheta > 2,5$ Si assume $\vartheta = 21,8^\circ$

Armatura trasversale

$$V_{Rsd} = 2154.14 \text{ (KN)}$$

$$0,9 \cdot d \cdot \frac{A_{sw}}{s} \cdot f_{yd} \cdot (\cot \alpha + \cot \theta) \cdot \sin \alpha$$

$$V_{Rcd} = 4973.41 \text{ (KN)}$$

$$0,9 \cdot d \cdot b_w \cdot \alpha_c \cdot f'_{cd} \cdot (\cot \alpha + \cot \theta) / (1 + \cot^2 \theta)$$

$$V_{Rd} = 2154 \text{ (KN)}$$

$$\min(V_{Rsd}, V_{Rcd})$$

APPALTATORE: Mandatario: SALINI IMPREGILO S.p.A.	Mandante: ASTALDI S.p.A.	LINEA FERROVIARIA NAPOLI - BARI TRATTA NAPOLI-CANCELLO				
PROGETTISTA: Mandatario: SYSTRA S.A.	Mandante: SYSTRA-SOTECNI S.p.A. ROCKSOIL S.p.A.	IN VARIANTE TRA LE PK 0+000 E PK 15+585, INCLUSE LE OPERE ACCESSORIE, NELL'AMBITO DEGLI INTERVENTI DI CUI AL D.L. 133/2014, CONVERTITO IN LEGGE 164 / 2014				
PROGETTO ESECUTIVO Spalla S1 - Relazione di calcolo	PROGETTO	LOTTO	CODIFICA	DOCUMENTO	REV.	PAGINA
	IF1M	0.0.E.ZZ	CL	VI.03.04.001	A	95 di 105

VERIFICA A PUNZONAMENTO PIASTRE EC2 -UNI EN 1992-1-1

DATI COLONNA

D	=	1500	mm	Diametro palo	
Hp (piastra)	=	2000	mm		
cx (copriferro asse)	=	53	mm		
cy (copriferro asse)	=	79	mm		
dx	=	Hp-cx	=	1947	mm
dy	=	Hp-cy	=	1921	mm
deff (altezza utile media)	=	(dx+dy)/2	=	1934	mm
u	=	$2\pi((D/2)+2deff)$	=	29016	mm

TIPOLOGIA PILASTRO

UBICAZIONE

β_1	=	A
-----------	---	---

MATERIALI

f_{ywd}	=	391.30	MPa	acciaio	
R_{ck}	=	35	MPa	cls	
γ_c	=	1.5			
f_{ck}	=	$0.83 \times R_{ck}$	=	29.05	MPa
f_{cd}	=	$0.85 \times f_{ck} / \gamma_c$	=	16.46	MPa
f_{ctm}	=	$0.3 \times (f_{ck})^{2/3}$	=	2.83	MPa
f_{ctk}	=	$0.7 \times f_{ctm}$	=	1.98	MPa
f_{ctd}	=	f_{ctk} / γ_c	=	1.32	MPa

ARMATURE LONGITUDINALI PER FLESSIONE PRESENTI NELLA PIASTRA

\varnothing_x	=	24	mm	diametro barre X	
Numero arm x	=	8	1/m	numero barre X a ml	
A_{sIx}	=	3619.11	mm ² /m	area barre X a ml	
leff _y	=	13.10	m	larghezza efficace dir Y	
A_{sIx}	=	47424.88	mm ²	acciaio X nella larghezza efficace	
\varnothing_y	=	20	mm	diametro barre Y	
Numero arm y	=	8	1/m	numero barre Y a ml	
A_{sIy}	=	2513.27	mm ² /m	area barre Ya ml	
leff _x	=	13.10	mm	larghezza efficace dir X	
A_{sIy}	=	32933.94	mm ²	acciaio Y nella larghezza efficace	

SOLLECITAZIONE DI CALCOLO

SFORZO NORMALE PALO	$V_{Ed} =$	6820	(KN)
---------------------	------------	------	------

TENSIONE TANGENZIALE DI CALCOLO

tensione tangenziale	$v_{Ed} = \beta \cdot V_{Ed} / (u_1 \cdot d)$	0.18	Mpa
----------------------	---	------	-----

APPALTATORE: <u>Mandatario:</u> SALINI IMPREGILO S.p.A.	<u>Mandante:</u> ASTALDI S.p.A.	LINEA FERROVIARIA NAPOLI - BARI TRATTA NAPOLI-CANCELLO				
PROGETTISTA: <u>Mandatario:</u> SYSTRA S.A.	<u>Mandante:</u> SYSTRA-SOTECNI S.p.A.	ROCKSOIL S.p.A.	IN VARIANTE TRA LE PK 0+000 E PK 15+585, INCLUSE LE OPERE ACCESSORIE, NELL'AMBITO DEGLI INTERVENTI DI CUI AL D.L. 133/2014, CONVERTITO IN LEGGE 164 / 2014			
PROGETTO ESECUTIVO Spalla S1 - Relazione di calcolo	PROGETTO IF1M	LOTTO 0.0.E.ZZ	CODIFICA CL	DOCUMENTO VI.03.04.001	REV. A	PAGINA 96 di 105

11.5 VERIFICA DEI PALI DI FONDAZIONE

11.5.1 Verifiche a pressoflessione e taglio

Il momento agente a quota testa pali è direttamente proporzionale al taglio mediante un coefficiente α (espresso in metri), dipendente dalle caratteristiche di rigidezza relative palo-terreno e dall'eventuale liquefacibilità del suolo. Generalmente, la sua applicazione fornisce un valore del momento sollecitante conservativo. Per la spalla in esame α è pari a 3.0. Di seguito il diagramma del momento adimensionale del palo della fondazione in esame.



Figura 20: Diagramma del Momento adimensionale lungo il palo

Si rimanda alla relazione geotecnica per maggiori dettagli relativi al calcolo di tale parametro.

I pali saranno armati con un doppio strato di 60+60 $\varnothing 26$ e con una spirale $\varnothing 14/15$.

Tale armatura costituisce la prima gabbia di armatura del palo e si estende per 15 metri a partire dalla testa del palo. Le successive gabbie di armatura potranno essere realizzate con un'armatura verticale pari 30 $\varnothing 20$, superiore al valore minimo previsto dalla normativa pari a 0.3% dell'area di calcestruzzo.

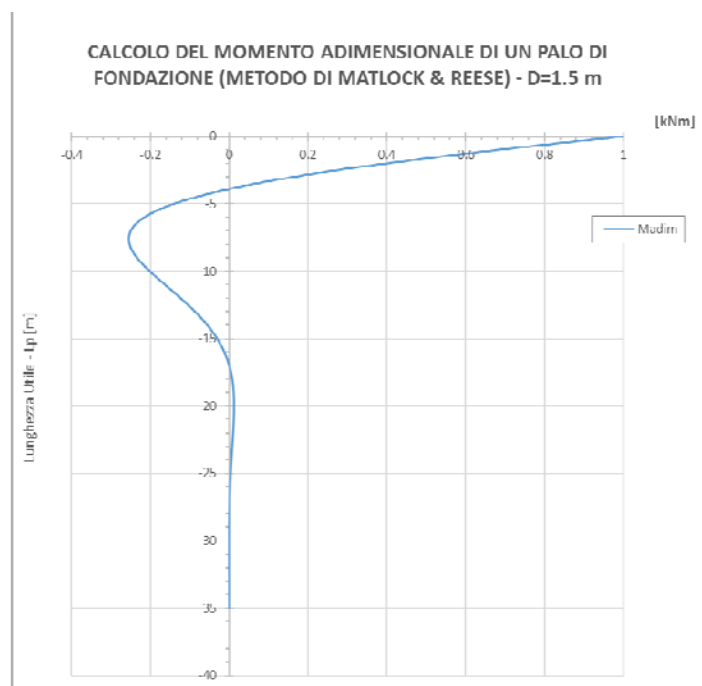
Di seguito si riporta a titolo esemplificativo

APPALTATORE: <u>Mandatario:</u> SALINI IMPREGILO S.p.A.	<u>Mandante:</u> ASTALDI S.p.A.	LINEA FERROVIARIA NAPOLI - BARI TRATTA NAPOLI-CANCELLO				
PROGETTISTA: <u>Mandatario:</u> SYSTRA S.A.		<u>Mandante:</u> SYSTRA-SOTECNI S.p.A.		ROCKSOIL S.p.A.		
PROGETTO ESECUTIVO Spalla S1 - Relazione di calcolo		PROGETTO IF1M	LOTTO 0.0.E.ZZ	CODIFICA CL	DOCUMENTO VI.03.04.001	REV. A PAGINA 97 di 105

Si riassume di seguito l'armatura adottata.

ARMATURA		
Armatura 1	Armatura 2	Armatura taglio
60+60Ø26	30Ø20	1Ø14/15

La sezione risulta verificata con l'armatura prevista.

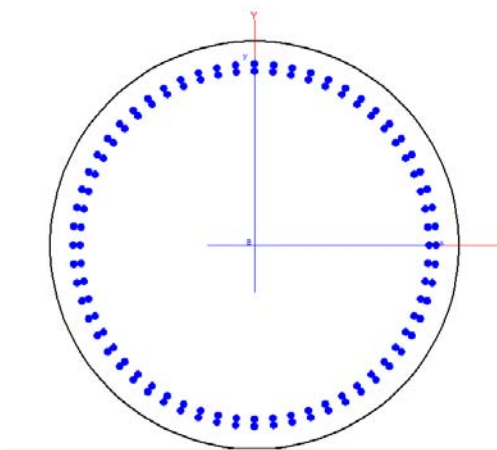

- **CARATTERISTICHE DOMINIO CONGLOMERATO**

-
- Forma del Dominio: Circolare
- Classe Conglomerato: C25/30
-
- Raggio circ.: 75.0 cm
- X centro circ.: 0.0 cm
- Y centro circ.: 0.0 cm
-

- **DATI GENERAZIONI CIRCOLARI DI BARRE**

-

APPALTATORE: <u>Mandatario:</u> SALINI IMPREGILO S.p.A.	<u>Mandante:</u> ASTALDI S.p.A.	LINEA FERROVIARIA NAPOLI - BARI TRATTA NAPOLI-CANCELLO IN VARIANTE TRA LE PK 0+000 E PK 15+585, INCLUSE LE OPERE ACCESSORIE, NELL'AMBITO DEGLI INTERVENTI DI CUI AL D.L. 133/2014, CONVERTITO IN LEGGE 164 / 2014				
PROGETTISTA: <u>Mandatario:</u> SYSTRA S.A.	<u>Mandante:</u> SYSTRA-SOTECNI S.p.A. ROCKSOIL S.p.A.					
PROGETTO ESECUTIVO Spalla S1 - Relazione di calcolo	PROGETTO	LOTTO	CODIFICA	DOCUMENTO	REV.	PAGINA
	IF1M	0.0.E.ZZ	CL	VI.03.04.001	A	98 di 105

N°Gen.	Numero assegnato alla singola generazione circolare di barre
Xcentro	Ascissa [cm] del centro della circonf. lungo cui sono disposte le barre generate
Ycentro	Ordinata [cm] del centro della circonf. lungo cui sono disposte le barre generate
Raggio	Raggio [cm] della circonferenza lungo cui sono disposte le barre generate
N°Barre	Numero di barre generate equidist. disposte lungo la circonferenza
Ø	Diametro [mm] della singola barra generata

N°Gen.	Xcentro	Ycentro	Raggio	N°Barre	Ø
1	0.0	0.0	66.6	60	26
2	0.0	0.0	64.0	60	26

ARMATURE A TAGLIO

Diametro staffe:	14	mm
Passo staffe:	15.0	cm
Staffe:	Una sola staffa chiusa perimetrale	

ST.LIM.ULTIMI - SFORZI PER OGNI COMBINAZIONE ASSEGNATA

N	Sforzo normale [kN] applicato nel Baric. (+ se di compressione)				
Mx	Momento flettente [daNm] intorno all'asse x princ. d'inerzia con verso positivo se tale da comprimere il lembo sup. della sez.				
My	Momento flettente [daNm] intorno all'asse y princ. d'inerzia con verso positivo se tale da comprimere il lembo destro della sez.				
Vy	Componente del Taglio [kN] parallela all'asse princ.d'inerzia y				
Vx	Componente del Taglio [kN] parallela all'asse princ.d'inerzia x				

N°Comb.	N	Mx	My	Vy	Vx
1	6820.00	4794.00	0.00	0.00	1598.00
2	3769.00	4794.00	0.00	0.00	1598.00
3	6614.00	8310.00	0.00	0.00	2770.00
4	452.00	8310.00	0.00	0.00	2770.00

COMB. RARE (S.L.E.) - SFORZI PER OGNI COMBINAZIONE ASSEGNATA

N	Sforzo normale [kN] applicato nel Baricentro (+ se di compressione)		
Mx	Momento flettente [kNm] intorno all'asse x princ. d'inerzia (tra parentesi Mom.Fessurazione) con verso positivo se tale da comprimere il lembo superiore della sezione		
My	Momento flettente [kNm] intorno all'asse y princ. d'inerzia (tra parentesi Mom.Fessurazione) con verso positivo se tale da comprimere il lembo destro della sezione		

N°Comb.	N	Mx	My
1	4876.00	3387.00 (2266.85)	0.00 (0.00)
2	2829.00	3387.00 (1894.49)	0.00 (0.00)

RISULTATI DEL CALCOLO

Sezione verificata per tutte le combinazioni assegnate

Copriferro netto minimo barre longitudinali:	7.1	cm
Interferro netto minimo barre longitudinali:	4.1	cm

APPALTATORE: Mandatario: SALINI IMPREGILO S.p.A.	Mandante: ASTALDI S.p.A.	LINEA FERROVIARIA NAPOLI - BARI TRATTA NAPOLI-CANCELLO									
PROGETTISTA: Mandatario: SYSTRA S.A.		Mandante: SYSTRA-SOTECNI S.p.A.		ROCKSOIL S.p.A.		IN VARIANTE TRA LE PK 0+000 E PK 15+585, INCLUSE LE OPERE ACCESSORIE, NELL'AMBITO DEGLI INTERVENTI DI CUI AL D.L. 133/2014, CONVERTITO IN LEGGE 164 / 2014					
PROGETTO ESECUTIVO Spalla S1 - Relazione di calcolo		PROGETTO	LOTTO	CODIFICA	DOCUMENTO	REV.	PAGINA				
		IF1M	0.0.E.ZZ	CL	VI.03.04.001	A	99 di 105				

Copriferro netto minimo staffe: 5.7 cm

METODO AGLI STATI LIMITE ULTIMI - RISULTATI PRESSO-TENSO FLESSIONE

Ver	S = combinazione verificata / N = combin. non verificata
N Sn	Sforzo normale allo snervamento [kN] nel baricentro B sezione cls.(positivo se di compressione)
Mx Sn	Momento di snervamento [kNm] riferito all'asse x princ. d'inerzia
My Sn	Momento di snervamento [kNm] riferito all'asse y princ. d'inerzia
N Ult	Sforzo normale ultimo [kN] nel baricentro B sezione cls.(positivo se di compress.)
Mx Ult	Momento flettente ultimo [kNm] riferito all'asse x princ. d'inerzia
My Ult	Momento flettente ultimo [kNm] riferito all'asse y princ. d'inerzia
Mis.Sic.	Misura sicurezza = rapporto vettoriale tra (N Ult,Mx Ult,My Ult) e (N,Mx,My) Verifica positiva se tale rapporto risulta >=1.000
As Tesa	Area armature [cm ²] in zona tesa (solo travi). Tra parentesi l'area minima di normativa

N°Comb	Ver	N Sn	Mx Sn	My Sn	N Ult	Mx Ult	My Ult	Mis.Sic.	As Tesa
1	S	6820.00	10905.65	0.00	6819.85	13184.14	0.00	2.750	-----
2	S	3769.00	9972.56	0.00	3769.15	12864.44	0.00	2.683	-----
3	S	6614.00	10844.83	0.00	6614.20	13167.52	0.00	1.585	-----
4	S	452.00	8879.67	0.00	452.11	12255.18	0.00	1.475	-----

METODO AGLI STATI LIMITE ULTIMI - DEFORMAZIONI UNITARIE ALLO STATO ULTIMO

ec max	Deform. unit. massima del conglomerato a compressione
ec 3/7	Deform. unit. del conglomerato nella fibra a 3/7 dell'altezza efficace
Xc max	Ascissa in cm della fibra corrisp. a ec max (sistema rif. X,Y,O sez.)
Yc max	Ordinata in cm della fibra corrisp. a ec max (sistema rif. X,Y,O sez.)
es min	Deform. unit. minima nell'acciaio (negativa se di trazione)
Xs min	Ascissa in cm della barra corrisp. a es min (sistema rif. X,Y,O sez.)
Ys min	Ordinata in cm della barra corrisp. a es min (sistema rif. X,Y,O sez.)
es max	Deform. unit. massima nell'acciaio (positiva se di compress.)
Xs max	Ascissa in cm della barra corrisp. a es max (sistema rif. X,Y,O sez.)
Ys max	Ordinata in cm della barra corrisp. a es max (sistema rif. X,Y,O sez.)

N°Comb	ec max	ec 3/7	Xc max	Yc max	es min	Xs min	Ys min	es max	Xs max
1	0.00350	0.00022	0.0	75.0	0.00307	0.0	66.6	-0.00372	0.0
2	0.00350	-0.00016	0.0	75.0	0.00302	0.0	66.6	-0.00457	0.0
3	0.00350	0.00020	0.0	75.0	0.00307	0.0	66.6	-0.00377	0.0
4	0.00350	-0.00070	0.0	75.0	0.00295	0.0	66.6	-0.00576	0.0

POSIZIONE ASSE NEUTRO PER OGNI COMB. DI RESISTENZA

a, b, c	Coeff. a, b, c nell'eq. dell'asse neutro aX+bY+c=0 nel rif. X,Y,O gen.
x/d	Rapp. di duttilità a rottura in presenza di sola fless.(travi)
C.Rid.	Coeff. di riduz. momenti per sola flessione in travi continue

N°Comb	a	b	c	x/d	C.Rid.
1	0.000000000	0.000050966-0.000322483	----	----	----
2	0.000000000	0.000056965-0.000772351	----	----	----

APPALTATORE: <u>Mandatario:</u> SALINI IMPREGILO S.p.A.		<u>Mandante:</u> ASTALDI S.p.A.		LINEA FERROVIARIA NAPOLI - BARI TRATTA NAPOLI-CANCELLO							
PROGETTISTA: <u>Mandatario:</u> SYSTRA S.A.		<u>Mandante:</u> SYSTRA-SOTECNI S.p.A.		ROCKSOIL S.p.A.		IN VARIANTE TRA LE PK 0+000 E PK 15+585, INCLUSE LE OPERE ACCESSORIE, NELL'AMBITO DEGLI INTERVENTI DI CUI AL D.L. 133/2014, CONVERTITO IN LEGGE 164 / 2014					
PROGETTO ESECUTIVO Spalla S1 - Relazione di calcolo				PROGETTO	LOTTO	CODIFICA	DOCUMENTO	REV.	PAGINA		
				IF1M	0.0.E.ZZ	CL	VI.03.04.001	A	100 di 105		

-	3	0.000000000	0.000051336-0.000350181	----	----
-	4	0.000000000	0.000065399-0.001404957	----	----

METODO AGLI STATI LIMITE ULTIMI - VERIFICHE A TAGLIO

Passo staffe: 15.0 cm [Passo massimo di normativa = 25.0 cm]

-	Ver	S = comb. verificata a taglio / N = comb. non verificata									
-	Vsdu	Taglio di progetto [kN] = proiez. di Vx e Vy sulla normale all'asse neutro									
-	Vcd	Taglio resistente ultimo [kN] lato conglomerato compresso [(4.1.19) NTC]									
-	Vwd	Taglio resistente [kN] assorbito dalle staffe [(4.1.18) NTC]									
-	Dmed	Altezza utile media pesata [cm] valutata lungo strisce ortog. all'asse neutro. Vengono prese nella media le strisce con almeno un estremo compresso. I pesi della media sono costituiti dalle stesse lunghezze delle strisce.									
-	bw	Larghezza media resistente a taglio [cm] misurate parallel. all'asse neutro E' data dal rapporto tra l'area delle sopradette strisce resistenti e Dmed.									
-	Teta	Angolo [gradi sessadec.] di inclinazione dei puntoni di conglomerato									
-	Acw	Coefficiente maggiorativo della resistenza a taglio per compressione									
-	Ast	Area staffe+legature strettam. necessarie a taglio per metro di pil.[cm ² /m]									
-	A.Eff	Area staffe+legature efficaci nella direzione del taglio di combinaz.[cm ² /m] Tra parentesi è indicata la quota dell'area relativa alle sole legature. L'area della legatura è ridotta col fattore L/d_max con L=lungh.legat.proietta- ta sulla direz. del taglio e d_max= massima altezza utile nella direz.del taglio.									
-	N°Comb	Ver	Vsdu	Vcd	Vwd	Dmed	bw	Teta	Acw	Ast	A.Eff
-	1	S	0.00	4656.09	4393.20	122.1	138.8	21.80°	1.250	0.0	40.9(0.0)
-	2	S	0.00	4277.85	4400.96	122.3	138.3	21.80°	1.151	0.0	40.9(0.0)
-	3	S	0.00	4656.09	4393.20	122.1	138.8	21.80°	1.250	0.0	40.9(0.0)
-	4	S	0.00	3756.62	4427.02	123.0	136.5	21.80°	1.018	0.0	40.9(0.0)

COMBINAZIONI RARE IN ESERCIZIO - MASSIME TENSIONI NORMALI ED APERTURA FESSURE

-	Ver	S = comb. verificata/ N = comb. non verificata										
-	Sc max	Massima tensione (positiva se di compressione) nel conglomerato [Mpa]										
-	Xc max, Yc max	Ascissa, Ordinata [cm] del punto corrisp. a Sc max (sistema rif. X,Y,O)										
-	Sf min	Minima tensione (negativa se di trazione) nell'acciaio [Mpa]										
-	Xs min, Ys min	Ascissa, Ordinata [cm] della barra corrisp. a Sf min (sistema rif. X,Y,O)										
-	Ac eff.	Area di calcestruzzo [cm ²] in zona tesa considerata aderente alle barre										
-	As eff.	Area barre [cm ²] in zona tesa considerate efficaci per l'apertura delle fessure										
-	D barre	Distanza tra le barre tese [cm] ai fini del calcolo dell'apertura fessure										
-	Beta12	Prodotto dei coeff. di aderenza delle barre Beta1*Beta2										
-	N°Comb	Ver	Sc max	Xc max	Yc max	Sf min	Xs min	Ys min	Ac eff.	As eff.	D barre	Beta12
-	1	S	8.17	0.0	200.0	-75.8	0.0	-66.6	1771	138.0	2.6	1.00
-	2	S	7.73	0.0	140.0	-104.2	0.0	-66.6	1771	138.0	2.6	1.00

COMBINAZIONI RARE IN ESERCIZIO - APERTURA FESSURE

La sezione viene assunta sempre fessurata anche nel caso in cui la trazione minima del calcestruzzo sia inferiore a fctm

-	Ver.	Esito della verifica	
-	S1	Massima tensione [Mpa] di trazione nel calcestruzzo valutata in sezione non fessurata	
-	S2	Minima tensione [Mpa] di trazione nel calcestruzzo valutata in sezione fessurata	
-	k2	= 0.4 per barre ad aderenza migliorata	
-	k3	= 0.125 per flessione e presso-flessione; =(e1 + e2)/(2*e1) per trazione eccentrica	
-	Ø	Diametro [mm] medio delle barre tese comprese nell'area efficace Ac eff	

APPALTATORE: <u>Mandatario:</u> SALINI IMPREGILO S.p.A.			<u>Mandante:</u> ASTALDI S.p.A.			LINEA FERROVIARIA NAPOLI - BARI TRATTA NAPOLI-CANCELLO IN VARIANTE TRA LE PK 0+000 E PK 15+585, INCLUSE LE OPERE ACCESSORIE, NELL'AMBITO DEGLI INTERVENTI DI CUI AL D.L. 133/2014, CONVERTITO IN LEGGE 164 / 2014								
PROGETTISTA: <u>Mandatario:</u> SYSTRA S.A.			<u>Mandante:</u> SYSTRA-SOTECNI S.p.A.			ROCKSOIL S.p.A.								
PROGETTO ESECUTIVO Spalla S1 - Relazione di calcolo			PROGETTO IF1M	LOTTO 0.0.E.ZZ	CODIFICA CL	DOCUMENTO VI.03.04.001	REV. A	PAGINA 101 di 105						

-			Cf	Copriferro [mm] netto calcolato con riferimento alla barra più tesa										
-			Psi	$= 1 - \text{Beta}12^*(\text{Ssr}/\text{Ss})^2 = 1 - \text{Beta}12^*(\text{fctm}/\text{S}2)^2 = 1 - \text{Beta}12^*(\text{Mfess}/\text{M})^2$										
-			e sm	Deformazione unitaria media tra le fessure . Il valore limite = $0.4 * \text{Ss}/\text{Es}$ è tra parentesi										
-			srn	Distanza media tra le fessure [mm]										
-			wk	Valore caratteristico [mm] dell'apertura fessure = $1.7 * e \text{ sm} * \text{srn}$. Valore limite tra parentesi										
-			MX fess.	Componente momento di prima fessurazione intorno all'asse X [kNm]										
-			MY fess.	Componente momento di prima fessurazione intorno all'asse Y [kNm]										
-														
-	Comb.	Ver	S1	S2	k3	Ø	Cf	Psi	e sm	srn	wk	Mx fess	My fess	
-														
-	1	S	-3.8	0	0.125	26	39	0.5520.00021	(0.00015)	100	0.036	(0.20)	2266.85	0.00
-	2	S	-4.6	0	0.125	26	39	0.6870.00036	(0.00021)	100	0.061	(0.20)	1894.49	0.00
-														
-														

11.6 VERIFICHE GEOTECNICHE

11.6.1 Verifiche di capacità portante

In accordo con le curve di capacità portante ottenute per il viadotto in esame (riportate al paragrafo dedicato), nelle seguenti tabelle si riportano le lunghezze dei pali utilizzate per la spalla S1 e la sintesi delle verifiche geotecniche.

Agli SLE si è verificato che il rapporto tra la resistenza laterale e il carico assiale in combinazione caratteristica risulti maggiore di 1.25, come prescritto dalla normativa ferroviaria.

SPALLA		FONDAZIONE				SFORZI NEI PALI		
Opera	Spalla	Condizione terreno	D _{pali}	N _{pali}	L _{pali}	Combinazione	N _{min}	Q _{d,c}
			[m]	[-]	[m]		[kN]	[kN]
VI01	S2	Non Liquefacibile	1.5	12	28	SLU-Gr.3-MaxML (P)	6820	7824

SPALLA		FONDAZIONE				SFORZI NEI PALI			
Opera	Spalla	Condizione terreno	D _{pali}	N _{pali}	L _{pali}	Combinazione	N _{min}	QI	QI/N _{min}
			[m]	[-]	[m]		[kN]	[kN]	[-]
VI01	S2	Non Liquefacibile	1.5	12	28	SLE-C-Gr.1(P)	4876	6119	1.25

11.6.2 Valutazione dei cedimenti in fondazione

Per la valutazione dei cedimenti in fondazione si rimanda alla relazione geotecnica di calcolo per le fondazioni dei viadotti.

APPALTATORE: <u>Mandatario:</u> SALINI IMPREGILO S.p.A.	<u>Mandante:</u> ASTALDI S.p.A.	LINEA FERROVIARIA NAPOLI - BARI TRATTA NAPOLI-CANCELLO IN VARIANTE TRA LE PK 0+000 E PK 15+585, INCLUSE LE OPERE ACCESSORIE, NELL'AMBITO DEGLI INTERVENTI DI CUI AL D.L. 133/2014, CONVERTITO IN LEGGE 164 / 2014
PROGETTISTA: <u>Mandatario:</u> SYSTRA S.A.	<u>Mandante:</u> SYSTRA-SOTECNI S.p.A. ROCKSOIL S.p.A.	
PROGETTO ESECUTIVO Spalla S1 - Relazione di calcolo	PROGETTO LOTTO CODIFICA DOCUMENTO REV. PAGINA IF1M 0.0.E.ZZ CL VI.03.04.001 A 102 di 105	

11.6.3 Verifiche del carico limite orizzontale

Per i pali di fondazione da realizzare nei terreni non suscettibili ai fenomeni di liquefazione, le verifiche di capacità portante laterale dei pali di fondazione vengono eseguite secondo la consolidata metodologia di Broms (1964) per terreni incoerenti sotto falda attraverso un apposito foglio di calcolo. Per tutti i pali si configura l'ipotesi di palo lungo. Le verifiche, riportate nelle pagine seguenti, risultano soddisfatte.

PALI CON ROTAZIONE IN TESTA IMPEDITA

OPERA: S1

TEORIA DI BASE:

(Broms, 1964)

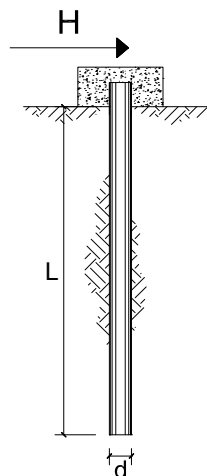

coefficienti parziali			A		M	R	
Metodo di calcolo			permanenti γ_G	variabili γ_Q	$\gamma_{\psi'}$	γ_T	
SLU	A1+M1+R1	<input type="radio"/>	1.30	1.50	1.00	1.00	
	A2+M1+R2	<input type="radio"/>	1.00	1.30	1.00	1.60	
	A1+M1+R3	<input type="radio"/>	1.30	1.50	1.00	1.30	
	SISMA	<input checked="" type="radio"/>	1.00	1.00	1.00	1.30	
DM88			<input type="radio"/>	1.00	1.00	1.00	
definiti dal progettista			<input type="radio"/>	1.30	1.50	1.25	1.00

n	1	2	3	4	5	7	≥ 10	T.A.	prog.
ξ_3	1.70	1.65	1.60	1.55	1.50	1.45	1.40	1.00	1.00
ξ_4	1.70	1.55	1.48	1.42	1.34	1.28	1.21	1.00	1.00

Palo corto:
$$H = 1.5 k_p \gamma d^3 \left(\frac{L}{d} \right)^2$$

Palo intermedio:
$$H = \frac{1}{2} k_p \gamma d^3 \left(\frac{L}{d} \right)^2 + \frac{M_y}{L}$$

Palo lungo:
$$H = k_p \gamma d^3 \sqrt[3]{3.676 \frac{M_y}{k_p \gamma d^4}}$$

APPALTATORE: <u>Mandatario:</u> SALINI IMPREGILO S.p.A.	<u>Mandante:</u> ASTALDI S.p.A.	LINEA FERROVIARIA NAPOLI - BARI TRATTA NAPOLI-CANCELLO				
PROGETTISTA: <u>Mandatario:</u> SYSTRA S.A.		<u>Mandante:</u> SYSTRA-SOTECNI S.p.A.		ROCKSOIL S.p.A.		
PROGETTO ESECUTIVO Spalla S1 - Relazione di calcolo		PROGETTO IF1M	LOTTO 0.0.E.ZZ	CODIFICA CL	DOCUMENTO VI.03.04.001	REV. PAGINA A 103 di 105

DATI DI INPUT:

Lunghezza del palo	L =	31.00	(m)		
Diametro del palo	d =	1.50	(m)		
Momento di plasticizzazione della sezione	My =	12764.97	(kN m)		
Angolo di attrito del terreno	φ'_{med} =	30.00	(°)	φ'_{min} =	30.00 (°)
Angolo di attrito di calcolo del terreno	$\varphi'_{med,d}$ =	30.00	(°)	$\varphi'_{min,d}$ =	30.00 (°)
Coeff. di spinta passiva ($k_p = (1 + \sin \varphi') / (1 - \sin \varphi')$)	$k_{p_{med}}$ =	3.00	(-)	$k_{p_{min}}$ =	3.00 (-)
Peso di unità di volume (con falda $\gamma = \gamma'$)	γ =	16.00	(kN/m ³)		
Carico Orizzontale:	G =	2770	(kN)		

Palo corto:

$$H1_{med} = 103788.00 \text{ (kN)} \qquad H1_{min} = 103788.00 \text{ (kN)}$$

Palo intermedio:

$$H2_{med} = 35007.77 \text{ (kN)} \qquad H2_{min} = 35007.77 \text{ (kN)}$$

Palo lungo:

$$H3_{med} = 5412.21 \text{ (kN)} \qquad H3_{min} = 5412.21 \text{ (kN)}$$

$$H_{med} = 5412.21 \text{ (kN)} \quad \text{palo lungo} \qquad H_{min} = 5412.21 \text{ (kN)} \quad \text{palo lungo}$$

$$H_k = \text{Min}(H_{med}/\xi_3 ; R_{min}/\xi_4) = 3865.86 \text{ (kN)}$$

$$H_d = H_k / \gamma_T = 2973.74 \text{ (kN)}$$

$$F_d = G \cdot \gamma_G + Q \cdot \gamma_Q = 2770.00 \text{ (kN)}$$

$$FS = H_d / F_d = 1.07$$

APPALTATORE: <u>Mandatario:</u> SALINI IMPREGILO S.p.A.	<u>Mandante:</u> ASTALDI S.p.A.	LINEA FERROVIARIA NAPOLI - BARI TRATTA NAPOLI-CANCELLO IN VARIANTE TRA LE PK 0+000 E PK 15+585, INCLUSE LE OPERE ACCESSORIE, NELL'AMBITO DEGLI INTERVENTI DI CUI AL D.L. 133/2014, CONVERTITO IN LEGGE 164 / 2014
PROGETTISTA: <u>Mandatario:</u> SYSTRA S.A.	<u>Mandante:</u> SYSTRA-SOTECNI S.p.A. ROCKSOIL S.p.A.	
PROGETTO ESECUTIVO Spalla S1 - Relazione di calcolo	PROGETTO LOTTO CODIFICA DOCUMENTO REV. PAGINA IF1M 0.0.E.ZZ CL VI.03.04.001 A 104 di 105	

12 INCIDENZE

Elemento	Spessore [m]	Armatura longitudinale				Armatura trasversale				Spilli				Sommano [kg]	Incidenza di calcolo [kg]	Incidenza di progetto [kg/m ³]
		Lato	Diametro [mm]	N°	Peso [kg/m]	Lato	Diametro [mm]	N°	Peso [kg/m]	Diametro [mm]	Maglia [cmxcm]	N°	Peso [kg/m]			
Fondazione	2.00	LATO A	26	12	50.016	LATO A	24	8	28.408	16	40x40	6.25	9.8625	127.74	64	80
		LATO B	20	8	19.728	LATO B	20	8	19.728							
Muro frontale	2.20	LATO A	26	12	50.016	LATO A	26	8	33.344	14	40x40	6.25	7.55	114.98	52	60
		LATO B	24	4	14.204	LATO B	20	4	9.864							
Muro paraghiaia	0.70	LATO A	20	12	29.592	LATO A	20	12	29.592	14	40x40	6.25	7.55	79.36	113	120
		LATO B	16	4	6.312	LATO B	16	4	6.312							
Muri andatori	1.40	LATO A	26	16	66.688	LATO A	20	8	19.728	14	20x40	12.5	15.1	117.69	84	90
		LATO B	20	4	9.864	LATO B	16	4	6.312							

Elemento	Diametro [m]	Armatura verticale					Incidenza di calcolo [kg]	Incidenza di progetto [kg/m ³]
		Gabbia	Diametro [mm]	N°	L [m]	Peso [kg]		
Pali	1.5	GABBIA 1	26	120	6	4365	247	260
		GABBIA 2	26	120	9	6325		
		GABBIA 3	20	30	13	1530		

APPALTATORE: <u>Mandatario:</u> SALINI IMPREGILO S.p.A.	<u>Mandante:</u> ASTALDI S.p.A.	LINEA FERROVIARIA NAPOLI - BARI TRATTA NAPOLI-CANCELLO IN VARIANTE TRA LE PK 0+000 E PK 15+585, INCLUSE LE OPERE ACCESSORIE, NELL'AMBITO DEGLI INTERVENTI DI CUI AL D.L. 133/2014, CONVERTITO IN LEGGE 164 / 2014				
PROGETTISTA: <u>Mandatario:</u> SYSTRA S.A.	<u>Mandante:</u> SYSTRA-SOTECNI S.p.A.	ROCKSOIL S.p.A.				
PROGETTO ESECUTIVO Spalla S1 - Relazione di calcolo	PROGETTO IF1M	LOTTO 0.0.E.ZZ	CODIFICA CL	DOCUMENTO VI.03.04.001	REV. A	PAGINA 105 di 105

13 INDICE DELLE FIGURE

Figura 1: Stralcio planimetrico dell'area di intervento – Ubicazione della spalla S2 viadotto VI017	
Figura 2: Profilo longitudinale.....	8
Figura 3: Sezione Longitudinale.....	8
Figura 4: Sezione Trasversale	9
Figura 5: Pianta.....	9
Figura 6: Treno di carico LM71	20
Figura 7: Treno di carico SW/2.....	21
Figura 8: Sollecitazioni indotte da frenatura e avviamento dei treni	23
Figura 9: Spettri di risposta (q=1.0)_SLV (Componente orizzontale e verticale).....	35
Figura 10: Spettri di risposta (q=1,5)_SLV (Componente orizzontale e verticale).....	37
Figura 11: Schema per il calcolo degli effetti della spinta statica del terreno	41
Figura 12: Schema per il calcolo degli effetti della spinta dovuta al sovraccarico accidentale e permanente	42
Figura 13: Schema per il calcolo degli effetti in condizioni sismiche	44
Figura 14: Schema per il calcolo degli effetti inerziali.....	45
Figura 15: Valori dei coefficienti parziali di sicurezza – Tabella 5.2.V del D.M. 14 gennaio 2008	47
Figura 16: Valori dei coefficienti di combinazione– Tabella 5.2.VI del D.M. 14 gennaio 2008 ...	47
Figura 17: Ulteriori valori dei coefficienti di combinazione – Tabella 5.2.VII del D.M. 14 gennaio 2008	48
Figura 18: Valutazione dei carichi da traffico – Tabella 5.2.IV del D.M. 14 gennaio 2008.....	48
Figura 19: Modellazione tridimensionale agli Elementi Finiti	52
Figura 20: Diagramma del Momento adimensionale lungo il palo.....	96