

**SEZIONE A-A**

scala 1:50

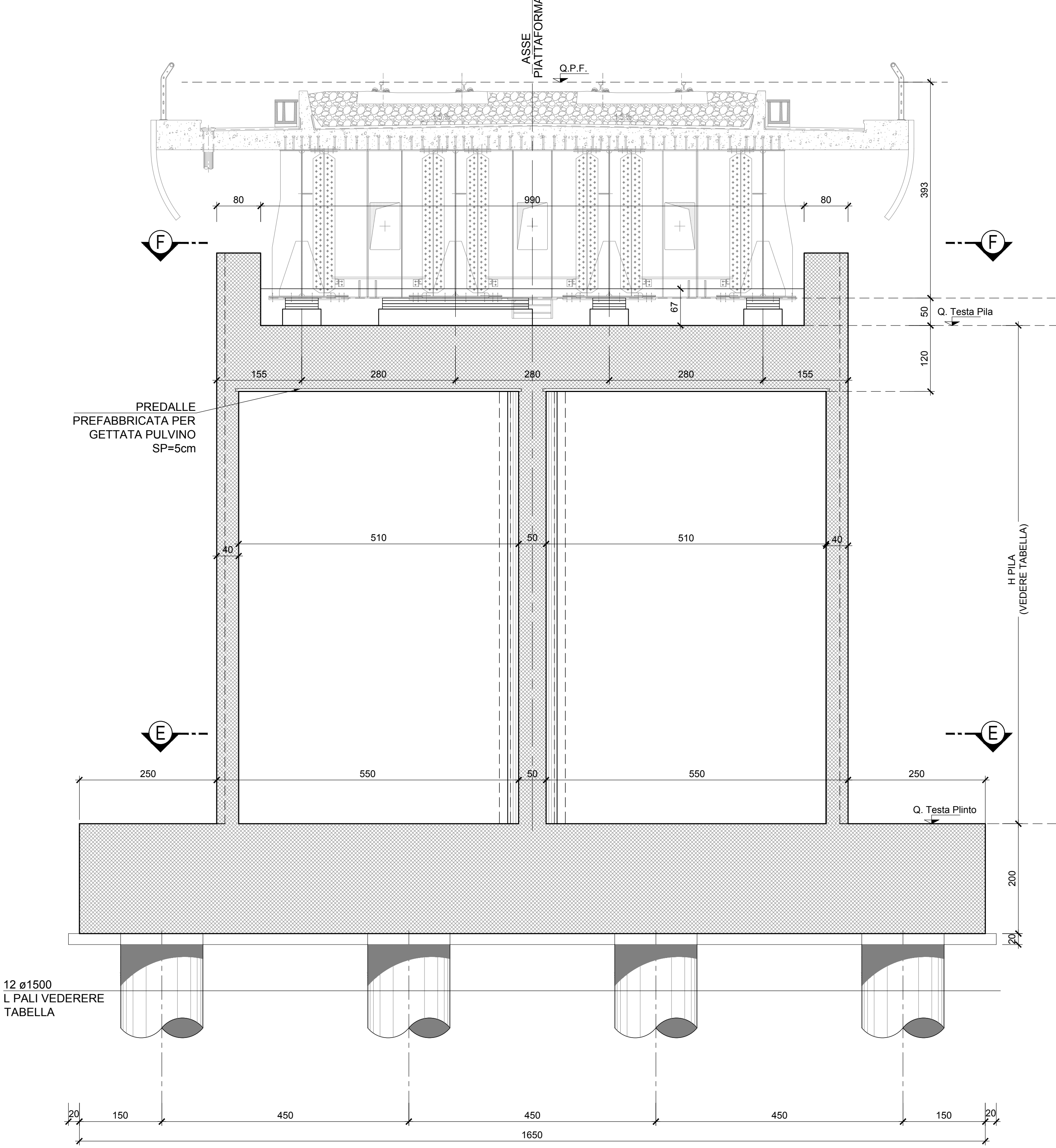

**SEZIONE B-B**

scala 1:50

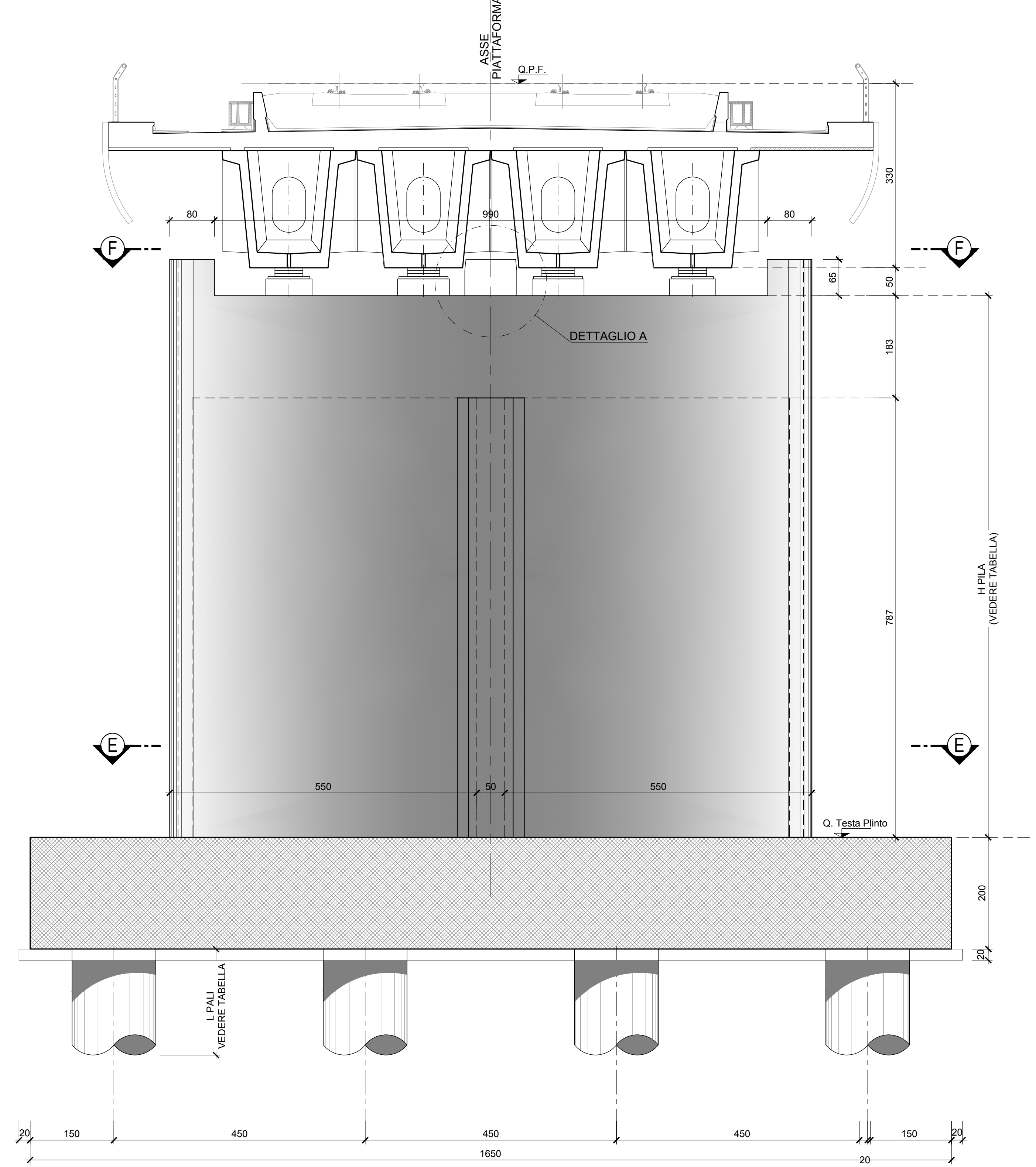

**SEZIONE C-C**

scala 1:50

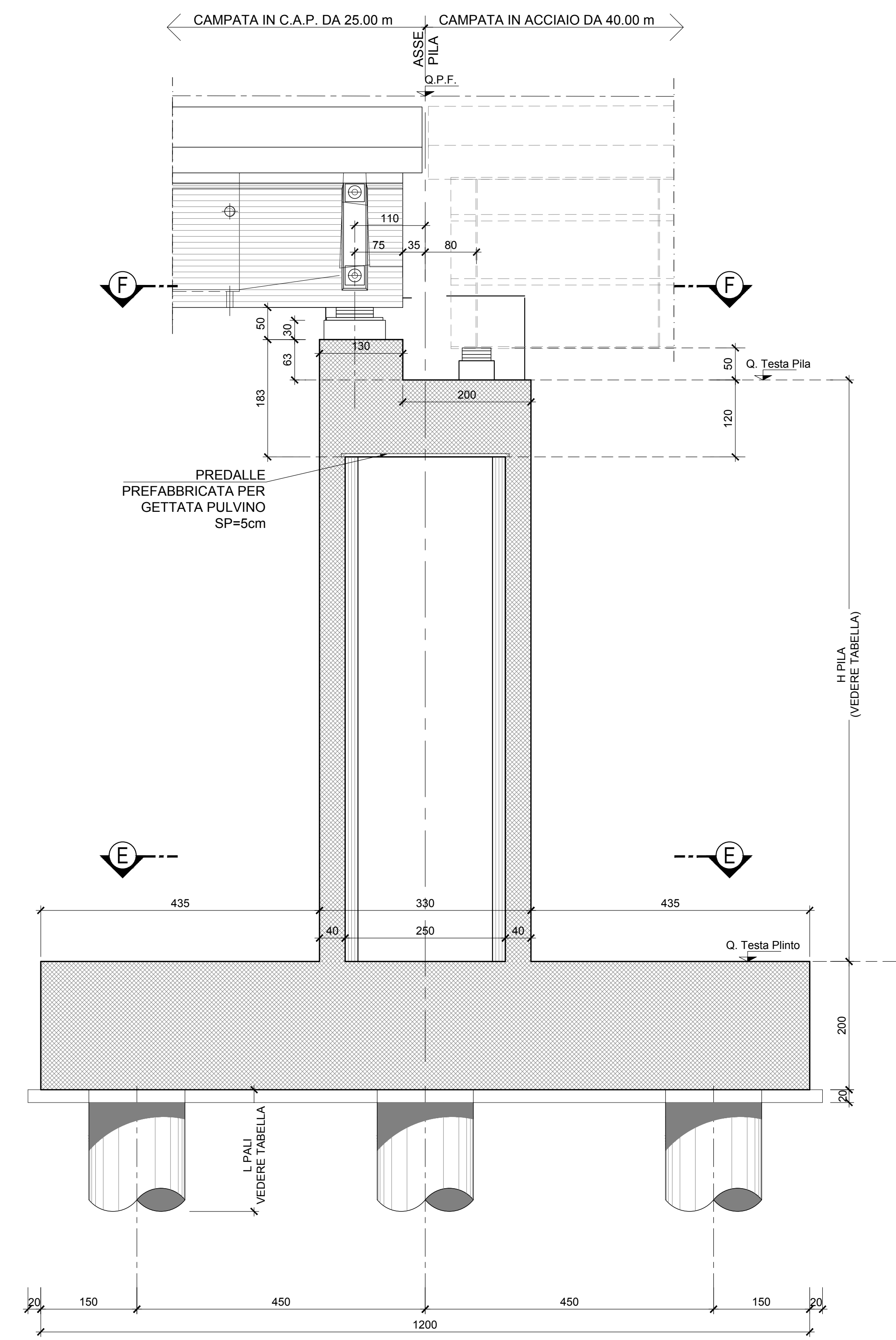

**SEZIONE D-D**

scala 1:50

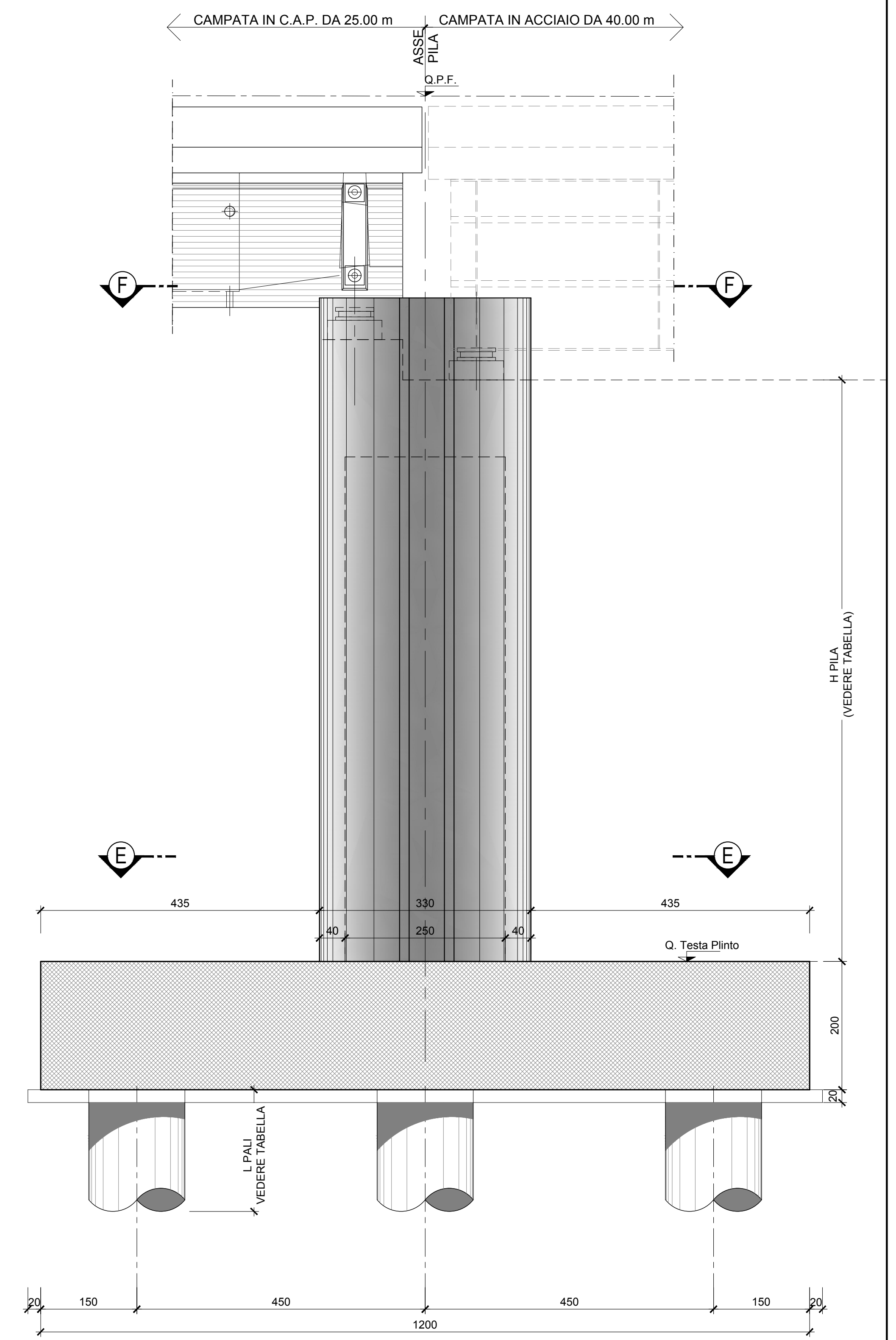

**SEZIONE E-E**

scala 1:50

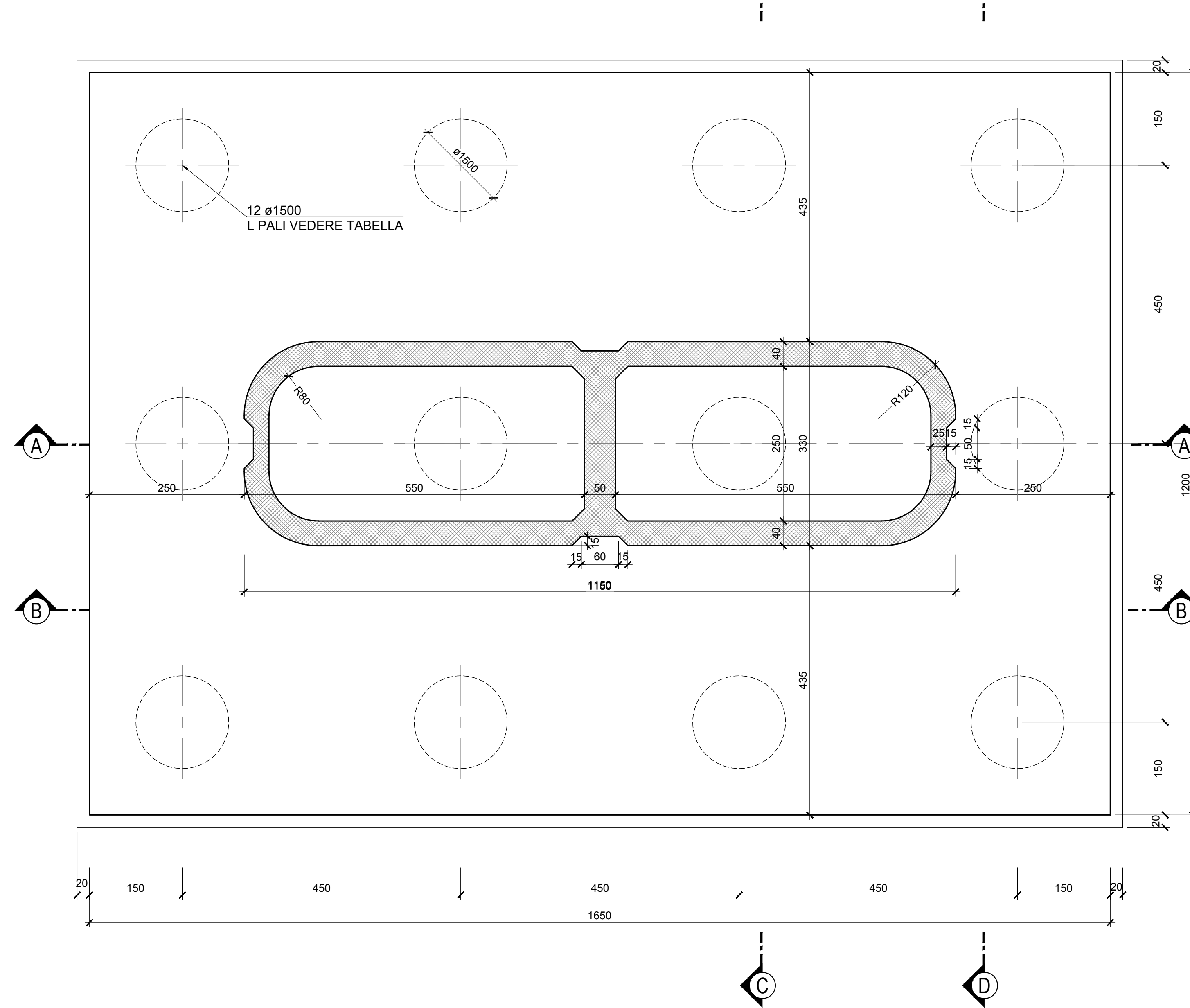

**SEZIONE F-F**

scala 1:50

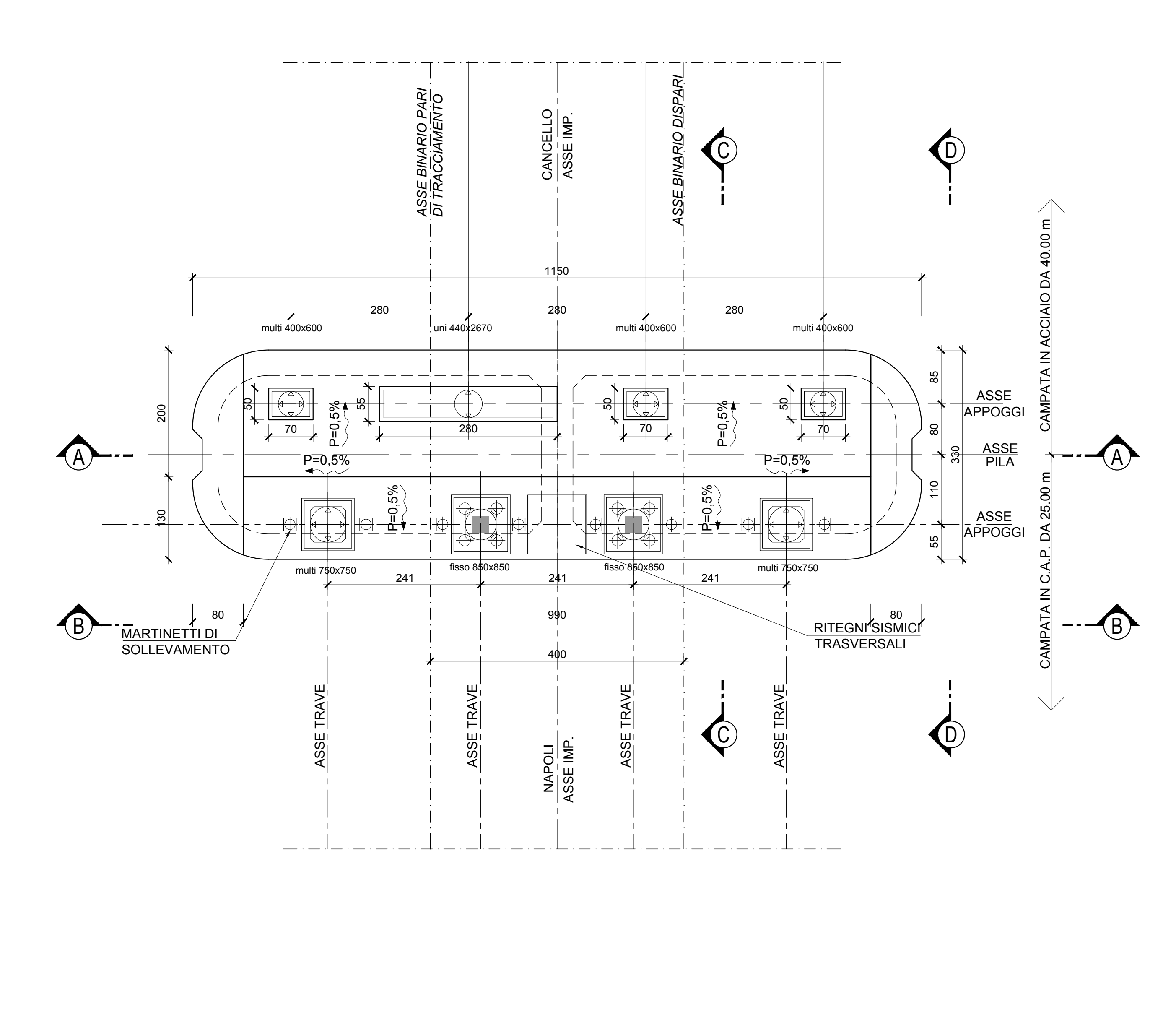

**SEZIONE B-B PILA 37**

scala 1:50

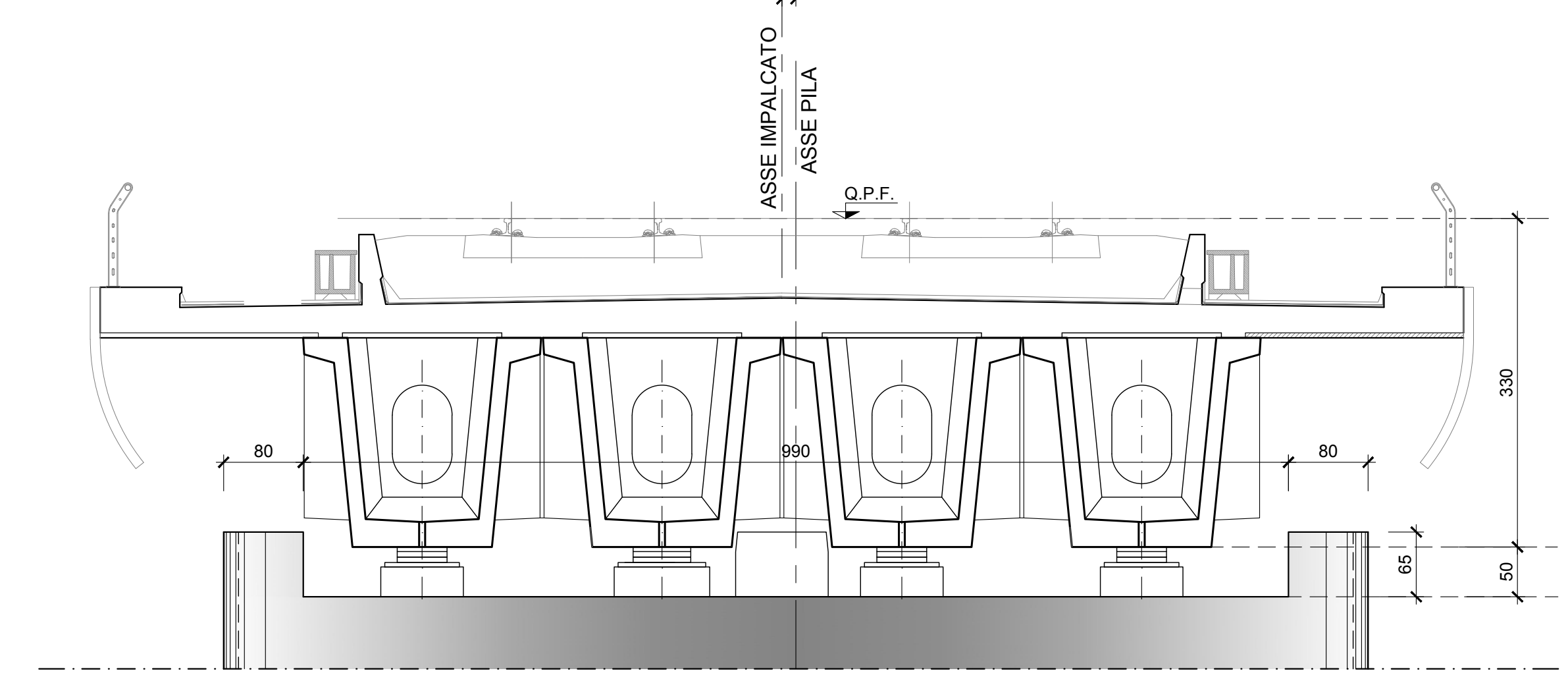

**DETTAGLIO A**

scala 1:20

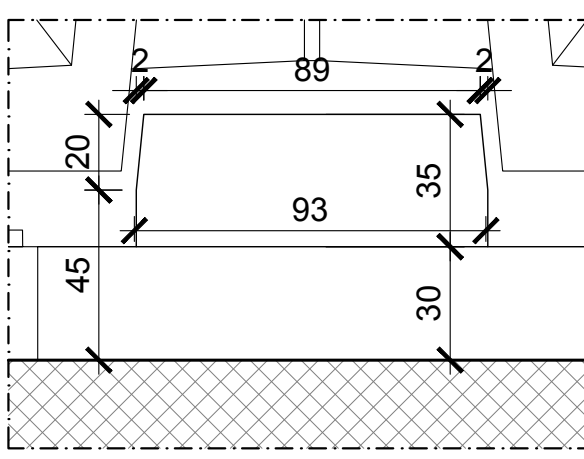

**NOTE**

- Tutte le misure sono espresse in cm (salvo diversa indicazione)
- Tutte le quote altimetriche sono espresse in m
- Per la tabella materiali opere in c.a. e c.a.p. si rimanda all'elaborato IF-1M.0.0.E.ZZ.TT.VI.00.0.0.001-A
- Per il dimensionamento ed il posizionamento dei baglioli e dei ritegni trasversali si rimanda all'elaborato IF-1M.0.0.E.ZZ.AZ.VI.01.B.5.001-A

VIADOTTO	ELEMENTO	Progressiva	Q <sub>pr</sub>	Q <sub>res</sub> PILA	Q <sub>res</sub> PLINTO	H <sub>pila</sub> [m]	PLAN	PALI	
								D <sub>pal</sub> [m]	L <sub>pal</sub> [m]
VI.01	P36	7+915,65	38.195	33.765	22.765	11.00	PARAB	11500	32
VI.01	P55	8+450,66	32.419	27.989	22.989	5.00	RETT	11500	25

COMMITTENTE: **RFI** - RETE FERROVIARIA ITALIANA - GRUPPO FERROVIE DELLO STATO ITALIANE

DIREZIONE LAVORI: **ITALFERR** - GRUPPO FERROVIE DELLO STATO ITALIANE

APPALTATORE: **salini impregilo** - **ASTALDI**

PROGETTAZIONE: **SYSTRA** - **SOTECNI** - **ROK SOL**

**PROGETTO ESECUTIVO**

**LINEA FERROVIARIA NAPOLI - BARI, TRATTA NAPOLI-CANCELLO, IN VARIANTE TRA LE PK 0+000 E PK 15+585, INCLUSE LE OPERE ACCESSORIE, NELL'AMBITO DEGLI INTERVENTI DI CUI AL D.L. 133/2014, CONVERTITO IN LEGGE 164 / 2014**

DISEGNO: VI - VIADOTTI  
VI01 - VIADOTTO DAL Km. 6+650 al Km. 8+486.82  
PILE TIPOLOGICHE  
PILA TIPO B.3 (P36, P55)  
Carpenteria pulvino, fusto, fondazione

APPALTATORE		PROGETTAZIONE	
DIRETTORE TECNICO	Ing. M. PANISI	DIRETTORE DELLA PROGETTAZIONE	Ing. A. CHECCHI

COMMESSA	LOTTO	FASE	ENTE	TIPO DOC.	OPERA/DISCIPLINA	PROGR.	REV.	SCALA:
IF1M	00	E	ZZ	BB	VI01B5	001	A	1:50

Rev.	Descrizione	Redatto	Data	Verificato	Data	Approvato	Data	Autorizzato	Data
A	EMISSIONE	E. CHECCHI	14/04/18	PERI	15/04/18	D'AMICO	15/04/18	CHICCI	

IF-1M.0.0.E.ZZ.BB.VI.01.B.5.001.A.DWG n. Edab.