

COMMITTENTE:



DIREZIONE LAVORI:



APPALTATORE:

MANDATARIA:

MANDANTE:



PROGETTAZIONE:

MANDATARIA:

MANDANTI:



PROGETTO ESECUTIVO

**LINEA FERROVIARIA NAPOLI - BARI, TRATTA NAPOLI-CANCELLO,
IN VARIANTE TRA LE PK 0+000 E PK 15+585, INCLUSE LE OPERE ACCESSORIE,
NELL'AMBITO DEGLI INTERVENTI DI CUI AL D.L. 133/2014, CONVERTITO IN LEGGE 164 / 2014**
RELAZIONE

VI02 - VIADOTTO DAL Km. 9+536.29 al Km. 10+378.69

Relazione di calcolo spalla SP1

APPALTATORE	PROGETTAZIONE
DIRETTORE TECNICO Ing. M. PANISI	DIRETTORE DELLA PROGETTAZIONE Ing. A. CHECCHI

COMMESSA LOTTO FASE ENTE TIPO DOC. OPERA/DISCIPLINA Progr. REV SCALA:

IF1M	00	E	ZZ	CL	VI0204	001	A	-
------	----	---	----	----	--------	-----	---	---

Rev.	Descrizione	Redatto	Data	Verificato	Data	Approvato	Data	Autorizzato Data
A	EMISSIONE ESECUTIVA	S. CHECCHI	14/06/18	PINTI	15/06/18	D'ANGELO	15/06/18	COPPA
								30/06/18

APPALTATORE: <u>Mandatario:</u> SALINI IMPREGILO S.p.A.	<u>Mandante:</u> ASTALDI S.p.A.	LINEA FERROVIARIA NAPOLI - BARI TRATTA NAPOLI-CANCELLO				
PROGETTISTA: <u>Mandatario:</u> SYSTRA S.A.	<u>Mandante:</u> SYSTRA-SOTECNI S.p.A. ROCKSOIL S.p.A.	IN VARIANTE TRA LE PK 0+000 E PK 15+585, INCLUSE LE OPERE ACCESSORIE, NELL'AMBITO DEGLI INTERVENTI DI CUI AL D.L. 133/2014, CONVERTITO IN LEGGE 164 / 2014				
PROGETTO ESECUTIVO Spalla S1 - Relazione di calcolo	PROGETTO IF1M	LOTTO 0.0.E.ZZ	CODIFICA CL	DOCUMENTO VI.02.0.4.001	REV. A	PAGINA 2 di 106

INDICE

1	PREMESSA.....	6
2	DESCRIZIONE DELLA STRUTTURA.....	7
3	NORMATIVA DI RIFERIMENTO.....	10
4	CARATTERISTICHE DEI MATERIALI.....	11
4.1	CALCESTRUZZO	11
4.1.1	Strutture di elevazione.....	11
4.1.2	Plinto di fondazione.....	11
4.1.3	Pali di fondazione.....	12
4.2	ACCIAIO PER ARMATURE ORDINARIE	13
4.3	COPRIFERRI MINIMI.....	13
5	CARATTERIZZAZIONE GEOTECNICA	14
5.1	STRATIGRAFIA E PARAMETRI GEOTECNICI	14
5.2	LQUEFACIBILITÀ DEI TERRENI	15
5.3	CAPACITA' PORTANTE DEI PALI	15
6	ANALISI DEI CARICHI.....	19
6.1	CARICHI PERMANENTI STRUTTURALI G_1	19
6.2	CARICHI PERMANENTI NON STRUTTURALI G_2	19
6.3	CARICHI ACCIDENTALI Q_1	19
6.3.1	Effetti dinamici	21

APPALTATORE: <u>Mandatario:</u> SALINI IMPREGILO S.p.A.	<u>Mandante:</u> ASTALDI S.p.A.	LINEA FERROVIARIA NAPOLI - BARI TRATTA NAPOLI-CANCELLO				
PROGETTISTA: <u>Mandatario:</u> SYSTRA S.A.		<u>Mandante:</u> SYSTRA-SOTECNI S.p.A.	ROCKSOIL S.p.A.			IN VARIANTE TRA LE PK 0+000 E PK 15+585, INCLUSE LE OPERE ACCESSORIE, NELL'AMBITO DEGLI INTERVENTI DI CUI AL D.L. 133/2014, CONVERTITO IN LEGGE 164 / 2014
PROGETTO ESECUTIVO Spalla S1 - Relazione di calcolo		PROGETTO	LOTTO	CODIFICA	DOCUMENTO	REV. PAGINA
		IF1M	0.0.E.ZZ	CL	VI.02.0.4.001	A 3 di 106

6.3.2	Numero di treni contemporanei.....	22
6.4	TRENO SCARICO Q₂.....	22
6.5	AZIONI DI AVVIAMENTO E FRENATURA Q₃.....	22
6.6	AZIONE CENTRIFUGA Q₄	23
6.7	AZIONE LATERALE (SERPEGGIO) Q₅.....	25
6.8	AZIONE DEL VENTO Q₆.....	25
6.9	EFFETTI AERODINAMICI ASSOCIATI AL PASSAGGIO DEI CONVOGLI FERROVIARI.....	26
6.10	CARICHI SUI MARCIAPIEDI	26
6.11	AZIONI SISMICHE Q₇	26
6.12	RIEPILOGO DEI CARICHI TRASMESSI DALL'IMPALCATO	39
6.13	SPINTA STATICA DELLA TERRA.....	41
6.14	SPINTA SOVRACCARICO ACCIDENTALE E PERMANENTE.....	42
6.15	SPINTA SISMICA.....	43
6.16	FORZE INERZIALI DOVUTE AL SISMA	44
6.17	VARIAZIONI TERMICHE ϵ_3.....	45
7	COMBINAZIONI DI CARICO.....	46
8	CRITERI DI MODELLAZIONE	52
9	ANALISI DEI RISULTATI.....	53
10	CRITERI DI VERIFICA	55
10.1	VERIFICHE AGLI STATI LIMITE DI ESERCIZIO.....	55
10.1.1	Verifica a fessurazione	55
10.1.2	Verifica delle tensioni in esercizio.....	56
10.2	VERIFICHE AGLI STATI LIMITE ULTIMI	57

APPALTATORE: <u>Mandatario:</u> SALINI IMPREGILO S.p.A.	<u>Mandante:</u> ASTALDI S.p.A.	LINEA FERROVIARIA NAPOLI - BARI TRATTA NAPOLI-CANCELLO				
PROGETTISTA: <u>Mandatario:</u> SYSTRA S.A.	<u>Mandante:</u> SYSTRA-SOTECNI S.p.A. ROCKSOIL S.p.A.	IN VARIANTE TRA LE PK 0+000 E PK 15+585, INCLUSE LE OPERE ACCESSORIE, NELL'AMBITO DEGLI INTERVENTI DI CUI AL D.L. 133/2014, CONVERTITO IN LEGGE 164 / 2014				
PROGETTO ESECUTIVO Spalla S1 - Relazione di calcolo	PROGETTO IF1M	LOTTO 0.0.E.ZZ	CODIFICA CL	DOCUMENTO VI.02.0.4.001	REV. A	PAGINA 4 di 106

10.2.1	<i>Sollecitazioni flettenti</i>	57
10.2.2	<i>Sollecitazioni taglianti</i>	57
11	VERIFICHE	60
11.1	VERIFICA DEL MURO FRONTALE	61
11.1.1	<i>Verifica dell'armatura verticale</i>	61
11.1.2	<i>Verifica dell'armatura orizzontale</i>	65
11.1.3	<i>Verifica a taglio</i>	68
11.2	VERIFICA DEL MURO PARAGHIAIA	69
11.2.1	<i>Verifica dell'armatura verticale</i>	70
11.2.2	<i>Verifica dell'armatura orizzontale</i>	73
11.2.3	<i>Verifica a taglio</i>	76
11.3	VERIFICA DEI MURI LATERALI	78
11.3.1	<i>Verifica dell'armatura verticale</i>	78
11.3.2	<i>Verifica dell'armatura orizzontale</i>	82
11.3.3	<i>Verifica a taglio</i>	85
11.4	VERIFICA DEL PLINTO DI FONDAZIONE	86
11.4.1	<i>Verifica dell'armatura longitudinale</i>	87
11.4.2	<i>Verifica dell'armatura trasversale</i>	90
11.4.3	<i>Verifica a taglio e punzonamento</i>	93
11.5	VERIFICA DEI PALI DI FONDAZIONE	96
11.5.1	<i>Verifiche a pressoflessione e taglio</i>	96
11.6	VERIFICHE GEOTECNICHE	101
11.6.1	<i>Verifiche di capacità portante</i>	101

APPALTATORE: <u>Mandatario:</u> SALINI IMPREGILO S.p.A.	<u>Mandante:</u> ASTALDI S.p.A.	LINEA FERROVIARIA NAPOLI - BARI TRATTA NAPOLI-CANCELLO IN VARIANTE TRA LE PK 0+000 E PK 15+585, INCLUSE LE OPERE ACCESSORIE, NELL'AMBITO DEGLI INTERVENTI DI CUI AL D.L. 133/2014, CONVERTITO IN LEGGE 164 / 2014				
PROGETTISTA: <u>Mandatario:</u> SYSTRA S.A.	<u>Mandante:</u> SYSTRA-SOTECNI S.p.A.	ROCKSOIL S.p.A.				
PROGETTO ESECUTIVO Spalla S1 - Relazione di calcolo	PROGETTO IF1M	LOTTO 0.0.E.ZZ	CODIFICA CL	DOCUMENTO VI.02.0.4.001	REV. A	PAGINA 5 di 106

11.6.2	<i>Valutazione dei cedimenti in fondazione</i>	101
11.6.3	<i>Verifiche del carico limite orizzontale</i>	102
12	<i>INCIDENZE</i>	105
13	<i>INDICE DELLE FIGURE</i>	106

APPALTATORE: <u>Mandatario:</u> SALINI IMPREGILO S.p.A.	<u>Mandante:</u> ASTALDI S.p.A.	LINEA FERROVIARIA NAPOLI - BARI TRATTA NAPOLI-CANCELLO								
PROGETTISTA: <u>Mandatario:</u> SYSTRA S.A.		<u>Mandante:</u> SYSTRA-SOTECNI S.p.A.		ROCKSOIL S.p.A.		IN VARIANTE TRA LE PK 0+000 E PK 15+585, INCLUSE LE OPERE ACCESSORIE, NELL'AMBITO DEGLI INTERVENTI DI CUI AL D.L. 133/2014, CONVERTITO IN LEGGE 164 / 2014				
PROGETTO ESECUTIVO Spalla S1 - Relazione di calcolo		PROGETTO IF1M	LOTTO 0.0.E.ZZ	CODIFICA CL	DOCUMENTO VI.02.0.4.001	REV. A	PAGINA 6 di 106			

1 PREMESSA

La presente relazione afferisce ai calcoli e alle verifiche strutturali della spalla "S1" del viadotto "VI02", nell'ambito della redazione dei documenti tecnici relativi alla progettazione esecutiva della linea ferroviaria Napoli-Bari, tratta Napoli-Cancello, in variante tra le pk 0+000 e 15+585.

Le strutture sono state progettate coerentemente con quanto previsto dalla normativa vigente, "Norme Tecniche per le Costruzioni"- DM 14.1.2008 e Circolare n .617 "Istruzioni per l'applicazione delle Nuove norme tecniche per le costruzioni".

APPALTATORE: <u>Mandatario:</u> SALINI IMPREGILO S.p.A.	<u>Mandante:</u> ASTALDI S.p.A.	LINEA FERROVIARIA NAPOLI - BARI TRATTA NAPOLI-CANCELLO				
PROGETTISTA: <u>Mandatario:</u> SYSTRA S.A.	<u>Mandante:</u> SYSTRA-SOTECNI S.p.A.	ROCKSOIL S.p.A.	IN VARIANTE TRA LE PK 0+000 E PK 15+585, INCLUSE LE OPERE ACCESSORIE, NELL'AMBITO DEGLI INTERVENTI DI CUI AL D.L. 133/2014, CONVERTITO IN LEGGE 164 / 2014			
PROGETTO ESECUTIVO Spalla S1 - Relazione di calcolo	PROGETTO	LOTTO	CODIFICA	DOCUMENTO	REV.	PAGINA
	IF1M	0.0.E.ZZ	CL	VI.02.0.4.001	A	7 di 106

2 DESCRIZIONE DELLA STRUTTURA

Il viadotto in corrispondenza della spalla in esame (definita spalla S1) è realizzato da un impalcato in c.a.p formato da 4 travi a cassoncino prefabbricate con schema statico di trave appoggiata a singola campata di luce 25.00 m.

La piattaforma ferroviaria ha una larghezza totale di 13.70 m e ospita due binari posti ad interasse di 4.0 m

La spalla S1 è caratterizzata da un'altezza massima pari a 9.00m dallo spiccatto di fondazione. Il muro frontale è alto 6.00m, spesso 2.00m e presenta una larghezza di 13.10m. Il muro paraghiaia ha uno spessore di 0.50m ed un'altezza massima di 3.00m.

La fondazione di tipo indiretto è costituita da un plinto su pali. La platea ha uno spessore 2.00m e presenta dimensioni in pianta 12.00x16.50 rispettivamente in direzione trasversale e longitudinale. La palificata si compone di 12 pali Ø 1500 di lunghezza 25m.

I due muri andatori hanno uno spessore di 1.20m ed un'altezza pari 9.00m.

Lo schema di vincolo dell'impalcato prevede tre dispositivi di appoggio multidirezionali e un dispositivo unidirezionale, con possibilità di scorrimento in senso longitudinale.

Si riportano, di seguito, alcune viste dell'opera in progetto. Per i dettagli si rimanda agli elaborati grafici di progetto.



Figura 1: Stralcio planimetrico dell'area di intervento

APPALTATORE: Mandatario: SALINI IMPREGIO S.p.A. Mandante: ASTALDI S.p.A.		LINEA FERROVIARIA NAPOLI - BARI TRATTA NAPOLI-CANCELLO IN VARIANTE TRA LE PK 0+000 E PK 15+585, INCLUSE LE OPERE ACCESSORIE, NELL'AMBITO DEGLI INTERVENTI DI CUI AL D.L. 133/2014, CONVERTITO IN LEGGE 164 / 2014					
PROGETTISTA: Mandatario: SYSTRA S.A. Mandante: SYSTRA-SOTECNI S.p.A. ROCKSOIL S.p.A.		PROGETTO IF1M	LOTTO 0.0.E.ZZ	CODIFICA CL	DOCUMENTO VI.02.0.4.001	REV. A	PAGINA 8 di 106
PROGETTO ESECUTIVO Spalla S1 - Relazione di calcolo							



Figura 2: Profilo longitudinale

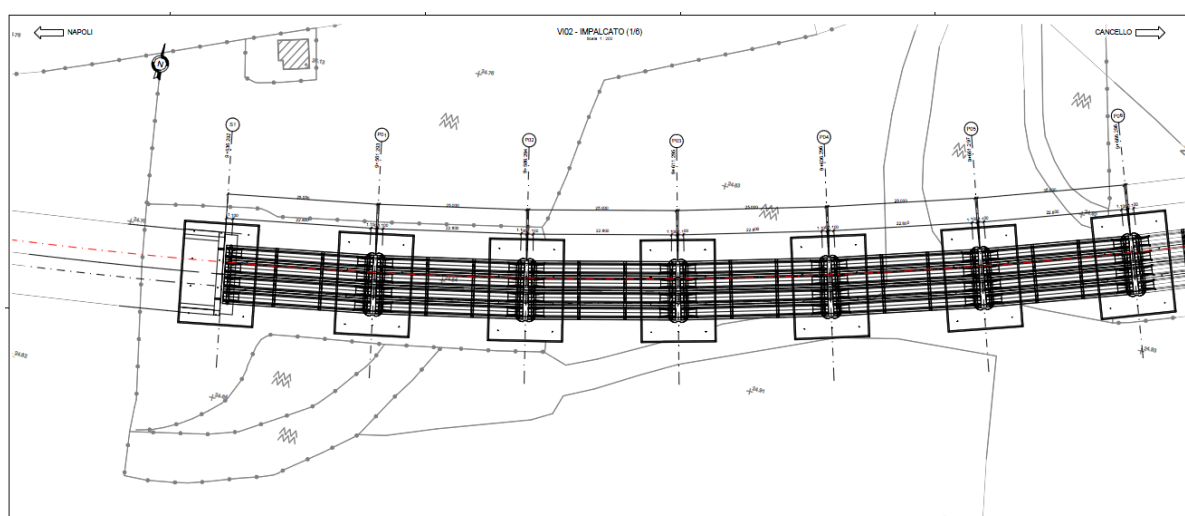

Figura 3: Sezione Longitudinale

APPALTATORE: Mandataria: SALINI IMPREGILO S.p.A. Mandante: ASTALDI S.p.A.		LINEA FERROVIARIA NAPOLI - BARI TRATTA NAPOLI-CANCELLO IN VARIANTE TRA LE PK 0+000 E PK 15+585, INCLUSE LE OPERE ACCESSORIE, NELL'AMBITO DEGLI INTERVENTI DI CUI AL D.L. 133/2014, CONVERTITO IN LEGGE 164 / 2014					
PROGETTISTA: Mandataria: SYSTRA S.A. Mandante: SYSTRA-SOTECNI S.p.A. ROCKSOIL S.p.A.		PROGETTO	LOTTO	CODIFICA	DOCUMENTO	REV.	PAGINA
PROGETTO ESECUTIVO Spalla S1 - Relazione di calcolo		IF1M	0.0.E.ZZ	CL	VI.02.0.4.001	A	9 di 106

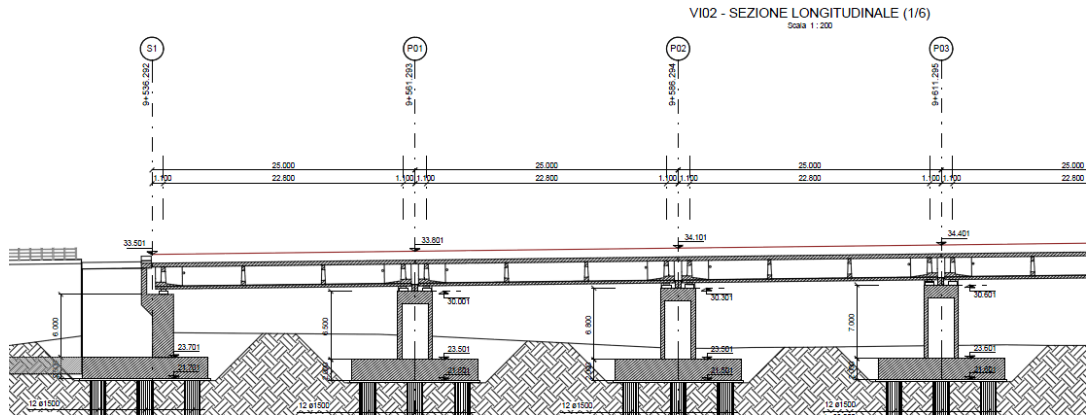

Figura 4: Sezione Trasversale

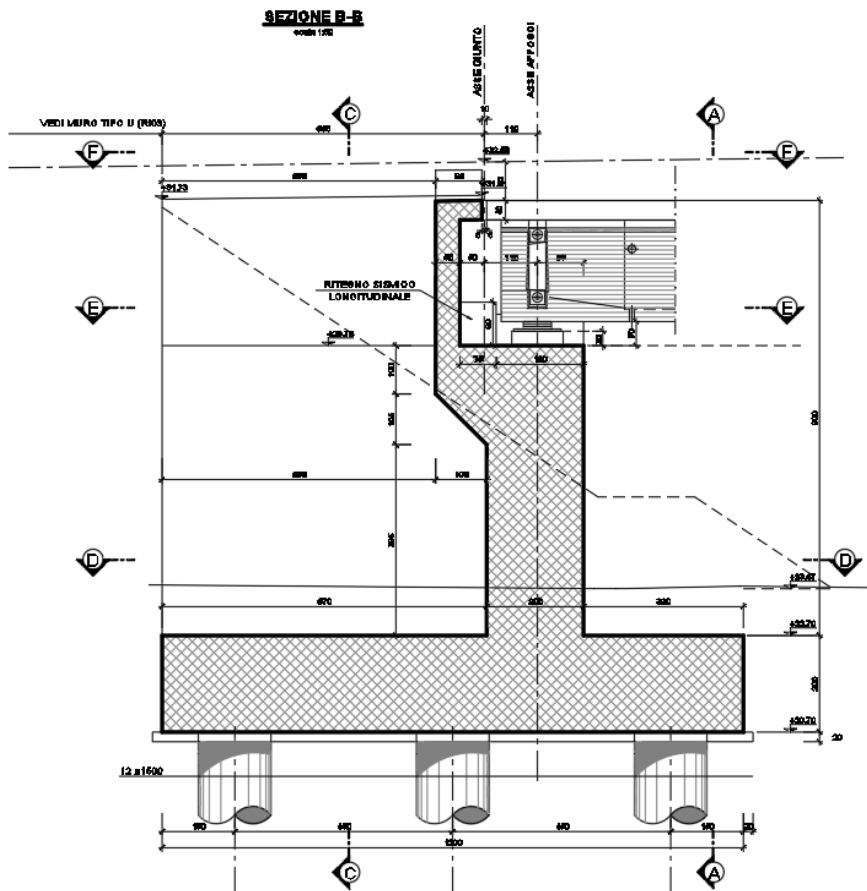

Figura 5: Pianta

APPALTATORE: <u>Mandatario:</u> SALINI IMPREGILO S.p.A.	<u>Mandante:</u> ASTALDI S.p.A.	LINEA FERROVIARIA NAPOLI - BARI TRATTA NAPOLI-CANCELLO				
PROGETTISTA: <u>Mandatario:</u> SYSTRA S.A.		<u>Mandante:</u> SYSTRA-SOTECNI S.p.A. ROCKSOIL S.p.A.		IN VARIANTE TRA LE PK 0+000 E PK 15+585, INCLUSE LE OPERE ACCESSORIE, NELL'AMBITO DEGLI INTERVENTI DI CUI AL D.L. 133/2014, CONVERTITO IN LEGGE 164 / 2014		
PROGETTO ESECUTIVO Spalla S1 - Relazione di calcolo		PROGETTO IF1M	LOTTO 0.0.E.ZZ	CODIFICA CL	DOCUMENTO VI.02.0.4.001	REV. PAGINA A 10 di 106

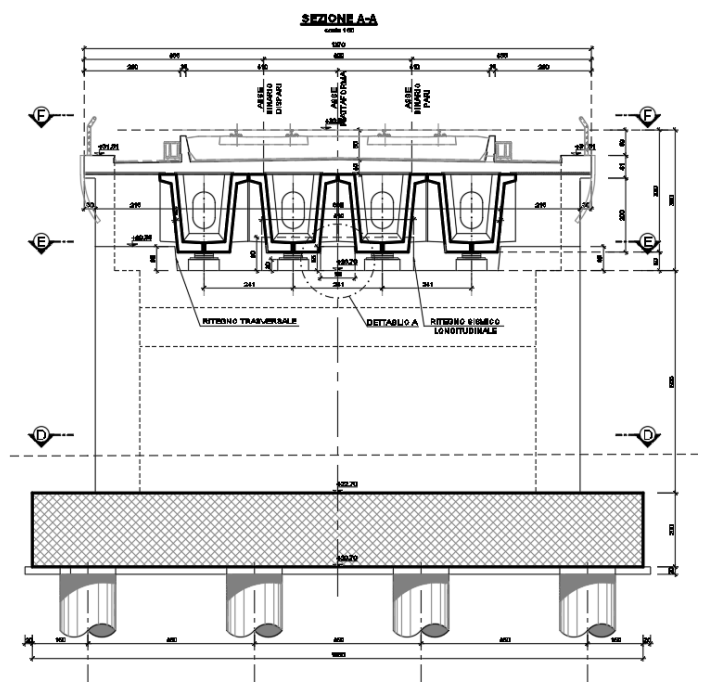
3 **NORMATIVA DI RIFERIMENTO**

L'analisi dell'opera e le verifiche degli elementi strutturali sono state condotte in accordo con le vigenti disposizioni legislative e in particolare con le seguenti norme e circolari:

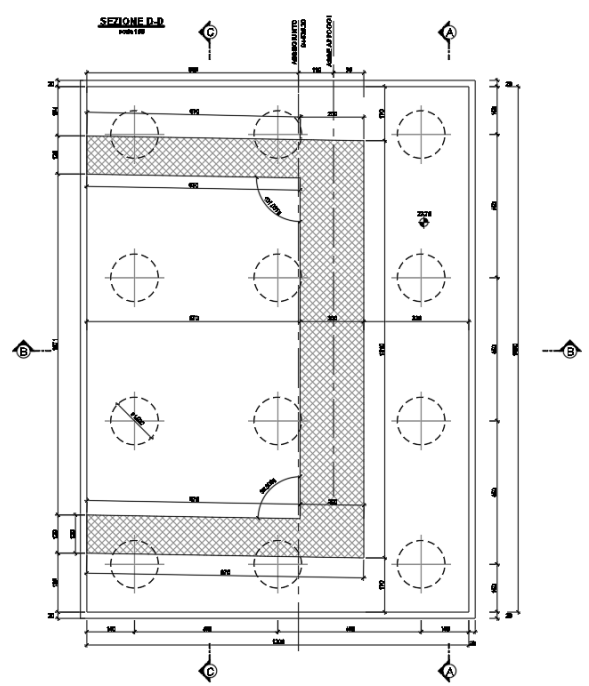
- Decreto Ministeriale del 14 gennaio 2008: "Norme Tecniche per le Costruzioni".
- Circolare M.LL.PP. n. 617 del 2 febbraio 2009: Istruzioni per l'applicazione delle "Nuove norme tecniche per le costruzioni di cui al Decreto Ministeriale del 14/01/2008".

Si è tenuto inoltre conto dei seguenti documenti:

- UNI EN 1990 – Aprile 2006: Eurocodice: Criteri generali di progettazione strutturale.
- UNI EN 1991-1-1 – Agosto 2004: Eurocodice 1 – Parte 1-1: Azioni in generale – Pesì per unità di volume, pesì propri e sovraccarichi variabili.
- UNI EN 1991-1-4 – Luglio 2005: Eurocodice 1. Azioni sulle strutture. Parte 1-4: Azioni in generale - Azioni del vento.
- UNI EN 1992-1-1 – Novembre 2005: Eurocodice 2 – Progettazione delle strutture di calcestruzzo - Parte 1-1: Regole generali e regole per gli edifici.
- UNI EN 1992-2 – Gennaio 2006: Eurocodice 2. Progettazione delle strutture di calcestruzzo. Parte 2: Ponti di calcestruzzo – Progettazione e dettagli costruttivi.
- UNI-EN 1997-1 – Febbraio 2005: Eurocodice 7. Progettazione geotecnica. Parte 1: Regole generali.
- UNI-EN 1998-1 – Marzo 2005: Eurocodice 8: Progettazione delle strutture per la resistenza sismica. Parte 1: Regole generali, azioni sismiche e regole per gli edifici.
- UNI-EN 1998-5 – Gennaio 2005: Eurocodice 8: Progettazione delle strutture per la resistenza sismica. Parte 5: Fondazioni, strutture di contenimento ed aspetti geotecnici.
- Legge 5-1-1971 n° 1086: "Norme per la disciplina delle opere di conglomerato cementizio armato, normale e precompresso, ed a struttura metallica".
- Legge. 2 febbraio 1974, n. 64.: "Provvedimenti per le costruzioni con particolari prescrizioni per le zone sismiche".
- UNI EN 206-1-2016: Calcestruzzo. "Specificazione, prestazione, produzione e conformità".
- RFI DTC SI MA IFS 001 A – Dicembre 2016: Manuale di progettazione delle opere civili.

APPALTATORE: <u>Mandatario:</u> SALINI IMPREGILO S.p.A.	<u>Mandante:</u> ASTALDI S.p.A.	LINEA FERROVIARIA NAPOLI - BARI TRATTA NAPOLI-CANCELLO				
PROGETTISTA: <u>Mandatario:</u> SYSTRA S.A.	<u>Mandante:</u> SYSTRA-SOTECNI S.p.A. ROCKSOIL S.p.A.	IN VARIANTE TRA LE PK 0+000 E PK 15+585, INCLUSE LE OPERE ACCESSORIE, NELL'AMBITO DEGLI INTERVENTI DI CUI AL D.L. 133/2014, CONVERTITO IN LEGGE 164 / 2014				
PROGETTO ESECUTIVO Spalla S1 - Relazione di calcolo	PROGETTO IF1M	LOTTO 0.0.E.ZZ	CODIFICA CL	DOCUMENTO VI.02.0.4.001	REV. A	PAGINA 11 di 106

4 CARATTERISTICHE DEI MATERIALI

Di seguito si riportano le caratteristiche dei materiali impiegati, ricavate con riferimento alle indicazioni contenute D.M.14 gennaio 2008. Le classi di esposizione dei calcestruzzi sono coerenti con la UNI EN 206-1-2016.

4.1 CALCESTRUZZO

4.1.1 Strutture di elevazione

Per il getto della spalla si adotta un calcestruzzo con le caratteristiche riportate di seguito:

Classe d'esposizione: XC4

C32/40 $f_{ck} \geq 32$ MPa $R_{ck} \geq 40$ MPa

Classe minima di consistenza: S4-S5

In accordo con le norme vigenti, risulta per il materiale in esame:

Resistenza caratteristica cubica a 28 giorni	R_{ck}	40	N/mm ²
Resistenza caratteristica cilindrica a 28 giorni	$f_{ck} = 0.83 R_{ck}$	33.20	N/mm ²
Valore medio della resistenza cilindrica	$f_{cm} = f_{ck} + 8$	41.20	N/mm ²
Resistenza di calcolo breve durata	$f_{cd} \text{ (Breve durata)} = f_{ck} / 1.5$	22.13	N/mm ²
Resistenza di calcolo lunga durata	$f_{cd} \text{ (Lungo durata)} = 0.85 f_{cd}$	18.81	N/mm ²
Resistenza media a trazione assiale	$f_{ctm} = 0.3 (f_{ck})^{2/3}$ [Rck<50/60]	3.10	N/mm ²
Resistenza caratteristica a trazione	$f_{ctk 0,05} = 0.7 f_{ctm}$	2.17	N/mm ²
Resistenza media a trazione per flessione	$f_{cfm} = 1.2 f_{ctm}$	3.72	N/mm ²
Resistenza di calcolo a trazione	$f_{ctd} = f_{ctk 0,05} / 1.5$	1.45	N/mm ²
Modulo di Young	$E = 22000 (f_{cm}/10)^{0.3}$	33643	N/mm ²

4.1.2 Plinto di fondazione

Per il getto in opera del plinto di fondazione della spalla si adotta un calcestruzzo con le caratteristiche riportate di seguito:

Classe d'esposizione: XC2

APPALTATORE: <u>Mandatario:</u> SALINI IMPREGILO S.p.A.	<u>Mandante:</u> ASTALDI S.p.A.	LINEA FERROVIARIA NAPOLI - BARI TRATTA NAPOLI-CANCELLO					
PROGETTISTA: <u>Mandatario:</u> SYSTRA S.A.		<u>Mandante:</u> SYSTRA-SOTECNI S.p.A.		ROCKSOIL S.p.A.		IN VARIANTE TRA LE PK 0+000 E PK 15+585, INCLUSE LE OPERE ACCESSORIE, NELL'AMBITO DEGLI INTERVENTI DI CUI AL D.L. 133/2014, CONVERTITO IN LEGGE 164 / 2014	
PROGETTO ESECUTIVO Spalla S1 - Relazione di calcolo		PROGETTO IF1M	LOTTO 0.0.E.ZZ	CODIFICA CL	DOCUMENTO VI.02.0.4.001	REV. A	PAGINA 12 di 106

C28/35 $f_{ck} \geq 28$ MPa $R_{ck} \geq 35$ MPa

Classe minima di consistenza: S4-S5

In accordo con le norme vigenti, risulta per il materiale in esame:

Resistenza caratteristica cubica a 28 giorni	R_{ck}	35	N/mm ²
Resistenza caratteristica cilindrica a 28 giorni	$f_{ck} = 0.83 R_{ck}$	29.05	N/mm ²
Valore medio della resistenza cilindrica	$f_{cm} = f_{ck} + 8$	37.05	N/mm ²
Resistenza di calcolo breve durata	$f_{cd} \text{ (Breve durata)} = f_{ck} / 1.5$	19.37	N/mm ²
Resistenza di calcolo lunga durata	$f_{cd} \text{ (Lungo durata)} = 0.85 f_{cd}$	16.46	N/mm ²
Resistenza media a trazione assiale	$f_{ctm} = 0.3 (f_{ck})^{2/3} \quad [R_{ck} < 50/60]$	2.83	N/mm ²
Resistenza caratteristica a trazione	$f_{ctk 0,05} = 0.7 f_{ctm}$	1.98	N/mm ²
Resistenza media a trazione per flessione	$f_{cfm} = 1.2 f_{ctm}$	3.40	N/mm ²
Resistenza di calcolo a trazione	$f_{ctd} = f_{ctk 0,05} / 1.5$	1.32	N/mm ²
Modulo di Young	$E = 22000 (f_{cm}/10)^{0.3}$	32588	N/mm ²

4.1.3 Pali di fondazione

Per il getto in opera dei pali di fondazione della spalla si adotta un calcestruzzo con le caratteristiche riportate di seguito:

Classe d'esposizione: XC2

C25/30 $f_{ck} \geq 25$ MPa $R_{ck} \geq 30$ MPa

Classe minima di consistenza: S4-S5

In accordo con le norme vigenti, risulta per il materiale in esame:

Resistenza caratteristica cubica a 28 giorni	R_{ck}	30	N/mm ²
Resistenza caratteristica cilindrica a 28 giorni	$f_{ck} = 0.83 R_{ck}$	24.90	N/mm ²
Valore medio della resistenza cilindrica	$f_{cm} = f_{ck} + 8$	32.90	N/mm ²
Resistenza di calcolo breve durata	$f_{cd} \text{ (Breve durata)} = f_{ck} / 1.5$	16.60	N/mm ²
Resistenza di calcolo lunga durata	$f_{cd} \text{ (Lungo durata)} = 0.85 f_{cd}$	14.11	N/mm ²

APPALTATORE: <u>Mandatario:</u> SALINI IMPREGILO S.p.A.	<u>Mandante:</u> ASTALDI S.p.A.	LINEA FERROVIARIA NAPOLI - BARI TRATTA NAPOLI-CANCELLO				
PROGETTISTA: <u>Mandatario:</u> SYSTRA S.A.		<u>Mandante:</u> SYSTRA-SOTECNI S.p.A. ROCKSOIL S.p.A.		IN VARIANTE TRA LE PK 0+000 E PK 15+585, INCLUSE LE OPERE ACCESSORIE, NELL'AMBITO DEGLI INTERVENTI DI CUI AL D.L. 133/2014, CONVERTITO IN LEGGE 164 / 2014		
PROGETTO ESECUTIVO Spalla S1 - Relazione di calcolo		PROGETTO IF1M	LOTTO 0.0.E.ZZ	CODIFICA CL	DOCUMENTO VI.02.0.4.001	REV. PAGINA A 13 di 106

Resistenza media a trazione assiale	$f_{ctm} = 0.3 (f_{ck})^{2/3}$ [Rck<50/60]	2.56	N/mm ²
Resistenza caratteristica a trazione	$f_{ctk 0,05} = 0.7 f_{ctm}$	1.79	N/mm ²
Resistenza media a trazione per flessione	$f_{cfm} = 1.2 f_{ctm}$	3.07	N/mm ²
Resistenza di calcolo a trazione	$f_{ctd} = f_{ctk 0,05} / 1.5$	1.19	N/mm ²
Modulo di Young	$E = 22000 (f_{cm}/10)^{0.3}$	31447	N/mm ²

4.2 ACCIAIO PER ARMATURE ORDINARIE

Classe acciaio per armature ordinarie	B450C
Tensione di snervamento caratteristica	$f_{yk} \geq 450$ MPa
Tensione caratteristica di rottura	$f_t \geq 540$ MPa
Modulo di elasticità	$E_a = 210000$ MPa

4.3 COPRIFERRI MINIMI

Si riportano di seguito i copriferri minimi per le strutture in calcestruzzo armato:

Strutture di elevazione	4.0 cm
Plinto di fondazione	4.0 cm
Pali di fondazione	6.0 cm

APPALTATORE: <u>Mandatario:</u> SALINI IMPREGILO S.p.A.	<u>Mandante:</u> ASTALDI S.p.A.	LINEA FERROVIARIA NAPOLI - BARI TRATTA NAPOLI-CANCELLO				
PROGETTISTA: <u>Mandatario:</u> SYSTRA S.A.		<u>Mandante:</u> SYSTRA-SOTECNI S.p.A. ROCKSOIL S.p.A.		IN VARIANTE TRA LE PK 0+000 E PK 15+585, INCLUSE LE OPERE ACCESSORIE, NELL'AMBITO DEGLI INTERVENTI DI CUI AL D.L. 133/2014, CONVERTITO IN LEGGE 164 / 2014		
PROGETTO ESECUTIVO Spalla S1 - Relazione di calcolo		PROGETTO IF1M	LOTTO 0.0.E.ZZ	CODIFICA CL	DOCUMENTO VI.02.0.4.001	REV. A PAGINA 14 di 106

5 CARATTERIZZAZIONE GEOTECNICA

5.1 STRATIGRAFIA E PARAMETRI GEOTECNICI

Nella Tabella 1 è riportato un quadro di sintesi dei parametri geotecnici relativi alle formazioni, descritte nell'elenco seguente, in cui ricadono le fondazioni della spalla in esame. Per maggiori approfondimenti si rimanda alla Relazione Geotecnica.

- Unità **DI** – Piroclastiti rimaneggiati sabbioso limose;
- Unità **Po** – Piroclastiti recenti sabbioso limose;
- Unità **Ts** – Tufo sfatto;
- Unità **Pb** – Piroclastiti di base sabbioso limose.

Tabella 1– Parametri geotecnici spalla S1

strato	Formazione	spessore strato (m)	zbase strato (m da pc)	γ (kN/m ³)	ϕ (°)
1	DI	3.5	3.5	16	28
2	Po	6.5	10.0	16	32
3	TL	20.0	30.0	15	37
4	Pb	5.0	35.0	16	37
5	Pb	15.0	50.0	16	37

La falda si rinviene a 3.50m dal piano campagna.

Per il rilevato ferroviario sono state considerate le seguenti caratteristiche:

$\gamma = 20.00 \text{ kN/m}^3$	peso di volume naturale
$\phi' = 38^\circ$	angolo di resistenza al taglio
$c' = 0.00 \text{ kPa}$	coesione drenata

APPALTATORE: <u>Mandatario:</u> SALINI IMPREGILO S.p.A.	<u>Mandante:</u> ASTALDI S.p.A.	LINEA FERROVIARIA NAPOLI - BARI TRATTA NAPOLI-CANCELLO				
PROGETTISTA: <u>Mandatario:</u> SYSTRA S.A.		<u>Mandante:</u> SYSTRA-SOTECNI S.p.A.		ROCKSOIL S.p.A.		
PROGETTO ESECUTIVO Spalla S1 - Relazione di calcolo		PROGETTO IF1M	LOTTO 0.0.E.ZZ	CODIFICA CL	DOCUMENTO VI.02.0.4.001	REV. A PAGINA 15 di 106

5.2 LQUEFACIBILITÀ DEI TERRENI

Sulla base delle indagini eseguite, la spalla S1 non è soggetta alla liquefacibilità dei terreni.

5.3 CAPACITÀ PORTANTE DEI PALI

Si riportano le curve di capacità portante per pali trivellati Ø1500 ricavate per l'Approccio normativo A1+M1+R3.

Tabella 1 – Capacità portante per pali trivellati Ø1500 spalla S1 - Compressione

z da p.c. [m]	Lp [m]	QII [kN]	Qbl [kN]	Wp [kN]	Qu [kN]	Qd [kN]
0.0	-	0	0	0	0	0
0.5	-	0	0	0	0	0
1.0	-	0	0	0	0	0
1.5	-	0	0	0	0	0
2.0	-	0	0	0	0	0
2.5	-	0	0	0	0	0
3.0	0.0	0	0	0	0	0
3.5	0.5	98	451	8	541	289
4.0	1.0	206	1772	16	1963	1045
4.5	1.5	320	1863	24	2159	1154
5.0	2.0	440	1953	32	2361	1265
5.5	2.5	563	2043	40	2566	1379
6.0	3.0	687	2133	48	2772	1493
6.5	3.5	810	2223	56	2978	1607
7.0	4.0	934	2313	64	3184	1721
7.5	4.5	1057	2403	72	3389	1835
8.0	5.0	1179	2493	80	3593	1948
8.5	5.5	1299	2584	87	3795	2060
9.0	6.0	1418	2674	95	3996	2171
9.5	6.5	1534	2764	103	4194	2281
10.0	7.0	1647	2854	111	4390	2388
10.5	7.5	1758	4652	133	6278	3381
11.0	8.0	1868	4771	141	6498	3501
11.5	8.5	1975	4891	150	6715	3619
12.0	9.0	2080	5010	159	6931	3736
12.5	9.5	2183	5129	168	7144	3851
13.0	10.0	2283	5248	177	7354	3965
13.5	10.5	2380	5368	186	7562	4077
14.0	11.0	2473	5487	194	7766	4187
14.5	11.5	2564	5606	203	7967	4294
15.0	12.0	2650	5726	212	8164	4400

APPALTATORE: Mandataria: SALINI IMPREGILO S.p.A. Mandante: ASTALDI S.p.A.			LINEA FERROVIARIA NAPOLI - BARI TRATTA NAPOLI-CANCELLO					
PROGETTISTA: Mandataria: SYSTRA S.A. Mandante: SYSTRA-SOTECNI S.p.A. ROCKSOIL S.p.A.			IN VARIANTE TRA LE PK 0+000 E PK 15+585, INCLUSE LE OPERE ACCESSORIE, NELL'AMBITO DEGLI INTERVENTI DI CUI AL D.L. 133/2014, CONVERTITO IN LEGGE 164 / 2014					
PROGETTO ESECUTIVO Spalla S1 - Relazione di calcolo			PROGETTO	LOTTO	CODIFICA	DOCUMENTO	REV.	PAGINA
			IF1M	0.0.E.ZZ	CL	VI.02.0.4.001	A	16 di 106

z da p.c.	Lp	QII	Qbl	Wp	Qu	Qd
[m]	[m]	[kN]	[kN]	[kN]	[kN]	[kN]
15.5	12.5	2736	5845	221	8360	4505
16.0	13.0	2824	5964	230	8558	4611
16.5	13.5	2913	6083	239	8758	4718
17.0	14.0	3004	6203	247	8959	4826
17.5	14.5	3097	6322	256	9162	4935
18.0	15.0	3191	6441	265	9367	5046
18.5	15.5	3288	6561	274	9574	5157
19.0	16.0	3386	6680	283	9783	5270
19.5	16.5	3485	6799	292	9993	5383
20.0	17.0	3587	6918	300	10205	5498
20.5	17.5	3690	7038	309	10419	5614
21.0	18.0	3795	7157	318	10633	5730
21.5	18.5	3900	7276	327	10849	5847
22.0	19.0	4007	7396	336	11067	5965
22.5	19.5	4115	7515	345	11285	6084
23.0	20.0	4224	7634	353	11505	6203
23.5	20.5	4334	7753	362	11725	6323
24.0	21.0	4446	7873	371	11947	6444
24.5	21.5	4558	7992	380	12170	6566
25.0	22.0	4672	8111	389	12394	6688
25.5	22.5	4786	8230	398	12619	6811
26.0	23.0	4902	8350	406	12846	6934
26.5	23.5	5019	8469	415	13073	7059
27.0	24.0	5137	8588	424	13301	7183
27.5	24.5	5256	8708	433	13530	7309
28.0	25.0	5375	8827	442	13761	7435
28.5	25.5	5496	8946	451	13992	7561
29.0	26.0	5618	9065	459	14224	7689
29.5	26.5	5741	9185	468	14457	7817
30.0	27.0	5864	9304	477	14691	7945
30.5	27.5	5989	6759	485	14925	8072
31.0	28.0	6116	6759	493	15160	8200
31.5	28.5	6245	6759	501	15396	8329
32.0	29.0	6376	6759	509	15633	8459
32.5	29.5	6508	6759	517	15871	8590
33.0	30.0	6643	6759	525	16110	8722
33.5	30.5	6779	6759	533	16350	8855
34.0	31.0	6918	6759	541	16591	8989
34.5	31.5	7058	6759	549	16833	9124
35.0	32.0	7200	6759	557	17076	9260
35.5	32.5	7344	7599	565	17320	9397
36.0	33.0	7490	7599	573	17565	9535
36.5	33.5	7638	7599	581	17811	9674
37.0	34.0	7788	7599	588	18058	9814
37.5	34.5	7940	7599			
38.0	35.0	8093	7599			
38.5	35.5	8249	7599			
39.0	36.0	8406	7599			
39.5	36.5	8566	7599			
40.0	37.0	8727	7599			

APPALTATORE: <u>Mandatario:</u> SALINI IMPREGILO S.p.A.	<u>Mandante:</u> ASTALDI S.p.A.	LINEA FERROVIARIA NAPOLI - BARI TRATTA NAPOLI-CANCELLO IN VARIANTE TRA LE PK 0+000 E PK 15+585, INCLUSE LE OPERE ACCESSORIE, NELL'AMBITO DEGLI INTERVENTI DI CUI AL D.L. 133/2014, CONVERTITO IN LEGGE 164 / 2014
PROGETTISTA: <u>Mandatario:</u> SYSTRA S.A.	<u>Mandante:</u> SYSTRA-SOTECNI S.p.A. ROCKSOIL S.p.A.	
PROGETTO ESECUTIVO Spalla S1 - Relazione di calcolo	PROGETTO LOTTO CODIFICA DOCUMENTO REV. PAGINA IF1M 0.0.E.ZZ CL VI.02.0.4.001 A 17 di 106	

Tabella 2 – Capacità portante per pali trivellati Ø1500 spalla S1 - Trazione

z da p.c. [m]	Lp [m]	QII [kN]	Qbl [kN]	Wp [kN]	Qu [kN]	Qd [kN]
0.0	-	0	0	0	0	0
0.5	-	0	0	0	0	0
1.0	-	0	0	0	0	0
1.5	-	0	0	0	0	0
2.0	-	0	0	0	0	0
2.5	-	0	0	0	0	0
3.0	0.0	0	0	0	0	0
3.5	0.5	98	0	-22	120	78
4.0	1.0	206	0	-35	242	153
4.5	1.5	320	0	-49	369	232
5.0	2.0	440	0	-62	502	313
5.5	2.5	563	0	-75	638	397
6.0	3.0	687	0	-88	775	481
6.5	3.5	810	0	-102	912	565
7.0	4.0	934	0	-115	1049	649
7.5	4.5	1057	0	-128	1185	732
8.0	5.0	1179	0	-141	1320	815
8.5	5.5	1299	0	-155	1454	897
9.0	6.0	1418	0	-168	1586	978
9.5	6.5	1534	0	-181	1715	1058
10.0	7.0	1647	0	-194	1842	1136
10.5	7.5	1758	0	-208	1966	1212
11.0	8.0	1868	0	-221	2089	1288
11.5	8.5	1975	0	-234	2209	1363
12.0	9.0	2080	0	-247	2328	1436
12.5	9.5	2183	0	-261	2443	1508
13.0	10.0	2283	0	-274	2557	1578
13.5	10.5	2380	0	-287	2667	1647
14.0	11.0	2473	0	-300	2774	1714
14.5	11.5	2564	0	-314	2877	1779
15.0	12.0	2650	0	-327	2977	1841
15.5	12.5	2736	0	-340	3076	1904
16.0	13.0	2824	0	-353	3177	1967
16.5	13.5	2913	0	-367	3280	2031
17.0	14.0	3004	0	-380	3384	2096
17.5	14.5	3097	0	-393	3490	2163
18.0	15.0	3191	0	-406	3598	2230
18.5	15.5	3288	0	-420	3707	2298
19.0	16.0	3386	0	-433	3819	2368
19.5	16.5	3485	0	-446	3932	2438
20.0	17.0	3587	0	-459	4047	2509
20.5	17.5	3690	0	-473	4163	2581
21.0	18.0	3795	0	-486	4281	2654
21.5	18.5	3900	0	-499	4399	2728
22.0	19.0	4007	0	-512	4519	2802
22.5	19.5	4115	0	-526	4641	2877
23.0	20.0	4224	0	-539	4763	2953
23.5	20.5	4334	0	-552	4886	3029
24.0	21.0	4446	0	-565	5011	3106
24.5	21.5	4558	0	-579	5137	3183
25.0	22.0	4672	0	-592	5264	3262

APPALTATORE: <u>Mandatario:</u> SALINI IMPREGILO S.p.A.	<u>Mandante:</u> ASTALDI S.p.A.	LINEA FERROVIARIA NAPOLI - BARI TRATTA NAPOLI-CANCELLO IN VARIANTE TRA LE PK 0+000 E PK 15+585, INCLUSE LE OPERE ACCESSORIE, NELL'AMBITO DEGLI INTERVENTI DI CUI AL D.L. 133/2014, CONVERTITO IN LEGGE 164 / 2014
PROGETTISTA: <u>Mandatario:</u> SYSTRA S.A.	<u>Mandante:</u> SYSTRA-SOTECNI S.p.A. ROCKSOIL S.p.A.	
PROGETTO ESECUTIVO Spalla S1 - Relazione di calcolo	PROGETTO LOTTO CODIFICA DOCUMENTO REV. PAGINA IF1M 0.0.E.ZZ CL VI.02.0.4.001 A 18 di 106	

z da p.c. [m]	Lp [m]	QII [kN]	Qbl [kN]	Wp [kN]	Qu [kN]	Qd [kN]
25.5	22.5	4786	0	-605	5392	3340
26.0	23.0	4902	0	-619	5521	3420
26.5	23.5	5019	0	-632	5651	3500
27.0	24.0	5137	0	-645	5782	3580
27.5	24.5	5256	0	-658	5914	3662
28.0	25.0	5375	0	-672	6047	3743
28.5	25.5	5496	0	-685	6181	3826
29.0	26.0	5618	0	-698	6316	3908
29.5	26.5	5741	0	-711	6452	3992
30.0	27.0	5864	0	-725	6589	4076
30.5	27.5	5989	0	-738	6727	4160
31.0	28.0	6116	0	-751	6867	4246
31.5	28.5	6245	0	-764	7009	4333
32.0	29.0	6376	0	-778	7153	4421
32.5	29.5	6508	0	-791	7299	4510
33.0	30.0	6643	0	-804	7447	4600
33.5	30.5	6779	0	-817	7597	4691
34.0	31.0	6918	0	-831	7748	4784
34.5	31.5	7058	0	-844	7902	4877
35.0	32.0	7200	0	-857	8057	4972
35.5	32.5	7344	0	-870	8215	5067
36.0	33.0	7490	0	-884	8374	5164
36.5	33.5	7638	0	-897	8535	5262
37.0	34.0	7788	0	-910	8698	5360
37.5	34.5	7940	0	-923	8863	5460
38.0	35.0	8093	0	-937	9030	5561
38.5	35.5	8249	0	-950	9199	5664
39.0	36.0	8406	0	-963	9370	5767
39.5	36.5	8566	0	-976	9542	5871
40.0	37.0	8727	0	-990	9717	5977

dove:

- Lp = Lunghezza utile del palo;
- QII = Portata laterale limite;
- Qbl = Portata di base limite;
- Wp = Peso efficace del palo;
- Qu = Portata totale limite;
- Qd,c = $QII/FS,I + Qbl/FS,b - Wp$ = Portata di progetto in compressione;
- Qd,t = $QII/FS,I + Wp$ = Portata di progetto in trazione;

Per ulteriori dettagli si rimanda alla relazione geotecnica.

APPALTATORE: <u>Mandatario:</u> SALINI IMPREGILO S.p.A.	<u>Mandante:</u> ASTALDI S.p.A.	LINEA FERROVIARIA NAPOLI - BARI TRATTA NAPOLI-CANCELLO				
PROGETTISTA: <u>Mandatario:</u> SYSTRA S.A.	<u>Mandante:</u> SYSTRA-SOTECNI S.p.A. ROCKSOIL S.p.A.	IN VARIANTE TRA LE PK 0+000 E PK 15+585, INCLUSE LE OPERE ACCESSORIE, NELL'AMBITO DEGLI INTERVENTI DI CUI AL D.L. 133/2014, CONVERTITO IN LEGGE 164 / 2014				
PROGETTO ESECUTIVO Spalla S1 - Relazione di calcolo	PROGETTO	LOTTO	CODIFICA	DOCUMENTO	REV.	PAGINA
	IF1M	0.0.E.ZZ	CL	VI.02.0.4.001	A	19 di 106

6 ANALISI DEI CARICHI

L'analisi dei carichi che interessano la spalla in esame è stata effettuata considerando le azioni provenienti dall'impalcato afferente e quelle direttamente applicate sulla spalla.

I carichi trasmessi dall'impalcato sono relativi alle condizioni di carico elementari, opportunamente combinate secondo le vigenti normative, analizzate nel dettaglio nella relazione IF1M.0.0.E.ZZ.CL.VI.02.1.7.001.A, a cui si rimanda per maggiori approfondimenti.

6.1 CARICHI PERMANENTI STRUTTURALI G₁

Nei carichi permanenti strutturali sono compresi il peso proprio della spalla ed i carichi permanenti strutturali trasmessi dall'impalcato. Si adotta un peso per unità di volume del calcestruzzo pari a 25 kN/m³.

Il totale dei carichi permanenti strutturali trasmesso al piano di appoggi del muro frontale dall'impalcato è pari a 3174kN.

6.2 CARICHI PERMANENTI NON STRUTTURALI G₂

La determinazione dei carichi permanenti portati relativi al peso della massicciata, dell'armamento e dell'impermeabilizzazione è stata effettuata assumendo convenzionalmente un peso specifico di 18,0 kN/m³, applicato su tutta la larghezza media compresa fra i muretti paraballast, pari a 7.95m, per un'altezza media fra piano del ferro (P.F.) ed estradosso impalcato pari a 0,80 m.

Per le azioni indotte dagli altri carichi permanenti non strutturali, quali massetti, muretti paraballast, cordoli laterali, etc, si rimanda alla relazione dell'impalcato di riferimento.

Il totale dei carichi permanenti non strutturali trasmesso al piano di appoggi del muro frontale dall'impalcato è pari a 2657kN.

6.3 CARICHI ACCIDENTALI Q₁

La spalla è stata progettata considerando le massime sollecitazioni dovute al carico ferroviario trasmesse dall'impalcato.

Sono stati considerati i modelli di carico di normativa (LM71; SW2). I valori caratteristici dei carichi attribuiti a tali modelli sono stati moltiplicati per il coefficiente di adattamento "α", assunto in accordo con la tabella 2.5.1.4.1-1 del "Manuale di progettazione delle opere civili":

APPALTATORE: <u>Mandatario:</u> SALINI IMPREGILO S.p.A.	<u>Mandante:</u> ASTALDI S.p.A.	LINEA FERROVIARIA NAPOLI - BARI TRATTA NAPOLI-CANCELLO				
PROGETTISTA: <u>Mandatario:</u> SYSTRA S.A.		<u>Mandante:</u> SYSTRA-SOTECNI S.p.A.		ROCKSOIL S.p.A.		
PROGETTO ESECUTIVO Spalla S1 - Relazione di calcolo		PROGETTO IF1M	LOTTO 0.0.E.ZZ	CODIFICA CL	DOCUMENTO VI.02.0.4.001	REV. PAGINA A 20 di 106

Modello di carico	Coefficiente α
LM71	1.1
SW/0	1
SW/2	1

Tabella 3 – Coefficiente di adattamento α

MODELLO DI CARICO LM71

$$q_{vk} = 80 \text{ kN/m}$$

$$Q_{vk} = 250 \text{ kN}$$

$$\alpha = 1.1 \text{ (coefficiente di adattamento)}$$



Figura 6: Treno di carico LM71

MODELLO DI CARICO SW/2

$$q_{vk} = 150 \text{ kN/m}$$

$$\alpha = 1.0 \text{ (coefficiente di adattamento)}$$

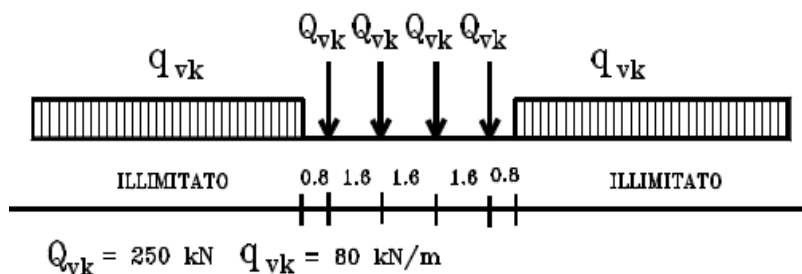
Tipo di Carico	q_{vk} [kN/m]	a [m]	c [m]
SW/2	150	25,0	7,0

APPALTATORE: <u>Mandatario:</u> SALINI IMPREGILO S.p.A.	<u>Mandante:</u> ASTALDI S.p.A.	LINEA FERROVIARIA NAPOLI - BARI TRATTA NAPOLI-CANCELLO				
PROGETTISTA: <u>Mandatario:</u> SYSTRA S.A.		<u>Mandante:</u> SYSTRA-SOTECNI S.p.A.		ROCKSOIL S.p.A.		
PROGETTO ESECUTIVO Spalla S1 - Relazione di calcolo		PROGETTO IF1M	LOTTO 0.0.E.ZZ	CODIFICA CL	DOCUMENTO VI.02.0.4.001	REV. A
				PAGINA 21 di 106		



Figura 7: Treno di carico SW/2

Distribuzione trasversale dei carichi

Le azioni si sono distribuite trasversalmente con una diffusione del carico 4/1 attraverso la massicciata ed 1/1 dalla superficie di estradosso fino al piano medio della soletta.

Eccentricità dei carichi accidentali

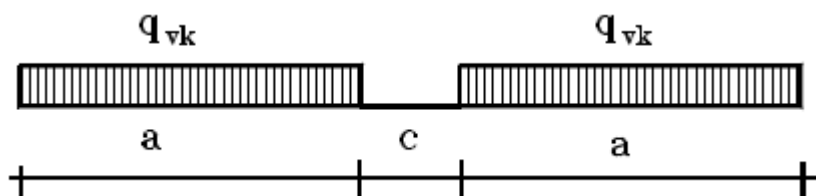
L'applicazione dei carichi accidentali sugli elementi strutturali dell'impalcato dipende trasversalmente dalle eccentricità di questi rispetto all'asse dell'impalcato. Le eccentricità dei carichi sono legate a diversi fattori:

- eccentricità dovuta al tracciato: distanza asse tracciato-asse impalcato;
- eccentricità dovuta al sovrizzo;
- eccentricità propria del modello di carico.

Nel caso in esame si è tenuto conto della sola eccentricità propria del modello di carico, in quanto risultano trascurabili le eccentricità dovute al tracciato e al sovrizzo.

Per il modello di carico SW/2 non è prevista un'eccentricità propria.

6.3.1 Effetti dinamici

Trattandosi di ponte con velocità di percorrenza non superiore a 200 Km/h, secondo quanto riportato al par. 2.5.1.4.2.5 del "Manuale di progettazione delle opere civili", che riprende integralmente i contenuti del par. 5.2.2.3.3 del DM 14.1.2008, si utilizza per i modelli di carico teorici il coefficiente di incremento dinamico per linee con ridotto standard manutentivo.

$$\Phi_3 = \frac{2.16}{\sqrt{L_\Phi - 0.2}} + 0.73$$

APPALTATORE: <u>Mandatario:</u> SALINI IMPREGILO S.p.A.	<u>Mandante:</u> ASTALDI S.p.A.	LINEA FERROVIARIA NAPOLI - BARI TRATTA NAPOLI-CANCELLO				
PROGETTISTA: <u>Mandatario:</u> SYSTRA S.A.		<u>Mandante:</u> SYSTRA-SOTECNI S.p.A. ROCKSOIL S.p.A.		IN VARIANTE TRA LE PK 0+000 E PK 15+585, INCLUSE LE OPERE ACCESSORIE, NELL'AMBITO DEGLI INTERVENTI DI CUI AL D.L. 133/2014, CONVERTITO IN LEGGE 164 / 2014		
PROGETTO ESECUTIVO Spalla S1 - Relazione di calcolo		PROGETTO IF1M	LOTTO 0.0.E.ZZ	CODIFICA CL	DOCUMENTO VI.02.0.4.001	REV. PAGINA A 22 di 106

6.3.2 Numero di treni contemporanei

Conformemente a quanto riportato nel par. 5.2.3.1.2_Tab.5.2.III del DM 14.1.2008, si sono considerati due treni contemporanei sull'impalcato, sia per il traffico normale che per quello pesante.

Numero di binari	Binari Carichi	Traffico normale		Traffico pesante ⁽²⁾
		caso a ⁽¹⁾	caso b ⁽¹⁾	
1	Primo	1,0 (LM 71 ⁺⁺ SW/0 ^o)	-	1,0 SW/2
2	Primo	1,0 (LM 71 ⁺⁺ SW/0 ^o)	-	1,0 SW/2
	secondo	1,0 (LM 71 ⁺⁺ SW/0 ^o)	-	1,0 (LM 71 ⁺⁺ SW/0 ^o)
≥ 3	Primo	1,0 (LM 71 ⁺⁺ SW/0 ^o)	0,75 (LM 71 ⁺⁺ SW/0 ^o)	1,0 SW/2
	secondo	1,0 (LM 71 ⁺⁺ SW/0 ^o)	0,75 (LM 71 ⁺⁺ SW/0 ^o)	1,0 (LM 71 ⁺⁺ SW/0 ^o)
	Altri	-	0,75 (LM 71 ⁺⁺ SW/0 ^o)	-

⁽¹⁾ LM71 ⁺⁺ SW/0 significa considerare il più sfavorevole fra i treni LM 71, SW/0

⁽²⁾ Salvo i casi in cui sia esplicitamente escluso

6.4 TRENO SCARICO Q₂

La condizione di "Treno Scarico" è stata simulata con un carico uniformemente distribuito, 10.0kN/m, in accordo con quanto previsto al par. 5.2.2.3.1.3 del DM 14.1.2008.

6.5 AZIONI DI AVVIAMENTO E FRENATURA Q₃

L'azione di frenatura ed avviamento dei treni è definita secondo quanto riportato nel par. 2.5.1.4.3.3 del "Manuale di progettazione delle opere civili".

APPALTATORE: <u>Mandatario:</u> SALINI IMPREGILO S.p.A.	<u>Mandante:</u> ASTALDI S.p.A.	LINEA FERROVIARIA NAPOLI - BARI TRATTA NAPOLI-CANCELLO				
PROGETTISTA: <u>Mandatario:</u> SYSTRA S.A.		<u>Mandante:</u> SYSTRA-SOTECNI S.p.A.		ROCKSOIL S.p.A.		
PROGETTO ESECUTIVO Spalla S1 - Relazione di calcolo		PROGETTO IF1M	LOTTO 0.0.E.ZZ	CODIFICA CL	DOCUMENTO VI.02.0.4.001	REV. A PAGINA 23 di 106



Figura 8: Sollecitazioni indotte da frenatura e avviamento dei treni

I valori caratteristici da considerare, da moltiplicare per i coefficienti di adattamento a , sono:

Avviamento:

$$Q_{1a,k} = 33 \text{ [kN/m]} \times L \text{ [m]} \leq 1000 \text{ KN per modelli di carico LM71, SW/0, SW/2}$$

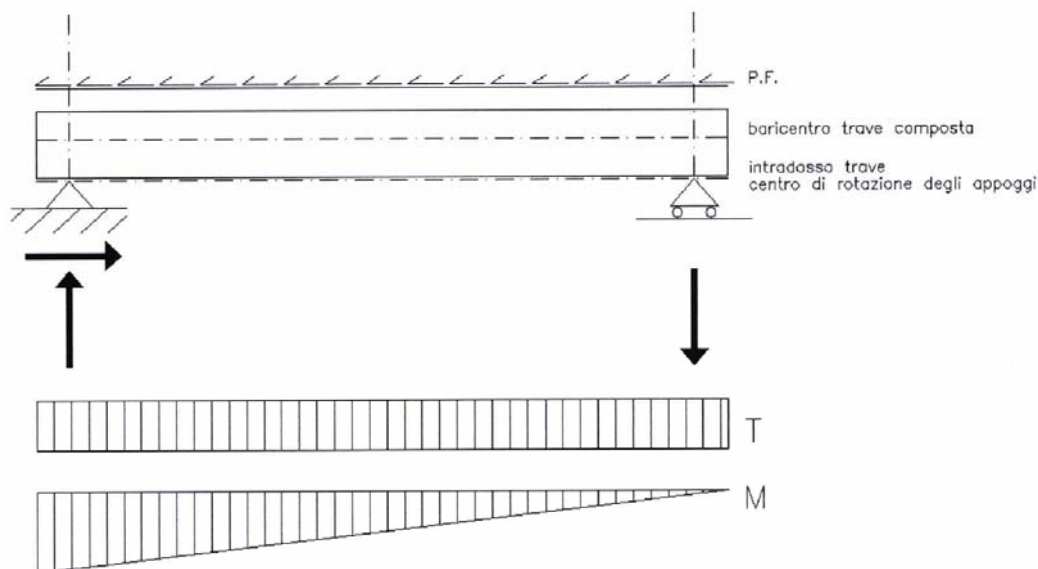
Frenatura:

$$Q_{1b,k} = 20 \text{ [kN/m]} \times L \text{ [m]} \leq 6000 \text{ KN per modelli di carico LM71, SW/0}$$

$$Q_{1b,k} = 35 \text{ [kN/m]} \times L \text{ [m]} \text{ per modelli di carico SW/2}$$

Nel caso di ponti a doppio binario sono stati considerati due treni in transito in versi opposti, uno in fase di avviamento, l'altro in fase di frenatura.

6.6 AZIONE CENTRIFUGA Q_4

Nei ponti ferroviari al di sopra dei quali il binario presenta un tracciato in curva deve essere considerata la forza centrifuga agente su tutta l'estensione del tratto in curva. La forza

APPALTATORE: <u>Mandatario:</u> SALINI IMPREGILO S.p.A.	<u>Mandante:</u> ASTALDI S.p.A.	LINEA FERROVIARIA NAPOLI - BARI TRATTA NAPOLI-CANCELLO				
PROGETTISTA: <u>Mandatario:</u> SYSTRA S.A.		<u>Mandante:</u> SYSTRA-SOTECNI S.p.A.		ROCKSOIL S.p.A.		
PROGETTO ESECUTIVO Spalla S1 - Relazione di calcolo		PROGETTO IF1M	LOTTO 0.0.E.ZZ	CODIFICA CL	DOCUMENTO VI.02.0.4.001	REV. PAGINA A 24 di 106

centrifuga si considera agente verso l'esterno della curva, in direzione orizzontale ed applicata alla quota di 1.80m al di sopra del P.F.

Il valore caratteristico della forza centrifuga si determina in accordo con le seguenti espressioni:

$$Q_{tk} = \frac{v^2}{g \cdot r} (f \cdot Q_{vk}) = \frac{v^2}{127 \cdot r} (f \cdot Q_{vk})$$

$$q_{tk} = \frac{v^2}{g \cdot r} (f \cdot q_{vk}) = \frac{v^2}{127 \cdot r} (f \cdot q_{vk})$$

dove:

- Q_{tk} - q_{tk} è il valore caratteristico della forza centrifuga, espresso in kN/m;
- Q_{vk} - q_{vk} è il valore caratteristico dei carichi verticali ferroviari, espresso in kN/m;
- V è la velocità di progetto, espressa in km/h;
- f è un fattore di riduzione;
- r è il raggio di curvatura, espresso in m.

L'azione centrifuga viene determinata per i modelli di carico LM71 e SW/2 associando alle grandezze precedentemente indicate quanto contenuto nella tabella 2.5.1.4.3.1-1 del "Manuale di progettazione delle opere civili".

Per quanto riguarda il modello di carico SW/2 si è assunta una velocità V uguale a 100 km/h, un valore di f pari ad 1 ed il valore di α pari a 1.

Per il modello di carico LM71, essendo la velocità di progetto superiore ai 120 km/h, sono stati considerati due casi:

- Modello di carico LM71 e forza centrifuga per $V= 120$ km/h in accordo con le formule precedenti dove $f = 1$;
- Modello di carico LM71 e forza centrifuga calcolata secondo le precedenti espressioni per la massima velocità di progetto ($V=130$ km/h).

La forza centrifuga, in accordo con quanto prescritto nel "Manuale di progettazione delle opere civili", non è stata incrementata dai coefficienti dinamici.

APPALTATORE: Mandatario: SALINI IMPREGILO S.p.A.	Mandante: ASTALDI S.p.A.	LINEA FERROVIARIA NAPOLI - BARI TRATTA NAPOLI-CANCELLO				
PROGETTISTA: Mandatario: SYSTRA S.A.		Mandante: SYSTRA-SOTECNI S.p.A.		ROCKSOIL S.p.A.		
PROGETTO ESECUTIVO Spalla S1 - Relazione di calcolo		PROGETTO IF1M	LOTTO 0.0.E.ZZ	CODIFICA CL	DOCUMENTO VI.02.0.4.001	REV. PAGINA A 25 di 106

Valore di α	Massima velocità della linea [Km/h]	Azione centrifuga basata su:				traffico verticale associato
		V	α	f		
SW/2	≥ 100	100	1	1	1 x 1 x SW/2	Φ x 1 x SW/2
	< 100	V	1	1	1 x 1 x SW/2	
LM71 e SW/0	> 120	V	1	f	1 x f x (LM71" + "SW/0)	Φ x 1 x 1 x (LM71" + "SW/0)
		120	α	1	α x 1 x (LM71" + "SW/0)	Φ x α x 1 x (LM71" + "SW/0)
	≤ 120	V	α	1	α x 1 x (LM71" + "SW/0)	

Tabella 4 – Parametri per determinazione della forza centrifuga – Tab. 2.5.1.3.1-1 – Manuale di progettazione delle opere civili

In favore di sicurezza, il fattore di riduzione della forza centrifuga è stato assunto unitario anche nel caso del modello di carico LM71 e forza centrifuga calcolata per la massima velocità di progetto.

6.7 AZIONE LATERALE (SERPEGGIO) Q_5

L'azione laterale associata al serpeggio è definita secondo quanto riportato nel par. 2.5.1.4.3.2 del "Manuale di progettazione delle opere civili", che riprende il par. 5.2.2.4.2 del DM 14.1.2008, ed equivale ad una forza concentrata agente orizzontalmente, applicata alla sommità della rotaia più alta, perpendicolarmente all'asse del binario, del valore di 100 kN. Tale valore deve essere moltiplicato per il coefficiente di adattamento α .

6.8 AZIONE DEL VENTO Q_6

Si assume una pressione di progetto pari a 2,5kN/m². Tale pressione agisce sull'impronta esposta al vento della struttura (comprensiva di barriere antirumore) e del treno, individuato come una superficie piana continua convenzionalmente alta 4m dal P.F.

APPALTATORE: <u>Mandatario:</u> SALINI IMPREGILO S.p.A.	<u>Mandante:</u> ASTALDI S.p.A.	LINEA FERROVIARIA NAPOLI - BARI TRATTA NAPOLI-CANCELLO				
PROGETTISTA: <u>Mandatario:</u> SYSTRA S.A.	<u>Mandante:</u> SYSTRA-SOTECNI S.p.A.	ROCKSOIL S.p.A.	IN VARIANTE TRA LE PK 0+000 E PK 15+585, INCLUSE LE OPERE ACCESSORIE, NELL'AMBITO DEGLI INTERVENTI DI CUI AL D.L. 133/2014, CONVERTITO IN LEGGE 164 / 2014			
PROGETTO ESECUTIVO Spalla S1 - Relazione di calcolo	PROGETTO IF1M	LOTTO 0.0.E.ZZ	CODIFICA CL	DOCUMENTO VI.02.0.4.001	REV. A	PAGINA 26 di 106

6.9 EFFETTI AERODINAMICI ASSOCIATI AL PASSAGGIO DEI CONVOGLI FERROVIARI

Gli effetti aerodinamici associati al passaggio dei treni sono analoghi a quelli del vento (carichi equivalenti statici sulle barriere antirumore). L'intensità della pressione da considerare viene determinata secondo quanto indicato nel punto 2.5.1.4.6. del Manuale, che riporta integralmente il contenuto del par.5.2.2.7 del DM 14.1.2008.

6.10 CARICHI SUI MARCIAPIEDI

Il carico sui marciapiedi è definito in accordo a quanto precisato al par. 2.5.1.4.1.6 del "Manuale di progettazione delle opere civili".

$$q_{vk} = 10.0 \text{ kN/m}^2$$

Per questo tipo di carico, che non deve considerarsi contemporaneo al transito dei convogli ferroviari, non deve applicarsi l'incremento dinamico.

6.11 AZIONI SISMICHE Q₇

Nel presente paragrafo si riportano la descrizione e la valutazione dell'azione sismica secondo le specifiche del DM 14.1.2008.

L'azione sismica è descritta mediante spettri di risposta elastici e di progetto. In particolare nel DM 14.1.2008, vengono presentati gli spettri di risposta in termini di accelerazioni orizzontali e verticali.

L'espressione analitica dello spettro di risposta elastico in termini di accelerazione orizzontale è la seguente:

$$0 \leq T \leq T_B \longrightarrow S_e(T) = a_g \cdot S \cdot \eta \cdot F_0 \cdot \left[\frac{T}{T_B} + \frac{1}{\eta \cdot F_0} \left(1 - \frac{T}{T_B} \right) \right]$$

$$T_B \leq T \leq T_C \longrightarrow S_e(T) = a_g \cdot S \cdot \eta \cdot F_0$$

$$T_C \leq T \leq T_D \longrightarrow S_e(T) = a_g \cdot S \cdot \eta \cdot F_0 \cdot \left(\frac{T_C}{T} \right)$$

$$T_D \leq T \longrightarrow S_e(T) = a_g \cdot S \cdot \eta \cdot F_0 \cdot \left(\frac{T_C \cdot T_D}{T} \right)$$

APPALTATORE: <u>Mandatario:</u> SALINI IMPREGILO S.p.A.	<u>Mandante:</u> ASTALDI S.p.A.	LINEA FERROVIARIA NAPOLI - BARI TRATTA NAPOLI-CANCELLO					
PROGETTISTA: <u>Mandatario:</u> SYSTRA S.A.		<u>Mandante:</u> SYSTRA-SOTECNI S.p.A.		ROCKSOIL S.p.A.		IN VARIANTE TRA LE PK 0+000 E PK 15+585, INCLUSE LE OPERE ACCESSORIE, NELL'AMBITO DEGLI INTERVENTI DI CUI AL D.L. 133/2014, CONVERTITO IN LEGGE 164 / 2014	
PROGETTO ESECUTIVO Spalla S1 - Relazione di calcolo		PROGETTO IF1M	LOTTO 0.0.E.ZZ	CODIFICA CL	DOCUMENTO VI.02.0.4.001	REV. A	PAGINA 27 di 106

In cui:

$$S = S_s \cdot S_T;$$

S_s : coefficiente di amplificazione stratigrafico;

S_T : coefficiente di amplificazione topografica;

η : fattore che tiene conto di un coefficiente di smorzamento viscoso equivalente ξ , espresso in punti percentuali diverso da 5 ($\eta=1$ per $\xi=5$):

$$\eta = \sqrt{\frac{10}{5 + \xi}} \geq 0,55$$

F_0 : valore massimo del fattore di amplificazione dello spettro in accelerazione orizzontale;

a_g : accelerazione massima al suolo;

T: periodo di vibrazione dell'oscillatore semplice;

T_B, T_C, T_D : periodi che separano i diversi rami dello spettro, e che sono pari a:

$$T_C = C_C \cdot T^*_c$$

$$T_B = \frac{T_C}{3}$$

$$T_D = 4.0 + \frac{a_g}{g} + 1.6$$

In cui :

C_C : coefficiente che tiene conto della categoria del terreno;

T^*_c : periodo di inizio del tratto a velocità costante dello spettro in accelerazione orizzontale.

L'espressione analitica dello spettro di risposta elastico in termini di accelerazione verticale è la seguente:

$$0 \leq T \leq T_B \longrightarrow S_c(T) = a_g \cdot S \cdot \eta \cdot F_v \cdot \left[\frac{T}{T_B} + \frac{1}{\eta \cdot F_v} \left(1 - \frac{T}{T_B} \right) \right]$$

APPALTATORE: <u>Mandatario:</u> SALINI IMPREGILO S.p.A.	<u>Mandante:</u> ASTALDI S.p.A.	LINEA FERROVIARIA NAPOLI - BARI TRATTA NAPOLI-CANCELLO				
PROGETTISTA: <u>Mandatario:</u> SYSTRA S.A.		<u>Mandante:</u> SYSTRA-SOTECNI S.p.A.		ROCKSOIL S.p.A.		
PROGETTO ESECUTIVO Spalla S1 - Relazione di calcolo		PROGETTO IF1M	LOTTO 0.0.E.ZZ	CODIFICA CL	DOCUMENTO VI.02.0.4.001	REV. PAGINA A 28 di 106

$$T_B \leq T \leq T_C \longrightarrow S_e(T) = a_g \cdot S \cdot \eta \cdot F_v$$

$$T_C \leq T \leq T_D \longrightarrow S_e(T) = a_g \cdot S \cdot \eta \cdot F_v \cdot \left(\frac{T_C}{T}\right)$$

$$T_D \leq T \longrightarrow S_e(T) = a_g \cdot S \cdot \eta \cdot F_v \cdot \left(\frac{T_C \cdot T_D}{T}\right)$$

nelle quali:

$S = S_S \times S_T$: con S_S pari sempre a 1 per lo spettro verticale;

η : fattore che tiene conto di un coefficiente di smorzamento viscoso equivalente ξ , espresso in punti percentuali diverso da 5 ($\eta=1$ per $\xi=5$):

$$\eta = \sqrt{\frac{10}{5 + \xi}} \geq 0,55$$

T : periodo di vibrazione dell'oscillatore semplice;

T_B, T_C, T_D : periodi che separano i diversi rami dello spettro, e che sono pari a:

$$T_C = 0.05 \quad T_B = 0.15 \quad T_D = 1.0$$

F_v : fattore che quantifica l'amplificazione spettrale massima mediante la relazione:

$$F_v = 1.35 \cdot F_0 \cdot \left(\frac{a_g}{g}\right)^{0.5}$$

Di seguito si riporta il calcolo dei parametri per la valutazione degli spettri in accelerazione orizzontale e verticale, effettuata mediante l'utilizzo del software "Spettri NTC ver. 1.0.3" reperibile presso il sito del Consiglio Superiore dei Lavori Pubblici.

Vita Nominale

La vita nominale di un'opera strutturale (V_N), è intesa come il numero di anni nel quale la struttura, purchè soggetta alla manutenzione ordinaria, deve potere essere usata per lo scopo al quale è destinata. La vita nominale delle infrastrutture ferroviarie può, di norma, assumersi come indicato nella seguente tabella.

APPALTATORE: <u>Mandatario:</u> SALINI IMPREGILO S.p.A.	<u>Mandante:</u> ASTALDI S.p.A.	LINEA FERROVIARIA NAPOLI - BARI TRATTA NAPOLI-CANCELLO					
PROGETTISTA: <u>Mandatario:</u> SYSTRA S.A.		<u>Mandante:</u> SYSTRA-SOTECNI S.p.A.		ROCKSOIL S.p.A.			
PROGETTO ESECUTIVO Spalla S1 - Relazione di calcolo		PROGETTO IF1M	LOTTO 0.0.E.ZZ	CODIFICA CL	DOCUMENTO VI.02.0.4.001	REV. A	PAGINA 29 di 106
		IN VARIANTE TRA LE PK 0+000 E PK 15+585, INCLUSE LE OPERE ACCESSORIE, NELL'AMBITO DEGLI INTERVENTI DI CUI AL D.L. 133/2014, CONVERTITO IN LEGGE 164 / 2014					

TIPI DI COSTRUZIONE	Vita Nominale (VN)
Opere nuove su infrastrutture ferroviarie progettate con le norme vigenti prima del DM14/1/2008 a velocità convenzionale V<250 Km/h	50
Altre opere nuove a velocità V<250 Km/h	75
Altre opere nuove a velocità V>250 Km/h	100
Opere di grandi dimensioni: ponti e viadotti con campate di luce maggiore di 150 m	≥100

Per l'opera in oggetto si considera una vita nominale VN = 75 anni.

Classi D'uso

Il Decreto Ministeriale del 14 gennaio 2008 prevede quattro categorie di classi d'uso riportate nel seguito:

Classe I: Costruzioni con presenza solo occasionale di persone, edifici agricoli.

Classe II: Costruzioni il cui uso preveda normali affollamenti, senza contenuti pericolosi per l'ambiente e senza funzioni pubbliche e sociali essenziali. Industrie con attività non pericolose per l'ambiente. Ponti, opere infrastrutturali, reti viarie non ricadenti in Classe III o in Classe IV, reti ferroviarie la cui interruzione non provochi situazioni di emergenza. Dighe il cui collasso non provochi conseguenze rilevanti.

Classe III: Costruzioni il cui uso preveda affollamenti significativi. Industrie con attività pericolose per l'ambiente. Reti viarie extraurbane non ricadenti in Classe IV. Ponti e reti ferroviarie la cui interruzione provochi situazioni di emergenza. Dighe rilevanti per le conseguenze di un loro eventuale collasso.

Classe IV: Costruzioni con funzioni pubbliche o strategiche importanti, anche con riferimento alla gestione della protezione civile in caso di calamità. Industrie particolarmente pericolose per l'ambiente. Reti viarie di tipo A o B, di cui al D.M. 5 novembre 2001, n. 6792, "Norme funzionali e geometriche per la costruzione di strade", e di tipo quando appartenenti ad itinerari di collegamento tra capoluoghi di provincia non altresì serviti da strade di tipo A o B. Ponti o reti ferroviarie di importanza critica per il mantenimento delle vie di comunicazione, particolarmente dopo un evento sismico. Dighe connesse al funzionamento di acquedotti e a impianti di produzione di energia elettrica.

Per l'opera in oggetto si considera una **Classe d'uso III**.

APPALTATORE: <u>Mandatario:</u> SALINI IMPREGILO S.p.A.	<u>Mandante:</u> ASTALDI S.p.A.	LINEA FERROVIARIA NAPOLI - BARI TRATTA NAPOLI-CANCELLO				
PROGETTISTA: <u>Mandatario:</u> SYSTRA S.A.	<u>Mandante:</u> SYSTRA-SOTECNI S.p.A. ROCKSOIL S.p.A.	IN VARIANTE TRA LE PK 0+000 E PK 15+585, INCLUSE LE OPERE ACCESSORIE, NELL'AMBITO DEGLI INTERVENTI DI CUI AL D.L. 133/2014, CONVERTITO IN LEGGE 164 / 2014				
PROGETTO ESECUTIVO Spalla S1 - Relazione di calcolo	PROGETTO IF1M	LOTTO 0.0.E.ZZ	CODIFICA CL	DOCUMENTO VI.02.0.4.001	REV. A	PAGINA 30 di 106

Periodo di Riferimento dell'Azione Sismica

Le azioni sismiche su ciascuna costruzione vengono valutate in relazione ad un periodo di riferimento V_R che si ricava per ciascun tipo di costruzione, moltiplicando la vita nominale V_n per il coefficiente d'uso C_u :

$$V_R = V_n \cdot C_u$$

Il valore del coefficiente d'uso C_u è definito, al variare della classe d'uso, come mostrato nella tabella seguente:

CLASSE D'USO	I	II	III	IV
COEFFICIENTE C_u	0.7	1	1.5	2

Pertanto per l'opera in oggetto il periodo di riferimento è pari a $75 \times 1,5 = 112,5$ anni.

Stati limite e relative probabilità di superamento

Nei confronti delle azioni sismiche gli stati limite, sia di esercizio che ultimi, sono individuati riferendosi alle prestazioni della costruzione nel suo complesso, includendo gli elementi strutturali, quelli non strutturali e gli impianti.

La probabilità di superamento nel periodo di riferimento P_{VR} , cui riferirsi per individuare l'azione sismica agente in ciascuno degli stati limite considerati, sono riportati nella tabella successiva.

<u>Stati Limite</u>		P_{VR} : Probabilità di superamento nel periodo di riferimento V_R
Stati limite di esercizio	SLO	81%
	SLD	63%
Stati limite ultimi	SLV	10%
	SLC	5%

Accelerazione (a_g), fattore (F_0) e periodo (T^*_c)

APPALTATORE: <u>Mandatario:</u> SALINI IMPREGILO S.p.A.	<u>Mandante:</u> ASTALDI S.p.A.	LINEA FERROVIARIA NAPOLI - BARI TRATTA NAPOLI-CANCELLO				
PROGETTISTA: <u>Mandatario:</u> SYSTRA S.A.		<u>Mandante:</u> SYSTRA-SOTECNI S.p.A.		ROCKSOIL S.p.A.		
PROGETTO ESECUTIVO Spalla S1 - Relazione di calcolo		PROGETTO IF1M	LOTTO 0.0.E.ZZ	CODIFICA CL	DOCUMENTO VI.02.0.4.001	REV. PAGINA A 31 di 106

Ai fini del D.M. 14-01-2008 le forme spettrali, per ciascuna delle probabilità di superamento nel periodo di riferimento P_{VR} , sono definite a partire dai valori dei seguenti parametri su sito di riferimento rigido orizzontale:

a_g : accelerazione orizzontale massima sul sito;

F_o : valore massimo del fattore di amplificazione dello spettro in accelerazione orizzontale;

T_c^* : periodo di inizio del tratto a velocità costante dello spettro in accelerazione orizzontale.

I parametri prima elencati dipendono dalle coordinate geografiche, espresse in termini di latitudine e longitudine, del sito interessato dall'opera, dal periodo di riferimento (V_R), e quindi dalla vita nominale (V_N) e dalla classe d'uso (C_u) e dallo stato limite considerato. Si riporta nel seguito la valutazione di detti parametri per i vari stati limite.

Latitudine: 40.934039°

Longitudine: 14.355459°

SLATO LIMITE	T_R [anni]	a_g [g]	F_o [-]	T_c^* [s]
SLO	68	0.072	2.345	0.324
SLD	113	0.092	2.351	0.335
SLV	1068	0.218	2.470	0.357
SLC	2193	0.269	2.560	0.359

Tabella 5: Valutazione dei parametri a_g , F_o e T_c^* per i periodi di ritorno associati a ciascuno stato limite

I parametri ai quali si è fatto riferimento nella definizione dell'azione sismica di progetto, indicati nella tabella precedente, corrispondono, cautelativamente, a quei parametri che danno luogo al sisma di massima entità, fra tutti quelli individuati lungo le progressive dell'opera in progetto.

Sono stati presi in esame, secondo quanto previsto dal DM 14.1.2008 "Nuove Norme Tecniche per le Costruzioni", cap. 7.1, i seguenti Stati Limite sismici:

- SLV: Stato Limite di Salvaguardia della Vita (Stato Limite Ultimo)
- SLD: Stato Limite di Danno (Stato Limite di Esercizio)

APPALTATORE: <u>Mandatario:</u> SALINI IMPREGILO S.p.A.	<u>Mandante:</u> ASTALDI S.p.A.	LINEA FERROVIARIA NAPOLI - BARI TRATTA NAPOLI-CANCELLO				
PROGETTISTA: <u>Mandatario:</u> SYSTRA S.A.	<u>Mandante:</u> SYSTRA-SOTECNI S.p.A.	ROCKSOIL S.p.A.				IN VARIANTE TRA LE PK 0+000 E PK 15+585, INCLUSE LE OPERE ACCESSORIE, NELL'AMBITO DEGLI INTERVENTI DI CUI AL D.L. 133/2014, CONVERTITO IN LEGGE 164 / 2014
PROGETTO ESECUTIVO Spalla S1 - Relazione di calcolo	PROGETTO IF1M	LOTTO 0.0.E.ZZ	CODIFICA CL	DOCUMENTO VI.02.0.4.001	REV. A	PAGINA 32 di 106

- SLC: Stato Limite di Collasso (Stato Limite Ultimo)
- SLO: Stato Limite di Operatività (Stato Limite di Esercizio)

Le azioni sismiche relative allo stato limite di operatività (SLO) e allo stato limite di danno (SLD) non sono state considerate perché poco significative in relazione alle combinazioni di natura statica. Per quanto riguarda lo stato limite di collasso (SLC), questo è stato considerato per le combinazioni sismiche di verifica dei ritegni sismici; si faccia pertanto riferimento alle considerazioni presentate nelle rispettive relazioni di calcolo di impalcato.

Si riportano al termine dell'analisi, i parametri ed i punti dello spettro di risposta elastici e di progetto per il restante stato limite (SLV).

Classificazione dei terreni

Per la definizione dell'azione sismica di progetto, la valutazione dell'influenza delle condizioni litologiche e morfologiche locali sulle caratteristiche del moto del suolo in superficie, deve essere basata su studi specifici di risposta sismica locale esistenti nell'area di intervento. In mancanza di tali studi la normativa prevede la classificazione, riportata nella tabella seguente, basata sulla stima dei valori della velocità media delle onde sismiche di taglio $V_{s,30}$, ovvero sul numero medio di colpi NSPT ottenuti in una prova penetrometrica dinamica (per terreni prevalentemente granulari), ovvero sulla coesione non drenata media c_u (per terreni prevalentemente coesivi).

Categoria di suolo di fondazione	Descrizione
Cat. A	Ammassi rocciosi affioranti o terreni molto rigidi caratterizzati da valori di $V_{s,30}$ superiori a 800 m/s eventualmente comprendenti in superficie uno strato di alterazione, con spessore massimo di 3 m.
Cat. B	Rocce tenere e depositi di terreni a grana grossa molto addensati o terreni a grana fina molto consistenti con spessori superiori a 30 m, caratterizzati da un graduale miglioramento delle proprietà meccaniche con la profondità e da valori $V_{s,30}$ compresi tra 360 m/s e 800 m/s (ovvero $N_{spt,30} > 50$ nei terreni a grana grossa e $c_{u,30} > 250$ kPa nei terreni a grana fina)
Cat. C	Depositi di terreni a grana grossa mediamente addensati o terreni a grana fina mediamente consistenti con spessori superiori a 30 m, caratterizzati da un graduale miglioramento delle proprietà meccaniche con la profondità e da valori di $V_{s,30}$ compresi tra 180 m/s e 360 m/s (ovvero $15 < N_{spt,30} < 50$ nei terreni a grana grossa e $70 < c_{u,30} < 250$ kPa nei terreni a grana fina)
Cat. D	Depositi di terreni a grana grossa scarsamente addensati o di terreni a grana fina scarsamente consistenti, con spessori superiori a 30 m, caratterizzati da un graduale miglioramento delle proprietà meccaniche con la profondità e da valori

APPALTATORE: Mandatario: SALINI IMPREGILO S.p.A.	Mandante: ASTALDI S.p.A.	LINEA FERROVIARIA NAPOLI - BARI TRATTA NAPOLI-CANCELLO				
PROGETTISTA: Mandatario: SYSTRA S.A.		Mandante: SYSTRA-SOTECNI S.p.A.		Mandante: ROCKSOIL S.p.A.		
PROGETTO ESECUTIVO Spalla S1 - Relazione di calcolo		PROGETTO IF1M	LOTTO 0.0.E.ZZ	CODIFICA CL	DOCUMENTO VI.02.0.4.001	REV. A PAGINA 33 di 106

	Vs,30 inferiori a 180 m/s (ovvero N _{spt,30} <15 nei terreni a grana grossa e cu,30<70 kPa nei terreni a grana fina)
Cat. E	Terreni dei sottosuoli di tipo C o D per spessore non superiore a 20 m, posti sul substrato di riferimento (con Vs>800 m/s)
Cat. S1	Depositi di terreni caratterizzati da valori di Vs,30 inferiori a 100m/s (ovvero 10<Cu,30<20 kPa), che includono uno strato di almeno 8 m di terreni a grana fina di bassa consistenza, oppure che includono almeno 3 m di torba o di argille altamente organiche.
Cat. S2	Depositi di terreni suscettibili di liquefazione, di argille sensitive o qualsiasi altra categoria di sottosuolo non classificabile nei tipi precedenti.

Si considera una **categoria C** di suolo di fondazione.

Amplificazione stratigrafica

I due coefficienti prima definiti, S_s e C_c, dipendono dalla categoria del sottosuolo come mostrato nel prospetto seguente.

Per i terreni di categoria A, entrambi i coefficienti sono pari a 1, mentre per le altre categorie i due coefficienti sono pari a:

Categoria sottosuolo	S _s	C _c
A	1,00	1,00
B	$1,00 \leq 1,40 - 0,40 \cdot F_o \cdot \frac{a_g}{g} \leq 1,20$	$1,10 \cdot (T_C^*)^{-0,20}$
C	$1,00 \leq 1,70 - 0,60 \cdot F_o \cdot \frac{a_g}{g} \leq 1,50$	$1,05 \cdot (T_C^*)^{-0,33}$
D	$0,90 \leq 2,40 - 1,50 \cdot F_o \cdot \frac{a_g}{g} \leq 1,80$	$1,25 \cdot (T_C^*)^{-0,50}$
E	$1,00 \leq 2,00 - 1,10 \cdot F_o \cdot \frac{a_g}{g} \leq 1,60$	$1,15 \cdot (T_C^*)^{-0,40}$

APPALTATORE: <u>Mandatario:</u> SALINI IMPREGILO S.p.A.	<u>Mandante:</u> ASTALDI S.p.A.	LINEA FERROVIARIA NAPOLI - BARI TRATTA NAPOLI-CANCELLO				
PROGETTISTA: <u>Mandatario:</u> SYSTRA S.A.	<u>Mandante:</u> SYSTRA-SOTECNI S.p.A. ROCKSOIL S.p.A.	IN VARIANTE TRA LE PK 0+000 E PK 15+585, INCLUSE LE OPERE ACCESSORIE, NELL'AMBITO DEGLI INTERVENTI DI CUI AL D.L. 133/2014, CONVERTITO IN LEGGE 164 / 2014				
PROGETTO ESECUTIVO Spalla S1 - Relazione di calcolo	PROGETTO IF1M	LOTTO 0.0.E.ZZ	CODIFICA CL	DOCUMENTO VI.02.0.4.001	REV. A	PAGINA 34 di 106

Nel caso in esame (categoria di sottosuolo C) allo SLV risulta:

$$S_s = 1.38$$

$$C_c = 1.48$$

Amplificazione topografica

Per poter tenere conto delle condizioni topografiche e in assenza di specifiche analisi di risposta sismica, si utilizzano i valori del coefficiente topografico S_T riportati nella seguente tabella.

Categoria topografica	Ubicazione dell'opera o dell'intervento	S_T
T1	-	1
T2	In corrispondenza della sommità del pendio	1.2
T3	In corrispondenza della cresta del rilievo con inclinazione media $15^\circ \leq i \leq 30^\circ$	1.2
T4	In corrispondenza della cresta del rilievo con inclinazione media $i > 30^\circ$	1.4

Nel caso in esame $S_T = 1$

Spettri di progetto

Di seguito si forniscono gli spettri di risposta per lo SLV, con le tabelle dei rispettivi parametri, relativi al fattore di struttura q pari ad 1 ed 1.5.

APPALTATORE: <u>Mandatario:</u> SALINI IMPREGILO S.p.A.		<u>Mandante:</u> ASTALDI S.p.A.		LINEA FERROVIARIA NAPOLI - BARI TRATTA NAPOLI-CANCELLO IN VARIANTE TRA LE PK 0+000 E PK 15+585, INCLUSE LE OPERE ACCESSORIE, NELL'AMBITO DEGLI INTERVENTI DI CUI AL D.L. 133/2014, CONVERTITO IN LEGGE 164 / 2014					
PROGETTISTA: <u>Mandatario:</u> SYSTRA S.A. <u>Mandante:</u> SYSTRA-SOTECNI S.p.A. ROCKSOIL S.p.A.									
PROGETTO ESECUTIVO Spalla S1 - Relazione di calcolo				PROGETTO IF1M	LOTTO 0.0.E.ZZ	CODIFICA CL	DOCUMENTO VI.02.0.4.001	REV. A	PAGINA 35 di 106

Spettri di risposta (componenti orizz. e vert.) per lo stato limite: SLV



Figura 9: Spettri di risposta (q=1.0)_SLV (Componente orizzontale e verticale)

APPALTATORE: <u>Mandatario:</u> SALINI IMPREGILO S.p.A.		<u>Mandante:</u> ASTALDI S.p.A.		LINEA FERROVIARIA NAPOLI - BARI TRATTA NAPOLI-CANCELLO			
PROGETTISTA: <u>Mandatario:</u> SYSTRA S.A.		<u>Mandante:</u> SYSTRA-SOTECNI S.p.A. ROCKSOIL S.p.A.		IN VARIANTE TRA LE PK 0+000 E PK 15+585, INCLUSE LE OPERE ACCESSORIE, NELL'AMBITO DEGLI INTERVENTI DI CUI AL D.L. 133/2014, CONVERTITO IN LEGGE 164 / 2014			
PROGETTO ESECUTIVO Spalla S1 - Relazione di calcolo		PROGETTO	LOTTO	CODIFICA	DOCUMENTO	REV.	PAGINA
		IF1M	0.0.E.ZZ	CL	VI.02.0.4.001	A	36 di 106

Parametri indipendenti

STATO LIMITE	SLV
a_g	0.218 g
F_0	2.470
T_C	0.357 s
S_S	1.377
C_C	1.476
S_T	1.000
q	1.000

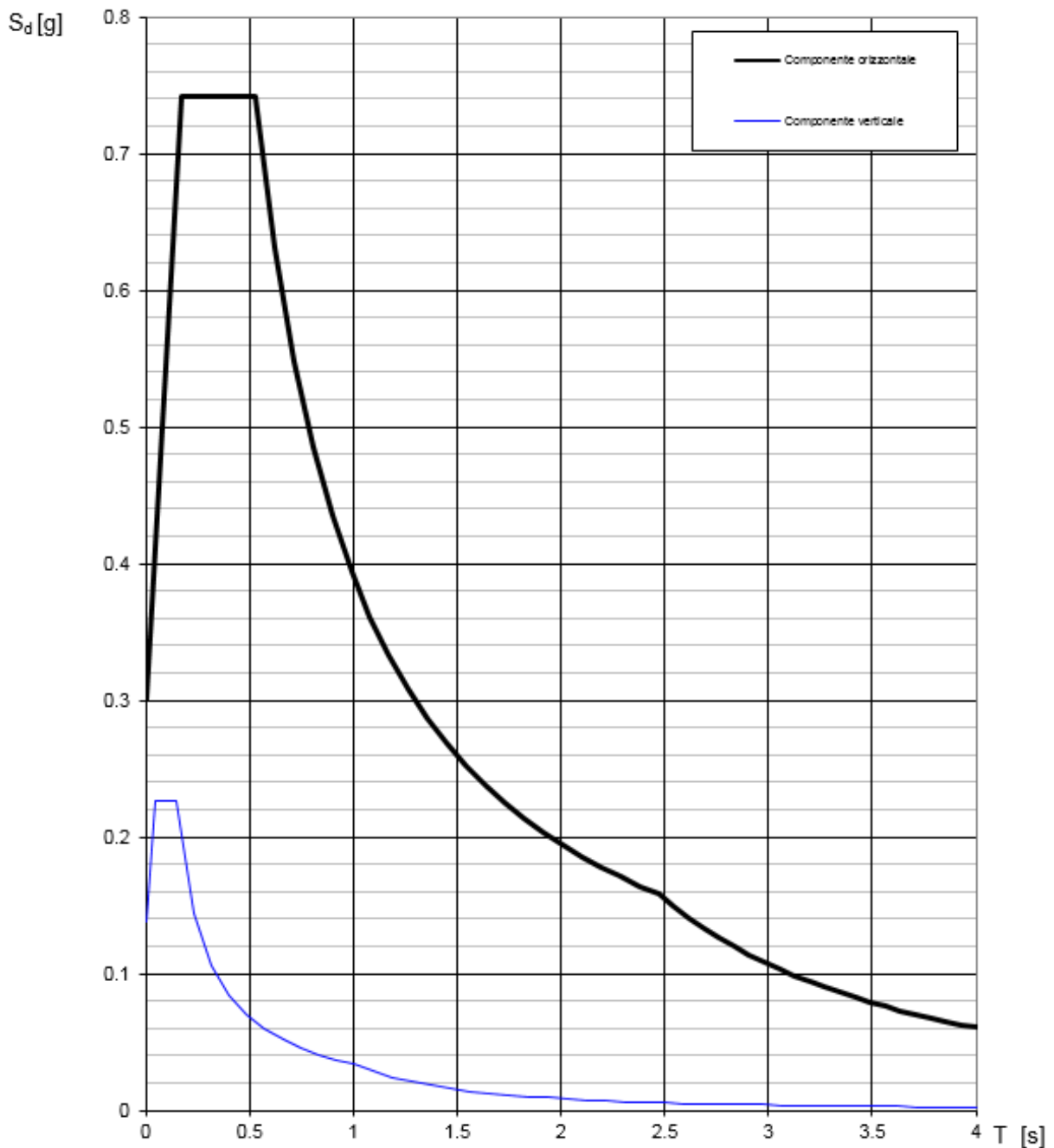
Parametri dipendenti

S	1.377
η	1.000
T_B	0.175 s
T_C	0.526 s
T_D	2.473 s

Espressioni dei parametri dipendenti

$$S = S_S \cdot S_T \quad (\text{NTC-08 Eq. 3.2.5})$$

$$\eta = \sqrt{10/(S+\xi)} \geq 0,55; \quad \eta = 1/q \quad (\text{NTC-08 Eq. 3.2.6; §. 3.2.3.5})$$

$$T_B = T_C / 3 \quad (\text{NTC-07 Eq. 3.2.8})$$

$$T_C = C_C \cdot T_C^* \quad (\text{NTC-07 Eq. 3.2.7})$$

$$T_D = 4,0 \cdot a_g / g + 1,6 \quad (\text{NTC-07 Eq. 3.2.9})$$

Espressioni dello spettro di risposta (NTC-08 Eq. 3.2.4)

$$0 \leq T < T_B \quad S_e(T) = a_g \cdot S \cdot \eta \cdot F_0 \cdot \left[\frac{T}{T_B} + \frac{1}{\eta \cdot F_0} \left(1 - \frac{T}{T_B} \right) \right]$$

$$T_B \leq T < T_C \quad S_e(T) = a_g \cdot S \cdot \eta \cdot F_0$$

$$T_C \leq T < T_D \quad S_e(T) = a_g \cdot S \cdot \eta \cdot F_0 \cdot \left(\frac{T_C}{T} \right)$$

$$T_D \leq T \quad S_e(T) = a_g \cdot S \cdot \eta \cdot F_0 \cdot \left(\frac{T_C T_D}{T^2} \right)$$

Lo spettro di progetto $S_d(T)$ per le verifiche agli Stati Limite Ultimi è ottenuto dalle espressioni dello spettro elastico $S_e(T)$ sostituendo η con $1/q$, dove q è il fattore di struttura. (NTC-08 § 3.2.3.5)

Punti dello spettro di risposta

	T [s]	Se [g]
	0.000	0.300
T_B	0.175	0.742
T_C	0.526	0.742
	0.619	0.631
	0.712	0.549
	0.804	0.485
	0.897	0.435
	0.990	0.394
	1.082	0.361
	1.175	0.332
	1.268	0.308
	1.360	0.287
	1.453	0.269
	1.546	0.253
	1.638	0.238
	1.731	0.225
	1.824	0.214
	1.916	0.204
	2.009	0.194
	2.102	0.186
	2.195	0.178
	2.287	0.171
	2.380	0.164
T_D	2.473	0.158
	2.545	0.149
	2.618	0.141
	2.691	0.133
	2.764	0.126
	2.836	0.120
	2.909	0.114
	2.982	0.109
	3.054	0.103
	3.127	0.099
	3.200	0.094
	3.273	0.090
	3.345	0.086
	3.418	0.083
	3.491	0.079
	3.564	0.076
	3.636	0.073
	3.709	0.070
	3.782	0.067
	3.855	0.065
	3.927	0.063
	4.000	0.060

APPALTATORE: <u>Mandatario:</u> SALINI IMPREGILO S.p.A.		<u>Mandante:</u> ASTALDI S.p.A.		LINEA FERROVIARIA NAPOLI - BARI TRATTA NAPOLI-CANCELLO IN VARIANTE TRA LE PK 0+000 E PK 15+585, INCLUSE LE OPERE ACCESSORIE, NELL'AMBITO DEGLI INTERVENTI DI CUI AL D.L. 133/2014, CONVERTITO IN LEGGE 164 / 2014			
PROGETTISTA: <u>Mandatario:</u> SYSTRA S.A. <u>Mandante:</u> SYSTRA-SOTECNI S.p.A. ROCKSOIL S.p.A.							
PROGETTO ESECUTIVO Spalla S1 - Relazione di calcolo		PROGETTO IF1M	LOTTO 0.0.E.ZZ	CODIFICA CL	DOCUMENTO VI.02.0.4.001	REV. A	PAGINA 37 di 106

Spettri di risposta (componenti orizz. e vert.) per lo stato limite: SLV



Figura 10: Spettri di risposta ($q=1,5$)_SLV (Componente orizzontale e verticale)

APPALTATORE: Mandatario: SALINI IMPREGILO S.p.A.	Mandante: ASTALDI S.p.A.	LINEA FERROVIARIA NAPOLI - BARI TRATTA NAPOLI-CANCELLO IN VARIANTE TRA LE PK 0+000 E PK 15+585, INCLUSE LE OPERE ACCESSORIE, NELL'AMBITO DEGLI INTERVENTI DI CUI AL D.L. 133/2014, CONVERTITO IN LEGGE 164 / 2014				
PROGETTISTA: Mandatario: SYSTRA S.A.	Mandante: SYSTRA-SOTECNI S.p.A. ROCKSOIL S.p.A.					
PROGETTO ESECUTIVO Spalla S1 - Relazione di calcolo	PROGETTO IF1M	LOTTO 0.0.E.ZZ	CODIFICA CL	DOCUMENTO VI.02.0.4.001	REV. A	PAGINA 38 di 106

Parametri indipendenti

STATO LIMITE	SLV
a_g	0.218 g
F_0	2.470
T_C	0.357 s
S_S	1.377
C_C	1.476
S_T	1.000
q	1.500

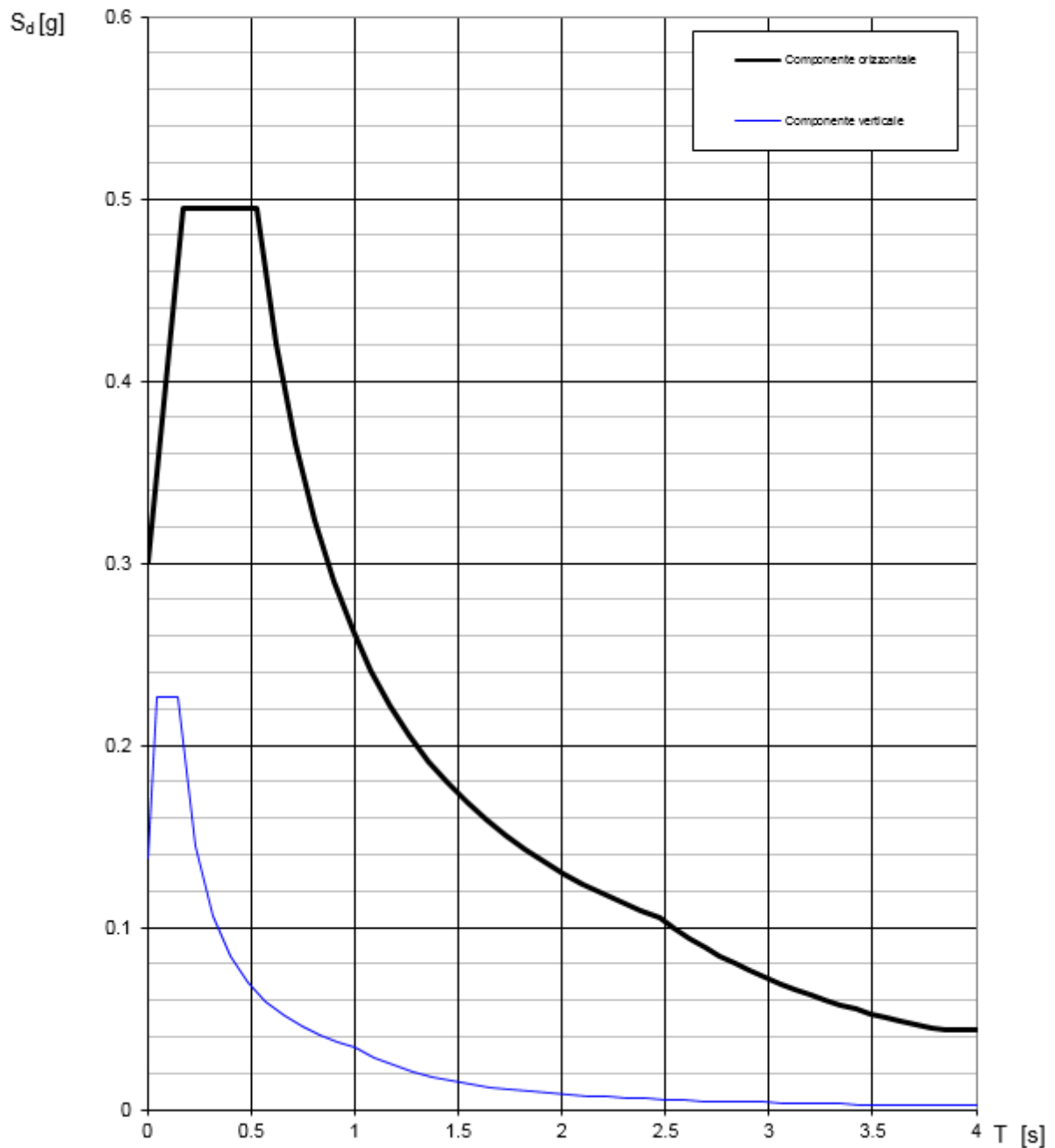
Parametri dipendenti

S	1.377
η	0.667
T_B	0.175 s
T_C	0.526 s
T_D	2.473 s

Espressioni dei parametri dipendenti

$$S = S_S \cdot S_T \quad (\text{NTC-08 Eq. 3.2.5})$$

$$\eta = \sqrt{10/(S+\xi)} \geq 0,55; \quad \eta = 1/q \quad (\text{NTC-08 Eq. 3.2.6; §. 3.2.3.5})$$

$$T_B = T_C / 3 \quad (\text{NTC-07 Eq. 3.2.8})$$

$$T_C = C_C \cdot T_C^* \quad (\text{NTC-07 Eq. 3.2.7})$$

$$T_D = 4,0 \cdot a_g / g + 1,6 \quad (\text{NTC-07 Eq. 3.2.9})$$

Espressioni dello spettro di risposta (NTC-08 Eq. 3.2.4)

$$0 \leq T < T_B \quad S_e(T) = a_g \cdot S \cdot \eta \cdot F_0 \cdot \left[\frac{T}{T_B} + \frac{1}{\eta \cdot F_0} \left(1 - \frac{T}{T_B} \right) \right]$$

$$T_B \leq T < T_C \quad S_e(T) = a_g \cdot S \cdot \eta \cdot F_0$$

$$T_C \leq T < T_D \quad S_e(T) = a_g \cdot S \cdot \eta \cdot F_0 \cdot \left(\frac{T_C}{T} \right)$$

$$T_D \leq T \quad S_e(T) = a_g \cdot S \cdot \eta \cdot F_0 \cdot \left(\frac{T_C T_D}{T^2} \right)$$

Lo spettro di progetto $S_d(T)$ per le verifiche agli Stati Limite Ultimi è ottenuto dalle espressioni dello spettro elastico $S_e(T)$ sostituendo η con η/q , dove q è il fattore di struttura. (NTC-08 § 3.2.3.5)

Punti dello spettro di risposta

	T [s]	Se [g]
	0.000	0.300
T_B	0.175	0.495
T_C	0.526	0.495
	0.619	0.421
	0.712	0.366
	0.804	0.324
	0.897	0.290
	0.990	0.263
	1.082	0.240
	1.175	0.221
	1.268	0.205
	1.360	0.191
	1.453	0.179
	1.546	0.168
	1.638	0.159
	1.731	0.150
	1.824	0.143
	1.916	0.136
	2.009	0.130
	2.102	0.124
	2.195	0.119
	2.287	0.114
	2.380	0.109
T_D	2.473	0.105
	2.545	0.099
	2.618	0.094
	2.691	0.089
	2.764	0.084
	2.836	0.080
	2.909	0.076
	2.982	0.072
	3.054	0.069
	3.127	0.066
	3.200	0.063
	3.273	0.060
	3.345	0.057
	3.418	0.055
	3.491	0.053
	3.564	0.051
	3.636	0.049
	3.709	0.047
	3.782	0.045
	3.855	0.044
	3.927	0.044
	4.000	0.044

APPALTATORE: <u>Mandatario:</u> SALINI IMPREGILO S.p.A.	<u>Mandante:</u> ASTALDI S.p.A.	LINEA FERROVIARIA NAPOLI - BARI TRATTA NAPOLI-CANCELLO										
PROGETTISTA: <u>Mandatario:</u> SYSTRA S.A.		<u>Mandante:</u> SYSTRA-SOTECNI S.p.A.		ROCKSOIL S.p.A.		IN VARIANTE TRA LE PK 0+000 E PK 15+585, INCLUSE LE OPERE ACCESSORIE, NELL'AMBITO DEGLI INTERVENTI DI CUI AL D.L. 133/2014, CONVERTITO IN LEGGE 164 / 2014						
PROGETTO ESECUTIVO Spalla S1 - Relazione di calcolo		PROGETTO IF1M	LOTTO 0.0.E.ZZ	CODIFICA CL	DOCUMENTO VI.02.0.4.001	REV. A	PAGINA 39 di 106					

In accordo con le prescrizioni normative, lo spettro di risposta elastico ($q=1$) è stato considerato ai fini della valutazione delle azioni in fondazione, sugli apparecchi di appoggio e nel caso di collegamento con la spalla mediante apparecchi di appoggio scorrevoli.

Per il calcolo in condizioni sismiche si utilizza il metodo dell'analisi spettrale.

6.12 RIEPILOGO DEI CARICHI TRASMESSI DALL'IMPALCATO

Si riporta di seguito un prospetto riepilogativo di tutte le azioni trasmesse dall'impalcato alla spalla in corrispondenza della sommità del muro di testata.

Per le azioni sismiche trasmesse dall'impalcato si evidenzia che oltre alla massa efficace dell'impalcato, è stata considerata un'aliquota pari al 20% del carico dovuto al transito dei treni, ottenuto tenendo conto dello scenario più gravoso tra quello che vede la presenza sui due binari di due treni di carico LM71 e quello caratterizzato da un treno LM71 e da un treno tipo SW/2.

Tabella 6 – Riepilogo azioni trasmesse dall'impalcato in condizioni sismiche

CASI DI CARICO		APP. 5 (MULTIDIR.)			APP. 6 (UNIDIR.)			APP. 7 (MULTIDIR.)			APP. 8 (MULTIDIR.)		
Sigla	Descrizione	N	Ht	Hi	N	Ht	Hi	N	Ht	Hi	N	Ht	Hi
-	-	kN	kN	kN	kN	kN	kN	kN	kN	kN	kN	kN	kN
SismaX	Azione sismica SLV in direzione longitudinale all'impalcato	0.0	0.0	0.0	523.0	0.0	0.0	523.0	0.0	0.0	0.0	0.0	0.0
SismaY	Azione sismica SLV in direzione trasversale all'impalcato	-1540.0	0.0	0.0	0.0	3230.0	0.0	0.0	0.0	0.0	1540.0	0.0	0.0
SismaZ	Azione sismica SLV in direzione verticale	-217.0	0.0	0.0	-219.0	0.0	0.0	-219.0	0.0	0.0	-217.0	0.0	0.0

Si riporta di seguito la sintesi degli scarichi espletati dagli appoggi d'impalcato sulla spalla, per ciascuna delle condizioni di carico elementari analizzate. Le grandezze che figurano nella Tabella di seguito fanno riferimento alle seguenti azioni trasmesse dagli appoggi:

N: Reazione verticale (positiva, se diretta verso l'alto)

Ht: Reazione orizzontale, in direzione trasversale rispetto all'asse del viadotto

Hi: Reazione orizzontale, in direzione parallela all'asse del viadotto

APPALTATORE: <u>Mandatario:</u> SALINI IMPREGILO S.p.A.	<u>Mandante:</u> ASTALDI S.p.A.	LINEA FERROVIARIA NAPOLI - BARI TRATTA NAPOLI-CANCELLO IN VARIANTE TRA LE PK 0+000 E PK 15+585, INCLUSE LE OPERE ACCESSORIE, NELL'AMBITO DEGLI INTERVENTI DI CUI AL D.L. 133/2014, CONVERTITO IN LEGGE 164 / 2014
PROGETTISTA: <u>Mandatario:</u> SYSTRA S.A.	<u>Mandante:</u> SYSTRA-SOTECNI S.p.A. ROCKSOIL S.p.A.	
PROGETTO ESECUTIVO Spalla S1 - Relazione di calcolo	PROGETTO LOTTO CODIFICA DOCUMENTO REV. PAGINA IF1M 0.0.E.ZZ CL VI.02.0.4.001 A 40 di 106	

CASI DI CARICO		APPOGGIO 5			APPOGGIO 6			APPOGGIO 7			APPOGGIO 8		
Sigla	Tipologia	N	Ht	HI	N	Ht	HI	N	Ht	HI	N	Ht	HI
-	-	kN	kN	kN	kN	kN	kN	kN	kN	kN	kN	kN	kN
G1	Carichi permanenti strutturali	794.5	0.0	0.0	792.4	0.0	0.0	792.4	0.0	0.0	794.5	0.0	0.0
G2 (G2,1+G2,2+G2,3+G2,4)	Carichi permanenti non strutturali	688.3	0.0	0.0	640.0	0.0	0.0	640.0	0.0	0.0	688.3	0.0	0.0
Q3,a B1-SW2	Aviamento treno	40.8	0.0	0.0	32.5	-86.2	0.0	27.1	0.0	0.0	31.3	0.0	0.0
Q3,a B1-LM71	Aviamento treno	44.8	0.0	0.0	35.8	-94.8	0.0	29.8	0.0	0.0	34.5	0.0	0.0
Q3,a B2-LM71	Aviamento treno	-27.6	0.0	0.0	-36.7	-94.8	0.0	-42.6	0.0	0.0	-38.0	0.0	0.0
Q3,f B1-SW2	Frenatura treno	-43.2	0.0	0.0	-34.5	91.4	0.0	-28.7	0.0	0.0	-33.2	0.0	0.0
Q3,f B1-LM71	Frenatura treno	-27.2	0.0	0.0	-21.7	57.5	0.0	-18.1	0.0	0.0	-20.9	0.0	0.0
Q3,f B2-LM71	Frenatura treno	16.7	0.0	0.0	22.2	57.5	0.0	25.8	0.0	0.0	23.0	0.0	0.0
Q4 B1-SW2	Azione centrifuga	-127.7	0.0	0.0	-40.2	184.3	0.0	46.9	0.0	0.0	121.0	0.0	0.0
Q4 B1-LM71	Azione centrifuga	-141.7	0.0	0.0	-43.8	203.5	0.0	52.5	0.0	0.0	133.0	0.0	0.0
Q4 B2-LM71	Azione centrifuga	-147.8	0.0	0.0	-37.8	203.6	0.0	58.5	0.0	0.0	127.1	0.0	0.0
Q5 B1-SW2	Serpeggio	-21.0	0.0	0.0	-5.3	49.8	0.0	8.9	0.0	0.0	17.4	0.0	0.0
Q5 B1-LM71	Serpeggio	-23.1	0.0	0.0	-5.8	54.7	0.0	9.7	0.0	0.0	19.2	0.0	0.0
Q5 B2-LM71	Serpeggio	-23.1	0.0	0.0	-5.8	54.7	0.0	9.8	0.0	0.0	19.2	0.0	0.0
Q6	Vento	-223.7	0.0	0.0	-60.4	400.3	0.0	87.5	0.0	0.0	196.7	0.0	0.0
LM71_B1	Traffico ferroviario	-11.4	0.0	0.0	292.6	0.0	0.0	574.5	0.0	0.0	810.8	0.0	0.0
LM71_B2	Traffico ferroviario	815.6	0.0	0.0	568.7	0.0	0.0	290.5	0.0	0.0	-11.4	0.0	0.0
SW2_B1	Traffico ferroviario	-9.0	0.0	0.0	322.3	0.0	0.0	639.9	0.0	0.0	923.0	0.0	0.0
A_Gk	Resistenze parassite	0.0	0.0	8.9	0.0	0.0	8.6	0.0	0.0	8.6	0.0	0.0	8.9
A_Qk	Resistenze parassite	0.0	0.0	29.5	0.0	0.0	32.1	0.0	0.0	33.6	0.0	0.0	33.4

Tabella 7: Scarichi espletati dagli appoggi per le singole condizioni di carico – Lato mobile

APPALTATORE: <u>Mandatario:</u> SALINI IMPREGILO S.p.A.	<u>Mandante:</u> ASTALDI S.p.A.	LINEA FERROVIARIA NAPOLI - BARI TRATTA NAPOLI-CANCELLO				
PROGETTISTA: <u>Mandatario:</u> SYSTRA S.A.		<u>Mandante:</u> SYSTRA-SOTECNI S.p.A.		ROCKSOIL S.p.A.		
PROGETTO ESECUTIVO Spalla S1 - Relazione di calcolo		PROGETTO IF1M	LOTTO 0.0.E.ZZ	CODIFICA CL	DOCUMENTO VI.02.0.4.001	REV. PAGINA A 41 di 106

6.13 SPINTA STATICA DELLA TERRA

Le spinte del terreno a monte degli elementi verticali della spalla sono calcolate con la teoria di Rankine, con distribuzione triangolare delle tensioni e conseguente risultante della spinta al metro pari a $S = \frac{1}{2} \cdot k_0 \cdot \gamma \cdot H^2$, applicata ad 1/3 dal basso.



Figura 11: Schema per il calcolo degli effetti della spinta statica del terreno

Si deve notare che essendo presente una fondazione su pali si ipotizza che la spalla sia impedita di traslare rispetto al terreno. Si considera quindi il coefficiente di spinta a riposo.

Angolo di attrito terreno	Φ'	38	°
Coesione del terreno	c'	0	kPa
Peso per unità di volume del terreno	γ	20	kN/m ³
Coeff. di spinta in quiete $k_0=(1-\text{sen}\Phi')$	k_0	0.384	
Altezza terreno da estradosso plinto	H_{terreno}	9.00	m
Spessore plinto di fondazione	h_{plinto}	2.00	m
Altezza totale di spinta	H_{tot}	11.00	m
Spessore ricoprimento zattera di valle	H_{rinterro}	1.00	m

APPALTATORE: <u>Mandatario:</u> SALINI IMPREGILO S.p.A.	<u>Mandante:</u> ASTALDI S.p.A.	LINEA FERROVIARIA NAPOLI - BARI TRATTA NAPOLI-CANCELLO				
PROGETTISTA: <u>Mandatario:</u> SYSTRA S.A.		<u>Mandante:</u> SYSTRA-SOTECNI S.p.A.		ROCKSOIL S.p.A.		
PROGETTO ESECUTIVO Spalla S1 - Relazione di calcolo		PROGETTO IF1M	LOTTO 0.0.E.ZZ	CODIFICA CL	DOCUMENTO VI.02.0.4.001	REV. PAGINA A 42 di 106

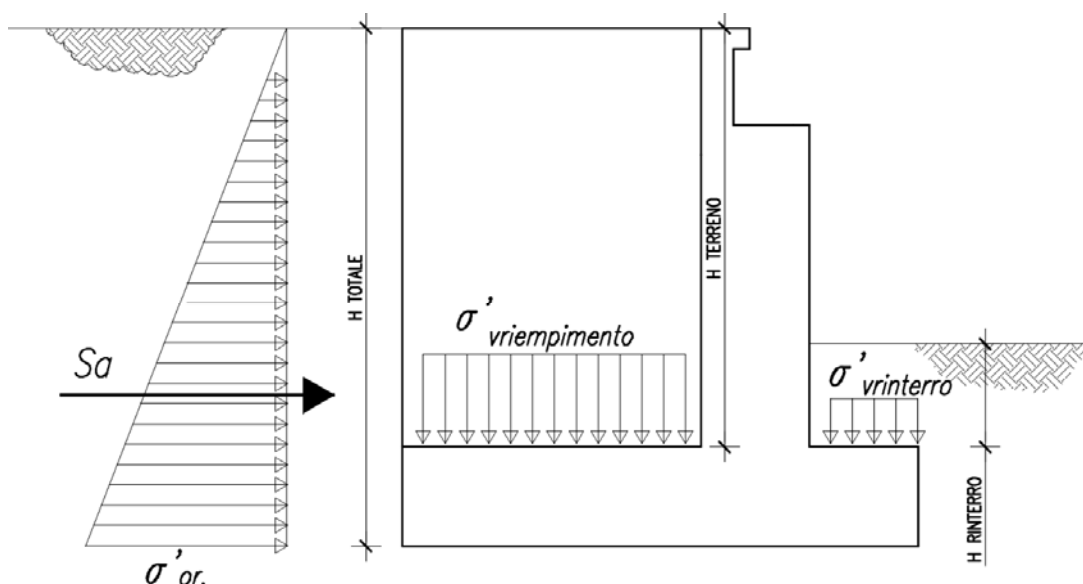
Pressione orizzontale efficace

Pressione verticale efficace zattera di monte

Pressione verticale efficace zattera di valle

Spinta del terreno in cond. Statiche

σ'_{or}	84.55	kPa
$\sigma'_{v_riemp.}$	180.00	kPa
$\sigma'_{v_riemp.}$	20.00	kPa
S_{0M1}	465.05	kN/m

Oltre alla spinta orizzontale del terreno agiscono sulla fondazione una pressione uniformemente distribuita per effetto del terreno tra i muri andatori e per effetto del rinterro sulla zattera di valle.

Tale pressione è pari a $s'v = \gamma \cdot H$

6.14 SPINTA SOVRACCARICO ACCIDENTALE E PERMANENTE

Si considera la presenza di un sovraccarico accidentale a tergo della spalla uniformemente distribuito e di intensità pari **q=40 kPa**.

Come riportato nel Capitolato il carico verticale a livello del piano di regolamento (posto a circa 0,70 m al di sotto del piano del ferro) su rilevato a tergo della spalla può essere assunto uniformemente distribuito su una larghezza di 3,0 m. Per questo tipo di carico distribuito non deve applicarsi l'incremento dinamico.



Figura 12: Schema per il calcolo degli effetti della spinta dovuta al sovraccarico accidentale e permanente

Il valore della spinta risultante al metro è dunque pari ad:

APPALTATORE: <u>Mandatario:</u> SALINI IMPREGILO S.p.A.	<u>Mandante:</u> ASTALDI S.p.A.	LINEA FERROVIARIA NAPOLI - BARI TRATTA NAPOLI-CANCELLO				
PROGETTISTA: <u>Mandatario:</u> SYSTRA S.A.		<u>Mandante:</u> SYSTRA-SOTECNI S.p.A.		ROCKSOIL S.p.A.		
PROGETTO ESECUTIVO Spalla S1 - Relazione di calcolo		PROGETTO IF1M	LOTTO 0.0.E.ZZ	CODIFICA CL	DOCUMENTO VI.02.0.4.001	REV. PAGINA A 43 di 106

$$S = k_0 \cdot q \cdot H$$

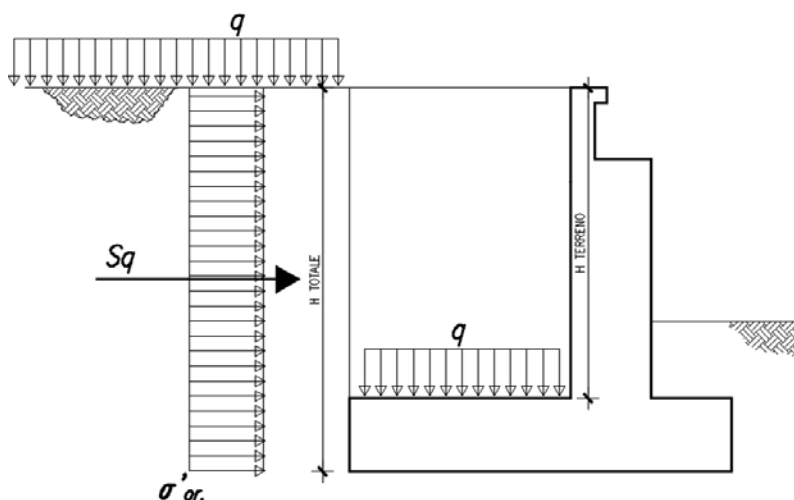
Per il sovraccarico permanente (ballast) si considera un carico uniformemente distribuito in funzione del peso specifico e dello spessore dell'armamento ferroviario.

Per il caso in esame si ottengono le seguenti sollecitazioni agenti:

Sovraccarico accidentale uniformemente distribuito	q	40	kPa
Spessore ballast	s	0.8	m
Peso specifico massiccata	γ	18	kN/m ³
Sovraccarico ballast	q	14.40	kPa
Pressione orizzontale per effetto degli accidentali	$\sigma'_{q,M1}$	15.37	kPa
Spinta per effetto degli accidentali (al metro)	S_{0qM1}	169.11	kN/m
Pressione orizzontale per effetto del ballast	$\sigma'_{B,M1}$	5.53	kPa
Spinta per effetto del ballast (al metro)	S_{0BM1}	60.88	kN/m

6.15 SPINTA SISMICA

In condizione sismica si considera un incremento della spinta del terreno rispetto alla condizione statica in esercizio. La sovrappinta sismica è stata calcolata con la teoria di Wood ed applicata ad una quota pari ad H/2.

$$\Delta P_d = \gamma \cdot k_h \cdot H^2,$$

dove:

$$k_h = \beta_m a_g \cdot S$$

a_g è la massima accelerazione dello spettro orizzontale elastico del sito, calcolata per il 10% di probabilità di superamento nel periodo di riferimento V_R assegnato;

S è il coefficiente di sottosuolo pari al prodotto del coefficiente di amplificazione stratigrafica S_s e del coefficiente di amplificazione topografica ST (§ 3.2.3 delle NTC).

β_m è pari ad 1 non essendo la spalla libera di traslare rispetto al terreno.

APPALTATORE: <u>Mandatario:</u> SALINI IMPREGILO S.p.A.	<u>Mandante:</u> ASTALDI S.p.A.	LINEA FERROVIARIA NAPOLI - BARI TRATTA NAPOLI-CANCELLO				
PROGETTISTA: <u>Mandatario:</u> SYSTRA S.A.		<u>Mandante:</u> SYSTRA-SOTECNI S.p.A.		ROCKSOIL S.p.A.		
PROGETTO ESECUTIVO Spalla S1 - Relazione di calcolo		PROGETTO IF1M	LOTTO 0.0.E.ZZ	CODIFICA CL	DOCUMENTO VI.02.0.4.001	REV. PAGINA A 44 di 106



Figura 13: Schema per il calcolo degli effetti in condizioni sismiche

L'incremento sismico è stato considerato concomitante con la spinta statica calcolata con i coefficienti di spinta a riposo.

Accelerazione sismica SLV	a_g	0.218	g
Coeff. Per effetto amplificazione stratigrafica	S_s	1.38	
Coeff. Per effetto amplificazione topografica	S_T	1.00	
Coefficiente di riduzione dell'accelerazione massima	β_m	1.00	
Coefficiente k_h sismico spinta orizzontale: $\beta_m \cdot S_s \cdot S_T \cdot A_g / g$	k_h	0.30	
Pressione sismica orizzontale (forza)	Δp_d	66.18	kPa
Sovrappinta sismica orizzontale (forza al metro)	ΔP_d	728.03	kN/m

6.16 FORZE INERZIALI DOVUTE AL SISMA

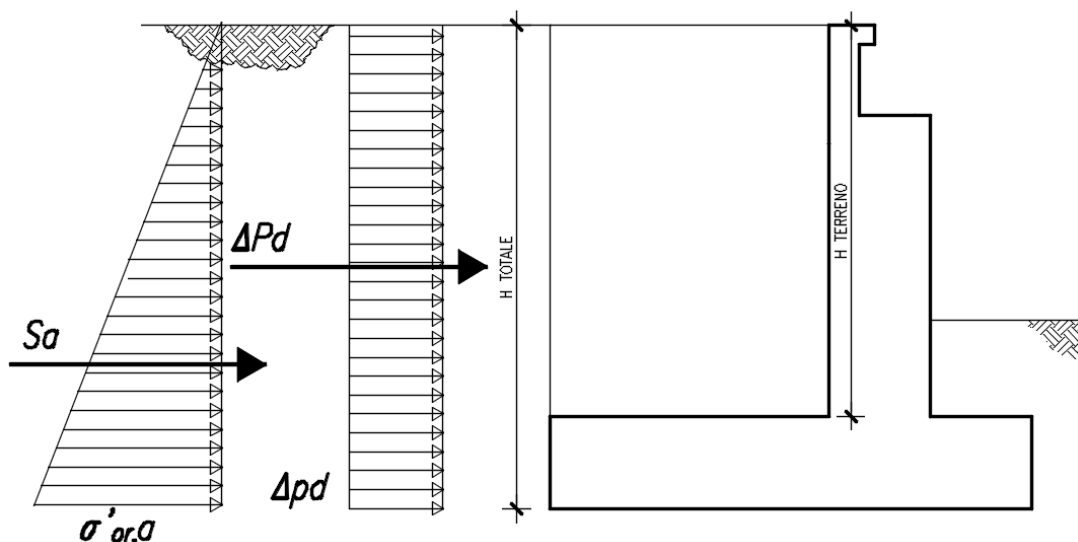
In condizioni sismiche si devono considerare le azioni orizzontali agenti sulla spalla dovute all'inerzia del rinterro tra i muri andatori. Tale risultante è pari ad:

$$F_h = k_h \cdot W$$

APPALTATORE: <u>Mandatario:</u> SALINI IMPREGILO S.p.A.	<u>Mandante:</u> ASTALDI S.p.A.	LINEA FERROVIARIA NAPOLI - BARI TRATTA NAPOLI-CANCELLO				
PROGETTISTA: <u>Mandatario:</u> SYSTRA S.A.		<u>Mandante:</u> SYSTRA-SOTECNI S.p.A.		ROCKSOIL S.p.A.		
PROGETTO ESECUTIVO Spalla S1 - Relazione di calcolo		PROGETTO IF1M	LOTTO 0.0.E.ZZ	CODIFICA CL	DOCUMENTO VI.02.0.4.001	REV. PAGINA A 45 di 106

Dove k_h è stato definito in precedenza. Le azioni inerziali sono state applicate nel modello di calcolo pressione uniformemente distribuita agente sul muro frontale e su uno dei muri andatori.



Figura 14: Schema per il calcolo degli effetti inerziali

Nel caso in esame si ottiene quindi:

Coefficiente k_h sismico spinta orizzontale: $\beta_m \cdot S_s \cdot S_T \cdot A_g / g$

Altezza terreno da estradosso plinto

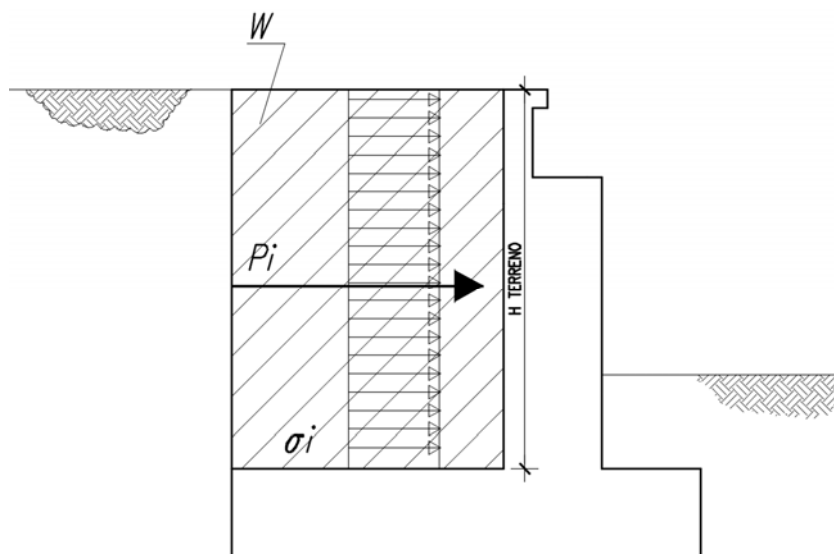
Lunghezza muri andatori

Volume di terreno intercluso al metro

k_h	0.30	
H_{terreno}	9.00	m
L_{MURI}	6.60	m
V	59.40	m ² /m

Pressione inerziale orizzontale del terreno

Forza inerziale terreno

σ_i	39.71	kPa
F_i	357.40	kN/m

6.17 VARIAZIONI TERMICHE ϵ_3

Si considera una variazione termica uniforme pari a ± 15 °C, sugli elementi della struttura in elevazione.

Si considera una variazione termica differenziale di 5°C su tutti gli elementi della struttura in elevazione.

APPALTATORE: <u>Mandatario:</u> SALINI IMPREGILO S.p.A.	<u>Mandante:</u> ASTALDI S.p.A.	LINEA FERROVIARIA NAPOLI - BARI TRATTA NAPOLI-CANCELLO				
PROGETTISTA: <u>Mandatario:</u> SYSTRA S.A.	<u>Mandante:</u> SYSTRA-SOTECNI S.p.A.	ROCKSOIL S.p.A.	IN VARIANTE TRA LE PK 0+000 E PK 15+585, INCLUSE LE OPERE ACCESSORIE, NELL'AMBITO DEGLI INTERVENTI DI CUI AL D.L. 133/2014, CONVERTITO IN LEGGE 164 / 2014			
PROGETTO ESECUTIVO Spalla S1 - Relazione di calcolo	PROGETTO IF1M	LOTTO 0.0.E.ZZ	CODIFICA CL	DOCUMENTO VI.02.0.4.001	REV. A	PAGINA 46 di 106

7 COMBINAZIONI DI CARICO

Le combinazioni delle azioni sono state definite in accordo con quanto riportato al par. 2.5.3 del DM 14.1.2008:

- Combinazione fondamentale, generalmente impiegata per gli stati limite ultimi (SLU):

$$\gamma_{G1} \cdot G_1 + \gamma_{G2} \cdot G_2 + \gamma_P \cdot P + \gamma_{Q1} \cdot Q_{k1} + \gamma_{Q2} \cdot \psi_{02} \cdot Q_{k2} + \gamma_{Q3} \cdot \psi_{03} \cdot Q_{k3} + \dots \quad (2.5.1)$$

- Combinazione caratteristica (rara), generalmente impiegata per gli stati limite di esercizio (SLE) irreversibili, da utilizzarsi nelle verifiche alle tensioni ammissibili di cui al § 2.7:

$$G_1 + G_2 + P + Q_{k1} + \psi_{02} \cdot Q_{k2} + \psi_{03} \cdot Q_{k3} + \dots \quad (2.5.2)$$

- Combinazione frequente, generalmente impiegata per gli stati limite di esercizio (SLE) reversibili:

$$G_1 + G_2 + P + \psi_{11} \cdot Q_{k1} + \psi_{22} \cdot Q_{k2} + \psi_{23} \cdot Q_{k3} + \dots \quad (2.5.3)$$

- Combinazione quasi permanente (SLE), generalmente impiegata per gli effetti a lungo termine:

$$G_1 + G_2 + P + \psi_{21} \cdot Q_{k1} + \psi_{22} \cdot Q_{k2} + \psi_{23} \cdot Q_{k3} + \dots \quad (2.5.4)$$

- Combinazione sismica, impiegata per gli stati limite ultimi e di esercizio connessi all'azione sismica E (v. § 3.2):

$$E + G_1 + G_2 + P + \psi_{21} \cdot Q_{k1} + \psi_{22} \cdot Q_{k2} + \dots \quad (2.5.5)$$

- Combinazione eccezionale, impiegata per gli stati limite ultimi connessi alle azioni eccezionali di progetto A_d (v. § 3.6):

$$G_1 + G_2 + P + A_d + \psi_{21} \cdot Q_{k1} + \psi_{22} \cdot Q_{k2} + \dots \quad (2.5.6)$$

I valori dei coefficienti parziali di sicurezza γ_{Gi} e γ_{Qj} e quelli dei coefficienti di combinazione Ψ_{ij} sono stati desunti dal par. 5.2.3.3.1 del DM 14.1.2008, relativo al capitolo sui 'Ponti ferroviari'. Di seguito si riportano le Tabelle di riferimento.

Per quanto riguarda il coefficiente di combinazione Ψ_{2j} relativo ai carichi dovuti al transito dei treni, come anticipato in precedenza, questo si assume pari a 0,2 nelle combinazioni sismiche, conformemente a quanto prescritto nel par. 3.2.4 del DM 14.1.2008.

APPALTATORE: Mandatario: SALINI IMPREGILO S.p.A.	Mandante: ASTALDI S.p.A.	LINEA FERROVIARIA NAPOLI - BARI TRATTA NAPOLI-CANCELLO				
PROGETTISTA: Mandatario: SYSTRA S.A.		Mandante: SYSTRA-SOTECNI S.p.A.		IN VARIANTE TRA LE PK 0+000 E PK 15+585, INCLUSE LE OPERE ACCESSORIE, NELL'AMBITO DEGLI INTERVENTI DI CUI AL D.L. 133/2014, CONVERTITO IN LEGGE 164 / 2014		
PROGETTO ESECUTIVO Spalla S1 - Relazione di calcolo		PROGETTO IF1M	LOTTO 0.0.E.ZZ	CODIFICA CL	DOCUMENTO VI.02.0.4.001	REV. A PAGINA 47 di 106

		Coefficiente	EQU ⁽¹⁾	A1 STR	A2 GEO	Combinazione eccezionale	Combinazione Sismica
Carichi permanenti	favorevoli	γ_{G1}	0,90	1,00	1,00	1,00	1,00
	sfavorevoli		1,10	1,35	1,00	1,00	1,00
Carichi permanenti non strutturali ⁽²⁾	favorevoli	γ_{G2}	0,00	0,00	0,00	1,00	1,00
	sfavorevoli		1,50	1,50	1,30	1,00	1,00
Ballast ⁽³⁾	favorevoli	γ_B	0,90	1,00	1,00	1,00	1,00
	sfavorevoli		1,50	1,50	1,30	1,00	1,00
Carichi variabili da traffico ⁽⁴⁾	favorevoli	γ_Q	0,00	0,00	0,00	0,00	0,00
	sfavorevoli		1,45	1,45	1,25	0,20 ⁽⁵⁾	0,20 ⁽⁵⁾
Carichi variabili	favorevoli	γ_{Qi}	0,00	0,00	0,00	0,00	0,00
	sfavorevoli		1,50	1,50	1,30	1,00	0,00
Precompressione	favorevole	γ_P	0,90	1,00	1,00	1,00	1,00
	sfavorevole		1,00 ⁽⁶⁾	1,00 ⁽⁷⁾	1,00	1,00	1,00

⁽¹⁾ Equilibrio che non coinvolga i parametri di deformabilità e resistenza del terreno; altrimenti si applicano i valori di GEO.
⁽²⁾ Nel caso in cui i carichi permanenti non strutturali (ad es. carichi permanenti portati) siano compiutamente definiti si potranno adottare gli stessi coefficienti validi per le azioni permanenti.
⁽³⁾ Quando si prevedano variazioni significative del carico dovuto al ballast, se ne dovrà tener conto esplicitamente nelle verifiche.
⁽⁴⁾ Le componenti delle azioni da traffico sono introdotte in combinazione considerando uno dei gruppi di carico gr della Tab. 5.2.IV.
⁽⁵⁾ Aliquota di carico da traffico da considerare.
⁽⁶⁾ 1,30 per instabilità in strutture con precompressione esterna
⁽⁷⁾ 1,20 per effetti locali

Figura 15: Valori dei coefficienti parziali di sicurezza – Tabella 5.2.V NTC 2008

Azioni		ψ_0	ψ_1	ψ_2
Azioni singole da traffico	Carico sul rilevato a tergo delle spalle	0,80	0,50	0,0
	Azioni aerodinamiche generate dal transito dei convogli	0,80	0,50	0,0
Gruppi di carico	$\mathcal{E}1$	0,80 ⁽²⁾	0,80 ⁽¹⁾	0,0
	$\mathcal{E}2$	0,80 ⁽²⁾	0,80 ⁽¹⁾	-
	$\mathcal{E}3$	0,80 ⁽²⁾	0,80 ⁽¹⁾	0,0
	$\mathcal{E}4$	1,00	1,00 ⁽¹⁾	0,0
Azioni del vento	F_{Wk}	0,60	0,50	0,0
Azioni da neve	in fase di esecuzione	0,80	0,0	0,0
	SLU e SLE	0,0	0,0	0,0
Azioni termiche	T_k	0,60	0,60	0,50

(1) 0,80 se è carico solo un binario, 0,60 se sono carichi due binari e 0,40 se sono carichi tre o più binari.

(2) Quando come azione di base venga assunta quella del vento, i coefficienti ψ_0 relativi ai gruppi di carico delle azioni da traffico vanno assunti pari a 0,0.

Figura 16: Valori dei coefficienti di combinazione – Tabella 5.2.VI NTC 2008

APPALTATORE: Mandatario: SALINI IMPREGILO S.p.A.	Mandante: ASTALDI S.p.A.	LINEA FERROVIARIA NAPOLI - BARI TRATTA NAPOLI-CANCELLO				
PROGETTISTA: Mandatario: SYSTRA S.A.		Mandante: SYSTRA-SOTECNI S.p.A.		ROCKSOIL S.p.A.		
PROGETTO ESECUTIVO Spalla S1 - Relazione di calcolo		PROGETTO IF1M	LOTTO 0.0.E.ZZ	CODIFICA CL	DOCUMENTO VI.02.0.4.001	REV. A PAGINA 48 di 106

Azioni		Ψ_0	Ψ_1	Ψ_2
Azioni singole da traffico	Treno di carico LM 71	0,80 ⁽³⁾	⁽¹⁾	0,0
	Treno di carico SW /0	0,80 ⁽³⁾	0,80	0,0
	Treno di carico SW/2	0,0 ⁽³⁾	0,80	0,0
	Treno scarico	1,00 ⁽³⁾	-	-
	Centrifuga	⁽²⁾	⁽²⁾	⁽²⁾
	Azione laterale (serpeggio)	1,00 ⁽³⁾	0,80	0,0

(1) 0,80 se è carico solo un binario, 0,60 se sono carichi due binari e 0,40 se sono carichi tre o più binari.

(2) Si usano gli stessi coefficienti Ψ adottati per i carichi che provocano dette azioni.

(3) Quando come azione di base venga assunta quella del vento, i coefficienti Ψ_0 relativi ai gruppi di carico delle azioni da traffico vanno assunti pari a 0,0.

Figura 17: Ulteriori valori dei coefficienti di combinazione – Tabella 5.2.VII NTC 2008

Conformemente con quanto prescritto al par.5.2.3.1.3 del D.M. 14 gennaio 2008, gli effetti dei carichi verticali dovuti alla presenza dei convogli vanno sempre combinati con le altre azioni derivanti dal traffico ferroviario, adottando i coefficienti indicati nella Tabella 5.2.IV del D.M. 14 gennaio 2008, riportata di seguito.

TIPO DI CARICO	Azioni verticali		Azioni orizzontali			Commenti
	Carico verticale (1)	Treno scarico	Frenatura e avviamento	Centrifuga	Serpeggio	
Gruppo 1 (2)	1,00	-	0,5 (0,0)	1,0 (0,0)	1,0 (0,0)	massima azione verticale e laterale
Gruppo 2 (2)	-	1,00	0,00	1,0 (0,0)	1,0(0,0)	stabilità laterale
Gruppo 3 (2)	1,0 (0,5)	-	1,00	0,5 (0,0)	0,5 (0,0)	massima azione longitudinale
Gruppo 4	0,8 (0,6; 0,4)	-	0,8 (0,6; 0,4)	0,8 (0,6; 0,4)	0,8 (0,6; 0,4)	fessurazione

Azione dominante
 (1) Includendo tutti i fattori ad essi relativi (Φ, α , ecc...)
 (2) La simultaneità di due o tre valori caratteristici interi (assunzione di diversi coefficienti pari ad 1), sebbene improbabile, è stata considerata come semplificazione per i gruppi di carico 1, 2, 3 senza che ciò abbia significative conseguenze progettuali.

Figura 18: Valutazione dei carichi da traffico – Tabella 5.2.IV NTC 2008

Sulla base dei criteri esposti sopra, si riportano nel prospetto seguente le combinazioni di carico che sono risultate più gravose al fine del dimensionamento strutturale.

APPALTATORE: <u>Mandatario:</u> SALINI IMPREGILO S.p.A.	<u>Mandante:</u> ASTALDI S.p.A.	LINEA FERROVIARIA NAPOLI - BARI TRATTA NAPOLI-CANCELLO IN VARIANTE TRA LE PK 0+000 E PK 15+585, INCLUSE LE OPERE ACCESSORIE, NELL'AMBITO DEGLI INTERVENTI DI CUI AL D.L. 133/2014, CONVERTITO IN LEGGE 164 / 2014
PROGETTISTA: <u>Mandatario:</u> SYSTRA S.A.	<u>Mandante:</u> SYSTRA-SOTECNI S.p.A. ROCKSOIL S.p.A.	
PROGETTO ESECUTIVO Spalla S1 - Relazione di calcolo	PROGETTO LOTTO CODIFICA DOCUMENTO REV. PAGINA IF1M 0.0.E.ZZ CL VI.02.0.4.001 A 49 di 106	

Condizioni di carico		SLU-Gr.1(P)	SLU-Gr.3-1SW/2	SLU-Gr.3- MaxML(P)	SLU-Gr.3-1SW/2- Gk=1.00	SLV-EL+0.3ET	SLV-0.3EL+ET	SLE-C-Gr.1(P)	SLE-C-Gr.3-1SW/2	SLE-C-Gr.3-MaxML (P)	SLE-F-Gr.3-1SW/2	SLE-QP
Peso proprio travi+soletta	G1	1.35	1.35	1.35	1	1	1	1	1	1	1	1
Ballast e armamento-velette-paraballast-canalette e impianti-barriere antirumore	G2	1.5	1.5	1.5	1	1	1	1	1	1	1	1
Azione di avviamento per treno SW/2 su binario 1	Q3,a B1-SW2	0	0	0	0	0	0	0	0	0	0	0
Azione di avviamento per treno LM71 su binario 1	Q3,a B1-LM71	0	0	0	0	0	0	0	0	0	0	0
Azione di avviamento per treno LM71 su binario 2	Q3,a B2-LM71	0.725	0	1.45	0	0	0	0.5	0	1	0	0
Azione di frenatura per treno SW/2 su binario 1	Q3,f B1-SW2	0.725	1.45	1.45	1.45	0	0	0.5	1	1	0.8	0
Azione di frenatura per treno LM71 su binario 1	Q3,f B1-LM71	0	0	0	0	0	0	0	0	0	0	0
Azione di frenatura per treno LM71 su binario 2	Q3,f B2-LM71	0	0	0	0	0	0	0	0	0	0	0
Azione centrifuga per treno SW/2 su binario 1	Q4 B1-SW2	1.45	0.725	0.725	0.725	0	0	1	0.5	0.5	0.4	0
Azione centrifuga per treno LM71 su binario 1	Q4 B1-LM71	0	0	0	0	0	0	0	0	0	0	0
Azione centrifuga per treno LM71 su binario 2	Q4 B2-LM71	1.45	0	0.725	0	0	0	1	0	0.5	0	0
Azione di serpeggio per treno SW/2 su binario 1	Q5 B1-SW2	1.45	0.725	0.725	0.725	0	0	1	0.5	0.5	0.4	0
Azione di serpeggio per treno LM71 su binario 1	Q5 B1-LM71	0	0	0	0	0	0	0	0	0	0	0
Azione di serpeggio per treno LM71 su binario 2	Q5 B2-LM71	1.45	0	0.725	0	0	0	1	0	0.5	0	0
Azione del vento	Q6	0.9	0.9	0.9	0.9	0	0	0.6	0.6	0.6	0	0
Carico verticale per treno LM71 su binario 1	LM71_B1	0	0	0	0	0	0	0	0	0	0	0
Carico verticale per treno LM71 su binario 2	LM71_B2	1.45	0	1.45	0	0	0	1	0	1	0	0
Carico verticale per treno SW/2 su binario 1	SW2_B1	1.45	1.45	1.45	1.45	0	0	1	1	1	0.8	0
Resistenze parassite dei vincoli (aliquota dovuta ai carichi permanenti)	A_Gk	0	0	0	0	0	0	0	0	0	0	0
Resistenze parassite dei vincoli (aliquota dovuta ai carichi variabili)	A_Qk	0	0	0	0	0	0	0	0	0	0	0
Sisma	SLV-Long	0	0	0	0	1	0.3	0	0	0	0	0
	SLV-Trasversale	0	0	0	0	0.3	1	0	0	0	0	0

Tabella 8: Combinazioni di carico

APPALTATORE: <u>Mandatario:</u> SALINI IMPREGILO S.p.A.	<u>Mandante:</u> ASTALDI S.p.A.	LINEA FERROVIARIA NAPOLI - BARI TRATTA NAPOLI-CANCELLO IN VARIANTE TRA LE PK 0+000 E PK 15+585, INCLUSE LE OPERE ACCESSORIE, NELL'AMBITO DEGLI INTERVENTI DI CUI AL D.L. 133/2014, CONVERTITO IN LEGGE 164 / 2014				
PROGETTISTA: <u>Mandatario:</u> SYSTRA S.A.	<u>Mandante:</u> SYSTRA-SOTECNI S.p.A. ROCKSOIL S.p.A.					
PROGETTO ESECUTIVO Spalla S1 - Relazione di calcolo	PROGETTO IF1M	LOTTO 0.0.E.ZZ	CODIFICA CL	DOCUMENTO VI.03.04.001	REV. A	PAGINA 50 di 106

I casi di carico che figurano nelle combinazioni sopra riportate, fanno riferimento alle seguenti azioni.

CASI DI CARICO		
Sigla	Tipologia	Descrizione
-	-	-
G1	Carichi permanenti strutturali Spinta della terra	Peso proprio + spinta della terra
G2 (G2,1+G2,2+G2,3+G2,4)	Carichi permanenti non strutturali	Ballast e armamento-velette-paraballast-canalette e impianti-barriere antirumore
Q3,a B1-SW2	Avviamento treno	Azione di avviamento per treno SW/2 su binario 1
Q3,a B1-LM71	Avviamento treno	Azione di avviamento per treno LM71 su binario 1
Q3,a B2-LM71	Avviamento treno	Azione di avviamento per treno LM71 su binario 2
Q3,f B1-SW2	Frenatura treno	Azione di frenatura per treno SW/2 su binario 1
Q3,f B1-LM71	Frenatura treno	Azione di frenatura per treno LM71 su binario 1
Q3,f B2-LM71	Frenatura treno	Azione di frenatura per treno LM71 su binario 2
Q4 B1-SW2	Azione centrifuga	Azione centrifuga per treno SW/2 su binario 1
Q4 B1-LM71	Azione centrifuga	Azione centrifuga per treno LM71 su binario 1
Q4 B2-LM71	Azione centrifuga	Azione centrifuga per treno LM71 su binario 2
Q5 B1-SW2	Serpeggio	Azione di serpeggio per treno SW/2 su binario 1
Q5 B1-LM71	Serpeggio	Azione di serpeggio per treno LM71 su binario 1
Q5 B2-LM71	Serpeggio	Azione di serpeggio per treno LM71 su binario 2
Q6	Vento	Azione del vento
LM71_B1	Traffico ferroviario	Carico verticale per treno LM71 su binario 1
LM71_B2	Traffico ferroviario	Carico verticale per treno LM71 su binario 2
SW2_B1	Traffico ferroviario	Carico verticale per treno SW/2 su binario 1
A_Gk	Resistenze parassite	Resistenze parassite dei vincoli (aliquota dovuta ai carichi permanenti)
A_Qk	Resistenze parassite	Resistenze parassite dei vincoli (aliquota dovuta ai carichi variabili)

Tabella 9 – Condizioni di carico

Per quanto riguarda le condizioni di traffico indicate nel prospetto dei coefficienti di combinazioni adottati, queste fanno riferimento rispettivamente a:

APPALTATORE: <u>Mandatario:</u> SALINI IMPREGILO S.p.A.	<u>Mandante:</u> ASTALDI S.p.A.	LINEA FERROVIARIA NAPOLI - BARI TRATTA NAPOLI-CANCELLO				
PROGETTISTA: <u>Mandatario:</u> SYSTRA S.A.	<u>Mandante:</u> SYSTRA-SOTECNI S.p.A. ROCKSOIL S.p.A.	IN VARIANTE TRA LE PK 0+000 E PK 15+585, INCLUSE LE OPERE ACCESSORIE, NELL'AMBITO DEGLI INTERVENTI DI CUI AL D.L. 133/2014, CONVERTITO IN LEGGE 164 / 2014				
PROGETTO ESECUTIVO Spalla S1 - Relazione di calcolo	PROGETTO IF1M	LOTTO 0.0.E.ZZ	CODIFICA CL	DOCUMENTO VI.03.04.001	REV. A	PAGINA 51 di 106

- **(N):** Condizioni di traffico normale (modello di carico LM71 su binario 1 e 2) su entrambe le campate afferenti;
- **(P):** Condizioni di traffico pesante (modello di carico SW/2 su binario 1 e LM71 su binario 2) su entrambe le campate afferenti;
- **1SW/2:** Condizioni di traffico pesante con un solo binario carico (SW/2 su binario 1) su entrambe le campate afferenti;
- **Max ML:** Condizioni di traffico pesante (SW/2 su binario 1, LM71 su binario 2) solo sulla campata lato appoggi fissi.

Per quanto riguarda i gruppi di carico analizzati, come visibile nel prospetto dei coefficienti di combinazioni adottati, le azioni agenti sull'impalcato sono state combinate secondo i gruppi 1 e 3 (Gr.1-3), che danno luogo a sollecitazioni maggiori per le strutture in elevazione e in fondazione.

Inoltre, in accordo con la Tabella 5.2.V del DM 14.1.2008, le combinazioni allo SLU sono state duplicate considerando sia il possibile effetto sfavorevole che quello favorevole dei carichi permanenti strutturali e non. Nel secondo caso si sono quindi assunti valori unitari per i coefficienti γ_{Gk} .

APPALTATORE: <u>Mandatario:</u> SALINI IMPREGILO S.p.A.	<u>Mandante:</u> ASTALDI S.p.A.	LINEA FERROVIARIA NAPOLI - BARI TRATTA NAPOLI-CANCELLO				
PROGETTISTA: <u>Mandatario:</u> SYSTRA S.A.		<u>Mandante:</u> SYSTRA-SOTECNI S.p.A.		ROCKSOIL S.p.A.		IN VARIANTE TRA LE PK 0+000 E PK 15+585, INCLUSE LE OPERE ACCESSORIE, NELL'AMBITO DEGLI INTERVENTI DI CUI AL D.L. 133/2014, CONVERTITO IN LEGGE 164 / 2014
PROGETTO ESECUTIVO Spalla S1 - Relazione di calcolo		PROGETTO IF1M	LOTTO 0.0.E.ZZ	CODIFICA CL	DOCUMENTO VI.03.04.001	REV. A PAGINA 52 di 106

8 CRITERI DI MODELLAZIONE

Il calcolo della struttura è stato svolto utilizzando il programma di calcolo Straus7, schematizzando l'intera struttura con un modello tridimensionale.

Tutti gli elementi strutturali della spalla sono stati descritti come elementi bidimensionali a piastra (shell), mentre la palificata di sostegno è stata descritta con elementi monodimensionali a trave (frame).

I vincoli del sistema sono costituiti da molle che limitano la libertà di movimento dei nodi relativi alla palificata. I carichi assegnati nei vari punti della struttura sono desunti dal Cap. 6.

Nelle figure di seguito riportate si evidenzia il modello tridimensionale implementato in Straus7.

Gli assi di riferimento adottati sono:

- x = asse trasversale rispetto all'asse del viadotto
- y = asse longitudinale rispetto all'asse del viadotto
- z = asse verticale



Figura 19: Modellazione tridimensionale agli Elementi Finiti

APPALTATORE: Mandatario: SALINI IMPREGILO S.p.A. Mandante: ASTALDI S.p.A.	LINEA FERROVIARIA NAPOLI - BARI TRATTA NAPOLI-CANCELLO IN VARIANTE TRA LE PK 0+000 E PK 15+585, INCLUSE LE OPERE ACCESSORIE, NELL'AMBITO DEGLI INTERVENTI DI CUI AL D.L. 133/2014, CONVERTITO IN LEGGE 164 / 2014					
PROGETTISTA: Mandatario: SYSTRA S.A. Mandante: SYSTRA-SOTECNI S.p.A. ROCKSOIL S.p.A.	PROGETTO	LOTTO	CODIFICA	DOCUMENTO	REV.	PAGINA
PROGETTO ESECUTIVO Spalla S1 - Relazione di calcolo	IF1M	0.0.E.ZZ	CL	VI.03.04.001	A	53 di 106

9 ANALISI DEI RISULTATI

Nei paragrafi successivi si riportano le sollecitazioni relative agli elementi strutturali della spalla.

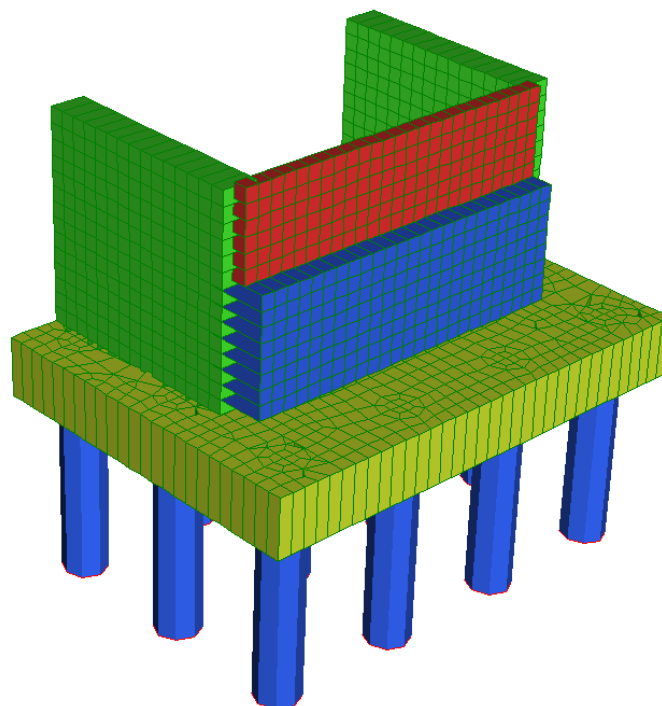
Le grandezze che figurano nelle Tabelle riportate di seguito fanno riferimento al seguente gruppo di sollecitazioni:

N: Sforzo normale (negativo, se di compressione)

Ht: Taglio in direzione trasversale rispetto all'asse del viadotto

Hi: Taglio in direzione parallela all'asse del viadotto

Mt: Momento flettente che produce flessione nel piano ortogonale all'asse del viadotto

Ml: Momento flettente che produce flessione nel piano parallelo all'asse del viadotto

Tabella 10: Sollecitazioni elementi in elevazione

Muro frontale Attacco platea di fondazione		Comb	N	M _{vert}	M _{or}	T _{long}	ARMATURA		
Sp=2.00m		[-]	[kN/m]	[kNm/m]	[kNm/m]	[kN/m]	Armatura verticale	Armatura orizzontale	Armatura taglio
SLV	SLU	SLU-Gr.3-MaxML (P)	1272	1609	433	540	Arm. tesa	Arm. tesa	1Ø14/40x40
	SLV	SLV-EL+0.3ET	695	2809	1188	1071	1Ø26/12.5	1Ø24/12.5	
SLE	RARA	SLE-C-Gr.3-MaxML (P)	878	1152	303	-	Arm.	Arm.	
	FREQ	SLE-F-Gr.3-1SW/2	904	1074	297	-	Compressa	Compressa	
	QPERM	SLE-QP	646	1003	290	-	1Ø24/25	1Ø24/25	

Muro Paraghiaia Attacco muro frontale		Comb	N	M _{vert}	M _{or} ⁽¹⁾	T _x	ARMATURA		
Sp=0.50m		[-]	[kN/m]	[kNm/m]	[kNm/m]	[kN/m]	Armatura verticale	Armatura orizzontale	Armatura taglio
SLV	SLU	SLU-Gr.3-MaxML (P)	239	250	228	130	Arm. tesa	Arm. tesa	1Ø14/40x40
	SLV	SLV-EL+0.3ET	196	429	564	343	1Ø20/12.5+ 1Ø20/25	1Ø20/12.5+ 1Ø20/25	
SLE	RARA	SLE-C-Gr.3-MaxML (P)	166	170	157	-	Arm.	Arm.	
	FREQ	SLE-F-Gr.3-1SW/2	93	155	156	-	Compressa	Compressa	
	QPERM	SLE-QP	69	99	154	-	1Ø16/25	1Ø16/25	

APPALTATORE: <u>Mandatario:</u> SALINI IMPREGILO S.p.A.	<u>Mandante:</u> ASTALDI S.p.A.	LINEA FERROVIARIA NAPOLI - BARI TRATTA NAPOLI-CANCELLO IN VARIANTE TRA LE PK 0+000 E PK 15+585, INCLUSE LE OPERE ACCESSORIE, NELL'AMBITO DEGLI INTERVENTI DI CUI AL D.L. 133/2014, CONVERTITO IN LEGGE 164 / 2014				
PROGETTISTA: <u>Mandatario:</u> SYSTRA S.A.	<u>Mandante:</u> SYSTRA-SOTECNI S.p.A. ROCKSOIL S.p.A.					
PROGETTO ESECUTIVO Spalla S1 - Relazione di calcolo	PROGETTO	LOTTO	CODIFICA	DOCUMENTO	REV.	PAGINA
	IF1M	0.0.E.ZZ	CL	VI.03.04.001	A	54 di 106

Muri laterali Attacco platea di fondazione		Comb	N	M _{vert}	M _{br}	T _x	ARMATURA		
Sp=1.20m		[-]	[kN/m]	[kNm/m]	[kNm/m]	[kN/m]	Armatura verticale	Armatura orizzontale	Armatura taglio
SLV	SLU	SLU-Gr.3-MaxML (P)	290	1304	331	440	Arm. tesa	Arm. tesa	1Ø14/40x20
	SLV	SLV-0.3EL+ET	212	2843	749	1109	1+1Ø26/12.5	1Ø20/12.5	
SLE	RARA	SLE-C-Gr.3-MaxML (P)	220	930	232	-	Arm.	Arm.	
	FREQ	SLE-F-Gr.3-1SW/2	200	920	231	-	Compressa	Compressa	
	QPERM	SLE-QP	180	908	226	-	1Ø20/25	1Ø16/25	

Tabella 11: Sollecitazioni elementi di fondazione

Solettone di fondazione		Comb	N	M _{long}	M _{trasv}	T _x	ARMATURA		
Sp=2.00m		[-]	[kN/m]	[kNm/m]	[kNm/m]	[kN/m]	Armatura longitudinale	Armatura trasversale	Armatura taglio
SLV	SLU	SLU-Gr.3-MaxML (P)	-	2716	1233	1345	Arm. tesa	Arm. tesa	1Ø16/40x40
	SLV	SLV-0.3EL+ET	-	2845	1306	1580	1Ø26/12.5	1Ø24/12.5	
SLE	RARA	SLE-C-Gr.3-MaxML (P)	-	1987	931	-	Arm.	Arm.	
	FREQ	SLE-F-Gr.3-1SW/2	-	1751	835	-	Compressa	Compressa	
	QPERM	SLE-QP	-	1578	750	-	1Ø20/12.5	1Ø20/12.5	

Pali di fondazione		Comb	N _{min}	N _{max}	M	T	ARMATURA		
		[-]	[kN]	[kN]	[kNm]	[kN]	Armatura 1	Armatura 2	Armatura taglio
SLV	SLU	SLU-Gr.3-MaxML (P)	5693	4350	3862.8	1332	60+60Ø26	30Ø20	1Ø14/15
	SLV	SLV-0.3EL+ET	6084	822	6835.3	2357			
SLE	RARA	SLE-C-Gr.1(P)	4146	3202	2766.6	954			
	FREQ	SLE-F-Gr.3-1SW/2	3860	3222	2691.2	928			
	QPERM	SLE-QP	3681	3247	2647.7	913			

APPALTATORE: <u>Mandatario:</u> SALINI IMPREGILO S.p.A.	<u>Mandante:</u> ASTALDI S.p.A.	LINEA FERROVIARIA NAPOLI - BARI TRATTA NAPOLI-CANCELLO					
PROGETTISTA: <u>Mandatario:</u> SYSTRA S.A.	<u>Mandante:</u> SYSTRA-SOTECNI S.p.A.	ROCKSOIL S.p.A.	IN VARIANTE TRA LE PK 0+000 E PK 15+585, INCLUSE LE OPERE ACCESSORIE, NELL'AMBITO DEGLI INTERVENTI DI CUI AL D.L. 133/2014, CONVERTITO IN LEGGE 164 / 2014				
PROGETTO ESECUTIVO Spalla S1 - Relazione di calcolo	PROGETTO IF1M	LOTTO 0.0.E.ZZ	CODIFICA CL	DOCUMENTO VI.03.04.001	REV. A	PAGINA 55 di 106	

10 CRITERI DI VERIFICA

Le verifiche di sicurezza sono state effettuate sulla base dei criteri definiti nelle vigenti norme tecniche - "Norme tecniche per le costruzioni"- DM 14.1.2008 -, tenendo inoltre conto delle integrazioni riportate nel "Manuale di progettazione delle opere civili" - RFI DTC SI MA IFS 001 A .

In particolare vengono effettuate le verifiche agli stati limite di servizio ed allo stato limite ultimo. Le combinazioni di carico considerate ai fini delle verifiche sono quelle indicate nei precedenti paragrafi.

Si espongono di seguito i criteri di verifica adottati per le verifiche degli elementi strutturali.

10.1 VERIFICHE AGLI STATI LIMITE DI ESERCIZIO

10.1.1 Verifica a fessurazione

Le verifiche a fessurazione sono eseguite adottando i criteri definiti nel paragrafo 4.1.2.2.4.5 del DM 14.1.2008, tenendo inoltre conto delle ulteriori prescrizioni riportate nel "Manuale di progettazione delle opere civili".

Con riferimento alle classi di esposizione delle varie parti della struttura (si veda il paragrafo relativo alle caratteristiche dei materiali impiegati), alle corrispondenti condizioni ambientali ed alla sensibilità delle armature alla corrosione (armature sensibili per gli acciai da precompresso; poco sensibili per gli acciai ordinari), si individua lo stato limite di fessurazione per assicurare la funzionalità e la durata delle strutture, in accordo con il DM 14.1.2008:

Gruppi di esigenze	Condizioni ambientali	Combinazione di azioni	Armatura			
			Sensibile		Poco sensibile	
			Stato limite	w_d	Stato limite	w_d
a	Ordinarie	frequente	ap. fessure	$\leq w_2$	ap. fessure	$\leq w_3$
		quasi permanente	ap. fessure	$\leq w_1$	ap. fessure	$\leq w_2$
b	Aggressive	frequente	ap. fessure	$\leq w_1$	ap. fessure	$\leq w_2$
		quasi permanente	decompressione	-	ap. fessure	$\leq w_1$
c	Molto aggressive	frequente	formazione fessure	-	ap. fessure	$\leq w_1$
		quasi permanente	decompressione	-	ap. fessure	$\leq w_1$

Tabella 12: Criteri di scelta dello stato limite di fessurazione - Tabella 4.1.IV del DM 14.1.2008

Nella Tabella sopra riportata, $w_1=0.2\text{mm}$, $w_2=0.3\text{mm}$; $w_3=0.4\text{mm}$.

APPALTATORE: <u>Mandatario:</u> SALINI IMPREGILO S.p.A.	<u>Mandante:</u> ASTALDI S.p.A.	LINEA FERROVIARIA NAPOLI - BARI TRATTA NAPOLI-CANCELLO				
PROGETTISTA: <u>Mandatario:</u> SYSTRA S.A.	<u>Mandante:</u> SYSTRA-SOTECNI S.p.A.	ROCKSOIL S.p.A.	IN VARIANTE TRA LE PK 0+000 E PK 15+585, INCLUSE LE OPERE ACCESSORIE, NELL'AMBITO DEGLI INTERVENTI DI CUI AL D.L. 133/2014, CONVERTITO IN LEGGE 164 / 2014			
PROGETTO ESECUTIVO Spalla S1 - Relazione di calcolo	PROGETTO IF1M	LOTTO 0.0.E.ZZ	CODIFICA CL	DOCUMENTO VI.03.04.001	REV. A	PAGINA 56 di 106

Più restrittivi risultano i limiti di apertura delle fessure riportati nel “Manuale di progettazione delle opere civili”. L’apertura convenzionale delle fessure, calcolata con la combinazione caratteristica (rara) per gli SLE, deve risultare:

- a) $\delta_f \leq w_1$ per strutture in condizioni ambientali aggressive e molto aggressive, così come identificate nel par. 4.1.2.2.4.3 del DM 14.1.2008, per tutte le strutture a permanente contatto con il terreno e per le zone non ispezionabili di tutte le strutture;
- b) $\delta_f \leq w_2$ per strutture in condizioni ambientali ordinarie secondo il citato paragrafo del DM 14.1.2008.

Si assume pertanto per tutti gli elementi strutturali analizzati nel presente documento:

- *Stato limite di fessurazione:* $w_d \leq w_1 = 0.2 \text{ mm}$ - combinazione di carico rara

In accordo con la vigente normativa, il valore di calcolo di apertura delle fessure w_d è dato da:

$$w_d = 1,7 w_m$$

dove w_m rappresenta l’ampiezza media delle fessure calcolata come prodotto della deformazione media delle barre d’armatura ε_{sm} per la distanza media tra le fessure Δ_{sm} :

$$w_m = \varepsilon_{sm} \Delta_{sm}$$

Per il calcolo di ε_{sm} e Δ_{sm} vanno utilizzati i criteri consolidati riportati nella letteratura tecnica.

10.1.2 Verifica delle tensioni in esercizio

Valutate le azioni interne nelle varie parti della struttura, dovute alle combinazioni caratteristica e quasi permanente delle azioni, si calcolano le massime tensioni sia nel calcestruzzo sia nelle armature; si verifica che tali tensioni siano inferiori ai massimi valori consentiti, di seguito riportati.

Le prescrizioni riportate di seguito fanno riferimento al par. 2.5.1.8.3.2.1 del “Manuale di progettazione delle opere civili”.

La massima tensione di compressione del calcestruzzo σ_c , deve rispettare la limitazione seguente:

$$\sigma_c < 0,55 f_{ck} \text{ per combinazione caratteristica (rara)}$$

APPALTATORE: <u>Mandatario:</u> SALINI IMPREGILO S.p.A.	<u>Mandante:</u> ASTALDI S.p.A.	LINEA FERROVIARIA NAPOLI - BARI TRATTA NAPOLI-CANCELLO				
PROGETTISTA: <u>Mandatario:</u> SYSTRA S.A.	<u>Mandante:</u> SYSTRA-SOTECNI S.p.A.	ROCKSOIL S.p.A.	IN VARIANTE TRA LE PK 0+000 E PK 15+585, INCLUSE LE OPERE ACCESSORIE, NELL'AMBITO DEGLI INTERVENTI DI CUI AL D.L. 133/2014, CONVERTITO IN LEGGE 164 / 2014			
PROGETTO ESECUTIVO Spalla S1 - Relazione di calcolo	PROGETTO IF1M	LOTTO 0.0.E.ZZ	CODIFICA CL	DOCUMENTO VI.03.04.001	REV. A	PAGINA 57 di 106

$\sigma_c < 0,40 f_{ck}$ per combinazione quasi permanente.

Per l'acciaio ordinario, la tensione massima σ_s per effetto delle azioni dovute alla combinazione caratteristica deve rispettare la limitazione seguente:

$$\sigma_s < 0,75 f_{yk}$$

dove f_{yk} per armatura ordinaria è la tensione caratteristica di snervamento dell'acciaio.

10.2 VERIFICHE AGLI STATI LIMITE ULTIMI

10.2.1 Sollecitazioni flettenti

La verifica di resistenza (SLU) è stata condotta attraverso il calcolo dei domini di interazione N-M, ovvero il luogo dei punti rappresentativi di sollecitazioni che portano in crisi la sezione di verifica secondo i criteri di resistenza da normativa.

Nel calcolo dei domini sono state mantenute le consuete ipotesi, tra cui:

- conservazione delle sezioni piane;
- legame costitutivo del calcestruzzo parabolo-rettangolo non reagente a trazione, con plateau ad una deformazione pari a 0.002 e a rottura pari a 0.0035 ($\sigma_{max} = 0.85 \times 0.83 \times R_{ck} / 1.5$);
- legame costitutivo dell'armatura d'acciaio elastico-perfettamente plastico con deformazione limite di rottura a 0.01 ($\sigma_{max} = f_{yk} / 1.15$)

10.2.2 Sollecitazioni taglianti

La resistenza a taglio V_{Rd} di elementi sprovvisti di specifica armatura è stata calcolata sulla base della resistenza a trazione del calcestruzzo.

Con riferimento all'elemento fessurato da momento flettente, la resistenza al taglio si valuta con:

$$V_{Rd} = \left\{ 0,18 \cdot k \cdot (100 \cdot \rho_1 \cdot f_{ck})^{1/3} / \gamma_c + 0,15 \cdot \sigma_{cp} \right\} \cdot b_w \cdot d \geq (v_{min} + 0,15 \cdot \sigma_{cp}) \cdot b_w \cdot d$$

con:

$$k = 1 + (200/d)^{1/2} \leq 2$$

$$v_{min} = 0,035 k^{3/2} f_{ck}^{1/2}$$

APPALTATORE: <u>Mandatario:</u> SALINI IMPREGILO S.p.A.	<u>Mandante:</u> ASTALDI S.p.A.	LINEA FERROVIARIA NAPOLI - BARI TRATTA NAPOLI-CANCELLO				
PROGETTISTA: <u>Mandatario:</u> SYSTRA S.A.		<u>Mandante:</u> SYSTRA-SOTECNI S.p.A.		ROCKSOIL S.p.A.		
PROGETTO ESECUTIVO Spalla S1 - Relazione di calcolo		PROGETTO IF1M	LOTTO 0.0.E.ZZ	CODIFICA CL	DOCUMENTO VI.03.04.001	REV. PAGINA A 58 di 106

e dove:

d è l'altezza utile della sezione (in mm);

$\rho_1 = A_{sl} / (b_w \times d)$ è il rapporto geometrico di armatura longitudinale ($\leq 0,02$);

$\sigma_{cp} = N_{Ed} / A_c$ è la tensione media di compressione nella sezione ($\leq 0,2 f_{cd}$);

b_w è la larghezza minima della sezione (in mm).

La resistenza a taglio V_{Rd} di elementi strutturali dotati di specifica armatura a taglio deve essere valutata sulla base di una adeguata schematizzazione a traliccio. Gli elementi resistenti dell'ideale traliccio sono: le armature trasversali, le armature longitudinali, il corrente compresso di calcestruzzo e i puntoni d'anima inclinati. L'inclinazione θ dei puntoni di calcestruzzo rispetto all'asse della trave deve rispettare i limiti seguenti:

$$1 \leq \operatorname{ctg} \theta \leq 2.5$$

La verifica di resistenza (SLU) si pone con:

$$V_{Rd} \geq V_{Ed}$$

dove V_{Ed} è il valore di calcolo dello sforzo di taglio agente.

Con riferimento all'armatura trasversale, la resistenza di calcolo a "taglio trazione" è stata calcolata con:

$$V_{Rsd} = 0,9 \cdot d \cdot \frac{A_{sw}}{s} \cdot f_{yd} \cdot (\operatorname{ctg} \alpha + \operatorname{ctg} \theta) \cdot \sin \alpha$$

Con riferimento al calcestruzzo d'anima, la resistenza di calcolo a "taglio compressione" è stata calcolata con:

$$V_{Rcd} = 0,9 \cdot d \cdot b_w \cdot \alpha_c \cdot f'_{cd} \cdot (\operatorname{ctg} \alpha + \operatorname{ctg} \theta) / (1 + \operatorname{ctg}^2 \theta)$$

La resistenza al taglio della trave è la minore delle due sopra definite:

$$V_{Rd} = \min (V_{Rsd}, V_{Rcd})$$

In cui:

d è l'altezza utile della sezione;

b_w è la larghezza minima della sezione;

APPALTATORE: <u>Mandatario:</u> SALINI IMPREGILO S.p.A.	<u>Mandante:</u> ASTALDI S.p.A.	LINEA FERROVIARIA NAPOLI - BARI TRATTA NAPOLI-CANCELLO IN VARIANTE TRA LE PK 0+000 E PK 15+585, INCLUSE LE OPERE ACCESSORIE, NELL'AMBITO DEGLI INTERVENTI DI CUI AL D.L. 133/2014, CONVERTITO IN LEGGE 164 / 2014				
PROGETTISTA: <u>Mandatario:</u> SYSTRA S.A.	<u>Mandante:</u> SYSTRA-SOTECNI S.p.A.	ROCKSOIL S.p.A.				
PROGETTO ESECUTIVO Spalla S1 - Relazione di calcolo	PROGETTO IF1M	LOTTO 0.0.E.ZZ	CODIFICA CL	DOCUMENTO VI.03.04.001	REV. A	PAGINA 59 di 106

- σ_{cp} è la tensione media di compressione della sezione;
- A_{sw} è l'area dell'armatura trasversale;
- S è interasse tra due armature trasversali consecutive;
- θ è l'angolo di inclinazione dell'armatura trasversale rispetto all'asse della trave;
- f_{cd} è la resistenza a compressione ridotta del calcestruzzo d'anima ($f_{cd}=0.5f_{cd}$);
- α è un coefficiente maggiorativo, pari ad 1 per membrature non compresse.

APPALTATORE: <u>Mandatario:</u> SALINI IMPREGILO S.p.A.	<u>Mandante:</u> ASTALDI S.p.A.	LINEA FERROVIARIA NAPOLI - BARI TRATTA NAPOLI-CANCELLO				
PROGETTISTA: <u>Mandatario:</u> SYSTRA S.A.	<u>Mandante:</u> SYSTRA-SOTECNI S.p.A.	ROCKSOIL S.p.A.	IN VARIANTE TRA LE PK 0+000 E PK 15+585, INCLUSE LE OPERE ACCESSORIE, NELL'AMBITO DEGLI INTERVENTI DI CUI AL D.L. 133/2014, CONVERTITO IN LEGGE 164 / 2014			
PROGETTO ESECUTIVO Spalla S1 - Relazione di calcolo	PROGETTO IF1M	LOTTO 0.0.E.ZZ	CODIFICA CL	DOCUMENTO VI.03.04.001	REV. A	PAGINA 60 di 106

11 VERIFICHE

Le verifiche strutturali allo stato limite ultimo e allo stato limite di esercizio sono state svolte, seguendo i criteri esposti in precedenza, con il codice di calcolo RC-SEC, per le condizioni di carico più gravose.

Una sintesi delle caratteristiche dell'armatura longitudinale e a taglio (staffe) previste è esibita nei prospetti di seguito. Il valore del copriferro c che figura è valutato in asse barra; l'area di armatura minima da garantire, rispetto alla sezione di calcestruzzo, segue le prescrizioni riportate nel par.2.5.2.2.6 del "Manuale di progettazione delle opere civili".

Le grandezze che figurano nelle verifiche riportate di seguito fanno riferimento al seguente gruppo di sollecitazioni:

N: Sforzo normale (positivo, se di compressione)

Vx: Taglio in direzione trasversale rispetto all'asse del viadotto

Vy: Taglio in direzione parallela all'asse del viadotto

My: Momento flettente che produce flessione nel piano ortogonale all'asse del viadotto

Mx: Momento flettente che produce flessione nel piano parallelo all'asse del viadotto

APPALTATORE: <u>Mandatario:</u> SALINI IMPREGILO S.p.A.	<u>Mandante:</u> ASTALDI S.p.A.	LINEA FERROVIARIA NAPOLI - BARI TRATTA NAPOLI-CANCELLO IN VARIANTE TRA LE PK 0+000 E PK 15+585, INCLUSE LE OPERE ACCESSORIE, NELL'AMBITO DEGLI INTERVENTI DI CUI AL D.L. 133/2014, CONVERTITO IN LEGGE 164 / 2014				
PROGETTISTA: <u>Mandatario:</u> SYSTRA S.A.	<u>Mandante:</u> SYSTRA-SOTECNI S.p.A. ROCKSOIL S.p.A.					
PROGETTO ESECUTIVO Spalla S1 - Relazione di calcolo	PROGETTO	LOTTO	CODIFICA	DOCUMENTO	REV.	PAGINA
	IF1M	0.0.E.ZZ	CL	VI.03.04.001	A	61 di 106

11.1 VERIFICA DEL MURO FRONTALE

Si riassume di seguito l'armatura adottata.

Armatura verticale	Armatura orizzontale	Armatura taglio
Arm. tesa	Arm. tesa	1Ø14/40x40
1Ø26/12.5	1Ø24/12.5	
Arm. Compressa	Arm. Compressa	
1Ø24/25	1Ø24/25	

La sezione risulta verificata con l'armatura prevista.

11.1.1 Verifica dell'armatura verticale

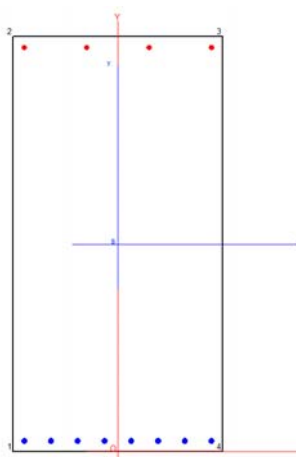

- CARATTERISTICHE DOMINIO CONGLOMERATO

-

-

-

-

-

-

-

-

-

-

-

-

-

-

-

-

-

-

-

-

-

-

-

Forma del Dominio: Poligonale

Classe Conglomerato: C32/40

N°vertice: X [cm] Y [cm]

- 1 -50.0 0.0

- 2 -50.0 200.0

- 3 50.0 200.0

- 4 50.0 0.0

-

-

-

-

-

-

-

-

-

-

-

-

- DATI BARRE ISOLATE

-

-

-

-

-

-

-

-

-

-

APPALTATORE: <u>Mandatario:</u> SALINI IMPREGILO S.p.A.	<u>Mandante:</u> ASTALDI S.p.A.	LINEA FERROVIARIA NAPOLI - BARI TRATTA NAPOLI-CANCELLO IN VARIANTE TRA LE PK 0+000 E PK 15+585, INCLUSE LE OPERE ACCESSORIE, NELL'AMBITO DEGLI INTERVENTI DI CUI AL D.L. 133/2014, CONVERTITO IN LEGGE 164 / 2014
PROGETTISTA: <u>Mandatario:</u> SYSTRA S.A.	<u>Mandante:</u> SYSTRA-SOTECNI S.p.A. ROCKSOIL S.p.A.	
PROGETTO ESECUTIVO Spalla S1 - Relazione di calcolo	PROGETTO LOTTO CODIFICA DOCUMENTO REV. PAGINA IF1M 0.0.E.ZZ CL VI.03.04.001 A 62 di 106	

N°Barra	X [cm]	Y [cm]	DiamØ[mm]
1	-44.7	5.3	26
2	-44.7	194.8	24
3	44.7	194.8	24
4	44.7	5.3	26

DATI GENERAZIONI LINEARI DI BARRE

N°Gen.	N°Barra Ini.	N°Barra Fin.	N°Barre	Ø
1	1	4	6	26
2	2	3	2	24

ST.LIM.ULTIMI - SFORZI PER OGNI COMBINAZIONE ASSEGNATA

N°Comb.	N	Mx	My	Vy	Vx
1	1272.00	1609.00	0.00	0.00	0.00
2	695.00	2809.00	0.00	0.00	0.00
3	0.00	2809.00	0.00	0.00	0.00

COMB. FREQUENTI (S.L.E.) - SFORZI PER OGNI COMBINAZIONE ASSEGNATA

N°Comb.	N	Mx	My
1	878.00	1152.00 (3204.11)	0.00 (0.00)
2	0.00	1152.00 (2356.64)	0.00 (0.00)

RISULTATI DEL CALCOLO

Sezione verificata per tutte le combinazioni assegnate

APPALTATORE: <u>Mandatario:</u> SALINI IMPREGILO S.p.A.	<u>Mandante:</u> ASTALDI S.p.A.	LINEA FERROVIARIA NAPOLI - BARI TRATTA NAPOLI-CANCELLO									
PROGETTISTA: <u>Mandatario:</u> SYSTRA S.A.		<u>Mandante:</u> SYSTRA-SOTECNI S.p.A.		ROCKSOIL S.p.A.		IN VARIANTE TRA LE PK 0+000 E PK 15+585, INCLUSE LE OPERE ACCESSORIE, NELL'AMBITO DEGLI INTERVENTI DI CUI AL D.L. 133/2014, CONVERTITO IN LEGGE 164 / 2014					
PROGETTO ESECUTIVO Spalla S1 - Relazione di calcolo		PROGETTO	LOTTO	CODIFICA	DOCUMENTO	REV.	PAGINA				
		IF1M	0.0.E.ZZ	CL	VI.03.04.001	A	63 di 106				

- Copriferro netto minimo barre longitudinali: 4.0 cm
- Interferro netto minimo barre longitudinali: 10.2 cm

METODO AGLI STATI LIMITE ULTIMI - RISULTATI PRESSO-TENSO FLESSIONE

- Ver S = combinazione verificata / N = combin. non verificata
- N Sn Sforzo normale allo snervamento [kN] nel baricentro B sezione cls.(positivo se di compressione)
- Mx Sn Momento di snervamento [kNm] riferito all'asse x princ. d'inerzia
- My Sn Momento di snervamento [kNm] riferito all'asse y princ. d'inerzia
- N Ult Sforzo normale ultimo [kN] nel baricentro B sezione cls.(positivo se di compress.)
- Mx Ult Momento flettente ultimo [kNm] riferito all'asse x princ. d'inerzia
- My Ult Momento flettente ultimo [kNm] riferito all'asse y princ. d'inerzia
- Mis.Sic. Misura sicurezza = rapporto vettoriale tra (N Ult,Mx Ult,My Ult) e (N,Mx,My)
Verifica positiva se tale rapporto risulta >=1.000
- As Tesa Area armature [cm²] in zona tesa (solo travi). Tra parentesi l'area minima di normativa

N°Comb	Ver	N Sn	Mx Sn	My Sn	N Ult	Mx Ult	My Ult	Mis.Sic.	As Tesa
1	S	1272.00	4065.93	-28.71	1272.07	4335.82	0.00	2.665	-----
2	S	695.00	3607.40	-15.69	695.08	3818.47	0.00	1.357	-----
3	S	0.00	3034.89	0.00	0.00	3171.33	0.00	1.129	42.5(34.9)

METODO AGLI STATI LIMITE ULTIMI - DEFORMAZIONI UNITARIE ALLO STATO ULTIMO

- ec max Deform. unit. massima del conglomerato a compressione
- ec 3/7 Deform. unit. del conglomerato nella fibra a 3/7 dell'altezza efficace
- Xc max Ascissa in cm della fibra corrisp. a ec max (sistema rif. X,Y,O sez.)
- Yc max Ordinata in cm della fibra corrisp. a ec max (sistema rif. X,Y,O sez.)
- es min Deform. unit. minima nell'acciaio (negativa se di trazione)
- Xs min Ascissa in cm della barra corrisp. a es min (sistema rif. X,Y,O sez.)
- Ys min Ordinata in cm della barra corrisp. a es min (sistema rif. X,Y,O sez.)
- es max Deform. unit. massima nell'acciaio (positiva se di compress.)
- Xs max Ascissa in cm della barra corrisp. a es max (sistema rif. X,Y,O sez.)
- Ys max Ordinata in cm della barra corrisp. a es max (sistema rif. X,Y,O sez.)

N°Comb	ec max	ec 3/7	Xc max	Yc max	es min	Xs min	Ys min	es max	Xs max
1	0.00350	-0.01702	-50.0	200.0	0.00225	-44.7	194.8	-0.04312	-44.7
2	0.00350	-0.02361	-50.0	200.0	0.00186	-44.7	194.8	-0.05808	-44.7
3	0.00305	-0.02801	-50.0	200.0	0.00117	-44.7	194.8	-0.06750	-44.7

POSIZIONE ASSE NEUTRO PER OGNI COMB. DI RESISTENZA

- a, b, c Coeff. a, b, c nell'eq. dell'asse neutro aX+bY+c=0 nel rif. X,Y,O gen.
- x/d Rapp. di duttilità a rottura in presenza di sola fless.(travi)
- C.Rid. Coeff. di riduz. momenti per sola flessione in travi continue

N°Comb	a	b	c	x/d	C.Rid.
1	0.000000000	0.000239436-0.044387102	----	----	
2	0.000000000	0.000316267-0.059753498	----	----	
3	0.000000000	0.000362366-0.069420537	0.043	0.700	

APPALTATORE: <u>Mandatario:</u> SALINI IMPREGILO S.p.A.	<u>Mandante:</u> ASTALDI S.p.A.	LINEA FERROVIARIA NAPOLI - BARI TRATTA NAPOLI-CANCELLO									
PROGETTISTA: <u>Mandatario:</u> SYSTRA S.A.		<u>Mandante:</u> SYSTRA-SOTECNI S.p.A.		ROCKSOIL S.p.A.		IN VARIANTE TRA LE PK 0+000 E PK 15+585, INCLUSE LE OPERE ACCESSORIE, NELL'AMBITO DEGLI INTERVENTI DI CUI AL D.L. 133/2014, CONVERTITO IN LEGGE 164 / 2014					
PROGETTO ESECUTIVO Spalla S1 - Relazione di calcolo		PROGETTO IF1M	LOTTO 0.0.E.ZZ	CODIFICA CL	DOCUMENTO VI.03.04.001	REV. A	PAGINA 64 di 106				

COMBINAZIONI RARE IN ESERCIZIO - MASSIME TENSIONI NORMALI ED APERTURA FESSURE

Ver S = comb. verificata/ N = comb. non verificata
 Sc max Massima tensione (positiva se di compressione) nel conglomerato [Mpa]
 Xc max, Yc max Ascissa, Ordinata [cm] del punto corrisp. a Sc max (sistema rif. X,Y,O)
 Sf min Minima tensione (negativa se di trazione) nell'acciaio [Mpa]
 Xs min, Ys min Ascissa, Ordinata [cm] della barra corrisp. a Sf min (sistema rif. X,Y,O)
 Ac eff. Area di calcestruzzo [cm²] in zona tesa considerata aderente alle barre
 As eff. Area barre [cm²] in zona tesa considerate efficaci per l'apertura delle fessure
 D barre Distanza tra le barre tese [cm] ai fini del calcolo dell'apertura fessure
 Beta12 Prodotto dei coeff. di aderenza delle barre Beta1*Beta2

N° Comb	Ver	Sc max	Xc max	Yc max	Sf min	Xs min	Ys min	Ac eff.	As eff.	D barre	Beta12
1	S	2.87	-50.0	200.0	-67.0	-31.9	5.3	2316	42.5	12.8	1.00
2	S	2.72	-50.0	200.0	-149.3	31.9	5.3	2316	42.5	12.8	1.00

COMBINAZIONI RARE IN ESERCIZIO - APERTURA FESSURE

La sezione viene assunta sempre fessurata anche nel caso in cui la trazione minima del calcestruzzo sia inferiore a

fctm

Ver. Esito della verifica
 S1 Massima tensione [Mpa] di trazione nel calcestruzzo valutata in sezione non fessurata
 S2 Minima tensione [Mpa] di trazione nel calcestruzzo valutata in sezione fessurata
 k2 = 0.4 per barre ad aderenza migliorata
 k3 = 0.125 per flessione e presso-flessione: $=(e1 + e2)/(2 * e1)$ per trazione eccentrica
 Ø Diametro [mm] medio delle barre tese comprese nell'area efficace Ac eff
 Cf Copriferro [mm] netto calcolato con riferimento alla barra più tesa
 Psi $= 1 - \text{Beta}12 * (\text{Ssr}/\text{Ss})^2 = 1 - \text{Beta}12 * (\text{fctm}/\text{S2})^2 = 1 - \text{Beta}12 * (\text{Mfess}/\text{M})^2$
 e sm Deformazione unitaria media tra le fessure [4.3.1.7.1.3 DM96]. Il valore limite = $0.4 * \text{Ss}/\text{Es}$ è tra parentesi
 srm Distanza media tra le fessure [mm]
 wk Valore caratteristico [mm] dell'apertura fessure = $1.7 * e \text{ sm} * \text{srm}$. Valore limite tra parentesi
 MX fess. Componente momento di prima fessurazione intorno all'asse X [kNm]
 MY fess. Componente momento di prima fessurazione intorno all'asse Y [kNm]

Comb.	Ver	S1	S2	k3	Ø	Cf	Psi	e sm	srm	wk	Mx fess	My fess	
1	S	-1.1	0	0.125	26	40	-6.7360.00013	(0.00013)	176	0.040	(0.20)	3204.11	0.00
2	S	-1.5	0	0.125	26	40	-3.1850.00030	(0.00030)	176	0.090	(0.20)	2356.64	0.00

APPALTATORE: <u>Mandatario:</u> SALINI IMPREGILO S.p.A.	<u>Mandante:</u> ASTALDI S.p.A.	LINEA FERROVIARIA NAPOLI - BARI TRATTA NAPOLI-CANCELLO IN VARIANTE TRA LE PK 0+000 E PK 15+585, INCLUSE LE OPERE ACCESSORIE, NELL'AMBITO DEGLI INTERVENTI DI CUI AL D.L. 133/2014, CONVERTITO IN LEGGE 164 / 2014				
PROGETTISTA: <u>Mandatario:</u> SYSTRA S.A.	<u>Mandante:</u> SYSTRA-SOTECNI S.p.A. ROCKSOIL S.p.A.					
PROGETTO ESECUTIVO Spalla S1 - Relazione di calcolo	PROGETTO	LOTTO	CODIFICA	DOCUMENTO	REV.	PAGINA
	IF1M	0.0.E.ZZ	CL	VI.03.04.001	A	65 di 106

11.1.2 Verifica dell'armatura orizzontale

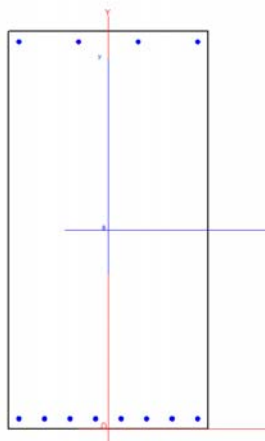

CARATTERISTICHE DOMINIO CONGLOMERATO

Forma del Dominio: Poligonale
Classe Conglomerato: C32/40

N°vertice:	X [cm]	Y [cm]
1	-50.0	0.0
2	-50.0	200.0
3	50.0	200.0
4	50.0	0.0

DATI BARRE ISOLATE

N°Barra	X [cm]	Y [cm]	DiamØ[mm]
1	-44.8	5.2	24
2	-44.8	194.8	24
3	44.8	194.8	24
4	44.8	5.2	24

DATI GENERAZIONI LINEARI DI BARRE

N°Gen. Numero assegnato alla singola generazione lineare di barre
N°Barra Ini. Numero della barra iniziale cui si riferisce la generazione
N°Barra Fin. Numero della barra finale cui si riferisce la generazione
N°Barre Numero di barre generate equidistanti cui si riferisce la generazione
Ø Diametro in mm delle barre della generazione

N°Gen.	N°Barra Ini.	N°Barra Fin.	N°Barre	Ø
1	1	4	6	24

APPALTATORE: <u>Mandatario:</u> SALINI IMPREGILO S.p.A.	<u>Mandante:</u> ASTALDI S.p.A.	LINEA FERROVIARIA NAPOLI - BARI TRATTA NAPOLI-CANCELLO IN VARIANTE TRA LE PK 0+000 E PK 15+585, INCLUSE LE OPERE ACCESSORIE, NELL'AMBITO DEGLI INTERVENTI DI CUI AL D.L. 133/2014, CONVERTITO IN LEGGE 164 / 2014				
PROGETTISTA: <u>Mandatario:</u> SYSTRA S.A.	<u>Mandante:</u> SYSTRA-SOTECNI S.p.A. ROCKSOIL S.p.A.					
PROGETTO ESECUTIVO Spalla S1 - Relazione di calcolo	PROGETTO	LOTTO	CODIFICA	DOCUMENTO	REV.	PAGINA
	IF1M	0.0.E.ZZ	CL	VI.03.04.001	A	66 di 106

2 2 3 2 24

ST.LIM.ULTIMI - SFORZI PER OGNI COMBINAZIONE ASSEGNATA

	N	Sforzo normale [kN] applicato nel Baric. (+ se di compressione)				
	Mx	Momento flettente [daNm] intorno all'asse x princ. d'inerzia con verso positivo se tale da comprimere il lembo sup. della sez.				
	My	Momento flettente [daNm] intorno all'asse y princ. d'inerzia con verso positivo se tale da comprimere il lembo destro della sez.				
	Vy	Componente del Taglio [kN] parallela all'asse princ.d'inerzia y				
	Vx	Componente del Taglio [kN] parallela all'asse princ.d'inerzia x				
	N°Comb.	N	Mx	My	Vy	Vx
	1	0.00	433.00	0.00	0.00	0.00
	2	0.00	1188.00	0.00	0.00	0.00

COMB. RARE (S.L.E.) - SFORZI PER OGNI COMBINAZIONE ASSEGNATA

	N	Sforzo normale [kN] applicato nel Baricentro (+ se di compressione)			
	Mx	Momento flettente [kNm] intorno all'asse x princ. d'inerzia (tra parentesi Mom.Fessurazione) con verso positivo se tale da comprimere il lembo superiore della sezione			
	My	Momento flettente [kNm] intorno all'asse y princ. d'inerzia (tra parentesi Mom.Fessurazione) con verso positivo se tale da comprimere il lembo destro della sezione			
	N°Comb.	N	Mx	My	
	1	0.00	303.00 (2321.24)	0.00 (0.00)	

RISULTATI DEL CALCOLO

Sezione verificata per tutte le combinazioni assegnate

Copriferro netto minimo barre longitudinali: 4.0 cm
 Interferro netto minimo barre longitudinali: 10.4 cm

METODO AGLI STATI LIMITE ULTIMI - RISULTATI PRESSO-TENSO FLESSIONE

	Ver	S = combinazione verificata / N = combin. non verificata								
	N Sn	Sforzo normale allo snervamento [kN] nel baricentro B sezione cls.(positivo se di compressione)								
	Mx Sn	Momento di snervamento [kNm] riferito all'asse x princ. d'inerzia								
	My Sn	Momento di snervamento [kNm] riferito all'asse y princ. d'inerzia								
	N Ult	Sforzo normale ultimo [kN] nel baricentro B sezione cls.(positivo se di compress.)								
	Mx Ult	Momento flettente ultimo [kNm] riferito all'asse x princ. d'inerzia								
	My Ult	Momento flettente ultimo [kNm] riferito all'asse y princ. d'inerzia								
	Mis.Sic.	Misura sicurezza = rapporto vettoriale tra (N Ult,Mx Ult,My Ult) e (N,Mx,My) Verifica positiva se tale rapporto risulta >=1.000								
	As Tesa	Area armature [cm ²] in zona tesa (solo travi). Tra parentesi l'area minima di normativa								
	N°Comb	Ver	N Sn	Mx Sn	My Sn	N Ult	Mx Ult	My Ult	Mis.Sic.	As Tesa
	1	S	0.00	2600.33	0.00	0.00	2708.60	0.00	6.255	36.2(34.9)
	2	S	0.00	2600.33	0.00	0.00	2708.60	0.00	2.280	36.2(34.9)

METODO AGLI STATI LIMITE ULTIMI - DEFORMAZIONI UNITARIE ALLO STATO ULTIMO

APPALTATORE: <u>Mandatario:</u> SALINI IMPREGILO S.p.A.			<u>Mandante:</u> ASTALDI S.p.A.			LINEA FERROVIARIA NAPOLI - BARI TRATTA NAPOLI-CANCELLO					
PROGETTISTA: <u>Mandatario:</u> SYSTRA S.A.			<u>Mandante:</u> SYSTRA-SOTECNI S.p.A. ROCKSOIL S.p.A.			IN VARIANTE TRA LE PK 0+000 E PK 15+585, INCLUSE LE OPERE ACCESSORIE, NELL'AMBITO DEGLI INTERVENTI DI CUI AL D.L. 133/2014, CONVERTITO IN LEGGE 164 / 2014					
PROGETTO ESECUTIVO Spalla S1 - Relazione di calcolo			PROGETTO	LOTTO	CODIFICA	DOCUMENTO	REV.	PAGINA			
			IF1M	0.0.E.ZZ	CL	VI.03.04.001	A	67 di 106			

-	ec max	Deform. unit. massima del conglomerato a compressione									
-	ec 3/7	Deform. unit. del conglomerato nella fibra a 3/7 dell'altezza efficace									
-	Xc max	Ascissa in cm della fibra corrisp. a ec max (sistema rif. X,Y,O sez.)									
-	Yc max	Ordinata in cm della fibra corrisp. a ec max (sistema rif. X,Y,O sez.)									
-	es min	Deform. unit. minima nell'acciaio (negativa se di trazione)									
-	Xs min	Ascissa in cm della barra corrisp. a es min (sistema rif. X,Y,O sez.)									
-	Ys min	Ordinata in cm della barra corrisp. a es min (sistema rif. X,Y,O sez.)									
-	es max	Deform. unit. massima nell'acciaio (positiva se di compress.)									
-	Xs max	Ascissa in cm della barra corrisp. a es max (sistema rif. X,Y,O sez.)									
-	Ys max	Ordinata in cm della barra corrisp. a es max (sistema rif. X,Y,O sez.)									
-											
-	N°Comb	ec max	ec 3/7	Xc max	Yc max	es min	Xs min	Ys min	es max	Xs max	
-	Ys max										
-		1	0.00277	-0.02815	-50.0	200.0	0.00089	-44.8	194.8	-0.06750	-44.8
-	5.2										
-		2	0.00277	-0.02815	-50.0	200.0	0.00089	-44.8	194.8	-0.06750	-44.8
-	5.2										

POSIZIONE ASSE NEUTRO PER OGNI COMB. DI RESISTENZA

-	a, b, c	Coeff. a, b, c nell'eq. dell'asse neutro $aX+bY+c=0$ nel rif. X,Y,O gen.								
-	x/d	Rapp. di duttilità a rottura in presenza di sola fless.(travi)								
-	C.Rid.	Coeff. di riduz. momenti per sola flessione in travi continue								
-										
-	N°Comb	a	b	c	x/d	C.Rid.				
-		1	0.000000000	0.000360706-0.069375670	0.039	0.700				
-		2	0.000000000	0.000360706-0.069375670	0.039	0.700				

COMBINAZIONI RARE IN ESERCIZIO - MASSIME TENSIONI NORMALI ED APERTURA FESSURE

-	Ver	S = comb. verificata/ N = comb. non verificata											
-	Sc max	Massima tensione (positiva se di compressione) nel conglomerato [Mpa]											
-	Xc max, Yc max	Ascissa, Ordinata [cm] del punto corrisp. a Sc max (sistema rif. X,Y,O)											
-	Sf min	Minima tensione (negativa se di trazione) nell'acciaio [Mpa]											
-	Xs min, Ys min	Ascissa, Ordinata [cm] della barra corrisp. a Sf min (sistema rif. X,Y,O)											
-	Ac eff.	Area di calcestruzzo [cm ²] in zona tesa considerata aderente alle barre											
-	As eff.	Area barre [cm ²] in zona tesa considerate efficaci per l'apertura delle fessure											
-	D barre	Distanza tra le barre tese [cm] ai fini del calcolo dell'apertura fessure											
-	Beta12	Prodotto dei coeff. di aderenza delle barre Beta1*Beta2											
-													
-	N°Comb	Ver	Sc max	Xc max	Yc max	Sf min	Xs min	Ys min	Ac eff.	As eff.	D barre	Beta12	
-		1	S	0.76	-50.0	200.0	-45.8	32.0	5.2	2163	36.2	12.8	1.00

COMBINAZIONI RARE IN ESERCIZIO - APERTURA FESSURE

-		La sezione viene assunta sempre fessurata anche nel caso in cui la trazione minima del calcestruzzo sia inferiore a									
-	fctm										
-	Ver.	Esito della verifica									
-	S1	Massima tensione [Mpa] di trazione nel calcestruzzo valutata in sezione non fessurata									
-	S2	Minima tensione [Mpa] di trazione nel calcestruzzo valutata in sezione fessurata									
-	k2	= 0.4 per barre ad aderenza migliorata									
-	k3	= 0.125 per flessione e presso-flessione; $=(e1 + e2)/(2*e1)$ per trazione eccentrica									
-	Ø	Diametro [mm] medio delle barre tese comprese nell'area efficace Ac eff									

APPALTATORE: Mandatario: SALINI IMPREGILO S.p.A.	Mandante: ASTALDI S.p.A.	LINEA FERROVIARIA NAPOLI - BARI TRATTA NAPOLI-CANCELLO IN VARIANTE TRA LE PK 0+000 E PK 15+585, INCLUSE LE OPERE ACCESSORIE, NELL'AMBITO DEGLI INTERVENTI DI CUI AL D.L. 133/2014, CONVERTITO IN LEGGE 164 / 2014				
PROGETTISTA: Mandatario: SYSTRA S.A.	Mandante: SYSTRA-SOTECNI S.p.A. ROCKSOIL S.p.A.					
PROGETTO ESECUTIVO Spalla S1 - Relazione di calcolo	PROGETTO IF1M	LOTTO 0.0.E.ZZ	CODIFICA CL	DOCUMENTO VI.03.04.001	REV. A	PAGINA 68 di 106

-	Cf	Copriferro [mm] netto calcolato con riferimento alla barra più tesa													
-	Psi	$= 1 - \text{Beta}12 \cdot (\text{Ssr}/\text{Ss})^2 = 1 - \text{Beta}12 \cdot (\text{fctm}/\text{S}2)^2 = 1 - \text{Beta}12 \cdot (\text{Mfess}/\text{M})^2$													
-	e sm	Deformazione unitaria media tra le fessure [4.3.1.7.1.3 DM96]. Il valore limite = $0.4 \cdot \text{Ss}/\text{Es}$ è tra parentesi													
-	srn	Distanza media tra le fessure [mm]													
-	wk	Valore caratteristico [mm] dell'apertura fessure = $1.7 \cdot e \cdot \text{sm} \cdot \text{srn}$. Valore limite tra parentesi													
-	MX fess.	Componente momento di prima fessurazione intorno all'asse X [kNm]													
-	MY fess.	Componente momento di prima fessurazione intorno all'asse Y [kNm]													
-															
-	Comb.	Ver	S1	S2	k3	Ø	Cf		Psi	e sm	srn	wk	Mx fess	My fess	
-															
-	1	S	-0.4	0	0.125	24	40		-57.6890.00009	(0.00009)	177	0.028	(0.20)	2321.24	0.00

11.1.3 Verifica a taglio

SEZIONE					
b_w	=	100	cm		
h	=	200	cm		
c	=	5.3	cm		
d	=	$h-c$	=	194.7	cm
MATERIALI					
f_{ywd}	=	391.30	MPa		
R_{ck}	=	40	MPa		
γ_c	=	1.5			
f_{ck}	=	$0.83 \cdot R_{ck}$	=	33.2	MPa
f_{cd}	=	$0.85 \cdot f_{ck} / \gamma_c$	=	18.81	MPa
ARMATURE A TAGLIO					
ϕ_{st}	=	14			
braccia	=	2.5			
ϕ_{st2}	=	0			
braccia	=	0			
passo	=	40	cm		
(A_{sw} / s)	=	9.621	cm^2 / m		
α	=	90	°	(90° staffe verticali)	
TAGLIO AGENTE		$V_{Ed} =$	1071	(KN)	
SFORZO NORMALE		$N_{Ed} =$	0	(KN)	
		$\alpha_c =$	1.0000		

ELEMENTI CON ARMATURA A TAGLIO

Calcolo di cot θ

$$\cot(\theta) = 4.90$$

$$\theta = 11.54^\circ$$

APPALTATORE: <u>Mandatario:</u> SALINI IMPREGILO S.p.A.	<u>Mandante:</u> ASTALDI S.p.A.	LINEA FERROVIARIA NAPOLI - BARI TRATTA NAPOLI-CANCELLO IN VARIANTE TRA LE PK 0+000 E PK 15+585, INCLUSE LE OPERE ACCESSORIE, NELL'AMBITO DEGLI INTERVENTI DI CUI AL D.L. 133/2014, CONVERTITO IN LEGGE 164 / 2014
PROGETTISTA: <u>Mandatario:</u> SYSTRA S.A.	<u>Mandante:</u> SYSTRA-SOTECNI S.p.A. ROCKSOIL S.p.A.	
PROGETTO ESECUTIVO Spalla S1 - Relazione di calcolo	PROGETTO LOTTO CODIFICA DOCUMENTO REV. PAGINA IF1M 0.0.E.ZZ CL VI.03.04.001 A 69 di 106	

IPOTESI 2	$\cot \vartheta > 2,5$	Si assume	$\vartheta = 21,8^\circ$
Armatura trasversale			
$V_{Rsd} = 1649.26 \text{ (KN)}$		$0,9 \cdot d \cdot \frac{A_{sv}}{s} \cdot f_{sv} \cdot (\ctg\alpha + \ctg\theta) \cdot \sin\alpha$	
$V_{Rcd} = 5683.90 \text{ (KN)}$		$0,9 \cdot d \cdot b_w \cdot \alpha_c \cdot f'_{cd} \cdot (\ctg\alpha + \ctg\theta) / (1 + \ctg^2\theta)$	
$V_{Rd} = 1649 \text{ (KN)}$		$\min(V_{Rsd}, V_{Rcd})$	

11.2 VERIFICA DEL MURO PARAGHIAIA

Si riassume di seguito l'armatura adottata.

Armatura verticale	Armatura orizzontale	Armatura taglio
Arm. tesa	Arm. tesa	1Ø14/40x40
1Ø20/12.5+ 1Ø20/25	1Ø20/12.5+ 1Ø20/25	
Arm. Compressa	Arm. Compressa	
1Ø16/25	1Ø16/25	

La sezione risulta verificata con l'armatura prevista.

APPALTATORE: <u>Mandatario:</u> SALINI IMPREGILO S.p.A.	<u>Mandante:</u> ASTALDI S.p.A.	LINEA FERROVIARIA NAPOLI - BARI TRATTA NAPOLI-CANCELLO				
PROGETTISTA: <u>Mandatario:</u> SYSTRA S.A.		<u>Mandante:</u> SYSTRA-SOTECNI S.p.A.		ROCKSOIL S.p.A.		
PROGETTO ESECUTIVO Spalla S1 - Relazione di calcolo		PROGETTO IF1M	LOTTO 0.0.E.ZZ	CODIFICA CL	DOCUMENTO VI.03.04.001	REV. A PAGINA 70 di 106

11.2.1 Verifica dell'armatura verticale

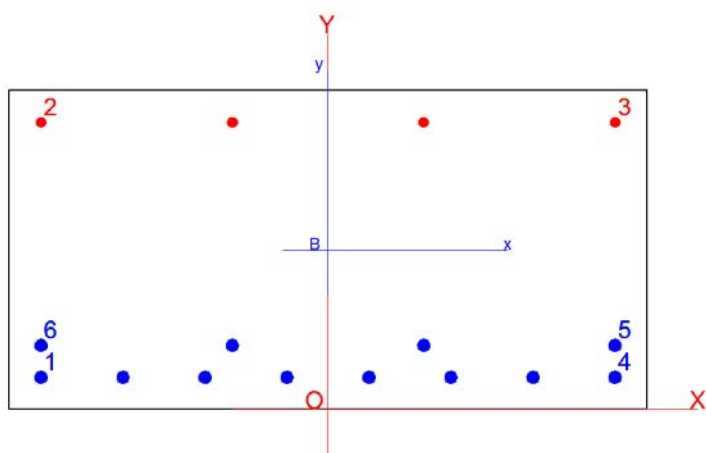

CARATTERISTICHE DOMINIO CONGLOMERATO

Forma del Dominio: Poligonale
Classe Conglomerato: C32/40

N° vertice:	X [cm]	Y [cm]
1	-50.0	0.0
2	-50.0	50.0
3	50.0	50.0
4	50.0	0.0

DATI BARRE ISOLATE

N° Barra	X [cm]	Y [cm]	DiamØ[mm]
1	-45.0	5.0	20
2	-45.0	45.0	16
3	45.0	45.0	16
4	45.0	5.0	20
5	45.0	10.0	20
6	-45.0	10.0	20

DATI GENERAZIONI LINEARI DI BARRE

N° Gen. Numero assegnato alla singola generazione lineare di barre
N° Barra Ini. Numero della barra iniziale cui si riferisce la generazione
N° Barra Fin. Numero della barra finale cui si riferisce la generazione
N° Barre Numero di barre generate equidistanti cui si riferisce la generazione
Ø Diametro in mm delle barre della generazione

APPALTATORE: <u>Mandatario:</u> SALINI IMPREGILO S.p.A.	<u>Mandante:</u> ASTALDI S.p.A.	LINEA FERROVIARIA NAPOLI - BARI TRATTA NAPOLI-CANCELLO IN VARIANTE TRA LE PK 0+000 E PK 15+585, INCLUSE LE OPERE ACCESSORIE, NELL'AMBITO DEGLI INTERVENTI DI CUI AL D.L. 133/2014, CONVERTITO IN LEGGE 164 / 2014				
PROGETTISTA: <u>Mandatario:</u> SYSTRA S.A.	<u>Mandante:</u> SYSTRA-SOTECNI S.p.A. ROCKSOIL S.p.A.					
PROGETTO ESECUTIVO Spalla S1 - Relazione di calcolo	PROGETTO	LOTTO	CODIFICA	DOCUMENTO	REV.	PAGINA
	IF1M	0.0.E.ZZ	CL	VI.03.04.001	A	71 di 106

N°Gen.	N°Barra Ini.	N°Barra Fin.	N°Barre	Ø
1	1	4	6	20
2	5	6	2	20
3	2	3	2	16

ST.LIM.ULTIMI - SFORZI PER OGNI COMBINAZIONE ASSEGNATA

N°Comb.	N	Mx	My	Vy	Vx
1	239.00	250.00	0.00	0.00	0.00
2	196.00	429.00	0.00	0.00	0.00
3	0.00	429.00	0.00	0.00	0.00

COMB. RARE (S.L.E.) - SFORZI PER OGNI COMBINAZIONE ASSEGNATA

N°Comb.	N	Mx	My
1	166.00	170.00 (181.39)	0.00 (0.00)
2	0.00	170.00 (167.08)	0.00 (0.00)

RISULTATI DEL CALCOLO

Sezione verificata per tutte le combinazioni assegnate

Copriferro netto minimo barre longitudinali:	4.0	cm
Interferro netto minimo barre longitudinali:	3.0	cm

METODO AGLI STATI LIMITE ULTIMI - RISULTATI PRESSO-TENSO FLESSIONE

Ver	S = combinazione verificata / N = combin. non verificata
N Sn	Sforzo normale allo snervamento [kN] nel baricentro B sezione cls.(positivo se di compressione)
Mx Sn	Momento di snervamento [kNm] riferito all'asse x princ. d'inerzia
My Sn	Momento di snervamento [kNm] riferito all'asse y princ. d'inerzia
N Ult	Sforzo normale ultimo [kN] nel baricentro B sezione cls.(positivo se di compress.)
Mx Ult	Momento flettente ultimo [kNm] riferito all'asse x princ. d'inerzia
My Ult	Momento flettente ultimo [kNm] riferito all'asse y princ. d'inerzia
Mis.Sic.	Misura sicurezza = rapporto vettoriale tra (N Ult,Mx Ult,My Ult) e (N,Mx,My) Verifica positiva se tale rapporto risulta >=1.000
As Tesa	Area armature [cm²] in zona tesa (solo trav). Tra parentesi l'area minima di normativa

APPALTATORE: <u>Mandatario:</u> SALINI IMPREGILO S.p.A.	<u>Mandante:</u> ASTALDI S.p.A.	LINEA FERROVIARIA NAPOLI - BARI TRATTA NAPOLI-CANCELLO IN VARIANTE TRA LE PK 0+000 E PK 15+585, INCLUSE LE OPERE ACCESSORIE, NELL'AMBITO DEGLI INTERVENTI DI CUI AL D.L. 133/2014, CONVERTITO IN LEGGE 164 / 2014				
PROGETTISTA: <u>Mandatario:</u> SYSTRA S.A.	<u>Mandante:</u> SYSTRA-SOTECNI S.p.A. ROCKSOIL S.p.A.					
PROGETTO ESECUTIVO Spalla S1 - Relazione di calcolo	PROGETTO	LOTTO	CODIFICA	DOCUMENTO	REV.	PAGINA
	IF1M	0.0.E.ZZ	CL	VI.03.04.001	A	72 di 106

N°Comb	Ver	N Sn	Mx Sn	My Sn	N Ult	Mx Ult	My Ult	Mis.Sic.	As Tesa
1	S	239.00	572.78	-4.43	239.14	628.41	0.00	2.487	-----
2	S	196.00	565.16	-3.63	195.97	620.82	0.00	1.443	-----
3	S	0.00	529.63	0.00	0.00	585.18	0.00	1.364	37.7(9.0)

METODO AGLI STATI LIMITE ULTIMI - DEFORMAZIONI UNITARIE ALLO STATO ULTIMO

N°Comb	ec max	ec 3/7	Xc max	Yc max	es min	Xs min	Ys min	es max	Xs max
1	0.00350	-0.00439	50.0	50.0	0.00166	45.0	45.0	-0.01308	-45.0
2	0.00350	-0.00458	50.0	50.0	0.00161	45.0	45.0	-0.01348	-45.0
3	0.00350	-0.00560	-50.0	50.0	0.00138	-45.0	45.0	-0.01561	-45.0

POSIZIONE ASSE NEUTRO PER OGNI COMB. DI RESISTENZA

N°Comb	a	b	c	x/d	C.Rid.
1	0.000000000	0.000368353	-0.014917650	----	----
2	0.000000000	0.000377280	-0.015363983	----	----
3	0.000000000	0.000424674	-0.017733690	0.183	0.700

COMBINAZIONI RARE IN ESERCIZIO - MASSIME TENSIONI NORMALI ED APERTURA FESSURE

N°Comb	Ver	Sc max	Xc max	Yc max	Sf min	Xs min	Ys min	Ac eff.	As eff.	D barre	Beta12
1	S	5.16	-50.0	50.0	-105.5	-32.1	5.0	1550	37.7	12.9	1.00

APPALTATORE: <u>Mandatario:</u> SALINI IMPREGILO S.p.A.	<u>Mandante:</u> ASTALDI S.p.A.	LINEA FERROVIARIA NAPOLI - BARI TRATTA NAPOLI-CANCELLO									
PROGETTISTA: <u>Mandatario:</u> SYSTRA S.A.		<u>Mandante:</u> SYSTRA-SOTECNI S.p.A.		ROCKSOIL S.p.A.		IN VARIANTE TRA LE PK 0+000 E PK 15+585, INCLUSE LE OPERE ACCESSORIE, NELL'AMBITO DEGLI INTERVENTI DI CUI AL D.L. 133/2014, CONVERTITO IN LEGGE 164 / 2014					
PROGETTO ESECUTIVO Spalla S1 - Relazione di calcolo		PROGETTO IF1M	LOTTO 0.0.E.ZZ	CODIFICA CL	DOCUMENTO VI.03.04.001	REV. A	PAGINA 73 di 106				

- 2 S 4.89 -50.0 50.0 -125.8 -45.0 5.0 1650 37.7 5.0 1.00

COMBINAZIONI RARE IN ESERCIZIO - APERTURA FESSURE

- La sezione viene assunta sempre fessurata anche nel caso in cui la trazione minima del calcestruzzo sia inferiore a f_{ctm}

Ver.	Esito della verifica
S1	Massima tensione [Mpa] di trazione nel calcestruzzo valutata in sezione non fessurata
S2	Minima tensione [Mpa] di trazione nel calcestruzzo valutata in sezione fessurata
k2	= 0.4 per barre ad aderenza migliorata
k3	= 0.125 per flessione e presso-flessione; $=(e1 + e2)/(2 \cdot e1)$ per trazione eccentrica
Ø	Diametro [mm] medio delle barre tese comprese nell'area efficace $A_c \text{ eff}$
Cf	Copriferro [mm] netto calcolato con riferimento alla barra più tesa
Psi	$= 1 - \text{Beta}12 \cdot (Ssr/Ss)^2 = 1 - \text{Beta}12 \cdot (f_{ctm}/S2)^2 = 1 - \text{Beta}12 \cdot (M_{fess}/M)^2$
e sm	Deformazione unitaria media tra le fessure . Il valore limite = $0.4 \cdot Ss/Es$ è tra parentesi
srm	Distanza media tra le fessure [mm]
wk	Valore caratteristico [mm] dell'apertura fessure = $1.7 \cdot e \cdot sm \cdot srm$. Valore limite tra parentesi
MX fess.	Componente momento di prima fessurazione intorno all'asse X [kNm]
MY fess.	Componente momento di prima fessurazione intorno all'asse Y [kNm]

Comb.	Ver	S1	S2	k3	Ø	Cf	Psi	e sm	srm	wk	Mx fess	My fess
1	S	-2.9	0	0.125	20	40	-0.1380.00021 (0.00021)	147 0.053 (0.20)	147	0.053 (0.20)	181.39	0.00
2	S	-3.2	0	0.125	20	40	0.0340.00025 (0.00025)	134 0.057 (0.20)	134	0.057 (0.20)	167.08	0.00

11.2.2 Verifica dell'armatura orizzontale

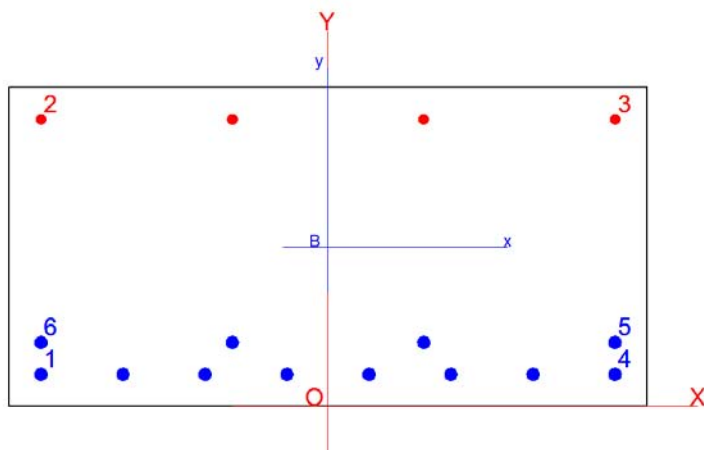

CARATTERISTICHE DOMINIO CONGLOMERATO

- Forma del Dominio: Poligonale
- Classe Conglomerato: C32/40

APPALTATORE: <u>Mandatario:</u> SALINI IMPREGILO S.p.A.	<u>Mandante:</u> ASTALDI S.p.A.	LINEA FERROVIARIA NAPOLI - BARI TRATTA NAPOLI-CANCELLO IN VARIANTE TRA LE PK 0+000 E PK 15+585, INCLUSE LE OPERE ACCESSORIE, NELL'AMBITO DEGLI INTERVENTI DI CUI AL D.L. 133/2014, CONVERTITO IN LEGGE 164 / 2014				
PROGETTISTA: <u>Mandatario:</u> SYSTRA S.A.	<u>Mandante:</u> SYSTRA-SOTECNI S.p.A. ROCKSOIL S.p.A.					
PROGETTO ESECUTIVO Spalla S1 - Relazione di calcolo	PROGETTO	LOTTO	CODIFICA	DOCUMENTO	REV.	PAGINA
	IF1M	0.0.E.ZZ	CL	VI.03.04.001	A	74 di 106

-	N°vertice:	X [cm]	Y [cm]
-	1	-50.0	0.0
-	2	-50.0	50.0
-	3	50.0	50.0
-	4	50.0	0.0

DATI BARRE ISOLATE

-	N°Barra	X [cm]	Y [cm]	DiamØ[mm]
-	1	-45.0	5.0	20
-	2	-45.0	45.0	16
-	3	45.0	45.0	16
-	4	45.0	5.0	20
-	5	45.0	10.0	20
-	6	-45.0	10.0	20

DATI GENERAZIONI LINEARI DI BARRE

N°Gen. Numero assegnato alla singola generazione lineare di barre
N°Barra Ini. Numero della barra iniziale cui si riferisce la generazione
N°Barra Fin. Numero della barra finale cui si riferisce la generazione
N°Barre Numero di barre generate equidistanti cui si riferisce la generazione
Ø Diametro in mm delle barre della generazione

-	N°Gen.	N°Barra Ini.	N°Barra Fin.	N°Barre	Ø
-	1	1	4	6	20
-	2	5	6	2	20
-	3	2	3	2	16

ST.LIM.ULTIMI - SFORZI PER OGNI COMBINAZIONE ASSEGNATA

N Sforzo normale [kN] applicato nel Baric. (+ se di compressione)
Mx Momento flettente [daNm] intorno all'asse x princ. d'inerzia con verso positivo se tale da comprimere il lembo sup. della sez.
My Momento flettente [daNm] intorno all'asse y princ. d'inerzia con verso positivo se tale da comprimere il lembo destro della sez.
Vy Componente del Taglio [kN] parallela all'asse princ.d'inerzia y
Vx Componente del Taglio [kN] parallela all'asse princ.d'inerzia x

-	N°Comb.	N	Mx	My	Vy	Vx
-	1	0.00	228.00	0.00	0.00	0.00
-	2	0.00	564.00	0.00	0.00	0.00

COMB. RARE (S.L.E.) - SFORZI PER OGNI COMBINAZIONE ASSEGNATA

N Sforzo normale [kN] applicato nel Baricentro (+ se di compressione)
Mx Momento flettente [kNm] intorno all'asse x princ. d'inerzia (tra parentesi Mom.Fessurazione) con verso positivo se tale da comprimere il lembo superiore della sezione
My Momento flettente [kNm] intorno all'asse y princ. d'inerzia (tra parentesi Mom.Fessurazione)

APPALTATORE: <u>Mandatario:</u> SALINI IMPREGILO S.p.A.	<u>Mandante:</u> ASTALDI S.p.A.	LINEA FERROVIARIA NAPOLI - BARI TRATTA NAPOLI-CANCELLO				
PROGETTISTA: <u>Mandatario:</u> SYSTRA S.A.		<u>Mandante:</u> SYSTRA-SOTECNI S.p.A.		ROCKSOIL S.p.A.		
PROGETTO ESECUTIVO Spalla S1 - Relazione di calcolo		PROGETTO IF1M	LOTTO 0.0.E.ZZ	CODIFICA CL	DOCUMENTO VI.03.04.001	REV. A PAGINA 75 di 106

- con verso positivo se tale da comprimere il lembo destro della sezione

N°Comb.	N	Mx	My
1	0.00	157.00 (167.08)	0.00 (0.00)

RISULTATI DEL CALCOLO

Sezione verificata per tutte le combinazioni assegnate

Copriferro netto minimo barre longitudinali:	4.0	cm
Interferro netto minimo barre longitudinali:	3.0	cm

METODO AGLI STATI LIMITE ULTIMI - RISULTATI PRESSO-TENSO FLESSIONE

Ver	S = combinazione verificata / N = combin. non verificata
N Sn	Sforzo normale allo snervamento [kN] nel baricentro B sezione cls. (positivo se di compressione)
Mx Sn	Momento di snervamento [kNm] riferito all'asse x princ. d'inerzia
My Sn	Momento di snervamento [kNm] riferito all'asse y princ. d'inerzia
N Ult	Sforzo normale ultimo [kN] nel baricentro B sezione cls. (positivo se di compress.)
Mx Ult	Momento flettente ultimo [kNm] riferito all'asse x princ. d'inerzia
My Ult	Momento flettente ultimo [kNm] riferito all'asse y princ. d'inerzia
Mis.Sic.	Misura sicurezza = rapporto vettoriale tra (N Ult, Mx Ult, My Ult) e (N, Mx, My) Verifica positiva se tale rapporto risulta >=1.000
As Tesa	Area armature [cm²] in zona tesa (solo travi). Tra parentesi l'area minima di normativa

N°Comb	Ver	N Sn	Mx Sn	My Sn	N Ult	Mx Ult	My Ult	Mis.Sic.	As Tesa
1	S	0.00	529.63	0.00	0.00	585.18	0.00	2.567	37.7(8.1)
2	S	0.00	529.63	0.00	0.00	585.18	0.00	1.038	37.7(8.1)

METODO AGLI STATI LIMITE ULTIMI - DEFORMAZIONI UNITARIE ALLO STATO ULTIMO

ec max	Deform. unit. massima del conglomerato a compressione
ec 3/7	Deform. unit. del conglomerato nella fibra a 3/7 dell'altezza efficace
Xc max	Ascissa in cm della fibra corrisp. a ec max (sistema rif. X,Y,O sez.)
Yc max	Ordinata in cm della fibra corrisp. a ec max (sistema rif. X,Y,O sez.)
es min	Deform. unit. minima nell'acciaio (negativa se di trazione)
Xs min	Ascissa in cm della barra corrisp. a es min (sistema rif. X,Y,O sez.)
Ys min	Ordinata in cm della barra corrisp. a es min (sistema rif. X,Y,O sez.)
es max	Deform. unit. massima nell'acciaio (positiva se di compress.)
Xs max	Ascissa in cm della barra corrisp. a es max (sistema rif. X,Y,O sez.)
Ys max	Ordinata in cm della barra corrisp. a es max (sistema rif. X,Y,O sez.)

N°Comb	ec max	ec 3/7	Xc max	Yc max	es min	Xs min	Ys min	es max	Xs max
1	0.00350	-0.00560	-50.0	50.0	0.00138	-45.0	45.0	-0.01561	-45.0
2	0.00350	-0.00560	-50.0	50.0	0.00138	-45.0	45.0	-0.01561	-45.0

POSIZIONE ASSE NEUTRO PER OGNI COMB. DI RESISTENZA

a, b, c	Coeff. a, b, c nell'eq. dell'asse neutro $aX+bY+c=0$ nel rif. X,Y,O gen.
x/d	Rapp. di duttilità a rottura in presenza di sola fless. (travi)
C.Rid.	Coeff. di riduz. momenti per sola flessione in travi continue

APPALTATORE: <u>Mandatario:</u> SALINI IMPREGILO S.p.A.	<u>Mandante:</u> ASTALDI S.p.A.	LINEA FERROVIARIA NAPOLI - BARI TRATTA NAPOLI-CANCELLO IN VARIANTE TRA LE PK 0+000 E PK 15+585, INCLUSE LE OPERE ACCESSORIE, NELL'AMBITO DEGLI INTERVENTI DI CUI AL D.L. 133/2014, CONVERTITO IN LEGGE 164 / 2014				
PROGETTISTA: <u>Mandatario:</u> SYSTRA S.A.	<u>Mandante:</u> SYSTRA-SOTECNI S.p.A. ROCKSOIL S.p.A.					
PROGETTO ESECUTIVO Spalla S1 - Relazione di calcolo	PROGETTO	LOTTO	CODIFICA	DOCUMENTO	REV.	PAGINA
	IF1M	0.0.E.ZZ	CL	VI.03.04.001	A	76 di 106

N°Comb	a	b	c	x/d	C.Rid.
1	0.000000000	0.000424674	-0.017733690	0.183	0.700
2	0.000000000	0.000424674	-0.017733690	0.183	0.700

COMBINAZIONI RARE IN ESERCIZIO - MASSIME TENSIONI NORMALI ED APERTURA FESSURE

N°Comb	Ver	Sc max	Xc max	Yc max	Sf min	Xs min	Ys min	Ac eff.	As eff.	D barre	Beta12
1	S	4.52	-50.0	50.0	-116.2	-32.1	5.0	1650	37.7	12.9	1.00

COMBINAZIONI RARE IN ESERCIZIO - APERTURA FESSURE

La sezione viene assunta sempre fessurata anche nel caso in cui la trazione minima del calcestruzzo sia inferiore a f_{ctm}

Comb.	Ver	S1	S2	k3	Ø	Cf	Psi	e sm	srm	wk	Mx fess	My fess	
1	S	-2.9	0	0.125	20	40	-0.1320.00023	(0.00023)	149	0.059	(0.20)	167.08	0.00

11.2.3 Verifica a taglio

APPALTATORE: Mandatario: SALINI IMPREGILO S.p.A. Mandante: ASTALDI S.p.A.		LINEA FERROVIARIA NAPOLI - BARI TRATTA NAPOLI-CANCELLO				
PROGETTISTA: Mandatario: SYSTRA S.A. Mandante: SYSTRA-SOTECNI S.p.A. ROCKSOIL S.p.A.		IN VARIANTE TRA LE PK 0+000 E PK 15+585, INCLUSE LE OPERE ACCESSORIE, NELL'AMBITO DEGLI INTERVENTI DI CUI AL D.L. 133/2014, CONVERTITO IN LEGGE 164 / 2014				
PROGETTO ESECUTIVO Spalla S1 - Relazione di calcolo		PROGETTO	LOTTO	CODIFICA	DOCUMENTO	REV. PAGINA
		IF1M	0.0.E.ZZ	CL	VI.03.04.001	A 77 di 106

SEZIONE					
b _w	=	100	cm		
h	=	50	cm		
c	=	5	cm		
d	=	h-c	=	45	cm
MATERIALI					
f _{ywd}	=	391.30	MPa		
R _{ck}	=	40	MPa		
γ _c	=	1.5			
f _{ck}	=	0.83xR _{ck}	=	33.2	MPa
f _{cd}	=	0.85xf _{ck} /γ _c	=	18.81	MPa
ARMATURE A TAGLIO					
∅ _{st}	=	14			
braccia	=	2.5			
∅ _{st2}	=	0			
braccia	=	0			
passo	=	40	cm		
(A _{sw} / s)	=	9.621	cm ² / m		
α	=	90	°	(90° staffe verticali)	
TAGLIO AGENTE		V _{Ed} =	343	(KN)	
SFORZO NORMALE		N _{Ed} =	0	(KN)	
		α _c =	1.0000		

ELEMENTI CON ARMATURA A TAGLIO

Calcolo di cot θ

$$\cot(\theta) = 4.90$$

$$\theta = 11.54^\circ$$

IPOTESI 2 $\cot \vartheta > 2,5$ Si assume $\vartheta = 21,8^\circ$

Armatura trasversale

$$V_{Rsd} = 381.18 \text{ (KN)} \quad 0,9 \cdot d \cdot \frac{A_{sw}}{s} \cdot f_{yd} \cdot (\cot \alpha + \cot \theta) \cdot \sin \alpha$$

$$V_{Rcd} = 1313.69 \text{ (KN)} \quad 0,9 \cdot d \cdot b_w \cdot \alpha_c \cdot f'_{cd} \cdot (\cot \alpha + \cot \theta) / (1 + \cot^2 \theta)$$

$$V_{Rd} = 381 \text{ (KN)} \quad \min(V_{Rsd}, V_{Rcd})$$

APPALTATORE: <u>Mandatario:</u> SALINI IMPREGILO S.p.A. <u>Mandante:</u> ASTALDI S.p.A.	LINEA FERROVIARIA NAPOLI - BARI TRATTA NAPOLI-CANCELLO IN VARIANTE TRA LE PK 0+000 E PK 15+585, INCLUSE LE OPERE ACCESSORIE, NELL'AMBITO DEGLI INTERVENTI DI CUI AL D.L. 133/2014, CONVERTITO IN LEGGE 164 / 2014												
PROGETTISTA: <u>Mandatario:</u> SYSTRA S.A. <u>Mandante:</u> SYSTRA-SOTECNI S.p.A. ROCKSOIL S.p.A.													
PROGETTO ESECUTIVO Spalla S1 - Relazione di calcolo	<table border="1" style="width: 100%; border-collapse: collapse;"> <tr> <td style="width: 15%;">PROGETTO</td> <td style="width: 15%;">LOTTO</td> <td style="width: 15%;">CODIFICA</td> <td style="width: 15%;">DOCUMENTO</td> <td style="width: 10%;">REV.</td> <td style="width: 20%;">PAGINA</td> </tr> <tr> <td>IF1M</td> <td>0.0.E.ZZ</td> <td>CL</td> <td>VI.03.04.001</td> <td>A</td> <td>78 di 106</td> </tr> </table>	PROGETTO	LOTTO	CODIFICA	DOCUMENTO	REV.	PAGINA	IF1M	0.0.E.ZZ	CL	VI.03.04.001	A	78 di 106
PROGETTO	LOTTO	CODIFICA	DOCUMENTO	REV.	PAGINA								
IF1M	0.0.E.ZZ	CL	VI.03.04.001	A	78 di 106								

11.3 VERIFICA DEI MURI LATERALI

Si riassume di seguito l'armatura adottata.

Armatura verticale	Armatura orizzontale	Armatura taglio
Arm. tesa	Arm. tesa	1Ø14/40x20
1+1Ø26/12.5	1Ø20/12.5	
Arm. Compresa	Arm. Compresa	
1Ø20/25	1Ø16/25	

La sezione risulta verificata con l'armatura prevista.

11.3.1 Verifica dell'armatura verticale

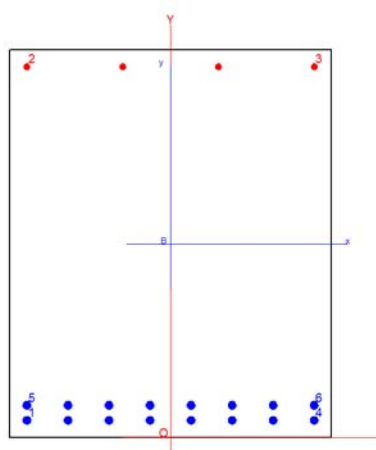

- CARATTERISTICHE DOMINIO CONGLOMERATO
-
-
- Forma del Dominio: Poligonale
- Classe Conglomerato: C32/40
-

APPALTATORE: <u>Mandatario:</u> SALINI IMPREGILO S.p.A.	<u>Mandante:</u> ASTALDI S.p.A.	LINEA FERROVIARIA NAPOLI - BARI TRATTA NAPOLI-CANCELLO									
PROGETTISTA: <u>Mandatario:</u> SYSTRA S.A.		<u>Mandante:</u> SYSTRA-SOTECNI S.p.A.		ROCKSOIL S.p.A.		IN VARIANTE TRA LE PK 0+000 E PK 15+585, INCLUSE LE OPERE ACCESSORIE, NELL'AMBITO DEGLI INTERVENTI DI CUI AL D.L. 133/2014, CONVERTITO IN LEGGE 164 / 2014					
PROGETTO ESECUTIVO Spalla S1 - Relazione di calcolo		PROGETTO	LOTTO	CODIFICA	DOCUMENTO	REV.	PAGINA				
		IF1M	0.0.E.ZZ	CL	VI.03.04.001	A	79 di 106				

-	N°vertice:	X [cm]	Y [cm]
-	1	-50.0	0.0
-	2	-50.0	120.0
-	3	50.0	120.0
-	4	50.0	0.0

DATI BARRE ISOLATE

-	N°Barra	X [cm]	Y [cm]	DiamØ[mm]
-	1	-44.7	5.3	26
-	2	-44.7	114.7	20
-	3	44.7	114.7	20
-	4	44.7	5.3	26
-	5	-44.7	10.0	26
-	6	44.7	10.0	26

DATI GENERAZIONI LINEARI DI BARRE

-	N°Gen.	Numero assegnato alla singola generazione lineare di barre			
-	N°Barra Ini.	Numero della barra iniziale cui si riferisce la generazione			
-	N°Barra Fin.	Numero della barra finale cui si riferisce la generazione			
-	N°Barre	Numero di barre generate equidistanti cui si riferisce la generazione			
-	Ø	Diametro in mm delle barre della generazione			
-	N°Gen.	N°Barra Ini.	N°Barra Fin.	N°Barre	Ø
-	1	1	4	6	26
-	2	2	3	2	20
-	3	5	6	6	26

ST.LIM.ULTIMI - SFORZI PER OGNI COMBINAZIONE ASSEGNATA

-	N	Sforzo normale [kN] applicato nel Baric. (+ se di compressione)				
-	Mx	Momento flettente [daNm] intorno all'asse x princ. d'inerzia con verso positivo se tale da comprimere il lembo sup. della sez.				
-	My	Momento flettente [daNm] intorno all'asse y princ. d'inerzia con verso positivo se tale da comprimere il lembo destro della sez.				
-	Vy	Componente del Taglio [kN] parallela all'asse princ.d'inerzia y				
-	Vx	Componente del Taglio [kN] parallela all'asse princ.d'inerzia x				
-	N°Comb.	N	Mx	My	Vy	Vx
-	1	290.00	1304.00	0.00	0.00	0.00
-	2	212.00	2843.00	0.00	0.00	0.00
-	3	0.00	2843.00	0.00	0.00	0.00

COMB. RARE (S.L.E.) - SFORZI PER OGNI COMBINAZIONE ASSEGNATA

-	N	Sforzo normale [kN] applicato nel Baricentro (+ se di compressione)				
-	Mx	Momento flettente [kNm] intorno all'asse x princ. d'inerzia (tra parentesi Mom.Fessurazione) con verso positivo se tale da comprimere il lembo superiore della sezione				

APPALTATORE: <u>Mandatario:</u> SALINI IMPREGILO S.p.A.	<u>Mandante:</u> ASTALDI S.p.A.	LINEA FERROVIARIA NAPOLI - BARI TRATTA NAPOLI-CANCELLO									
PROGETTISTA: <u>Mandatario:</u> SYSTRA S.A.		<u>Mandante:</u> SYSTRA-SOTECNI S.p.A.		ROCKSOIL S.p.A.		IN VARIANTE TRA LE PK 0+000 E PK 15+585, INCLUSE LE OPERE ACCESSORIE, NELL'AMBITO DEGLI INTERVENTI DI CUI AL D.L. 133/2014, CONVERTITO IN LEGGE 164 / 2014					
PROGETTO ESECUTIVO Spalla S1 - Relazione di calcolo		PROGETTO	LOTTO	CODIFICA	DOCUMENTO	REV.	PAGINA				
		IF1M	0.0.E.ZZ	CL	VI.03.04.001	A	81 di 106				

POSIZIONE ASSE NEUTRO PER OGNI COMB. DI RESISTENZA

a, b, c	Coeff. a, b, c nell'eq. dell'asse neutro $aX+bY+c=0$ nel rif. X,Y,O gen.					
x/d	Rapp. di duttilità a rottura in presenza di sola fless.(travi)					
C.Rid.	Coeff. di riduz. momenti per sola flessione in travi continue					
N°Comb	a	b	c	x/d	C.Rid.	
1	0.000000000	0.000170722	-0.016986685	----	----	
2	0.000000000	0.000175078	-0.017509418	----	----	
3	0.000000000	0.000188183	-0.019081939	0.162	0.700	

COMBINAZIONI RARE IN ESERCIZIO - MASSIME TENSIONI NORMALI ED APERTURA FESSURE

Ver	S = comb. verificata/ N = comb. non verificata										
Sc max	Massima tensione (positiva se di compressione) nel conglomerato [Mpa]										
Xc max, Yc max	Ascissa, Ordinata [cm] del punto corrisp. a Sc max (sistema rif. X,Y,O)										
Sf min	Minima tensione (negativa se di trazione) nell'acciaio [Mpa]										
Xs min, Ys min	Ascissa, Ordinata [cm] della barra corrisp. a Sf min (sistema rif. X,Y,O)										
Ac eff.	Area di calcestruzzo [cm ²] in zona tesa considerata aderente alle barre										
As eff.	Area barre [cm ²] in zona tesa considerate efficaci per l'apertura delle fessure										
D barre	Distanza tra le barre tese [cm] ai fini del calcolo dell'apertura fessure										
Beta12	Prodotto dei coeff. di aderenza delle barre $\beta_1 \cdot \beta_2$										
N°Comb	Ver	Sc max	Xc max	Yc max	Sf min	Xs min	Ys min	Ac eff.	As eff.	D barre	Beta12
1	S	4.42	-50.0	120.0	-103.0	31.9	5.3	2350	84.9	4.7	1.00
2	S	4.22	-50.0	120.0	-113.8	-19.2	5.3	2350	84.9	4.7	1.00

COMBINAZIONI RARE IN ESERCIZIO - APERTURA FESSURE

La sezione viene assunta sempre fessurata anche nel caso in cui la trazione minima del calcestruzzo sia inferiore a f_{ctm}

Ver.	Esito della verifica											
S1	Massima tensione [Mpa] di trazione nel calcestruzzo valutata in sezione non fessurata											
S2	Minima tensione [Mpa] di trazione nel calcestruzzo valutata in sezione fessurata											
k2	= 0.4 per barre ad aderenza migliorata											
k3	= 0.125 per flessione e presso-flessione; $= (e_1 + e_2) / (2 \cdot e_1)$ per trazione eccentrica											
Ø	Diametro [mm] medio delle barre tese comprese nell'area efficace Ac eff											
Cf	Copriferro [mm] netto calcolato con riferimento alla barra più tesa											
Psi	$= 1 - \beta_{12} \cdot (S_{sr}/S_s)^2 = 1 - \beta_{12} \cdot (f_{ctm}/S_2)^2 = 1 - \beta_{12} \cdot (M_{fess}/M)^2$											
e sm	Deformazione unitaria media tra le fessure [4.3.1.7.1.3 DM96]. Il valore limite = $0.4 \cdot S_s/Es$ è tra parentesi											
srm	Distanza media tra le fessure [mm]											
wk	Valore caratteristico [mm] dell'apertura fessure = $1.7 \cdot e$ e $s_m \cdot s_{rm}$. Valore limite tra parentesi											
MX fess.	Componente momento di prima fessurazione intorno all'asse X [kNm]											
MY fess.	Componente momento di prima fessurazione intorno all'asse Y [kNm]											
Comb.	Ver	S1	S2	k3	Ø	Cf	Psi	e sm	srm	wk	Mx fess	My fess
1	S	-2.7	0	0.125	26	40	-0.3060.00021 (0.00021)	125 0.044 (0.20)	125 0.044 (0.20)		1062.86	0.00
2	S	-2.8	0	0.125	26	40	-0.1850.00023 (0.00023)	125 0.049 (0.20)	125 0.049 (0.20)		1012.40	0.00

APPALTATORE: <u>Mandatario:</u> SALINI IMPREGILO S.p.A.	<u>Mandante:</u> ASTALDI S.p.A.	LINEA FERROVIARIA NAPOLI - BARI TRATTA NAPOLI-CANCELLO IN VARIANTE TRA LE PK 0+000 E PK 15+585, INCLUSE LE OPERE ACCESSORIE, NELL'AMBITO DEGLI INTERVENTI DI CUI AL D.L. 133/2014, CONVERTITO IN LEGGE 164 / 2014				
PROGETTISTA: <u>Mandatario:</u> SYSTRA S.A.	<u>Mandante:</u> SYSTRA-SOTECNI S.p.A. ROCKSOIL S.p.A.					
PROGETTO ESECUTIVO Spalla S1 - Relazione di calcolo	PROGETTO IF1M	LOTTO 0.0.E.ZZ	CODIFICA CL	DOCUMENTO VI.03.04.001	REV. A	PAGINA 82 di 106

11.3.2 Verifica dell'armatura orizzontale

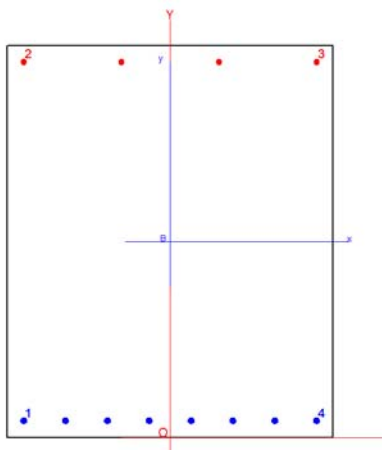

CARATTERISTICHE DOMINIO CONGLOMERATO

Forma del Dominio: Poligonale
Classe Conglomerato: C32/40

N° vertice:	X [cm]	Y [cm]
1	-50.0	0.0
2	-50.0	120.0
3	50.0	120.0
4	50.0	0.0

DATI BARRE ISOLATE

N° Barra	X [cm]	Y [cm]	DiamØ[mm]
1	-45.0	5.0	20
2	-45.0	115.0	16
3	45.0	115.0	16
4	45.0	5.0	20

DATI GENERAZIONI LINEARI DI BARRE

N° Gen. Numero assegnato alla singola generazione lineare di barre
N° Barra Ini. Numero della barra iniziale cui si riferisce la generazione
N° Barra Fin. Numero della barra finale cui si riferisce la generazione
N° Barre Numero di barre generate equidistanti cui si riferisce la generazione
Ø Diametro in mm delle barre della generazione

N° Gen.	N° Barra Ini.	N° Barra Fin.	N° Barre	Ø
1	1	4	6	20
2	2	3	2	16

APPALTATORE: <u>Mandatario:</u> SALINI IMPREGILO S.p.A.	<u>Mandante:</u> ASTALDI S.p.A.	LINEA FERROVIARIA NAPOLI - BARI TRATTA NAPOLI-CANCELLO				
PROGETTISTA: <u>Mandatario:</u> SYSTRA S.A.		<u>Mandante:</u> SYSTRA-SOTECNI S.p.A.		ROCKSOIL S.p.A.		
PROGETTO ESECUTIVO Spalla S1 - Relazione di calcolo		PROGETTO IF1M	LOTTO 0.0.E.ZZ	CODIFICA CL	DOCUMENTO VI.03.04.001	REV. A PAGINA 83 di 106

ST.LIM.ULTIMI - SFORZI PER OGNI COMBINAZIONE ASSEGNATA

N Sforzo normale [kN] applicato nel Baric. (+ se di compressione)
Mx Momento flettente [daNm] intorno all'asse x princ. d'inerzia con verso positivo se tale da comprimere il lembo sup. della sez.
My Momento flettente [daNm] intorno all'asse y princ. d'inerzia con verso positivo se tale da comprimere il lembo destro della sez.
Vy Componente del Taglio [kN] parallela all'asse princ.d'inerzia y
Vx Componente del Taglio [kN] parallela all'asse princ.d'inerzia x

N°Comb.	N	Mx	My	Vy	Vx
1	0.00	331.00	0.00	0.00	0.00
2	0.00	749.00	0.00	0.00	0.00

COMB. RARE (S.L.E.) - SFORZI PER OGNI COMBINAZIONE ASSEGNATA

N Sforzo normale [kN] applicato nel Baricentro (+ se di compressione)
Mx Momento flettente [kNm] intorno all'asse x princ. d'inerzia (tra parentesi Mom.Fessurazione) con verso positivo se tale da comprimere il lembo superiore della sezione
My Momento flettente [kNm] intorno all'asse y princ. d'inerzia (tra parentesi Mom.Fessurazione) con verso positivo se tale da comprimere il lembo destro della sezione

N°Comb.	N	Mx	My
1	0.00	232.00 (836.69)	0.00 (0.00)

RISULTATI DEL CALCOLO

Sezione verificata per tutte le combinazioni assegnate

Copriferro netto minimo barre longitudinali: 4.0 cm
Interferro netto minimo barre longitudinali: 10.9 cm

METODO AGLI STATI LIMITE ULTIMI - RISULTATI PRESSO-TENSO FLESSIONE

Ver S = combinazione verificata / N = combin. non verificata
N Sn Sforzo normale allo snervamento [kN] nel baricentro B sezione cls.(positivo se di compressione)
Mx Sn Momento di snervamento [kNm] riferito all'asse x princ. d'inerzia
My Sn Momento di snervamento [kNm] riferito all'asse y princ. d'inerzia
N Ult Sforzo normale ultimo [kN] nel baricentro B sezione cls.(positivo se di compress.)
Mx Ult Momento flettente ultimo [kNm] riferito all'asse x princ. d'inerzia
My Ult Momento flettente ultimo [kNm] riferito all'asse y princ. d'inerzia
Mis.Sic. Misura sicurezza = rapporto vettoriale tra (N Ult,Mx Ult,My Ult) e (N,Mx,My)
Verifica positiva se tale rapporto risulta >=1.000
As Tesa Area armature [cm²] in zona tesa (solo travi). Tra parentesi l'area minima di normativa

N°Comb	Ver	N Sn	Mx Sn	My Sn	N Ult	Mx Ult	My Ult	Mis.Sic.	As Tesa
1	S	0.00	1057.33	0.00	0.00	1104.62	0.00	3.337	25.1(20.6)
2	S	0.00	1057.33	0.00	0.00	1104.62	0.00	1.475	25.1(20.6)

METODO AGLI STATI LIMITE ULTIMI - DEFORMAZIONI UNITARIE ALLO STATO ULTIMO

APPALTATORE: <u>Mandatario:</u> SALINI IMPREGILO S.p.A.	<u>Mandante:</u> ASTALDI S.p.A.	LINEA FERROVIARIA NAPOLI - BARI TRATTA NAPOLI-CANCELLO IN VARIANTE TRA LE PK 0+000 E PK 15+585, INCLUSE LE OPERE ACCESSORIE, NELL'AMBITO DEGLI INTERVENTI DI CUI AL D.L. 133/2014, CONVERTITO IN LEGGE 164 / 2014
PROGETTISTA: <u>Mandatario:</u> SYSTRA S.A.	<u>Mandante:</u> SYSTRA-SOTECNI S.p.A. ROCKSOIL S.p.A.	
PROGETTO ESECUTIVO Spalla S1 - Relazione di calcolo	PROGETTO LOTTO CODIFICA DOCUMENTO REV. PAGINA IF1M 0.0.E.ZZ CL VI.03.04.001 A 84 di 106	

-	ec max	Deform. unit. massima del conglomerato a compressione									
-	ec 3/7	Deform. unit. del conglomerato nella fibra a 3/7 dell'altezza efficace									
-	Xc max	Ascissa in cm della fibra corrisp. a ec max (sistema rif. X,Y,O sez.)									
-	Yc max	Ordinata in cm della fibra corrisp. a ec max (sistema rif. X,Y,O sez.)									
-	es min	Deform. unit. minima nell'acciaio (negativa se di trazione)									
-	Xs min	Ascissa in cm della barra corrisp. a es min (sistema rif. X,Y,O sez.)									
-	Ys min	Ordinata in cm della barra corrisp. a es min (sistema rif. X,Y,O sez.)									
-	es max	Deform. unit. massima nell'acciaio (positiva se di compress.)									
-	Xs max	Ascissa in cm della barra corrisp. a es max (sistema rif. X,Y,O sez.)									
-	Ys max	Ordinata in cm della barra corrisp. a es max (sistema rif. X,Y,O sez.)									
-	N°Comb	ec max	ec 3/7	Xc max	Yc max	es min	Xs min	Ys min	es max	Xs max	
-	Ys max										
-	1	0.00350	-0.02704	-50.0	120.0	0.00053	-45.0	115.0	-0.06479	-45.0	
-	5.0										
-	2	0.00350	-0.02704	-50.0	120.0	0.00053	-45.0	115.0	-0.06479	-45.0	
-	5.0										

POSIZIONE ASSE NEUTRO PER OGNI COMB. DI RESISTENZA

-	a, b, c	Coeff. a, b, c nell'eq. dell'asse neutro $aX+bY+c=0$ nel rif. X,Y,O gen.								
-	x/d	Rapp. di duttilità a rottura in presenza di sola fless.(travi)								
-	C.Rid.	Coeff. di riduz. momenti per sola flessione in travi continue								
-	N°Comb	a	b	c	x/d	C.Rid.				
-	1	0.000000000	0.000593839	-0.067760721	0.051	0.700				
-	2	0.000000000	0.000593839	-0.067760721	0.051	0.700				

COMBINAZIONI RARE IN ESERCIZIO - MASSIME TENSIONI NORMALI ED APERTURA FESSURE

-	Ver	S = comb. verificata/ N = comb. non verificata										
-	Sc max	Massima tensione (positiva se di compressione) nel conglomerato [Mpa]										
-	Xc max, Yc max	Ascissa, Ordinata [cm] del punto corrisp. a Sc max (sistema rif. X,Y,O)										
-	Sf min	Minima tensione (negativa se di trazione) nell'acciaio [Mpa]										
-	Xs min, Ys min	Ascissa, Ordinata [cm] della barra corrisp. a Sf min (sistema rif. X,Y,O)										
-	Ac eff.	Area di calcestruzzo [cm²] in zona tesa considerata aderente alle barre										
-	As eff.	Area barre [cm²] in zona tesa considerate efficaci per l'apertura delle fessure										
-	D barre	Distanza tre le barre tese [cm] ai fini del calcolo dell'apertura fessure										
-	Beta12	Prodotto dei coeff. di aderenza delle barre $Beta1 \cdot Beta2$										
-	N°Comb	Ver	Sc max	Xc max	Yc max	Sf min	Xs min	Ys min	Ac eff.	As eff.	D barre	Beta12
-	1	S	1.61	-50.0	120.0	-86.4	-32.1	5.0	1853	25.1	12.9	1.00

COMBINAZIONI RARE IN ESERCIZIO - APERTURA FESSURE

-	fctm	La sezione viene assunta sempre fessurata anche nel caso in cui la trazione minima del calcestruzzo sia inferiore a										
-	Ver.	Esito della verifica										
-	S1	Massima tensione [Mpa] di trazione nel calcestruzzo valutata in sezione non fessurata										
-	S2	Minima tensione [Mpa] di trazione nel calcestruzzo valutata in sezione fessurata										
-	k2	= 0.4 per barre ad aderenza migliorata										
-	k3	= 0.125 per flessione e presso-flessione; $=(e1 + e2)/(2 \cdot e1)$ per trazione eccentrica										
-	Ø	Diametro [mm] medio delle barre tese comprese nell'area efficace Ac eff										
-	Cf	Copriferro [mm] netto calcolato con riferimento alla barra più tesa										

APPALTIATORE: <u>Mandatario:</u> SALINI IMPREGIO S.p.A.		<u>Mandante:</u> ASTALDI S.p.A.		LINEA FERROVIARIA NAPOLI - BARI TRATTA NAPOLI-CANCELLO					
PROGETTISTA: <u>Mandatario:</u> SYSTRA S.A.		<u>Mandante:</u> SYSTRA-SOTECNI S.p.A.		IN VARIANTE TRA LE PK 0+000 E PK 15+585, INCLUSE LE OPERE ACCESSORIE, NELL'AMBITO DEGLI INTERVENTI DI CUI AL D.L. 133/2014, CONVERTITO IN LEGGE 164 / 2014					
PROGETTO ESECUTIVO Spalla S1 - Relazione di calcolo				PROGETTO IF1M	LOTTO 0.0.E.ZZ	CODIFICA CL	DOCUMENTO VI.03.04.001	REV. A	PAGINA 85 di 106

-	Psi	=	$1-\text{Beta}12^{*}(\text{Ssr}/\text{Ss})^2 = 1-\text{Beta}12^{*}(\text{fctm}/\text{S2})^2 = 1-\text{Beta}12^{*}(\text{Mfess}/\text{M})^2$												
-	e sm		Deformazione unitaria media tra le fessure [4.3.1.7.1.3 DM96]. Il valore limite = $0.4^{*}\text{Ss}/\text{Es}$ è tra parentesi												
-	srn		Distanza media tra le fessure [mm]												
-	wk		Valore caratteristico [mm] dell'apertura fessure = $1.7^{*} e \text{ sm}^{*} \text{ srn}$. Valore limite tra parentesi												
-	MX fess.		Componente momento di prima fessurazione intorno all'asse X [kNm]												
-	MY fess.		Componente momento di prima fessurazione intorno all'asse Y [kNm]												
-															
-	Comb.	Ver	S1	S2	k3	Ø	Cf		Psi	e sm	srn	wk	Mx fess	My fess	
-															
-	1	S	-0.9	0	0.125	20	40		-12.0060.00017	(0.00017)	179	0.053	(0.20)	836.69	0.00

11.3.3 Verifica a taglio

SEZIONE						
b _w	=	100	cm			
h	=	120	cm			
c	=	5	cm			
d	=	h-c	=	115	cm	
MATERIALI						
f _{ywd}	=	391.30	MPa			
R _{ck}	=	40	MPa			
γ _c	=	1.5				
f _{ck}	=	0.83xR _{ck}	=	33.2	MPa	
f _{cd}	=	0.85xf _{ck} /γ _c	=	18.81	MPa	
ARMATURE A TAGLIO						
Ø _{st}	=	14				
braccia	=	2.5				
Ø _{st2}	=	0				
braccia	=	0				
passo	=	20	cm			
(A _{sw} / s)	=	19.242	cm ² / m			
α	=	90	°	(90° staffe verticali)		
TAGLIO AGENTE		V _{Ed} =	1109	(kN)		
SFORZO NORMALE		N _{Ed} =	0	(kN)		
		α _c =	1.0000			

ELEMENTI CON ARMATURA A TAGLIO

Calcolo di cot θ

cot(θ) = 3.39
θ = 16.43 °

APPALTATORE: <u>Mandatario:</u> SALINI IMPREGILO S.p.A.	<u>Mandante:</u> ASTALDI S.p.A.	LINEA FERROVIARIA NAPOLI - BARI TRATTA NAPOLI-CANCELLO				
PROGETTISTA: <u>Mandatario:</u> SYSTRA S.A.		<u>Mandante:</u> SYSTRA-SOTECNI S.p.A.		ROCKSOIL S.p.A.		
PROGETTO ESECUTIVO Spalla S1 - Relazione di calcolo		PROGETTO IF1M	LOTTO 0.0.E.ZZ	CODIFICA CL	DOCUMENTO VI.03.04.001	REV. A PAGINA 86 di 106

IPOTESI 2	$\cot \vartheta > 2,5$	Si assume	$\vartheta = 21,8^\circ$
Armatura trasversale			
$V_{Rsd} =$	1948.28 (KN)	$0,9 \cdot d \cdot \frac{A_{sw}}{s} \cdot f_{sd} \cdot (\ctg \alpha + \ctg \theta) \cdot \sin \alpha$	
$V_{Rcd} =$	3357.21 (KN)	$0,9 \cdot d \cdot b_w \cdot \alpha_c \cdot f'_{cd} \cdot (\ctg \alpha + \ctg \theta) / (1 + \ctg^2 \theta)$	
$V_{Rd} =$	1948 (KN)	$\min(V_{Rsd}, V_{Rcd})$	

11.4 VERIFICA DEL PLINTO DI FONDAZIONE

Si riassume di seguito l'armatura adottata.

Armatura longitudinale	Armatura trasversale	Armatura taglio
Arm. tesa	Arm. tesa	1Ø16/40x40
1Ø26/12.5	1Ø24/12.5	
Arm. Compressa	Arm. Compressa	
1Ø20/12.5	1Ø20/12.5	

La sezione risulta verificata con l'armatura prevista.

APPALTATORE: <u>Mandatario:</u> SALINI IMPREGILO S.p.A.	<u>Mandante:</u> ASTALDI S.p.A.	LINEA FERROVIARIA NAPOLI - BARI TRATTA NAPOLI-CANCELLO IN VARIANTE TRA LE PK 0+000 E PK 15+585, INCLUSE LE OPERE ACCESSORIE, NELL'AMBITO DEGLI INTERVENTI DI CUI AL D.L. 133/2014, CONVERTITO IN LEGGE 164 / 2014				
PROGETTISTA: <u>Mandatario:</u> SYSTRA S.A.	<u>Mandante:</u> SYSTRA-SOTECNI S.p.A. ROCKSOIL S.p.A.					
PROGETTO ESECUTIVO Spalla S1 - Relazione di calcolo	PROGETTO	LOTTO	CODIFICA	DOCUMENTO	REV.	PAGINA
	IF1M	0.0.E.ZZ	CL	VI.03.04.001	A	87 di 106

11.4.1 Verifica dell'armatura longitudinale

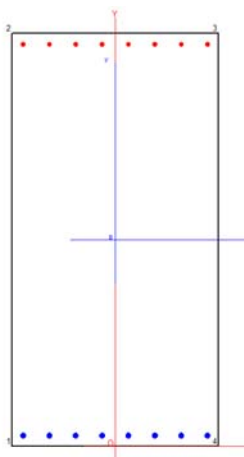

CARATTERISTICHE DOMINIO CONGLOMERATO

Forma del Dominio: Poligonale
Classe Conglomerato: C28/35

N°vertice:	X [cm]	Y [cm]
1	-50.0	0.0
2	-50.0	200.0
3	50.0	200.0
4	50.0	0.0

DATI BARRE ISOLATE

N°Barra	X [cm]	Y [cm]	DiamØ[mm]
1	-44.7	5.3	26
2	-44.7	194.8	20
3	44.7	194.8	20
4	44.7	5.3	26

DATI GENERAZIONI LINEARI DI BARRE

N°Gen. Numero assegnato alla singola generazione lineare di barre
N°Barra Ini. Numero della barra iniziale cui si riferisce la generazione
N°Barra Fin. Numero della barra finale cui si riferisce la generazione
N°Barre Numero di barre generate equidistanti cui si riferisce la generazione
Ø Diametro in mm delle barre della generazione

N°Gen.	N°Barra Ini.	N°Barra Fin.	N°Barre	Ø
1	1	4	6	26
2	2	3	6	20

APPALTATORE: <u>Mandatario:</u> SALINI IMPREGILO S.p.A.	<u>Mandante:</u> ASTALDI S.p.A.	LINEA FERROVIARIA NAPOLI - BARI TRATTA NAPOLI-CANCELLO									
PROGETTISTA: <u>Mandatario:</u> SYSTRA S.A.		<u>Mandante:</u> SYSTRA-SOTECNI S.p.A.		ROCKSOIL S.p.A.		IN VARIANTE TRA LE PK 0+000 E PK 15+585, INCLUSE LE OPERE ACCESSORIE, NELL'AMBITO DEGLI INTERVENTI DI CUI AL D.L. 133/2014, CONVERTITO IN LEGGE 164 / 2014					
PROGETTO ESECUTIVO Spalla S1 - Relazione di calcolo		PROGETTO	LOTTO	CODIFICA	DOCUMENTO	REV.	PAGINA				
		IF1M	0.0.E.ZZ	CL	VI.03.04.001	A	88 di 106				

ST.LIM.ULTIMI - SFORZI PER OGNI COMBINAZIONE ASSEGNATA

N Sforzo normale [kN] applicato nel Baric. (+ se di compressione)
Mx Momento flettente [daNm] intorno all'asse x princ. d'inerzia con verso positivo se tale da comprimere il lembo sup. della sez.
My Momento flettente [daNm] intorno all'asse y princ. d'inerzia con verso positivo se tale da comprimere il lembo destro della sez.
Vy Componente del Taglio [kN] parallela all'asse princ.d'inerzia y
Vx Componente del Taglio [kN] parallela all'asse princ.d'inerzia x

N°Comb.	N	Mx	My	Vy	Vx
1	0.00	2716.00	0.00	0.00	0.00
2	0.00	2845.00	0.00	0.00	0.00

COMB. RARE (S.L.E.) - SFORZI PER OGNI COMBINAZIONE ASSEGNATA

N Sforzo normale [kN] applicato nel Baricentro (+ se di compressione)
Mx Momento flettente [kNm] intorno all'asse x princ. d'inerzia (tra parentesi Mom.Fessurazione) con verso positivo se tale da comprimere il lembo superiore della sezione
My Momento flettente [kNm] intorno all'asse y princ. d'inerzia (tra parentesi Mom.Fessurazione) con verso positivo se tale da comprimere il lembo destro della sezione

N°Comb.	N	Mx	My
1	0.00	1987.00 (2168.82)	0.00 (0.00)

RISULTATI DEL CALCOLO

Sezione verificata per tutte le combinazioni assegnate

Copriferro netto minimo barre longitudinali: 4.0 cm
Interferro netto minimo barre longitudinali: 10.2 cm

METODO AGLI STATI LIMITE ULTIMI - RISULTATI PRESSO-TENSO FLESSIONE

Ver S = combinazione verificata / N = combin. non verificata
N Sn Sforzo normale allo snervamento [kN] nel baricentro B sezione cls.(positivo se di compressione)
Mx Sn Momento di snervamento [kNm] riferito all'asse x princ. d'inerzia
My Sn Momento di snervamento [kNm] riferito all'asse y princ. d'inerzia
N Ult Sforzo normale ultimo [kN] nel baricentro B sezione cls.(positivo se di compress.)
Mx Ult Momento flettente ultimo [kNm] riferito all'asse x princ. d'inerzia
My Ult Momento flettente ultimo [kNm] riferito all'asse y princ. d'inerzia
Mis.Sic. Misura sicurezza = rapporto vettoriale tra (N Ult,Mx Ult,My Ult) e (N,Mx,My)
Verifica positiva se tale rapporto risulta >=1.000
As Tesa Area armature [cm²] in zona tesa (solo travi). Tra parentesi l'area minima di normativa

N°Comb	Ver	N Sn	Mx Sn	My Sn	N Ult	Mx Ult	My Ult	Mis.Sic.	As Tesa
1	S	0.00	3032.26	0.00	0.00	3169.07	0.00	1.167	42.5(31.8)
2	S	0.00	3032.26	0.00	0.00	3169.07	0.00	1.114	42.5(31.8)

METODO AGLI STATI LIMITE ULTIMI - DEFORMAZIONI UNITARIE ALLO STATO ULTIMO

ec max Deform. unit. massima del conglomerato a compressione

APPALTATORE: <u>Mandatario:</u> SALINI IMPREGILO S.p.A.			<u>Mandante:</u> ASTALDI S.p.A.			LINEA FERROVIARIA NAPOLI - BARI TRATTA NAPOLI-CANCELLO					
PROGETTISTA: <u>Mandatario:</u> SYSTRA S.A.			<u>Mandante:</u> SYSTRA-SOTECNI S.p.A. ROCKSOIL S.p.A.			IN VARIANTE TRA LE PK 0+000 E PK 15+585, INCLUSE LE OPERE ACCESSORIE, NELL'AMBITO DEGLI INTERVENTI DI CUI AL D.L. 133/2014, CONVERTITO IN LEGGE 164 / 2014					
PROGETTO ESECUTIVO Spalla S1 - Relazione di calcolo			PROGETTO	LOTTO	CODIFICA	DOCUMENTO	REV.	PAGINA			
			IF1M	0.0.E.ZZ	CL	VI.03.04.001	A	89 di 106			

-	ec 3/7	Deform. unit. del conglomerato nella fibra a 3/7 dell'altezza efficace								
-	Xc max	Ascissa in cm della fibra corrisp. a ec max (sistema rif. X,Y,O sez.)								
-	Yc max	Ordinata in cm della fibra corrisp. a ec max (sistema rif. X,Y,O sez.)								
-	es min	Deform. unit. minima nell'acciaio (negativa se di trazione)								
-	Xs min	Ascissa in cm della barra corrisp. a es min (sistema rif. X,Y,O sez.)								
-	Ys min	Ordinata in cm della barra corrisp. a es min (sistema rif. X,Y,O sez.)								
-	es max	Deform. unit. massima nell'acciaio (positiva se di compress.)								
-	Xs max	Ascissa in cm della barra corrisp. a es max (sistema rif. X,Y,O sez.)								
-	Ys max	Ordinata in cm della barra corrisp. a es max (sistema rif. X,Y,O sez.)								
-										
-	N°Comb	ec max	ec 3/7	Xc max	Yc max	es min	Xs min	Ys min	es max	Xs max
-	Ys max									
-										
-	1	0.00304	-0.02801	-50.0	200.0	0.00116	-44.7	194.8	-0.06750	-44.7
-	5.3									
-	2	0.00304	-0.02801	-50.0	200.0	0.00116	-44.7	194.8	-0.06750	-44.7
-	5.3									

POSIZIONE ASSE NEUTRO PER OGNI COMB. DI RESISTENZA

-	a, b, c	Coeff. a, b, c nell'eq. dell'asse neutro $aX+bY+c=0$ nel rif. X,Y,O gen.								
-	x/d	Rapp. di duttilità a rottura in presenza di sola fless. (travi)								
-	C.Rid.	Coeff. di riduz. momenti per sola flessione in travi continue								
-										
-	N°Comb	a	b	c	x/d	C.Rid.				
-	1	0.000000000	0.000362315	-0.069420272	0.043	0.700				
-	2	0.000000000	0.000362315	-0.069420272	0.043	0.700				

COMBINAZIONI RARE IN ESERCIZIO - MASSIME TENSIONI NORMALI ED APERTURA FESSURE

-	Ver	S = comb. verificata/ N = comb. non verificata										
-	Sc max	Massima tensione (positiva se di compressione) nel conglomerato [Mpa]										
-	Xc max, Yc max	Ascissa, Ordinata [cm] del punto corrisp. a Sc max (sistema rif. X,Y,O)										
-	Sf min	Minima tensione (negativa se di trazione) nell'acciaio [Mpa]										
-	Xs min, Ys min	Ascissa, Ordinata [cm] della barra corrisp. a Sf min (sistema rif. X,Y,O)										
-	Ac eff.	Area di calcestruzzo [cm²] in zona tesa considerata aderente alle barre										
-	As eff.	Area barre [cm²] in zona tesa considerate efficaci per l'apertura delle fessure										
-	D barre	Distanza tre le barre tese [cm] ai fini del calcolo dell'apertura fessure										
-	Beta12	Prodotto dei coeff. di aderenza delle barre $Beta1 \cdot Beta2$										
-												
-	N°Comb	Ver	Sc max	Xc max	Yc max	Sf min	Xs min	Ys min	Ac eff.	As eff.	D barre	Beta12
-	1	S	4.58	50.0	200.0	-256.8	-6.4	5.3	2316	42.5	12.8	1.00

COMBINAZIONI RARE IN ESERCIZIO - APERTURA FESSURE

-	fctm	La sezione viene assunta sempre fessurata anche nel caso in cui la trazione minima del calcestruzzo sia inferiore a									
-	Ver.	Esito della verifica									
-	S1	Massima tensione [Mpa] di trazione nel calcestruzzo valutata in sezione non fessurata									
-	S2	Minima tensione [Mpa] di trazione nel calcestruzzo valutata in sezione fessurata									
-	k2	= 0.4 per barre ad aderenza migliorata									
-	k3	= 0.125 per flessione e presso-flessione; $= (e1 + e2) / (2 \cdot e1)$ per trazione eccentrica									
-	Ø	Diametro [mm] medio delle barre tese comprese nell'area efficace Ac eff									
-	Cf	Copriferro [mm] netto calcolato con riferimento alla barra più tesa									
-	Psi	$= 1 - Beta12 \cdot (Ssr/Ss)^2 = 1 - Beta12 \cdot (fctm/S2)^2 = 1 - Beta12 \cdot (Mfess/M)^2$									

APPALTATORE: <u>Mandatario:</u> SALINI IMPREGILO S.p.A.	<u>Mandante:</u> ASTALDI S.p.A.	LINEA FERROVIARIA NAPOLI - BARI TRATTA NAPOLI-CANCELLO IN VARIANTE TRA LE PK 0+000 E PK 15+585, INCLUSE LE OPERE ACCESSORIE, NELL'AMBITO DEGLI INTERVENTI DI CUI AL D.L. 133/2014, CONVERTITO IN LEGGE 164 / 2014				
PROGETTISTA: <u>Mandatario:</u> SYSTRA S.A.	<u>Mandante:</u> SYSTRA-SOTECNI S.p.A. ROCKSOIL S.p.A.					
PROGETTO ESECUTIVO Spalla S1 - Relazione di calcolo	PROGETTO	LOTTO	CODIFICA	DOCUMENTO	REV.	PAGINA
	IF1M	0.0.E.ZZ	CL	VI.03.04.001	A	90 di 106

-	e sm	Deformazione unitaria media tra le fessure [4.3.1.7.1.3 DM96]. Il valore limite = $0.4 \cdot S_s / E_s$ è tra parentesi												
-	srm	Distanza media tra le fessure [mm]												
-	wk	Valore caratteristico [mm] dell'apertura fessure = $1.7 \cdot e \cdot s_m \cdot s_{rm}$. Valore limite tra parentesi												
-	MX fess.	Componente momento di prima fessurazione intorno all'asse X [kNm]												
-	MY fess.	Componente momento di prima fessurazione intorno all'asse Y [kNm]												
-	Comb.	Ver	S1	S2	k3	Ø	Cf	Psi	e sm	srm	wk	Mx fess	My fess	
-	1	S	-2.6	0	0.125	26	40	-0.1910.00051	(0.00051)	176	0.154	(0.20)	2168.82	0.00

11.4.2 Verifica dell'armatura trasversale

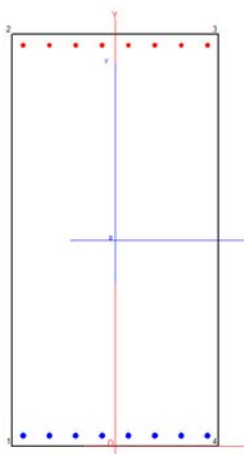

CARATTERISTICHE DOMINIO CONGLOMERATO

Forma del Dominio: Poligonale
Classe Conglomerato: C28/35

N°vertice:	X [cm]	Y [cm]
1	-50.0	0.0
2	-50.0	200.0
3	50.0	200.0
4	50.0	0.0

DATI BARRE ISOLATE

N°Barra	X [cm]	Y [cm]	DiamØ[mm]
1	-44.8	5.2	24
2	-44.8	194.8	20
3	44.8	194.8	20
4	44.8	5.2	24

DATI GENERAZIONI LINEARI DI BARRE

APPALTATORE: <u>Mandatario:</u> SALINI IMPREGILO S.p.A.		<u>Mandante:</u> ASTALDI S.p.A.		LINEA FERROVIARIA NAPOLI - BARI TRATTA NAPOLI-CANCELLO			
PROGETTISTA: <u>Mandatario:</u> SYSTRA S.A.		<u>Mandante:</u> SYSTRA-SOTECNI S.p.A. ROCKSOIL S.p.A.		IN VARIANTE TRA LE PK 0+000 E PK 15+585, INCLUSE LE OPERE ACCESSORIE, NELL'AMBITO DEGLI INTERVENTI DI CUI AL D.L. 133/2014, CONVERTITO IN LEGGE 164 / 2014			
PROGETTO ESECUTIVO Spalla S1 - Relazione di calcolo		PROGETTO IF1M	LOTTO 0.0.E.ZZ	CODIFICA CL	DOCUMENTO VI.03.04.001	REV. A	PAGINA 91 di 106

N°Gen. Numero assegnato alla singola generazione lineare di barre
N°Barra Ini. Numero della barra iniziale cui si riferisce la generazione
N°Barra Fin. Numero della barra finale cui si riferisce la generazione
N°Barre Numero di barre generate equidistanti cui si riferisce la generazione
Ø Diametro in mm delle barre della generazione

N°Gen.	N°Barra Ini.	N°Barra Fin.	N°Barre	Ø
1	1	4	6	24
2	2	3	6	20

ST.LIM.ULTIMI - SFORZI PER OGNI COMBINAZIONE ASSEGNATA

N Sforzo normale [kN] applicato nel Baric. (+ se di compressione)
Mx Momento flettente [daNm] intorno all'asse x princ. d'inerzia
con verso positivo se tale da comprimere il lembo sup. della sez.
My Momento flettente [daNm] intorno all'asse y princ. d'inerzia
con verso positivo se tale da comprimere il lembo destro della sez.
Vy Componente del Taglio [kN] parallela all'asse princ.d'inerzia y
Vx Componente del Taglio [kN] parallela all'asse princ.d'inerzia x

N°Comb.	N	Mx	My	Vy	Vx
1	0.00	1233.00	0.00	0.00	0.00
2	0.00	1306.00	0.00	0.00	0.00

COMB. RARE (S.L.E.) - SFORZI PER OGNI COMBINAZIONE ASSEGNATA

N Sforzo normale [kN] applicato nel Baricentro (+ se di compressione)
Mx Momento flettente [kNm] intorno all'asse x princ. d'inerzia (tra parentesi Mom.Fessurazione)
con verso positivo se tale da comprimere il lembo superiore della sezione
My Momento flettente [kNm] intorno all'asse y princ. d'inerzia (tra parentesi Mom.Fessurazione)
con verso positivo se tale da comprimere il lembo destro della sezione

N°Comb.	N	Mx	My
1	0.00	931.00 (2136.34)	0.00 (0.00)

RISULTATI DEL CALCOLO

Sezione verificata per tutte le combinazioni assegnate

Copriferro netto minimo barre longitudinali: 4.0 cm
Interferro netto minimo barre longitudinali: 10.4 cm

METODO AGLI STATI LIMITE ULTIMI - RISULTATI PRESSO-TENSO FLESSIONE

Ver S = combinazione verificata / N = combin. non verificata
N Sn Sforzo normale allo snervamento [kN] nel baricentro B sezione cls.(positivo se di compressione)
Mx Sn Momento di snervamento [kNm] riferito all'asse x princ. d'inerzia
My Sn Momento di snervamento [kNm] riferito all'asse y princ. d'inerzia
N Ult Sforzo normale ultimo [kN] nel baricentro B sezione cls.(positivo se di compress.)
Mx Ult Momento flettente ultimo [kNm] riferito all'asse x princ. d'inerzia

APPALTATORE: <u>Mandatario:</u> SALINI IMPREGILO S.p.A.		<u>Mandante:</u> ASTALDI S.p.A.		LINEA FERROVIARIA NAPOLI - BARI TRATTA NAPOLI-CANCELLO							
PROGETTISTA: <u>Mandatario:</u> SYSTRA S.A.		<u>Mandante:</u> SYSTRA-SOTECNI S.p.A.		ROCKSOIL S.p.A.		IN VARIANTE TRA LE PK 0+000 E PK 15+585, INCLUSE LE OPERE ACCESSORIE, NELL'AMBITO DEGLI INTERVENTI DI CUI AL D.L. 133/2014, CONVERTITO IN LEGGE 164 / 2014					
PROGETTO ESECUTIVO Spalla S1 - Relazione di calcolo				PROGETTO	LOTTO	CODIFICA	DOCUMENTO	REV.	PAGINA		
				IF1M	0.0.E.ZZ	CL	VI.03.04.001	A	93 di 106		

- 1 S 2.28 -50.0 200.0 -140.4 19.2 5.2 2163 36.2 12.8 1.00

- **COMBINAZIONI RARE IN ESERCIZIO - APERTURA FESSURE**

- La sezione viene assunta sempre fessurata anche nel caso in cui la trazione minima del calcestruzzo sia inferiore a f_{ctm}

-	Ver.	Esito della verifica									
-	S1	Massima tensione [Mpa] di trazione nel calcestruzzo valutata in sezione non fessurata									
-	S2	Minima tensione [Mpa] di trazione nel calcestruzzo valutata in sezione fessurata									
-	k2	= 0.4 per barre ad aderenza migliorata									
-	k3	= 0.125 per flessione e presso-flessione; $= (e1 + e2) / (2 * e1)$ per trazione eccentrica									
-	Ø	Diametro [mm] medio delle barre tese comprese nell'area efficace $A_{c,eff}$									
-	Cf	Copriferro [mm] netto calcolato con riferimento alla barra più tesa									
-	Psi	$= 1 - \text{Beta}12 * (Ssr/Ss)^2 = 1 - \text{Beta}12 * (f_{ctm}/S2)^2 = 1 - \text{Beta}12 * (M_{fess}/M)^2$									
-	e sm	Deformazione unitaria media tra le fessure [4.3.1.7.1.3 DM96]. Il valore limite = $0.4 * Ss/Es$ è tra parentesi									
-	srm	Distanza media tra le fessure [mm]									
-	wk	Valore caratteristico [mm] dell'apertura fessure = $1.7 * e * srm$. Valore limite tra parentesi									
-	MX fess.	Componente momento di prima fessurazione intorno all'asse X [kNm]									
-	MY fess.	Componente momento di prima fessurazione intorno all'asse Y [kNm]									

-	Comb.	Ver	S1	S2	k3	Ø	Cf	Psi	e sm	srm	wk	Mx fess	My fess	
-	1	S	-1.2	0	0.125	24	40	-4.2660.00028	(0.00028)	177	0.085	(0.20)	2136.34	0.00

11.4.3 Verifica a taglio e punzonamento

Si riportano di seguito le verifiche di resistenza a taglio e punzonamento per le situazioni più gravose per il plinto di fondazione.

In particolare si riporta la verifica a taglio della sezione del plinto a filo muro frontale. Le verifiche nei confronti del punzonamento è svolta in accordo al paragrafo 4.1.2.1.3.4 delle NTC2008, utilizzando le procedure riportate nell' UNI EN 1992-1-1, §6.4. Per il palo di bordo si è considerato un perimetro ridotto alla sola semicirconferenza ricadente all'interno della platea. Il calcolo è stato svolto con riferimento ad elementi privi di armatura specifica per il punzonamento.

APPALTATORE: Mandatario: SALINI IMPREGILO S.p.A. Mandante: ASTALDI S.p.A.		LINEA FERROVIARIA NAPOLI - BARI TRATTA NAPOLI-CANCELLO				
PROGETTISTA: Mandatario: SYSTRA S.A. Mandante: SYSTRA-SOTECNI S.p.A. ROCKSOIL S.p.A.		IN VARIANTE TRA LE PK 0+000 E PK 15+585, INCLUSE LE OPERE ACCESSORIE, NELL'AMBITO DEGLI INTERVENTI DI CUI AL D.L. 133/2014, CONVERTITO IN LEGGE 164 / 2014				
PROGETTO ESECUTIVO Spalla S1 - Relazione di calcolo		PROGETTO	LOTTO	CODIFICA	DOCUMENTO	REV. PAGINA
		IF1M	0.0.E.ZZ	CL	VI.03.04.001	A 94 di 106

SEZIONE					
b _w	=	100	cm		
h	=	200	cm		
c	=	5.3	cm		
d	=	h-c	=	194.7	cm
MATERIALI					
f _{ywd}	=	391.30	MPa		
R _{ck}	=	35	MPa		
γ _c	=	1.5			
f _{ck}	=	0.83xR _{ck}	=	29.05	MPa
f _{cd}	=	0.85xf _{ck} /γ _c	=	16.46	MPa
ARMATURE A TAGLIO					
∅ _{st}	=	16			
braccia	=	2.5			
∅ _{st2}	=	0			
braccia	=	0			
passo	=	40	cm		
(A _{sw} / s)	=	12.566	cm ² / m		
α	=	90	°	(90° staffe verticali)	
TAGLIO AGENTE		V _{Ed} =	1580	(KN)	
SFORZO NORMALE		N _{Ed} =	0	(KN)	
		α _c =	1.0000		

ELEMENTI CON ARMATURA A TAGLIO

Calcolo di cot θ

$$\cot(\theta) = 3.97$$

$$\theta = 14.15^\circ$$

IPOTESI 2 $\cot \vartheta > 2,5$ Si assume $\vartheta = 21,8^\circ$

Armatura trasversale

$$V_{Rsd} = 2154.14 \text{ (KN)}$$

$$0,9 \cdot d \cdot \frac{A_{sw}}{s} \cdot f_{yd} \cdot (\cot \alpha + \cot \theta) \cdot \sin \alpha$$

$$V_{Rcd} = 4973.41 \text{ (KN)}$$

$$0,9 \cdot d \cdot b_w \cdot \alpha_c \cdot f'_{cd} \cdot (\cot \alpha + \cot \theta) / (1 + \cot^2 \theta)$$

$$V_{Rd} = 2154 \text{ (KN)}$$

$$\min(V_{Rsd}, V_{Rcd})$$

APPALTATORE: Mandatario: SALINI IMPREGILO S.p.A.	Mandante: ASTALDI S.p.A.	LINEA FERROVIARIA NAPOLI - BARI TRATTA NAPOLI-CANCELLO				
PROGETTISTA: Mandatario: SYSTRA S.A.	Mandante: SYSTRA-SOTECNI S.p.A.	IN VARIANTE TRA LE PK 0+000 E PK 15+585, INCLUSE LE OPERE ACCESSORIE, NELL'AMBITO DEGLI INTERVENTI DI CUI AL D.L. 133/2014, CONVERTITO IN LEGGE 164 / 2014				
PROGETTO ESECUTIVO Spalla S1 - Relazione di calcolo	PROGETTO	LOTTO	CODIFICA	DOCUMENTO	REV.	PAGINA
	IF1M	0.0.E.ZZ	CL	VI.03.04.001	A	95 di 106

VERIFICA A PUNZONAMENTO PIASTRE EC2 -UNI EN 1992-1-1

DATI COLONNA

D	=	1500	mm	Diametro palo	
Hp (piastra)	=	2000	mm		
cx (copriferro asse)	=	53	mm		
cy (copriferro asse)	=	79	mm		
dx	=	Hp-cx	=	1947	mm
dy	=	Hp-cy	=	1921	mm
deff (altezza utile media)	=	(dx+dy)/2	=	1934	mm
u	=	$2\pi((D/2)+2deff)$	=	29016	mm

TIPOLOGIA PILASTRO

UBICAZIONE			A
β_1	=		1.5

MATERIALI

f_{ywd}	=	391.30	MPa	acciaio	
R_{ck}	=	35	MPa	cls	
γ_c	=	1.5			
f_{ck}	=	$0.83 \times R_{ck}$	=	29.05	MPa
f_{cd}	=	$0.85 \times f_{ck} / \gamma_c$	=	16.46	MPa
f_{ctm}	=	$0.3 \times (f_{ck})^{2/3}$	=	2.83	MPa
f_{ctk}	=	$0.7 \times f_{ctm}$	=	1.98	MPa
f_{ctd}	=	f_{ctk} / γ_c	=	1.32	MPa

ARMATURE LONGITUDINALI PER FLESSIONE PRESENTI NELLA PIASTRA

ϕ_x	=	26	mm	diametro barre X
Numero arm x	=	8	1/m	numero barre X a ml
A_{slix}	=	4247.43	mm ² /m	area barre X a ml
l_{effy}	=	13.10	m	larghezza efficace dir Y
A_{slix}	=	55658.37	mm ²	acciaio X nella larghezza efficace
ϕ_y	=	20	mm	diametro barre Y
Numero arm y	=	8	1/m	numero barre Y a ml
A_{sliy}	=	2513.27	mm ² /m	area barre Ya ml
l_{effx}	=	13.10	mm	larghezza efficace dir X
A_{sliy}	=	32933.94	mm ²	acciaioY nella larghezza efficace

SOLLECITAZIONE DI CALCOLO

SFORZO NORMALE PALO	$V_{Ed} =$	6084	(KN)
---------------------	------------	------	------

TENSIONE TANGENZIALE DI CALCOLO

tensione tangenziale	$v_{Ed} = \beta \cdot V_{Ed} / (u_1 \cdot d)$	0.16	Mpa
----------------------	---	------	-----

TENSIONE TANGENZIALE LIMITE SENZA ARMATURA

$v_{Rd,c}$	=	0.27	(MPa)	$v_{min+0.15 \cdot scg}$	0.29	(MPa)
$v_{Rd,c}$	=	0.29	(MPa)	resistenza a taglio cls non armato		
Esito verifica	=	Verifica positiva				

APPALTATORE: <u>Mandatario:</u> SALINI IMPREGILO S.p.A.	<u>Mandante:</u> ASTALDI S.p.A.	LINEA FERROVIARIA NAPOLI - BARI TRATTA NAPOLI-CANCELLO				
PROGETTISTA: <u>Mandatario:</u> SYSTRA S.A.	<u>Mandante:</u> SYSTRA-SOTECNI S.p.A.	ROCKSOIL S.p.A.	IN VARIANTE TRA LE PK 0+000 E PK 15+585, INCLUSE LE OPERE ACCESSORIE, NELL'AMBITO DEGLI INTERVENTI DI CUI AL D.L. 133/2014, CONVERTITO IN LEGGE 164 / 2014			
PROGETTO ESECUTIVO Spalla S1 - Relazione di calcolo	PROGETTO IF1M	LOTTO 0.0.E.ZZ	CODIFICA CL	DOCUMENTO VI.03.04.001	REV. A	PAGINA 96 di 106

11.5 VERIFICA DEI PALI DI FONDAZIONE

11.5.1 Verifiche a pressoflessione e taglio

Il momento agente a quota testa pali è direttamente proporzionale al taglio mediante un coefficiente α (espresso in metri), dipendente dalle caratteristiche di rigidezza relative palo-terreno e dall'eventuale liquefacibilità del suolo. Generalmente, la sua applicazione fornisce un valore del momento sollecitante conservativo. Per la spalla in esame α è pari a 2.9. Di seguito il diagramma del momento adimensionale del palo della fondazione in esame.



Figura 20: Diagramma del Momento adimensionale lungo il palo

Si rimanda alla relazione geotecnica per maggiori dettagli relativi al calcolo di tale parametro.

I pali saranno armati con un doppio strato di 60+60 $\varnothing 26$ e con una spirale $\varnothing 14/15$.

Tale armatura costituisce la prima gabbia di armatura del palo e si estende per 15 metri a partire dalla testa del palo. Le successive gabbie di armatura potranno essere realizzate con un'armatura verticale pari 30 $\varnothing 20$, superiore al valore minimo previsto dalla normativa pari a 0.3% dell'area di calcestruzzo.

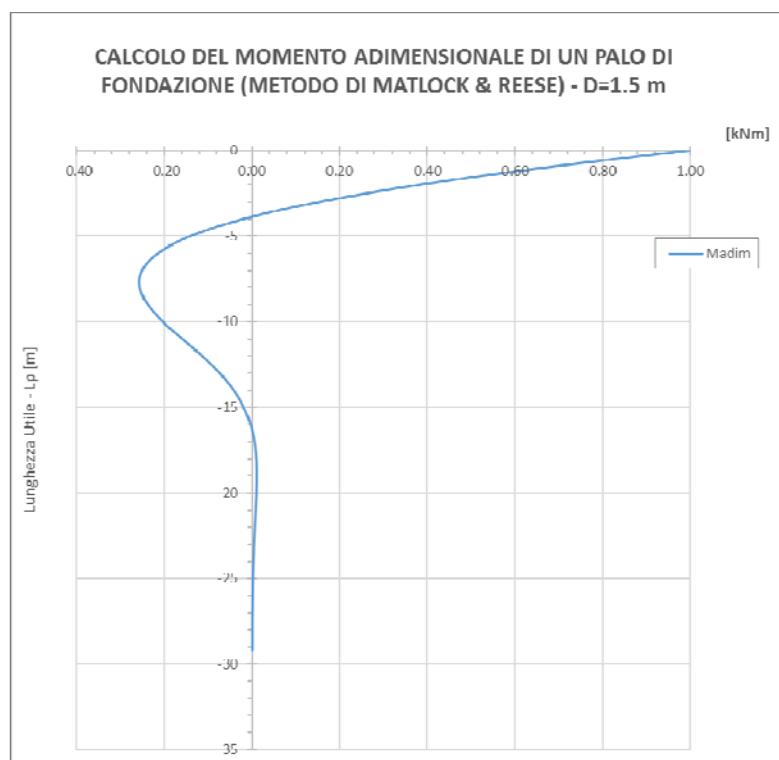
APPALTATORE: <u>Mandatario:</u> SALINI IMPREGILO S.p.A. <u>Mandante:</u> ASTALDI S.p.A.	LINEA FERROVIARIA NAPOLI - BARI TRATTA NAPOLI-CANCELLO IN VARIANTE TRA LE PK 0+000 E PK 15+585, INCLUSE LE OPERE ACCESSORIE, NELL'AMBITO DEGLI INTERVENTI DI CUI AL D.L. 133/2014, CONVERTITO IN LEGGE 164 / 2014												
PROGETTISTA: <u>Mandatario:</u> SYSTRA S.A. <u>Mandante:</u> SYSTRA-SOTECNI S.p.A. ROCKSOIL S.p.A.													
PROGETTO ESECUTIVO Spalla S1 - Relazione di calcolo	<table border="1"> <tr> <th>PROGETTO</th> <th>LOTTO</th> <th>CODIFICA</th> <th>DOCUMENTO</th> <th>REV.</th> <th>PAGINA</th> </tr> <tr> <td>IF1M</td> <td>0.0.E.ZZ</td> <td>CL</td> <td>VI.03.04.001</td> <td>A</td> <td>97 di 106</td> </tr> </table>	PROGETTO	LOTTO	CODIFICA	DOCUMENTO	REV.	PAGINA	IF1M	0.0.E.ZZ	CL	VI.03.04.001	A	97 di 106
PROGETTO	LOTTO	CODIFICA	DOCUMENTO	REV.	PAGINA								
IF1M	0.0.E.ZZ	CL	VI.03.04.001	A	97 di 106								

Di seguito si riporta a titolo esemplificativo
Si riassume di seguito l'armatura adottata.

ARMATURA		
Armatura 1	Armatura 2	Armatura taglio
30+30Ø26	30Ø20	1Ø14/15

La sezione risulta verificata con l'armatura prevista.

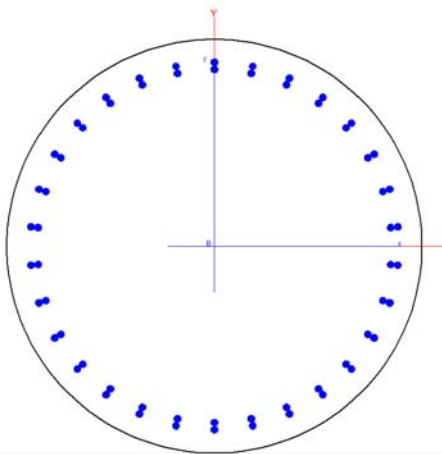

- CARATTERISTICHE DOMINIO CONGLOMERATO
-
- Forma del Dominio: Circolare
- Classe Conglomerato: C25/30
-
- Raggio circ.: 75.0 cm
- X centro circ.: 0.0 cm
- Y centro circ.: 0.0 cm
-

APPALTATORE: <u>Mandatario:</u> SALINI IMPREGILO S.p.A.	<u>Mandante:</u> ASTALDI S.p.A.	LINEA FERROVIARIA NAPOLI - BARI TRATTA NAPOLI-CANCELLO IN VARIANTE TRA LE PK 0+000 E PK 15+585, INCLUSE LE OPERE ACCESSORIE, NELL'AMBITO DEGLI INTERVENTI DI CUI AL D.L. 133/2014, CONVERTITO IN LEGGE 164 / 2014				
PROGETTISTA: <u>Mandatario:</u> SYSTRA S.A.	<u>Mandante:</u> SYSTRA-SOTECNI S.p.A. ROCKSOIL S.p.A.					
PROGETTO ESECUTIVO Spalla S1 - Relazione di calcolo	PROGETTO	LOTTO	CODIFICA	DOCUMENTO	REV.	PAGINA
	IF1M	0.0.E.ZZ	CL	VI.03.04.001	A	98 di 106

DATI GENERAZIONI CIRCOLARI DI BARRE

N°Gen.	Numero assegnato alla singola generazione circolare di barre
Xcentro	Ascissa [cm] del centro della circonfer. lungo cui sono disposte le barre generate
Ycentro	Ordinata [cm] del centro della circonfer. lungo cui sono disposte le barre generate
Raggio	Raggio [cm] della circonferenza lungo cui sono disposte le barre generate
N°Barre	Numero di barre generate equidist. disposte lungo la circonferenza
Ø	Diametro [mm] della singola barra generata

N°Gen.	Xcentro	Ycentro	Raggio	N°Barre	Ø
1	0.0	0.0	66.6	30	26
2	0.0	0.0	64.0	30	26

ARMATURE A TAGLIO

Diametro staffe:	14	mm
Passo staffe:	15.0	cm
Staffe:	Una sola staffa chiusa perimetrale	

ST.LIM.ULTIMI - SFORZI PER OGNI COMBINAZIONE ASSEGNATA

N	Sforzo normale [kN] applicato nel Baric. (+ se di compressione)				
Mx	Momento flettente [daNm] intorno all'asse x princ. d'inerzia con verso positivo se tale da comprimere il lembo sup. della sez.				
My	Momento flettente [daNm] intorno all'asse y princ. d'inerzia con verso positivo se tale da comprimere il lembo destro della sez.				
Vy	Componente del Taglio [kN] parallela all'asse princ.d'inerzia y				
Vx	Componente del Taglio [kN] parallela all'asse princ.d'inerzia x				

N°Comb.	N	Mx	My	Vy	Vx
1	5693.00	3862.80	0.00	0.00	1332.00
2	4350.00	3862.80	0.00	0.00	1332.00
3	6084.00	6835.30	0.00	0.00	2357.00
4	822.00	6835.30	0.00	0.00	2357.00

COMB. RARE (S.L.E.) - SFORZI PER OGNI COMBINAZIONE ASSEGNATA

N	Sforzo normale [kN] applicato nel Baricentro (+ se di compressione)		
Mx	Momento flettente [kNm] intorno all'asse x princ. d'inerzia (tra parentesi Mom.Fessurazione) con verso positivo se tale da comprimere il lembo superiore della sezione		
My	Momento flettente [kNm] intorno all'asse y princ. d'inerzia (tra parentesi Mom.Fessurazione) con verso positivo se tale da comprimere il lembo destro della sezione		

N°Comb.	N	Mx	My
1	4146.00	2766.60 (1738.25)	0.00 (0.00)
2	3202.00	2766.60 (1575.64)	0.00 (0.00)

RISULTATI DEL CALCOLO

Sezione verificata per tutte le combinazioni assegnate

APPALTATORE: Mandatario: SALINI IMPREGILO S.p.A.	Mandante: ASTALDI S.p.A.	LINEA FERROVIARIA NAPOLI - BARI TRATTA NAPOLI-CANCELLO									
PROGETTISTA: Mandatario: SYSTRA S.A.		Mandante: SYSTRA-SOTECNI S.p.A.		ROCKSOIL S.p.A.		IN VARIANTE TRA LE PK 0+000 E PK 15+585, INCLUSE LE OPERE ACCESSORIE, NELL'AMBITO DEGLI INTERVENTI DI CUI AL D.L. 133/2014, CONVERTITO IN LEGGE 164 / 2014					
PROGETTO ESECUTIVO Spalla S1 - Relazione di calcolo		PROGETTO IF1M	LOTTO 0.0.E.ZZ	CODIFICA CL	DOCUMENTO VI.03.04.001	REV. A	PAGINA 99 di 106				

-	Copriferro netto minimo barre longitudinali:	7.1	cm
-	Interferro netto minimo barre longitudinali:	10.8	cm
-	Copriferro netto minimo staffe:	5.7	cm

METODO AGLI STATI LIMITE ULTIMI - RISULTATI PRESSO-TENSO FLESSIONE

-	Ver	S = combinazione verificata / N = combin. non verificata								
-	N Sn	Sforzo normale allo snervamento [kN] nel baricentro B sezione cls.(positivo se di compressione)								
-	Mx Sn	Momento di snervamento [kNm] riferito all'asse x princ. d'inerzia								
-	My Sn	Momento di snervamento [kNm] riferito all'asse y princ. d'inerzia								
-	N Ult	Sforzo normale ultimo [kN] nel baricentro B sezione cls.(positivo se di compress.)								
-	Mx Ult	Momento flettente ultimo [kNm] riferito all'asse x princ. d'inerzia								
-	My Ult	Momento flettente ultimo [kNm] riferito all'asse y princ. d'inerzia								
-	Mis.Sic.	Misura sicurezza = rapporto vettoriale tra (N Ult,Mx Ult,My Ult) e (N,Mx,My)								
-		Verifica positiva se tale rapporto risulta >=1.000								
-	As Tesa	Area armature [cm²] in zona tesa (solo travi). Tra parentesi l'area minima di normativa								

	N°Comb	Ver	N Sn	Mx Sn	My Sn	N Ult	Mx Ult	My Ult	Mis.Sic.	As Tesa
-	1	S	5693.00	6589.81	0.00	5693.20	8092.83	0.00	2.095	-----
-	2	S	4350.00	6166.58	0.00	4350.17	7837.01	0.00	2.029	-----
-	3	S	6084.00	6708.07	0.00	6084.00	8148.85	0.00	1.192	-----
-	4	S	822.00	4932.20	0.00	821.86	6907.57	0.00	1.011	-----

METODO AGLI STATI LIMITE ULTIMI - DEFORMAZIONI UNITARIE ALLO STATO ULTIMO

-	ec max	Deform. unit. massima del conglomerato a compressione								
-	ec 3/7	Deform. unit. del conglomerato nella fibra a 3/7 dell'altezza efficace								
-	Xc max	Ascissa in cm della fibra corrisp. a ec max (sistema rif. X,Y,O sez.)								
-	Yc max	Ordinata in cm della fibra corrisp. a ec max (sistema rif. X,Y,O sez.)								
-	es min	Deform. unit. minima nell'acciaio (negativa se di trazione)								
-	Xs min	Ascissa in cm della barra corrisp. a es min (sistema rif. X,Y,O sez.)								
-	Ys min	Ordinata in cm della barra corrisp. a es min (sistema rif. X,Y,O sez.)								
-	es max	Deform. unit. massima nell'acciaio (positiva se di compress.)								
-	Xs max	Ascissa in cm della barra corrisp. a es max (sistema rif. X,Y,O sez.)								
-	Ys max	Ordinata in cm della barra corrisp. a es max (sistema rif. X,Y,O sez.)								

	N°Comb	ec max	ec 3/7	Xc max	Yc max	es min	Xs min	Ys min	es max	Xs max
-	1	0.00350	-0.00013	0.0	75.0	0.00303	0.0	66.6	-0.00449	0.0
-	2	0.00350	-0.00042	0.0	75.0	0.00299	0.0	66.6	-0.00514	0.0
-	3	0.00350	-0.00005	0.0	75.0	0.00304	0.0	66.6	-0.00432	0.0
-	4	0.00350	-0.00148	0.0	75.0	0.00285	0.0	66.6	-0.00748	0.0

POSIZIONE ASSE NEUTRO PER OGNI COMB. DI RESISTENZA

-	a, b, c	Coeff. a, b, c nell'eq. dell'asse neutro aX+bY+c=0 nel rif. X,Y,O gen.								
-	x/d	Rapp. di duttilità a rottura in presenza di sola fless.(travi)								
-	C.Rid.	Coeff. di riduz. momenti per sola flessione in travi continue								

N°Comb	a	b	c	x/d	C.Rid.
--------	---	---	---	-----	--------

APPALTATORE: <u>Mandatario:</u> SALINI IMPREGILO S.p.A.	<u>Mandante:</u> ASTALDI S.p.A.	LINEA FERROVIARIA NAPOLI - BARI TRATTA NAPOLI-CANCELLO									
PROGETTISTA: <u>Mandatario:</u> SYSTRA S.A.		<u>Mandante:</u> SYSTRA-SOTECNI S.p.A.		ROCKSOIL S.p.A.		IN VARIANTE TRA LE PK 0+000 E PK 15+585, INCLUSE LE OPERE ACCESSORIE, NELL'AMBITO DEGLI INTERVENTI DI CUI AL D.L. 133/2014, CONVERTITO IN LEGGE 164 / 2014					
PROGETTO ESECUTIVO Spalla S1 - Relazione di calcolo		PROGETTO	LOTTO	CODIFICA	DOCUMENTO	REV.	PAGINA				
		IF1M	0.0.E.ZZ	CL	VI.03.04.001	A	100 di 106				

-	1	0.000000000	0.000056401-0.000730086	----	----
-	2	0.000000000	0.000061035-0.001077643	----	----
-	3	0.000000000	0.000055256-0.000644189	----	----
-	4	0.000000000	0.000077535-0.002315088	----	----

METODO AGLI STATI LIMITE ULTIMI - VERIFICHE A TAGLIO

Passo staffe: 15.0 cm [Passo massimo di normativa = 25.0 cm]

-	Ver	S = comb. verificata / N = comb. non verificata									
-	Vsdu	Taglio di progetto [kN] = proiez. di Vx e Vy sulla normale all'asse neutro									
-	Vcd	Taglio resistente ultimo [kN] lato conglomerato compresso [(4.1.19) NTC]									
-	Vwd	Taglio resistente [kN] assorbito dalle staffe [(4.1.18) NTC]									
-	Dmed	Altezza utile media pesata [cm] valutata lungo strisce ortog. all'asse neutro.									
-		Vengono prese nella media le strisce con almeno un estremo compresso.									
-		I pesi della media sono costituiti dalle stesse lunghezze delle strisce.									
-	bw	Larghezza media resistente a taglio [cm] misurate parallel. all'asse neutro									
-		E' data dal rapporto tra l'area delle sopradette strisce resistenti e Dmed.									
-	Teta	Angolo [gradi sessadec.] di inclinazione dei puntoni di conglomerato									
-	Acw	Coefficiente maggiorativo della resistenza a taglio per compressione									
-	Ast	Area staffe+legature strettam. necessarie a taglio per metro di pil.[cm ² /m]									
-	A.Eff	Area staffe+legature efficaci nella direzione del taglio di combinaz.[cm ² /m]									
-		Tra parentesi è indicata la quota dell'area relativa alle sole legature.									
-		L'area della legatura è ridotta col fattore L/d_max con L=lungh.legat.proietta-									
-		sulla direz. del taglio e d_max= massima altezza utile nella direz.del taglio.									
-											
-	N°Comb	Ver	Vsdu	Vcd	Vwd	Dmed	bw	Teta	Acw	Ast	A.Eff
-	1	S	0.00	4563.71	4400.96	122.3	138.3	21.80°	1.228	0.0	40.9(0.0)
-	2	S	0.00	4349.88	4412.89	122.7	137.5	21.80°	1.174	0.0	40.9(0.0)
-	3	S	0.00	4621.80	4400.96	122.3	138.3	21.80°	1.243	0.0	40.9(0.0)
-	4	S	0.00	3746.29	4476.19	124.4	132.7	21.80°	1.033	0.0	40.9(0.0)

COMBINAZIONI RARE IN ESERCIZIO - MASSIME TENSIONI NORMALI ED APERTURA FESSURE

-	Ver	S = comb. verificata/ N = comb. non verificata										
-	Sc max	Massima tensione (positiva se di compressione) nel conglomerato [Mpa]										
-	Xc max, Yc max	Ascissa, Ordinata [cm] del punto corrisp. a Sc max (sistema rif. X,Y,O)										
-	Sf min	Minima tensione (negativa se di trazione) nell'acciaio [Mpa]										
-	Xs min, Ys min	Ascissa, Ordinata [cm] della barra corrisp. a Sf min (sistema rif. X,Y,O)										
-	Ac eff.	Area di calcestruzzo [cm ²] in zona tesa considerata aderente alle barre										
-	As eff.	Area barre [cm ²] in zona tesa considerate efficaci per l'apertura delle fessure										
-	D barre	Distanza tra le barre tese [cm] ai fini del calcolo dell'apertura fessure										
-	Beta12	Prodotto dei coeff. di aderenza delle barre Beta1*Beta2										
-												
-	N°Comb	Ver	Sc max	Xc max	Yc max	Sf min	Xs min	Ys min	Ac eff.	As eff.	D barre	Beta12
-	1	S	9.22	0.0	200.0	-103.9	0.0	-66.6	1771	74.3	2.6	1.00
-	2	S	9.16	0.0	120.0	-128.8	0.0	-66.6	1771	74.3	2.6	1.00

COMBINAZIONI RARE IN ESERCIZIO - APERTURA FESSURE

La sezione viene assunta sempre fessurata anche nel caso in cui la trazione minima del calcestruzzo sia inferiore a fctm

-	Ver.	Esito della verifica	
-	S1	Massima tensione [Mpa] di trazione nel calcestruzzo valutata in sezione non fessurata	
-	S2	Minima tensione [Mpa] di trazione nel calcestruzzo valutata in sezione fessurata	
-	k2	= 0.4 per barre ad aderenza migliorata	

APPALTATORE: <u>Mandatario:</u> SALINI IMPREGILO S.p.A.	<u>Mandante:</u> ASTALDI S.p.A.	LINEA FERROVIARIA NAPOLI - BARI TRATTA NAPOLI-CANCELLO IN VARIANTE TRA LE PK 0+000 E PK 15+585, INCLUSE LE OPERE ACCESSORIE, NELL'AMBITO DEGLI INTERVENTI DI CUI AL D.L. 133/2014, CONVERTITO IN LEGGE 164 / 2014				
PROGETTISTA: <u>Mandatario:</u> SYSTRA S.A.	<u>Mandante:</u> SYSTRA-SOTECNI S.p.A. ROCKSOIL S.p.A.					
PROGETTO ESECUTIVO Spalla S1 - Relazione di calcolo	PROGETTO	LOTTO	CODIFICA	DOCUMENTO	REV.	PAGINA
	IF1M	0.0.E.ZZ	CL	VI.03.04.001	A	101 di 106

-	k3	= 0.125 per flessione e presso-flessione; $=(e1 + e2)/(2 \cdot e1)$ per trazione eccentrica												
-	Ø	Diametro [mm] medio delle barre tese comprese nell'area efficace Ac eff												
-	Cf	Copriferro [mm] netto calcolato con riferimento alla barra più tesa												
-	Psi	$= 1 - \text{Beta}12 \cdot (\text{Ssr}/\text{Ss})^2 = 1 - \text{Beta}12 \cdot (\text{fctm}/\text{S}2)^2 = 1 - \text{Beta}12 \cdot (\text{Mfess}/\text{M})^2$												
-	e sm	Deformazione unitaria media tra le fessure [4.3.1.7.1.3 DM96]. Il valore limite = $0.4 \cdot \text{Ss}/\text{Es}$ è tra parentesi												
-	srm	Distanza media tra le fessure [mm]												
-	wk	Valore caratteristico [mm] dell'apertura fessure = $1.7 \cdot e$ e $\text{sm} \cdot \text{srm}$. Valore limite tra parentesi												
-	MX fess.	Componente momento di prima fessurazione intorno all'asse X [kNm]												
-	MY fess.	Componente momento di prima fessurazione intorno all'asse Y [kNm]												
-														
-	Comb.	Ver	S1	S2	k3	Ø	Cf	Psi	e sm	srm	wk	Mx fess	My fess	
-	1	S	-4.1	0	0.125	26	39	0.6050.00031	(0.00021)	114	0.061	(0.20)	1738.25	0.00
-	2	S	-4.5	0	0.125	26	39	0.6760.00043	(0.00026)	114	0.084	(0.20)	1575.64	0.00

11.6 VERIFICHE GEOTECNICHE

11.6.1 Verifiche di capacità portante

In accordo con le curve di capacità portante ottenute per il viadotto in esame (riportate al paragrafo dedicato), nelle seguenti tabelle si riportano le lunghezze dei pali utilizzate per la spalla S1 e la sintesi delle verifiche geotecniche.

Agli SLE si è verificato che il rapporto tra la resistenza laterale e il carico assiale in combinazione caratteristica risulti maggiore di 1.25, come prescritto dalla normativa ferroviaria.

SPALLA		FONDAZIONE				SFORZI NEI PALI		
Opera	Spalla	Condizione terreno	D _{pali}	N _{pali}	L _{pali}	Combinazione	N _{min}	Q _{d,c}
			[m]	[-]	[m]		[kN]	[kN]
VI02	S1	Non Liquefacibile	1.5	12	25	SLU-Gr.1(P)	6084	7435

SPALLA		FONDAZIONE				SFORZI NEI PALI			
Opera	Spalla	Condizione terreno	D _{pali}	N _{pali}	L _{pali}	Combinazione	N _{min}	QI	QI/N _{min}
			[m]	[-]	[m]		[kN]	[kN]	[-]
VI02	S1	Non Liquefacibile	1.5	12	25	SLE-C-Gr.1(P)	4146	5375	1.30

11.6.2 Valutazione dei cedimenti in fondazione

Per la valutazione dei cedimenti in fondazione si rimanda alla relazione geotecnica di calcolo per le fondazioni dei viadotti.

APPALTATORE: <u>Mandatario:</u> SALINI IMPREGILO S.p.A.	<u>Mandante:</u> ASTALDI S.p.A.	LINEA FERROVIARIA NAPOLI - BARI TRATTA NAPOLI-CANCELLO				
PROGETTISTA: <u>Mandatario:</u> SYSTRA S.A.		<u>Mandante:</u> SYSTRA-SOTECNI S.p.A.		ROCKSOIL S.p.A.		
PROGETTO ESECUTIVO Spalla S1 - Relazione di calcolo		PROGETTO IF1M	LOTTO 0.0.E.ZZ	CODIFICA CL	DOCUMENTO VI.03.04.001	REV. A PAGINA 102 di 106

11.6.3 Verifiche del carico limite orizzontale

Per i pali di fondazione da realizzare nei terreni non suscettibili ai fenomeni di liquefazione, le verifiche di capacità portante laterale dei pali di fondazione vengono eseguite secondo la consolidata metodologia di Broms (1964) per terreni incoerenti sotto falda attraverso un apposito foglio di calcolo. Per tutti i pali si configura l'ipotesi di palo lungo. Le verifiche, riportate nelle pagine seguenti, risultano soddisfatte.

PALI CON ROTAZIONE IN TESTA IMPEDITA

OPERA: **S1**

TEORIA DI BASE:

(Broms, 1964)

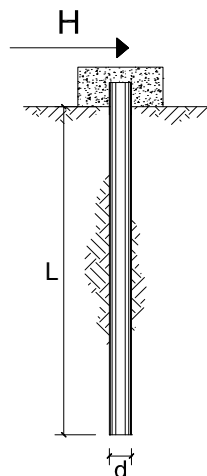

coefficienti parziali			A		M	R
Metodo di calcolo			permanenti γ_G	variabili γ_Q	$\gamma_{\psi'}$	γ_T
SLU	A1+M1+R1	<input type="radio"/>	1.30	1.50	1.00	1.00
	A2+M1+R2	<input type="radio"/>	1.00	1.30	1.00	1.60
	A1+M1+R3	<input type="radio"/>	1.30	1.50	1.00	1.30
	SISMA	<input checked="" type="radio"/>	1.00	1.00	1.00	1.30
DM88			<input type="radio"/>	1.00	1.00	1.00
definiti dal progettista			<input type="radio"/>	1.30	1.50	1.25
				1.00	1.25	1.00

n	1	2	3	4	5	7	≥ 10	T.A.	prog.
ξ_3	1.70	1.65	1.60	1.55	1.50	1.45	1.40	1.00	1.00
ξ_4	1.70	1.55	1.48	1.42	1.34	1.28	1.21	1.00	1.00

Palo corto:
$$H = 1.5 k_p \gamma d^3 \left(\frac{L}{d} \right)^2$$

Palo intermedio:
$$H = \frac{1}{2} k_p \gamma d^3 \left(\frac{L}{d} \right)^2 + \frac{M_y}{L}$$

Palo lungo:
$$H = k_p \gamma d^3 \sqrt[3]{3.676 \frac{M_y}{k_p \gamma d^4}}$$

APPALTATORE: <u>Mandatario:</u> SALINI IMPREGILO S.p.A.	<u>Mandante:</u> ASTALDI S.p.A.	LINEA FERROVIARIA NAPOLI - BARI TRATTA NAPOLI-CANCELLO				
PROGETTISTA: <u>Mandatario:</u> SYSTRA S.A.		<u>Mandante:</u> SYSTRA-SOTECNI S.p.A.		ROCKSOIL S.p.A.		
PROGETTO ESECUTIVO Spalla S1 - Relazione di calcolo		PROGETTO IF1M	LOTTO 0.0.E.ZZ	CODIFICA CL	DOCUMENTO VI.03.04.001	REV. PAGINA A 103 di 106

DATI DI INPUT:

Lunghezza del palo	L =	25.00	(m)		
Diametro del palo	d =	1.50	(m)		
Momento di plasticizzazione della sezione	My =	7191.63	(kN m)		
Angolo di attrito del terreno	φ'_{med} =	30.00	(°)	φ'_{min} =	30.00 (°)
Angolo di attrito di calcolo del terreno	$\varphi'_{med,d}$ =	30.00	(°)	$\varphi'_{min,d}$ =	30.00 (°)
Coeff. di spinta passiva ($k_p = (1+\sin\varphi)/(1-\sin\varphi)$)	$k_{p_{med}}$ =	3.00	(-)	$k_{p_{min}}$ =	3.00 (-)
Peso di unità di volume (con falda $\gamma = \gamma'$)	γ =	16.00	(kN/m ³)		
Carico Orizzontale:	G =	2357	(kN)		

Palo corto:

$$H1_{med} = 67500.00 \text{ (kN)} \qquad H1_{min} = 67500.00 \text{ (kN)}$$

Palo intermedio:

$$H2_{med} = 22787.67 \text{ (kN)} \qquad H2_{min} = 22787.67 \text{ (kN)}$$

Palo lungo:

$$H3_{med} = 3691.87 \text{ (kN)} \qquad H3_{min} = 3691.87 \text{ (kN)}$$

$$H_{med} = 3691.87 \text{ (kN)} \quad \text{palo lungo} \qquad H_{min} = 3691.87 \text{ (kN)} \quad \text{palo lungo}$$

$$H_k = \text{Min}(H_{med}/\xi_3 ; R_{min}/\xi_4) = 2637.05 \text{ (kN)}$$

$$H_d = H_k/\gamma_T = 2028.50 \text{ (kN)}$$

$$F_d = G \cdot \gamma_G + Q \cdot \gamma_Q = 2357.00 \text{ (kN)}$$

$$FS = H_d / F_d = 0.86$$

L'armatura prevista nelle verifiche flessionali risulta insufficiente. Si prevede un infittimento nella prima gabbia, prevedendo un'armatura complessiva di 40+40Ø26.

APPALTATORE: <u>Mandatario:</u> SALINI IMPREGILO S.p.A.	<u>Mandante:</u> ASTALDI S.p.A.	LINEA FERROVIARIA NAPOLI - BARI TRATTA NAPOLI-CANCELLO				
PROGETTISTA: <u>Mandatario:</u> SYSTRA S.A.		<u>Mandante:</u> SYSTRA-SOTECNI S.p.A.		ROCKSOIL S.p.A.		
PROGETTO ESECUTIVO Spalla S1 - Relazione di calcolo		PROGETTO IF1M	LOTTO 0.0.E.ZZ	CODIFICA CL	DOCUMENTO VI.03.04.001	REV. PAGINA A 104 di 106

DATI DI INPUT:

Lunghezza del palo	L =	25.00	(m)		
Diametro del palo	d =	1.50	(m)		
Momento di plasticizzazione della sezione	My =	9132.00	(kN m)		
Angolo di attrito del terreno	φ'_{med} =	30.00	(°)	φ'_{min} =	30.00 (°)
Angolo di attrito di calcolo del terreno	$\varphi'_{med,d}$ =	30.00	(°)	$\varphi'_{min,d}$ =	30.00 (°)
Coeff. di spinta passiva ($k_p = (1 + \sin \varphi') / (1 - \sin \varphi')$)	$k_{p,med}$ =	3.00	(-)	$k_{p,min}$ =	3.00 (-)
Peso di unità di volume (con falda $\gamma = \gamma'$)	γ =	16.00	(kN/m ³)		
Carico Orizzontale:	G =	2357	(kN)		

Palo corto:

$$H1_{med} = 67500.00 \text{ (kN)} \qquad H1_{min} = 67500.00 \text{ (kN)}$$

Palo intermedio:

$$H2_{med} = 22865.28 \text{ (kN)} \qquad H2_{min} = 22865.28 \text{ (kN)}$$

Palo lungo:

$$H3_{med} = 4329.17 \text{ (kN)} \qquad H3_{min} = 4329.17 \text{ (kN)}$$

$$H_{med} = 4329.17 \text{ (kN)} \quad \text{palo lungo} \qquad H_{min} = 4329.17 \text{ (kN)} \quad \text{palo lungo}$$

$$H_k = \text{Min}(H_{med}/\xi_3 ; R_{min}/\xi_4) = 3092.27 \text{ (kN)}$$

$$H_d = H_k / \gamma_T = 2378.67 \text{ (kN)}$$

$$F_d = G \cdot \gamma_G + Q \cdot \gamma_Q = 2357.00 \text{ (kN)}$$

$$FS = H_d / F_d = 1.01$$

APPALTATORE: <u>Mandatario:</u> SALINI IMPREGILO S.p.A.	<u>Mandante:</u> ASTALDI S.p.A.	LINEA FERROVIARIA NAPOLI - BARI TRATTA NAPOLI-CANCELLO IN VARIANTE TRA LE PK 0+000 E PK 15+585, INCLUSE LE OPERE ACCESSORIE, NELL'AMBITO DEGLI INTERVENTI DI CUI AL D.L. 133/2014, CONVERTITO IN LEGGE 164 / 2014
PROGETTISTA: <u>Mandatario:</u> SYSTRA S.A.	<u>Mandante:</u> SYSTRA-SOTECNI S.p.A. ROCKSOIL S.p.A.	
PROGETTO ESECUTIVO Spalla S1 - Relazione di calcolo	PROGETTO LOTTO CODIFICA DOCUMENTO REV. PAGINA IF1M 0.0.E.ZZ CL VI.03.04.001 A 105 di 106	

12 INCIDENZE

Elemento	Spessore [m]	Armatura longitudinale				Armatura trasversale				Spilli				Sommano [kg]	Incidenza di calcolo [kg]	Incidenza di progetto [kg/m ³]
		Lato	Diametro [mm]	N°	Peso [kg/m]	Lato	Diametro [mm]	N°	Peso [kg/m]	Diametro [mm]	Maglia [cmxcm]	N°	Peso [kg/m]			
Fondazione	2.00	LATO A	26	8	33.344	LATO A	24	8	28.408	16	40x40	6.25	9.8625	111.07	56	80
		LATO B	20	8	19.728	LATO B	20	8	19.728							
Muro frontale	2.00	LATO A	26	8	33.344	LATO A	24	8	28.408	14	40x40	6.25	7.55	97.71	49	70
		LATO B	24	4	14.204	LATO B	24	4	14.204							
Muro paraghiaia	0.50	LATO A	20	12	29.592	LATO A	20	12	29.592	14	40x40	6.25	7.55	79.36	159	160
		LATO B	16	4	6.312	LATO B	16	4	6.312							
Muri andatori	1.20	LATO A	26	16	66.688	LATO A	20	8	19.728	14	20x40	12.5	15.1	117.69	98	110
		LATO B	20	4	9.864	LATO B	16	4	6.312							

Elemento	Diametro [m]	Armatura verticale					Incidenza di calcolo [kg]	Incidenza di progetto [kg/m ³]
		Gabbia	Diametro [mm]	N°	L [m]	Peso [kg]		
Pali	1.5	GABBIA 1	26	80	6	3000	173	180
		GABBIA 2	26	60	9	3350		
		GABBIA 3	20	30	10	1280		

APPALTATORE: <u>Mandatario:</u> SALINI IMPREGILO S.p.A.	<u>Mandante:</u> ASTALDI S.p.A.	LINEA FERROVIARIA NAPOLI - BARI TRATTA NAPOLI-CANCELLO				
PROGETTISTA: <u>Mandatario:</u> SYSTRA S.A.	<u>Mandante:</u> SYSTRA-SOTECNI S.p.A. ROCKSOIL S.p.A.	IN VARIANTE TRA LE PK 0+000 E PK 15+585, INCLUSE LE OPERE ACCESSORIE, NELL'AMBITO DEGLI INTERVENTI DI CUI AL D.L. 133/2014, CONVERTITO IN LEGGE 164 / 2014				
PROGETTO ESECUTIVO Spalla S1 - Relazione di calcolo	PROGETTO	LOTTO	CODIFICA	DOCUMENTO	REV.	PAGINA
	IF1M	0.0.E.ZZ	CL	VI.03.04.001	A	106 di 106

13 INDICE DELLE FIGURE

Figura 1: Stralcio planimetrico dell'area di intervento	7
Figura 2: Profilo longitudinale.....	8
Figura 3: Sezione Longitudinale.....	8
Figura 4: Sezione Trasversale	9
Figura 5: Pianta.....	9
Figura 6: Treno di carico LM71	20
Figura 7: Treno di carico SW/2.....	21
Figura 8: Sollecitazioni indotte da frenatura e avviamento dei treni	23
Figura 9: Spettri di risposta (q=1.0)_SLV (Componente orizzontale e verticale).....	35
Figura 10: Spettri di risposta (q=1,5)_SLV (Componente orizzontale e verticale).....	37
Figura 11: Schema per il calcolo degli effetti della spinta statica del terreno	41
Figura 12: Schema per il calcolo degli effetti della spinta dovuta al sovraccarico accidentale e permanente	42
Figura 13: Schema per il calcolo degli effetti in condizioni sismiche	44
Figura 14: Schema per il calcolo degli effetti inerziali.....	45
Figura 15: Valori dei coefficienti parziali di sicurezza – Tabella 5.2.V NTC 2008.....	47
Figura 16: Valori dei coefficienti di combinazione– Tabella 5.2.VI NTC 2008	47
Figura 17: Ulteriori valori dei coefficienti di combinazione – Tabella 5.2.VII NTC 2008	48
Figura 18: Valutazione dei carichi da traffico – Tabella 5.2.IV NTC 2008	48
Figura 19: Modellazione tridimensionale agli Elementi Finiti – a) Vista 3D b) Spaccato	52
Figura 20: Diagramma del Momento adimensionale lungo il palo.....	96