

**NOTE**

- Tutte le misure sono espresse in cm (salvo diversa indicazione)
- Tutte le quote altimetriche sono espresse in m
- Per la tabella materiali opere in c.a. e c.a.p. si rimanda all'elaborato IF1M.0.0.E.ZZ.TT.VI.00.0.0.001-A
- Per il dimensionamento ed il posizionamento dei baggioli e dei ritegni trasversali si rimanda all'elaborato IF1M.0.0.E.ZZ.AZ.VI.02.C.5.001.A

VIADOTTO	ELEMENTO	Progressiva	Q <sub>gr</sub>	Q <sub>TESTA PILA</sub>	Q <sub>TESTA PLINTO</sub>	H <sub>PILA</sub> [m]	PLAN	PALI	
								D <sub>test</sub> [m]	L <sub>test</sub> [m]
VI02	P9	9+761.30	36.105	31.675	25.175	6.50	R=800	11500	20

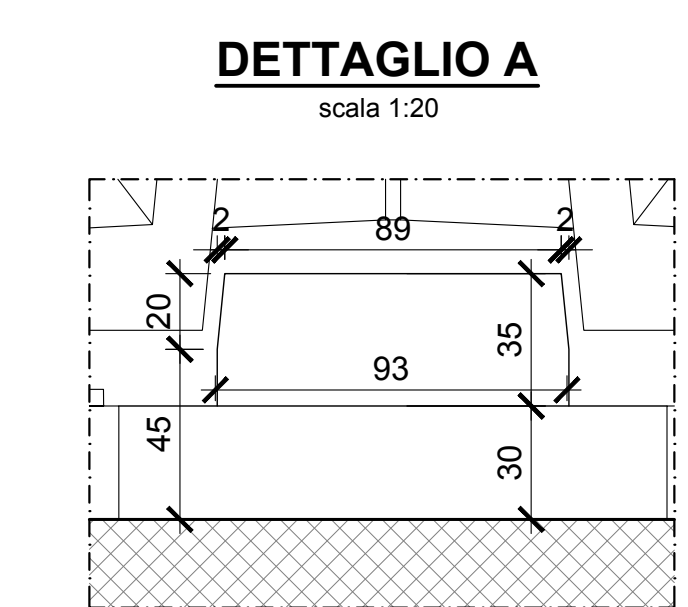

COMMITTENTE: **RFI** - RETE FERROVIARIA ITALIANA - GRUPPO FERROVIE DELLO STATO ITALIANE

DIREZIONE LAVORI: **ITALFER** - GRUPPO FERROVIE DELLO STATO ITALIANE

APPALTATORE: **salini impregio** - **ASTALDI**

PROGETTAZIONE: **SYSTRA** - **SOTECNI** - **ROK SOL**

**PROGETTO ESECUTIVO**

**LINEA FERROVIARIA NAPOLI - BARI, TRATTA NAPOLI-CANCELLO, IN VARIANTE TRA LE PK 0+000 E PK 15+585, INCLUSE LE OPERE ACCESSORIE, NELL'AMBITO DEGLI INTERVENTI DI CUI AL D.L. 133/2014, CONVERTITO IN LEGGE 164 / 2014**

DISEGNO

VI - VIADOTTI  
VI02 - VIADOTTO DAL Km 9+531.94 al Km. 10+374.26  
PILE TIPOLOGICHE  
PILA TIPO B.3 (P9)  
Carpenteria pulvino, fusto, fondazione

Rev.	Descrizione	Redatto	Data	Verificato	Data	Approvato	Data	Autorizzato	Data
A	EMISSIONE	E. Chiodi	14/06/18	Peri	15/06/18	D'Angelo	15/06/18	Chiodi	

COMMESSA LOTTO FASE ENTE TIPO DOC. OPERA/DISCIPLINA PROG. REV. SCALA:  
IF1M 00 E ZZ BB VI02 C.5.001.A 001 A 1:50

FILE: IF1M.0.0.E.ZZ.BB.VI02.C.5.001.A.DWG n. Ediz.