

SEZIONE A-A

scala 1:50

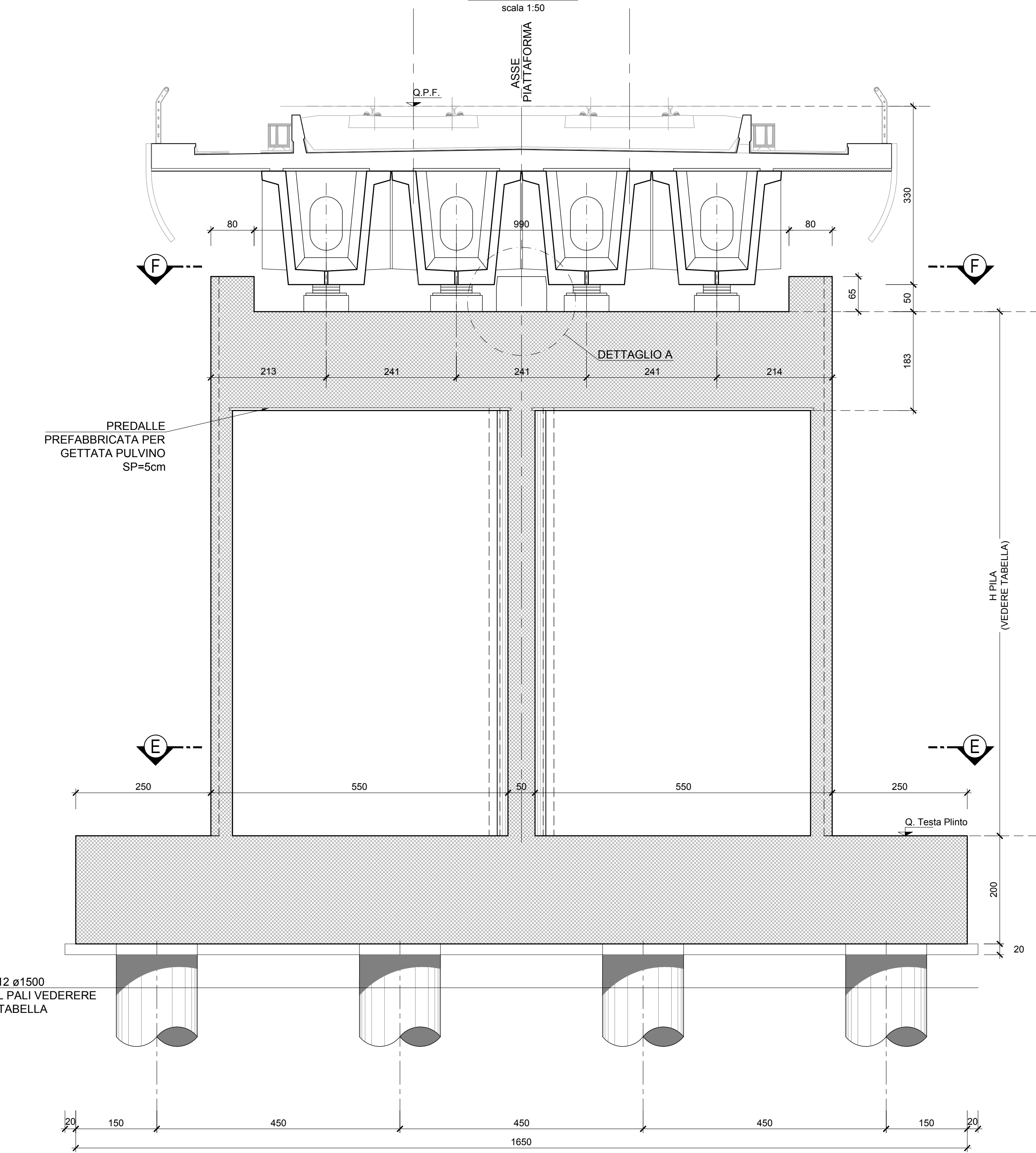

SEZIONE B-B

scala 1:50

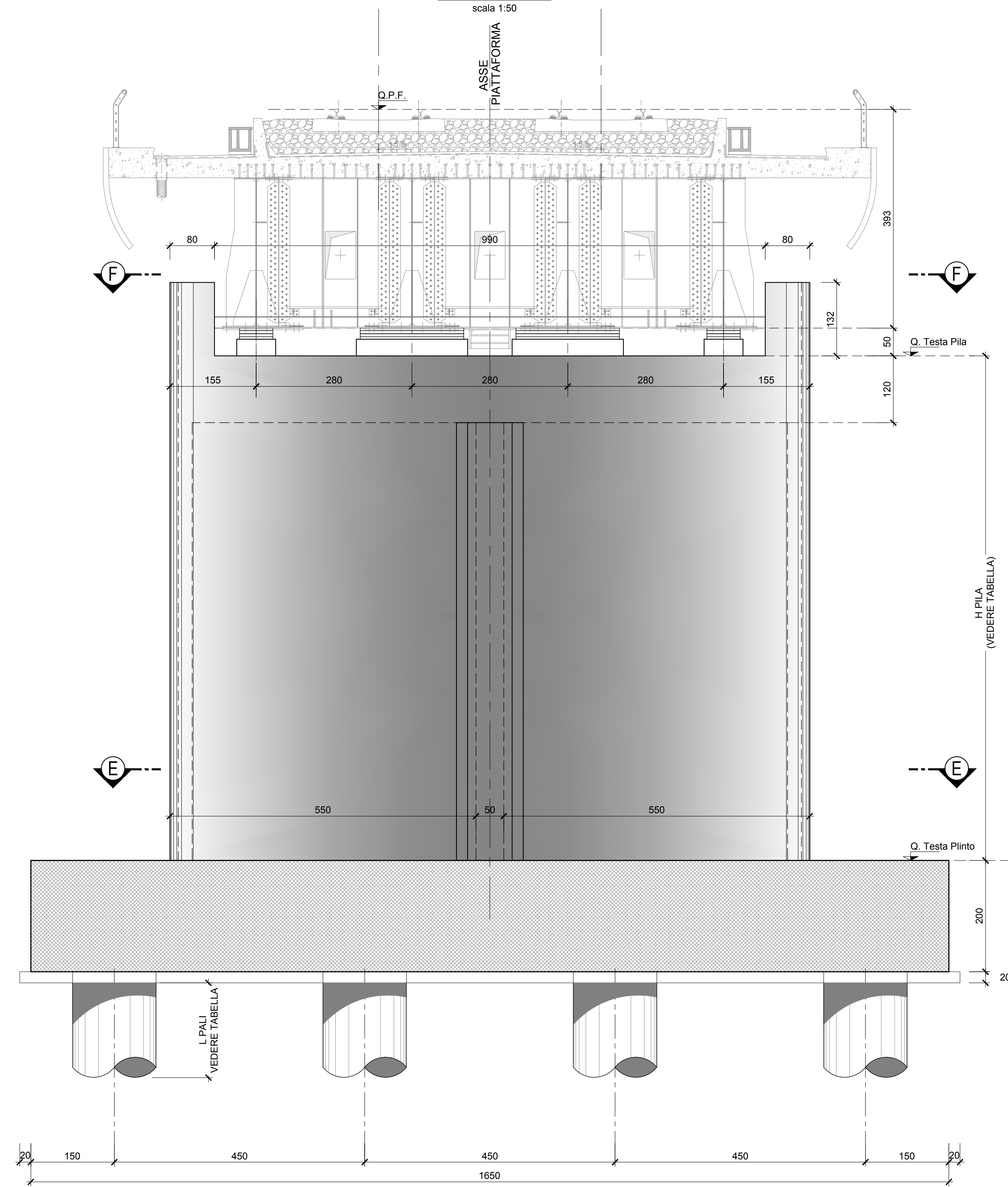

SEZIONE C-C

scala 1:50

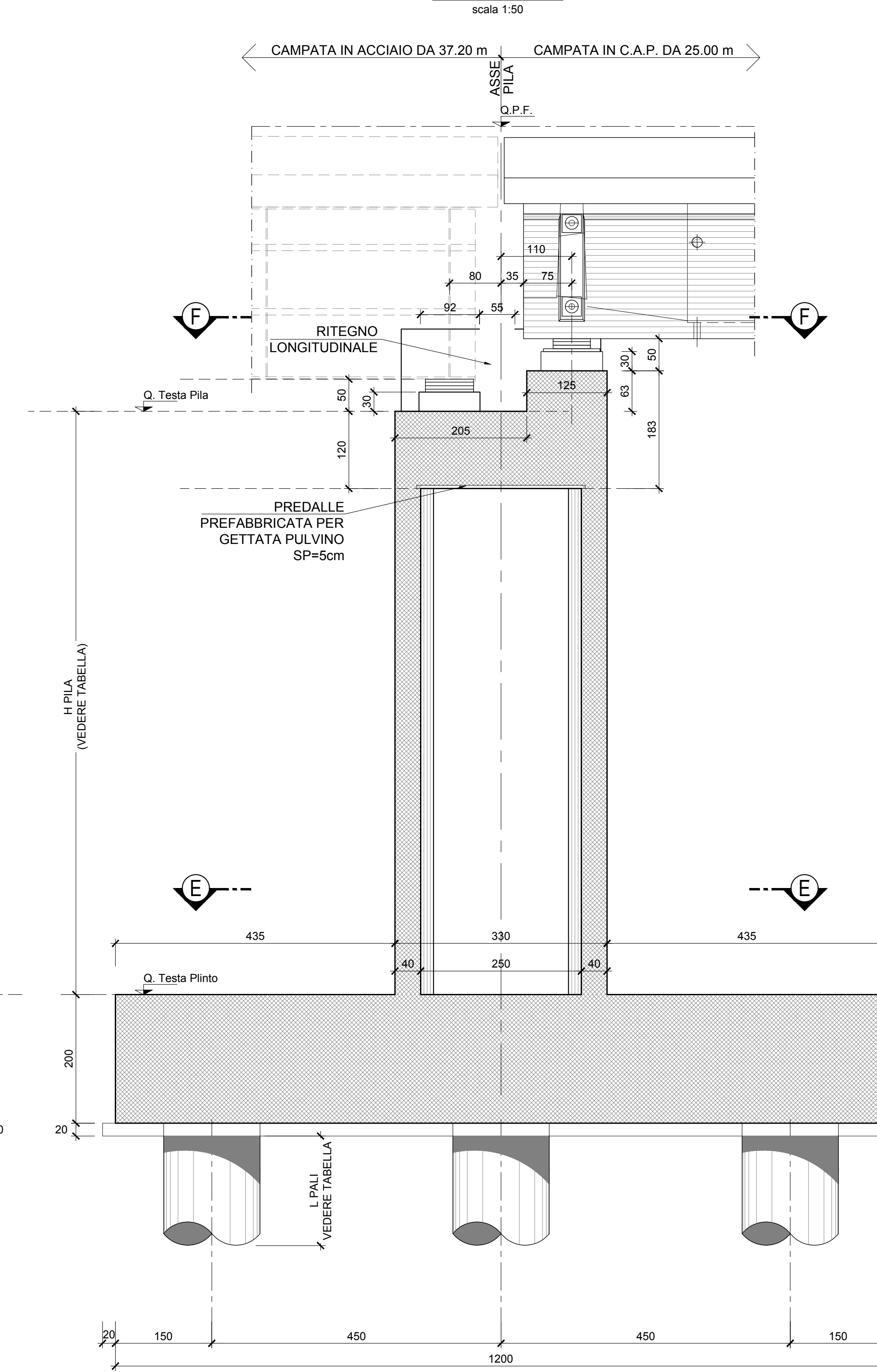

SEZIONE D-D

scala 1:50

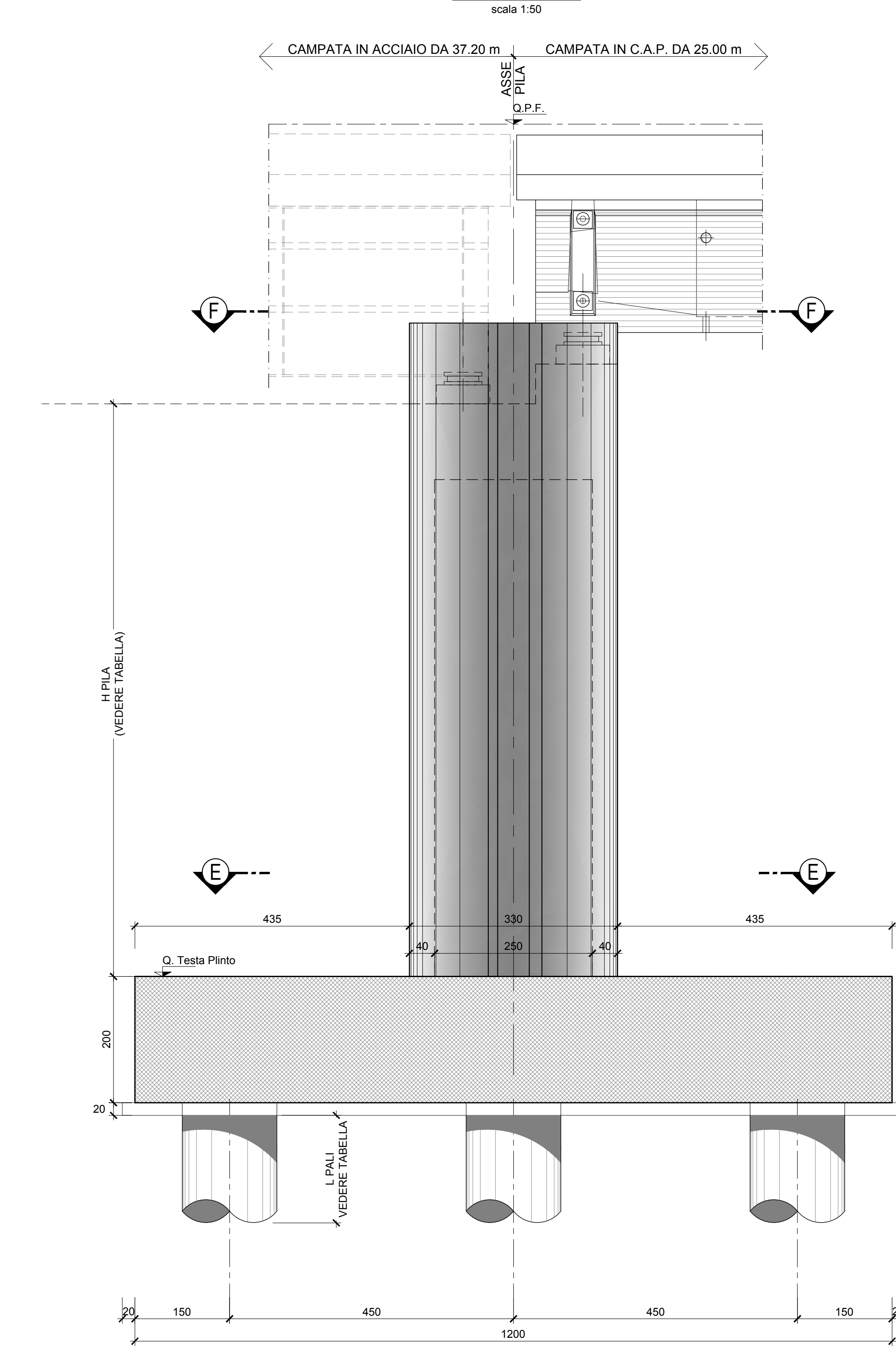

SEZIONE E-E

scala 1:50

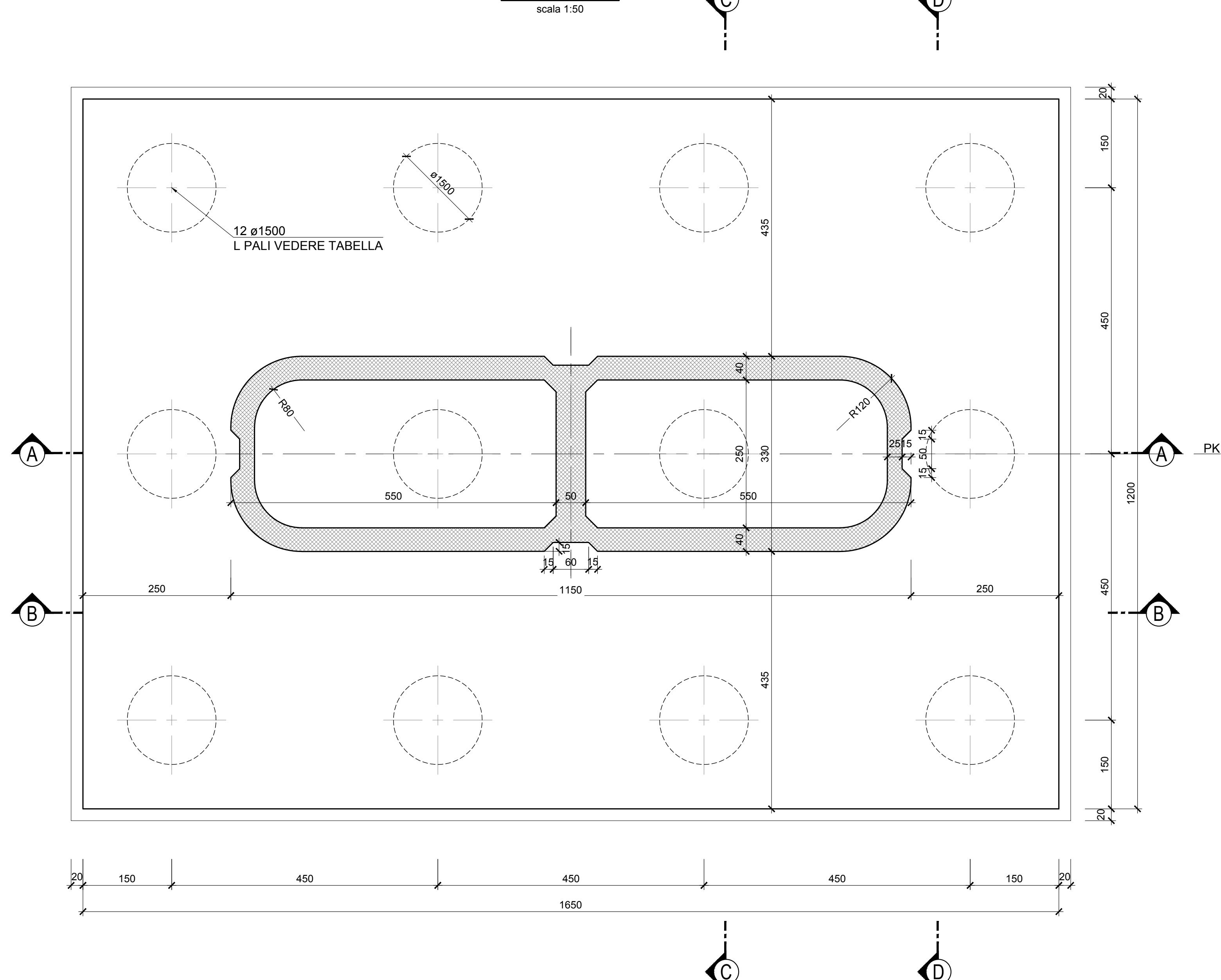

SEZIONE F-F

scala 1:50

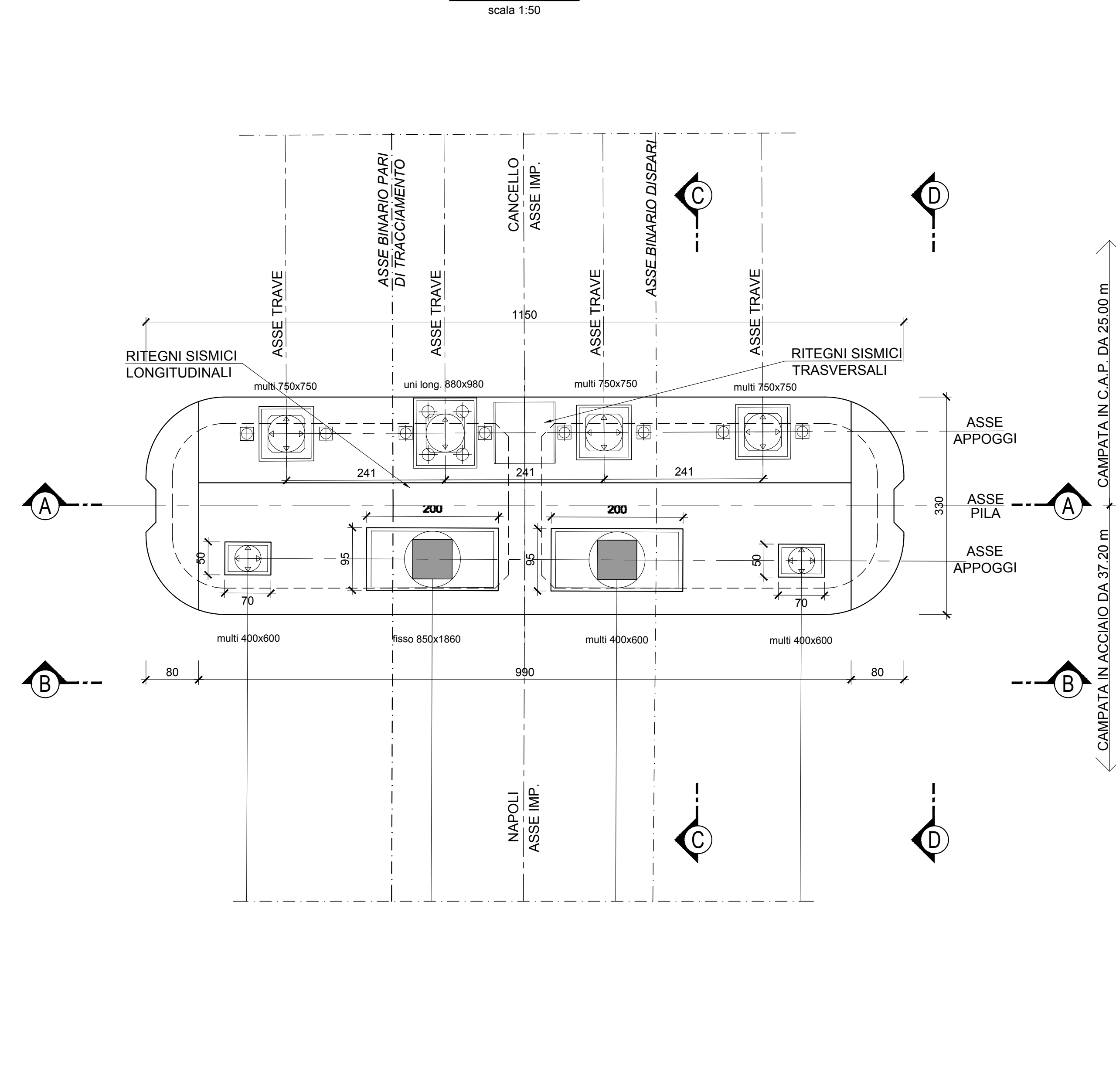

NOTE

- Tutte le misure sono espresse in cm (salvo diversa indicazione)
- Tutte le quote altimetriche sono espresse in m
- Per la tabella materiali opere in c.a. e c.p. si rimanda all'elaborato IF1M.0.0.E.ZZ.TT.VI.00.0.0.001-A
- Per il dimensionamento ed il posizionamento dei baggioli e dei ritegni trasversali si rimanda all'elaborato IF1M.0.0.E.ZZ.AZ.VI.02.D.5.001.A

VIADOTTO	ELEMENTO	Progressiva	Q _{gr}	Q _{TESTA PILA}	Q _{TESTA PLINTO}	H _{PILA} [m]	PLAN	PALI	
								D _{pal} [m]	L _{pal} [m]
VI.02	P21	10+148.24	35.719	31.289	23.789	7.50	PARAB	11500	23

DETAGLIO A

scala 1:20

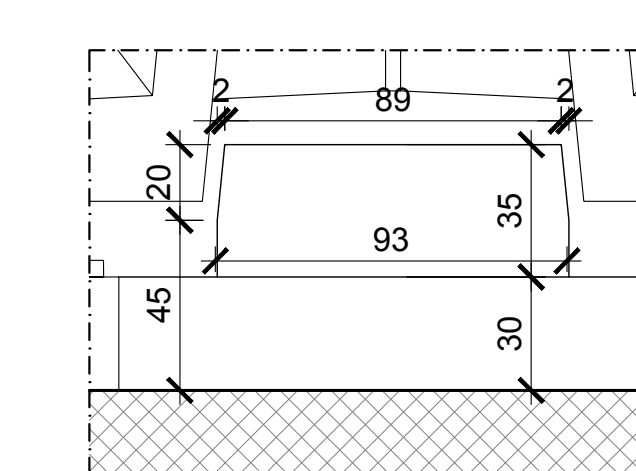

COMMITTENTE: **RFI** RETE FERROVIARIA ITALIANA GRUPPO FERROVIE DELLO STATO ITALIANE

DIREZIONE LAVORI: **ITALFERR** GRUPPO FERROVIE DELLO STATO ITALIANE

APPALTATORE: **salini impregilo** **ASTALDI**

PROGETTAZIONE: **SYSTRA** **SOTECNI** **ROKSOIL**

PROGETTO ESECUTIVO

LINEA FERROVIARIA NAPOLI - BARI, TRATTA NAPOLI-CANCELLO, IN VARIANTE TRA LE PK 0+000 E PK 15+685, INCLUSE LE OPERE ACCESSORIE, NELL'AMBITO DEGLI INTERVENTI DI CUI AL D.L. 133/2014, CONVERTITO IN LEGGE 164 / 2014

DISEGNO

VI - VIADOTTI

VI02 - VIADOTTO DAL Km 9+531.94 al Km. 10+374.26

PILE TIPOLOGICHE

PILA TIPO B.9 (P21)

Carpenteria pulvino, fusto, fondazione

Rev.	Descrizione	Redatto	Data	Verificato	Data	Approvato	Data	Autorizzato	Data
A	EMISSIONE	E. Chiodi	14/06/18	Peri	15/06/18	D'Angelo	15/06/18	Chiodi	15/06/18

COMMESSA LOTTO FASE ENTE TIPO DOC. OPERA/DISCIPLINA PROG. REV. SCALA: IF1M 000 E ZZ BB VI.02 D.5.001 A 001 A 1:50

FILE: IF1M.0.0.E.ZZ.BB.VI.02.D.5.001.A.DWG n. Edab: