

PIANTA SCAVI

Scala 1:50

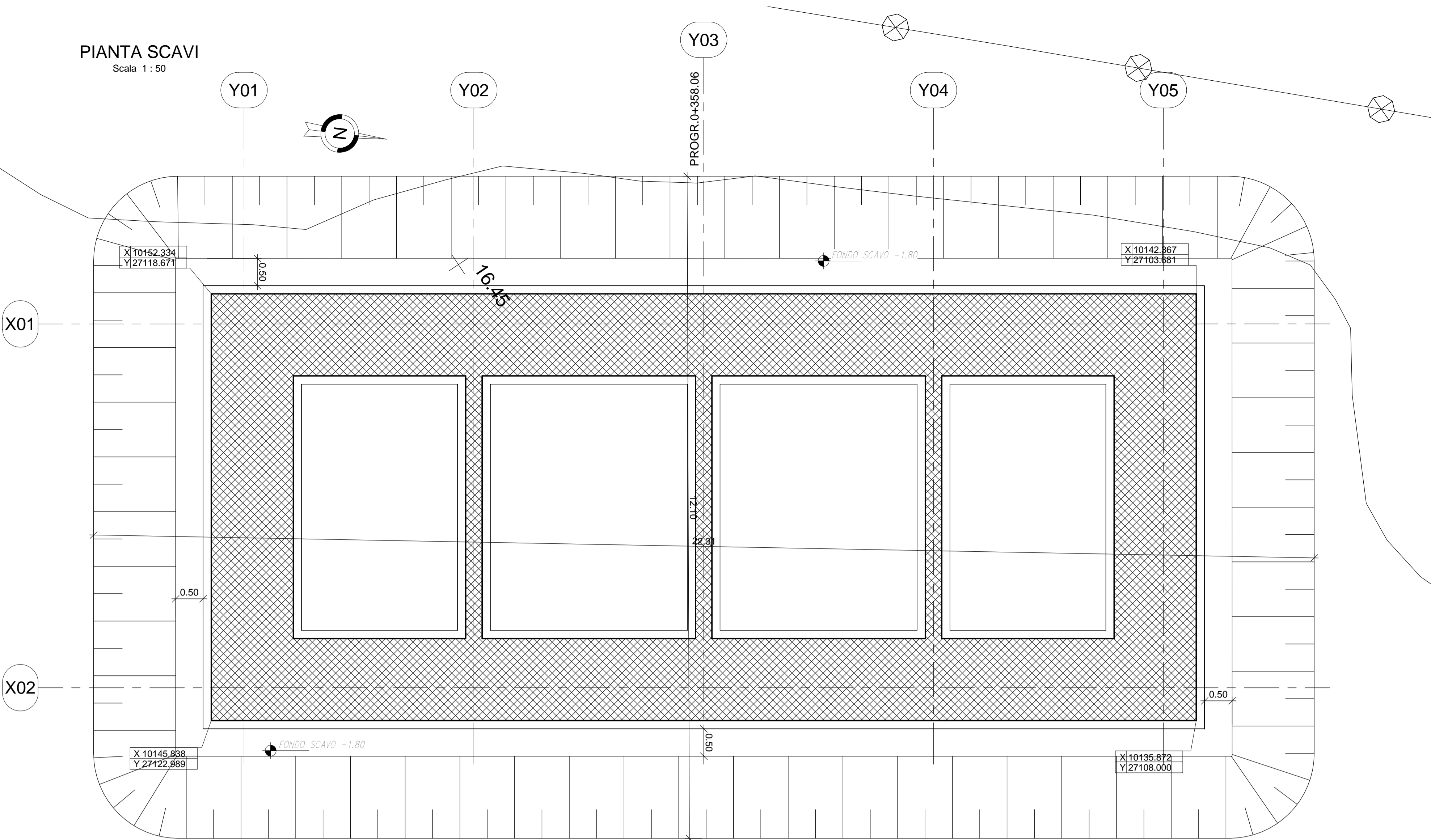

SEZIONE SOLAIO

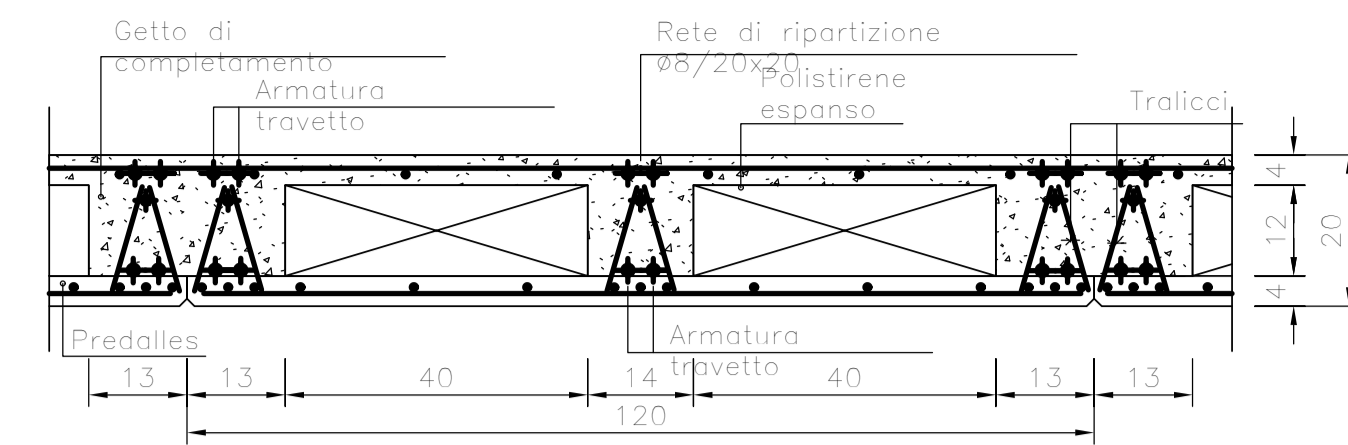

SEZIONE 1-1

Scala 1:50



TABELLA MATERIALI

CALCESTRUZZO ELEVAZIONI:	C28/35 Rapporto Acqua/cemento=0,55 Classe di esposizione=XC3 Cemento tipo=II-V Dimensione max aggregata = 25mm Contenuto minimo di cemento:320kg/m³ Slump:54-55
CALCESTRUZZO FONDAZIONI:	C25/30 Rapporto Acqua/cemento=0,60 Classe di esposizione =XC2 Cemento tipo=II-V Dimensione max aggregata = 25mm Contenuto minimo di cemento:300kg/m³ Slump:54-55
MAGRONE DI PULIZIA:	C12/15
ARMATURA:	Barre B450C per acciaio

Per tutte le quantità non espressamente richiamate si farà riferimento alle prescrizioni di cui al CAPITOLATO di COSTRUZIONE delle OPERE CIVILI ITALFERR

NOTE:
Prevedere copriferro netto non inferiore a 4cm in elevazione e in fondazione.

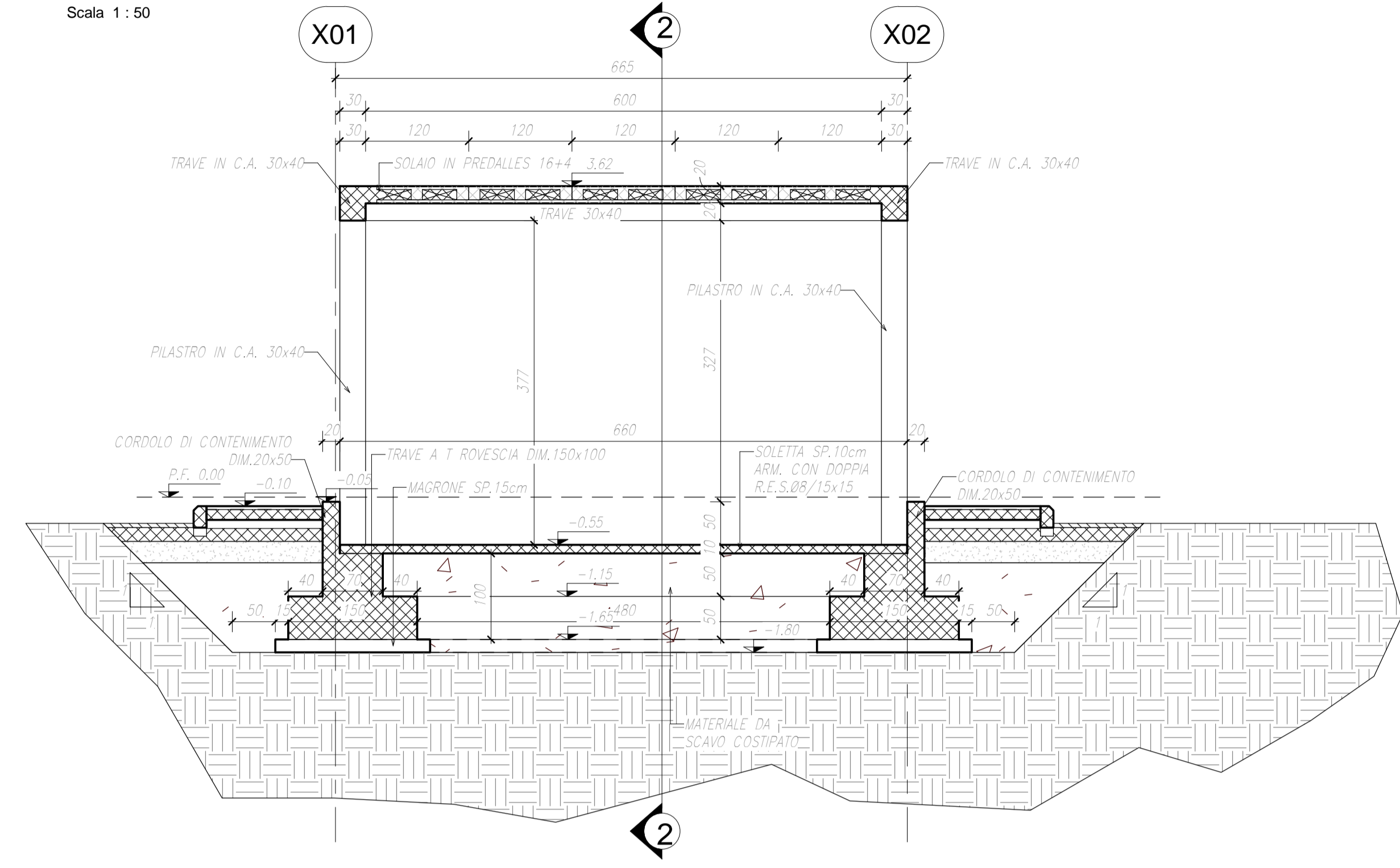
INCIDENZE	
Fondazioni	120 kg/m³
Elevazioni	270 kg/m³

PIANTA FONDAZIONI

Scala 1:50

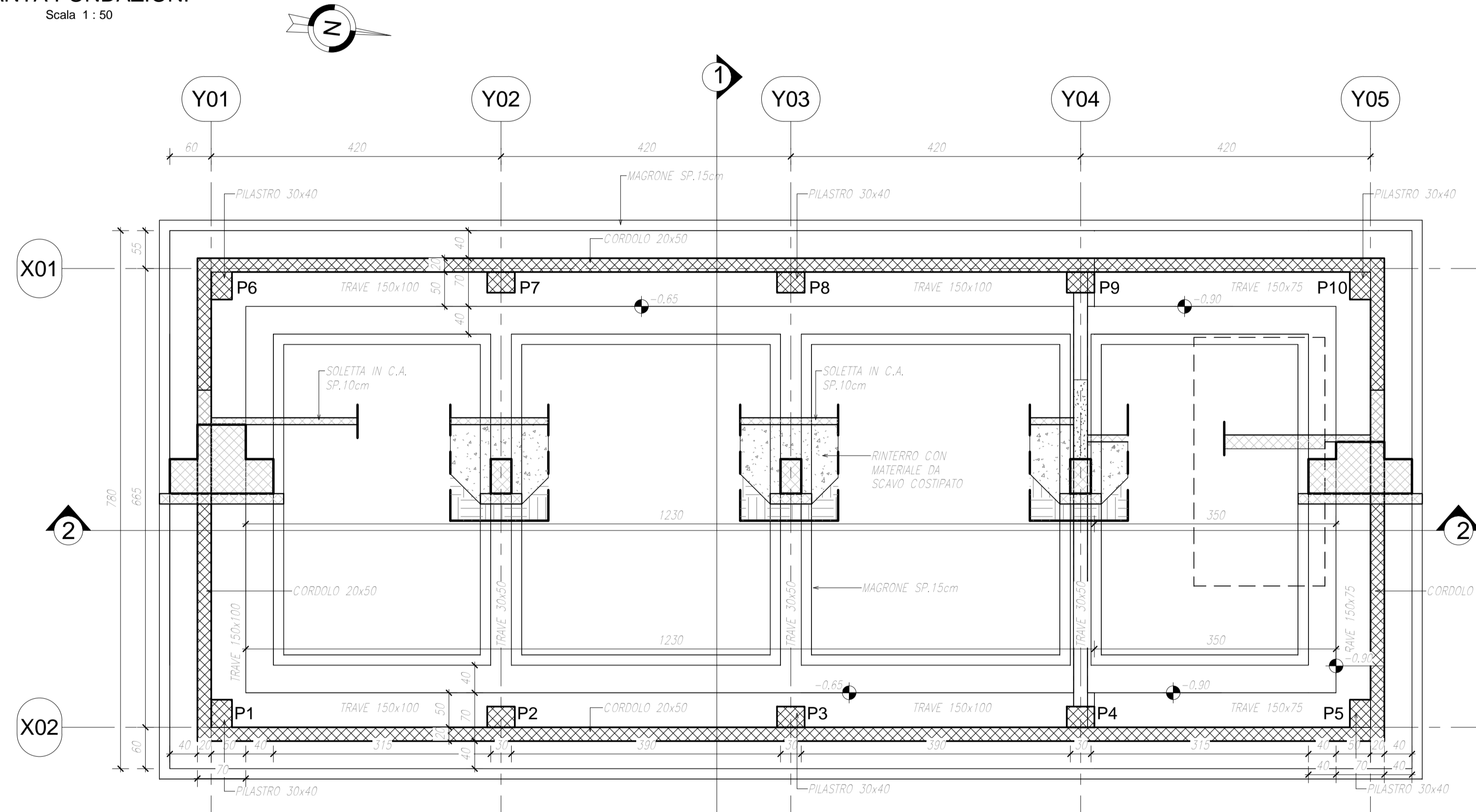

PIANTA Q.TA -0.55

Scala 1:50

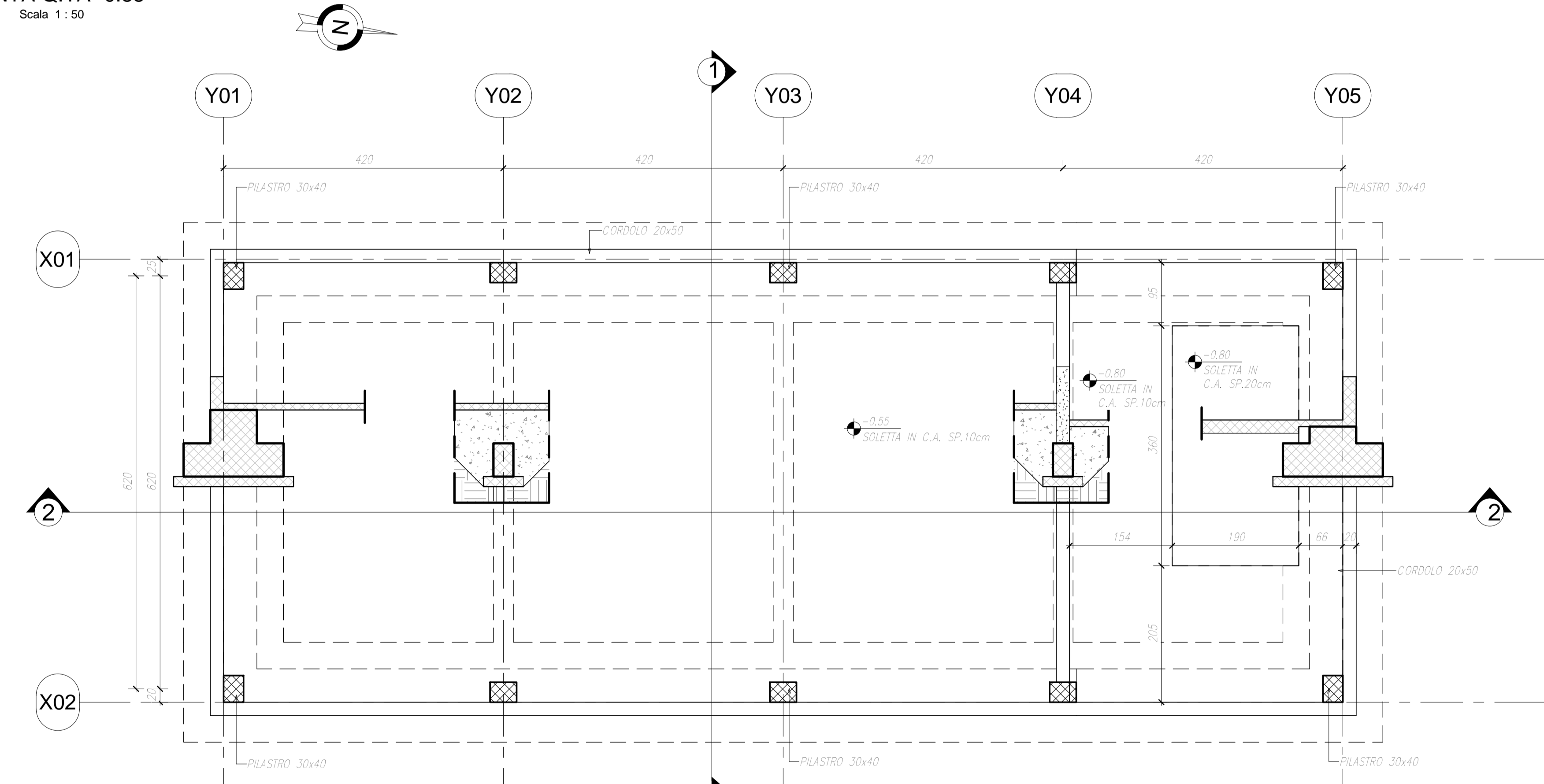

KEYPLAN

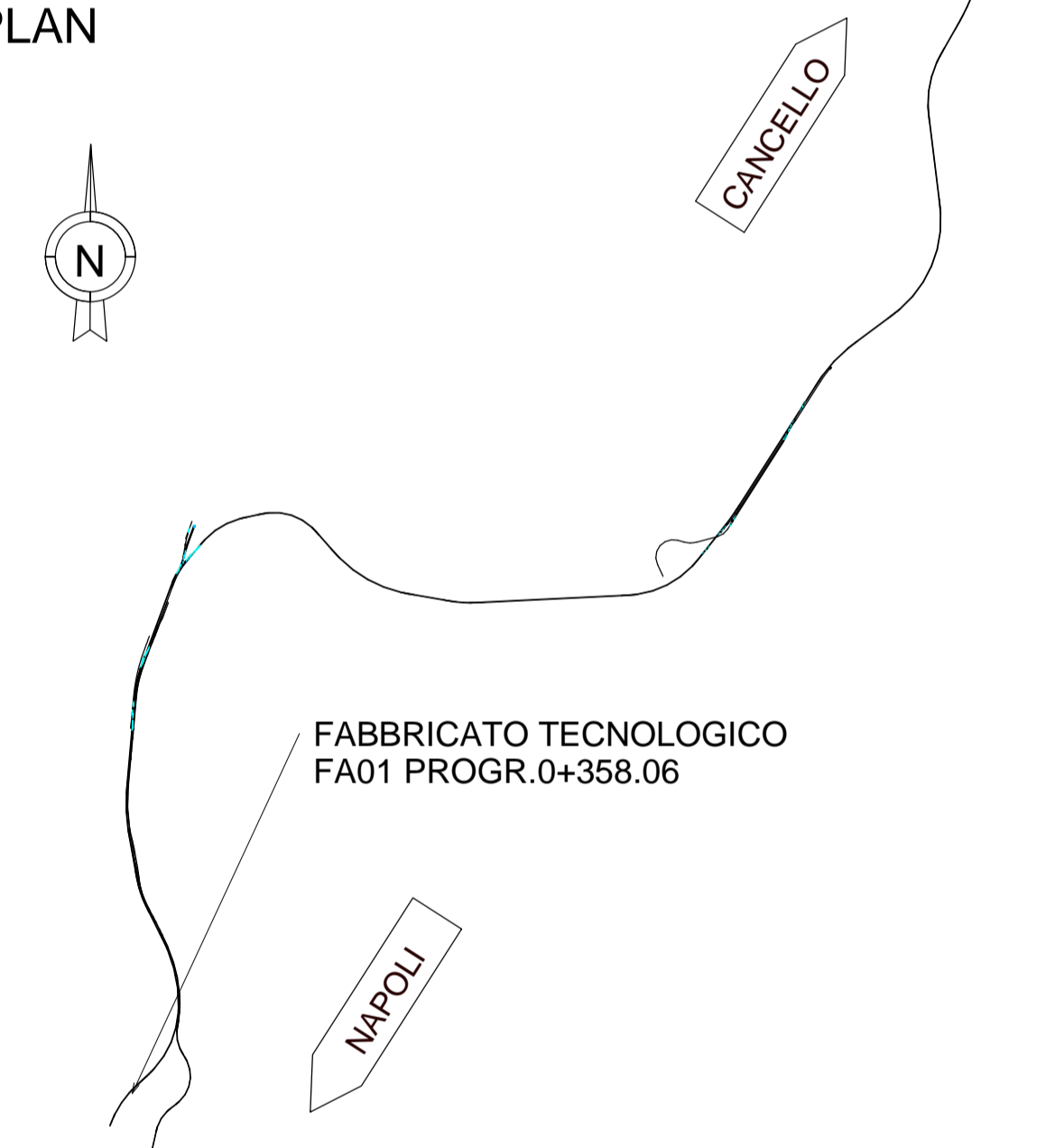

PIANTA COPERTURA

Scala 1:50

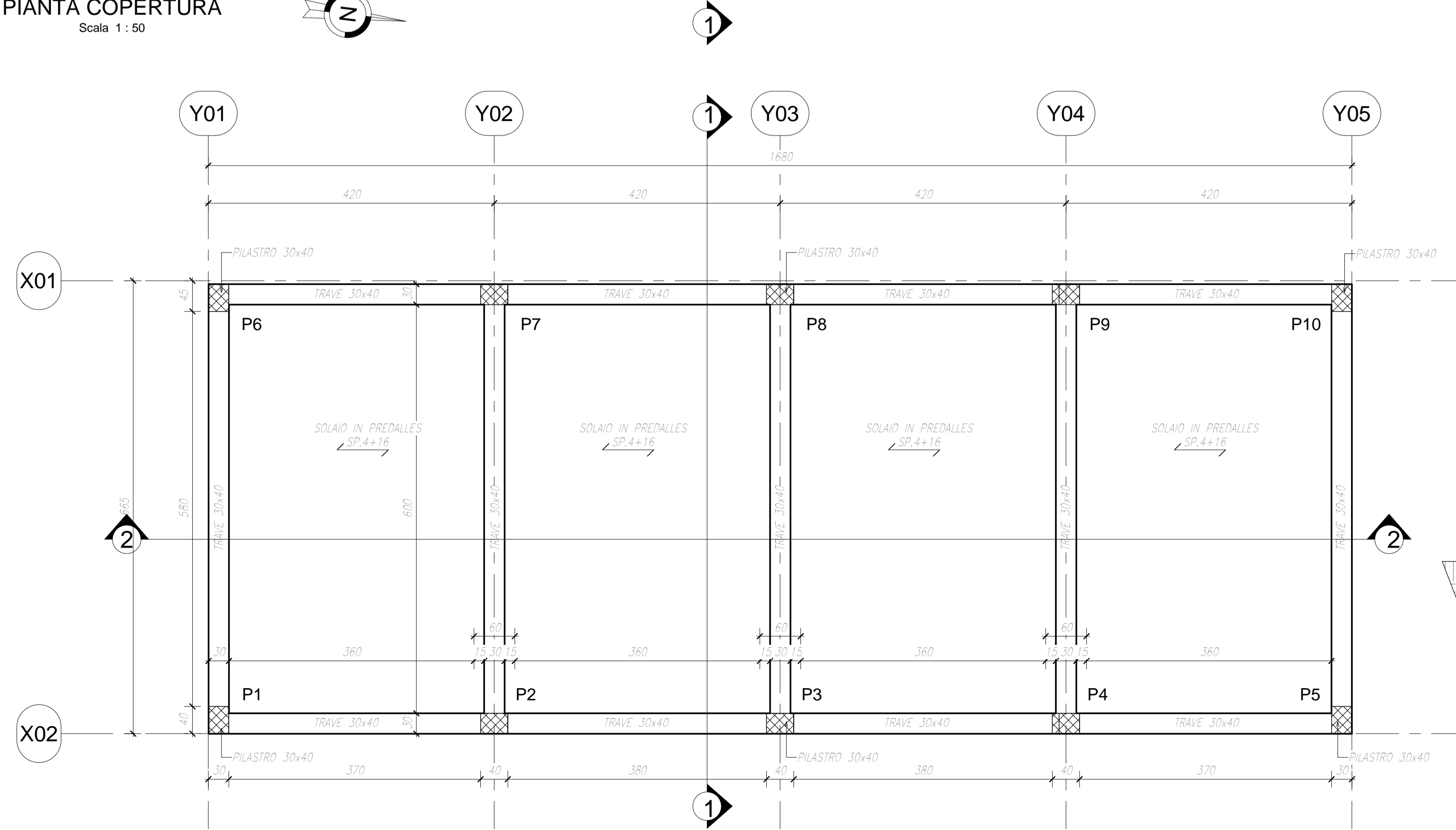

SEZIONE 2-2

Scala 1:50

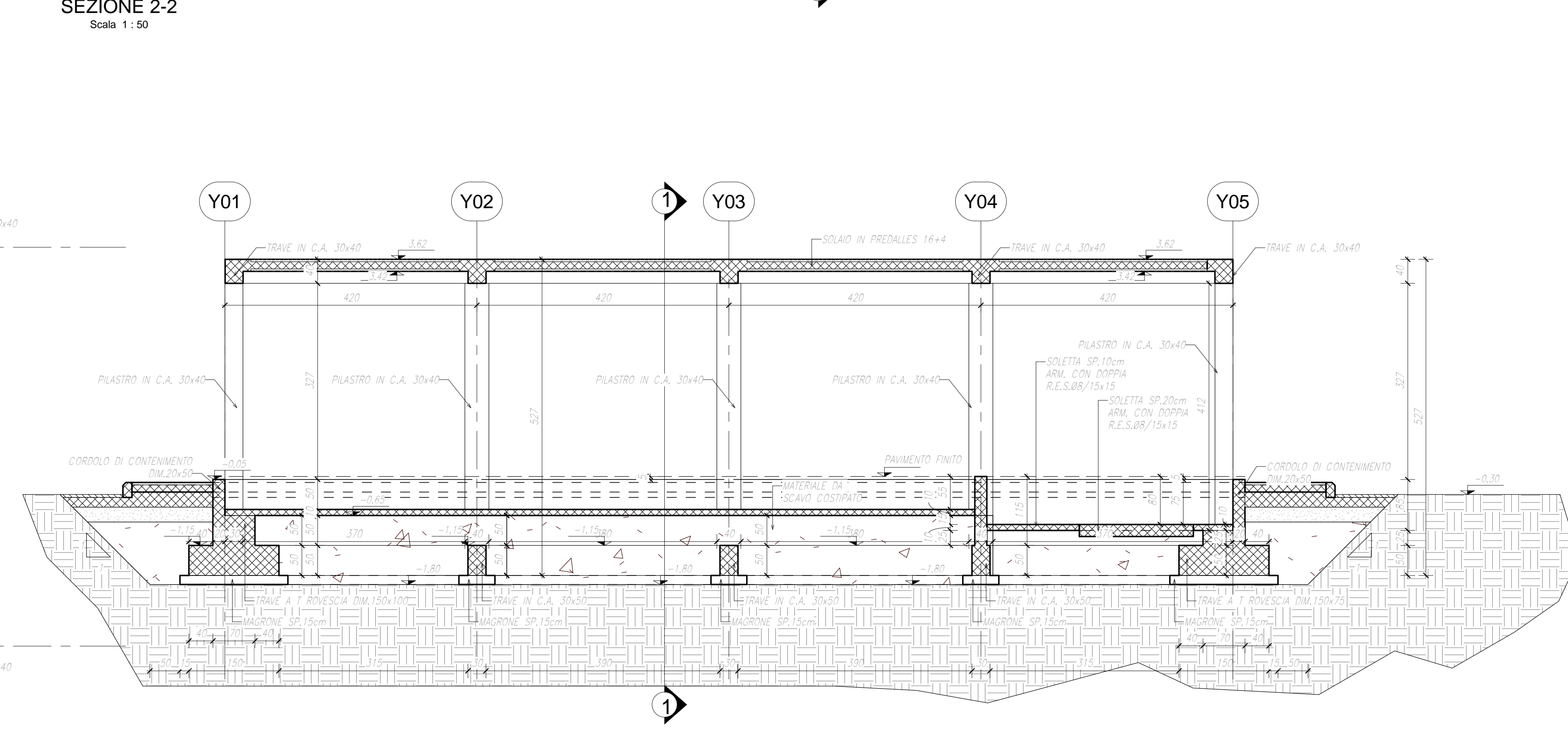

COMMITTENTE: **RFI** RETE FERROVIARIA ITALIANA GRUPPO FERROVIE DELLO STATO ITALIANO

DIREZIONE LAVORI: **ITALFERR** GRUPPO FERROVIE DELLO STATO ITALIANO

APPALTATORE: **salini impregilo** MANDATARIA; **ASTALDI** MANDANTE

PROGETTAZIONE: **SYSTRA** MANDATARIA; **SOTECNI** MANDANTE; **ROCKSOIL** MANDANTE

PROGETTO ESECUTIVO

LINEA FERROVIARIA NAPOLI - BARI, TRATTA NAPOLI-CANCELLO, IN VARIANTE TRA LE PK 0+000 E PK 15+585, INCLUSE LE OPERE ACCESSORIE, NELL'AMBITO DEGLI INTERVENTI DI CUI AL D.L. 133/2014, CONVERTITO IN LEGGE 164 / 2014

DISEGNO

FA - FABBRICATI
FA01 - FABBRICATO TECNOLOGICO AL KM 0+358.06
OPERE CIVILI
ELABORATI STRUTTURALI
Pianta e Sezioni

APPALTATORE	PROGETTAZIONE
DIRETTORE TECNICO Ing. M. PANISI	DIRETTORE DELLA PROGETTAZIONE Ing. A. CHECCHI

COMMESSA	LOTTO	FASE	ENTE TIPO DOC.	OPERA/DISCIPLINA	PROGR.	REV.	SCALA:
IF1M	00	E	ZZ	PB	FA01B0	001	A

Rev.	Descrizione	Redatto	Data	Verificato	Data	Approvato	Data	Autorizzato Data
A	EMISSIONE	CHECCHI	14/09/18	PANISI	15/09/18	D'ANGELO	15/09/18	COPPA

File: IF1M.0.0.E.ZZ.PB.FA01.B.001.A.dwg n. Elab: