

PIANTA COPERTURA  
Scala 1:50

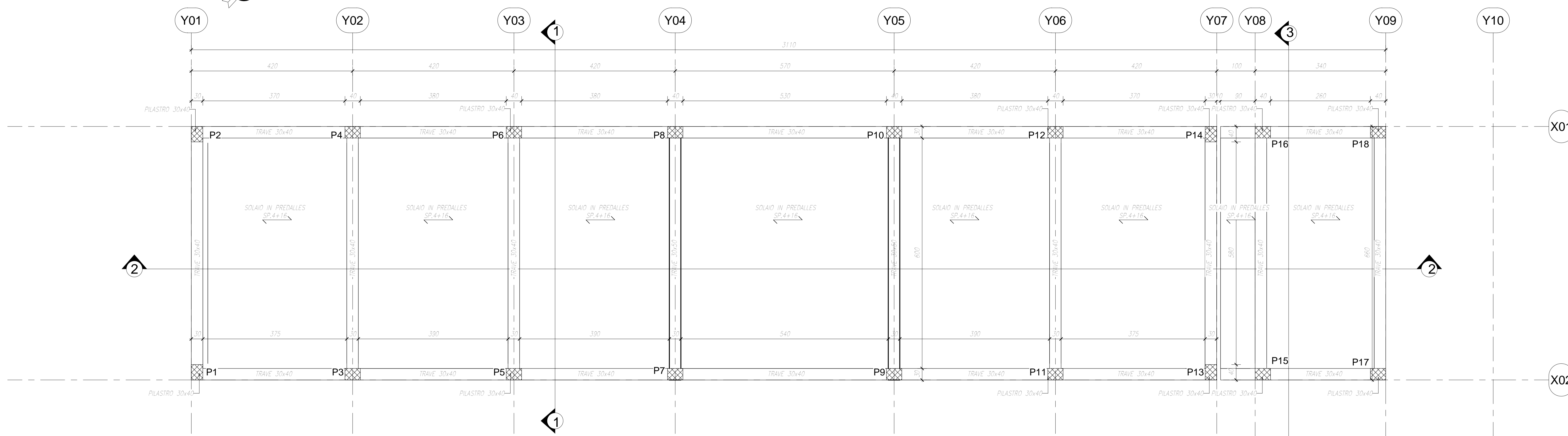

SEZIONE 2-2  
Scala 1:50

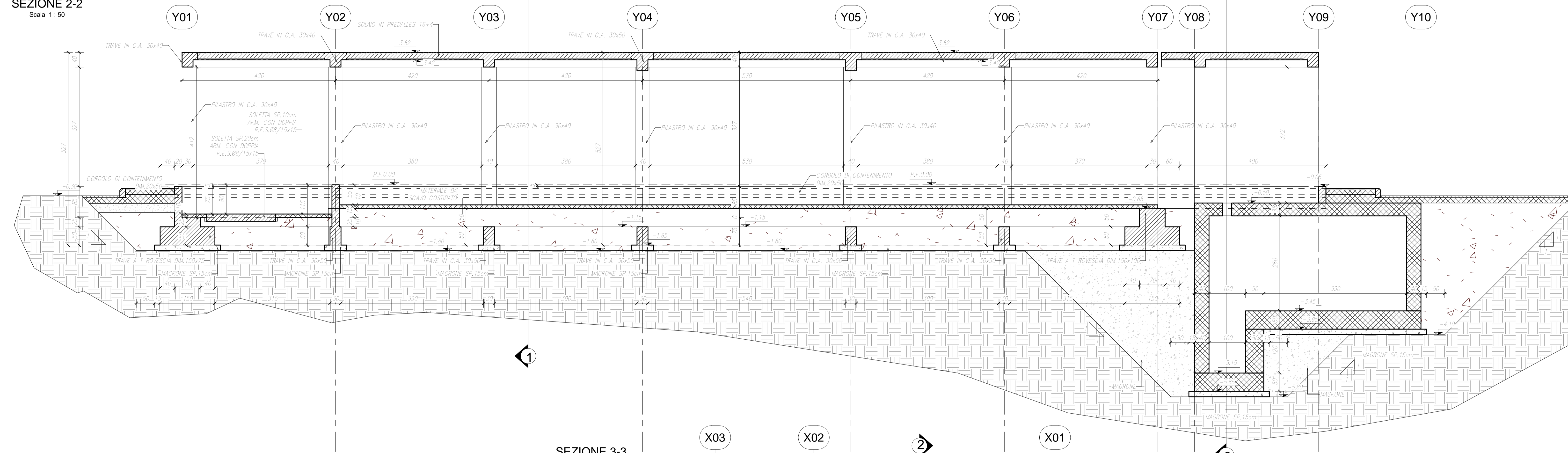

SEZIONE 1-1  
Scala 1:50

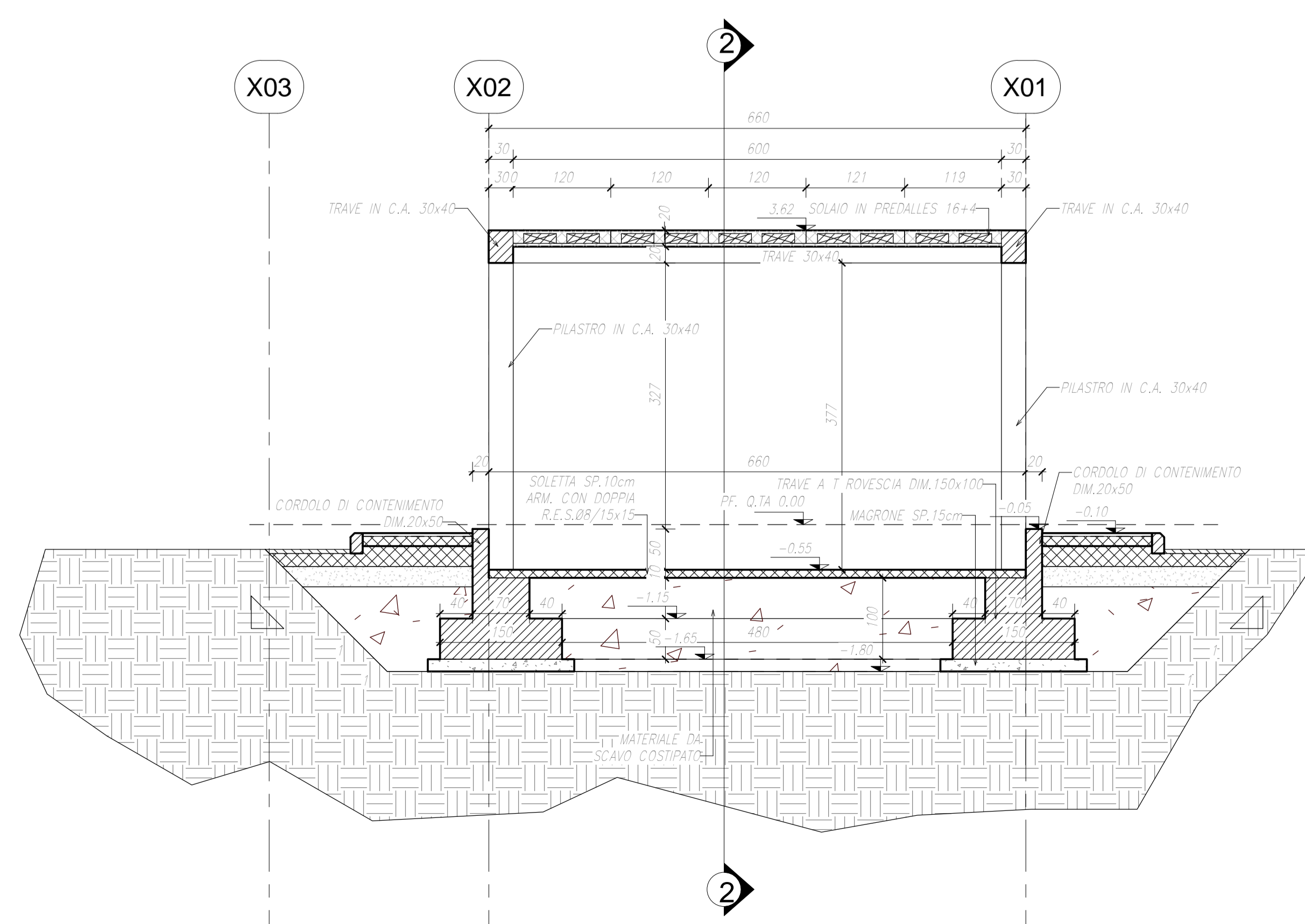

SEZIONE 3-3  
Scala 1:50

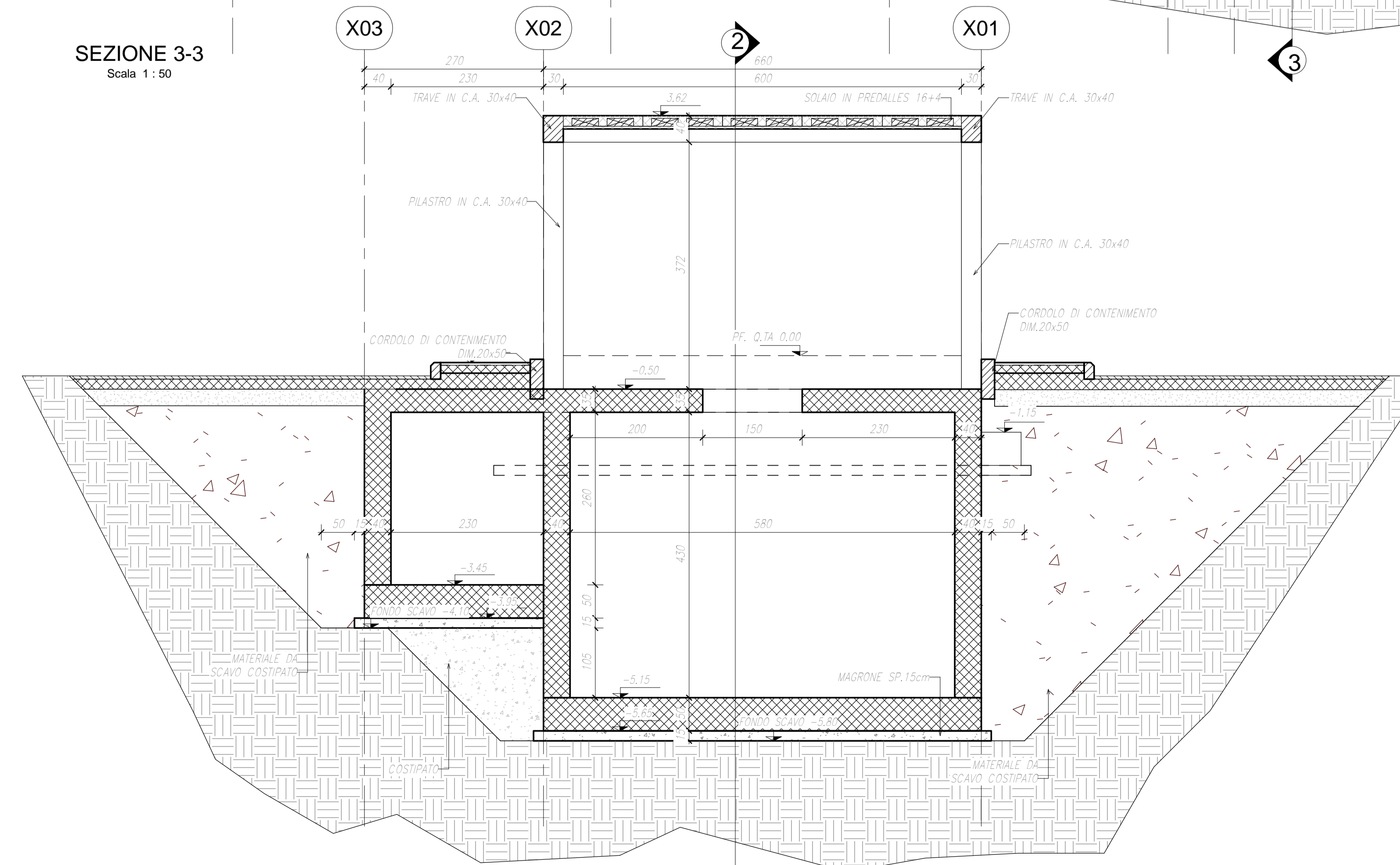

SEZIONE SOLAIO  
1:10



TABELLA MATERIALI

**CALCESTRUZZO ELEVAZIONI**  
C28/35  
Rapporto Acqua/cemento=0,55  
Classe di esposizione=XC3  
Cemento tipoII-V  
Dimensione max aggregata = 25mm  
Contenuto minimo di cemento: 320kg/m³  
Contenuto massimo di cemento: 400kg/m³  
Slump: S4-S5

**CALCESTRUZZO FONDAZIONI**  
C25/30  
Rapporto Acqua/cemento=0,60  
Classe di esposizione =XC2  
Cemento tipoII-V  
Dimensione max aggregata = 25mm  
Contenuto minimo di cemento: 300kg/m³  
Contenuto massimo di cemento: 400kg/m³  
Slump: S4-S5

MAGRONE DI PULIZIA: C12/15

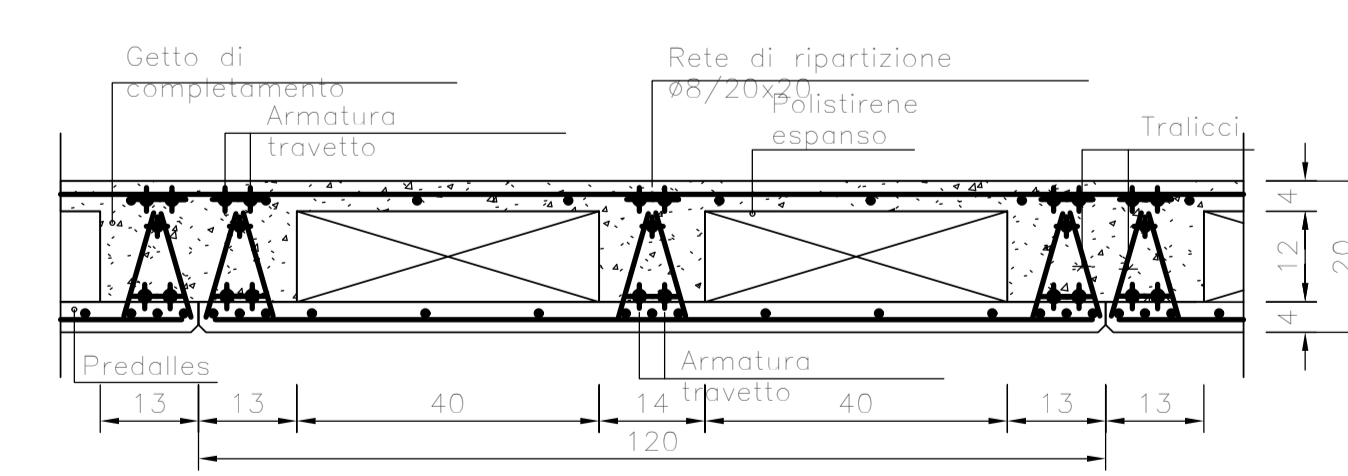
ARMATURA: Barre B450C per acciaio

Per tutto quanto non espressamente richiamato si farà riferimento alle prescrizioni di cui al CAPITOLATO di COSTRUZIONE delle OPERE CIVILI ITALFERR

NOTE:  
Prevedere copriferro netto non inferiore a 4cm in elevazione e in fondazione.

INCIDENZE	
Fondazioni	120 kg/m³
Elevazioni	270 kg/m³

KEYPLAN

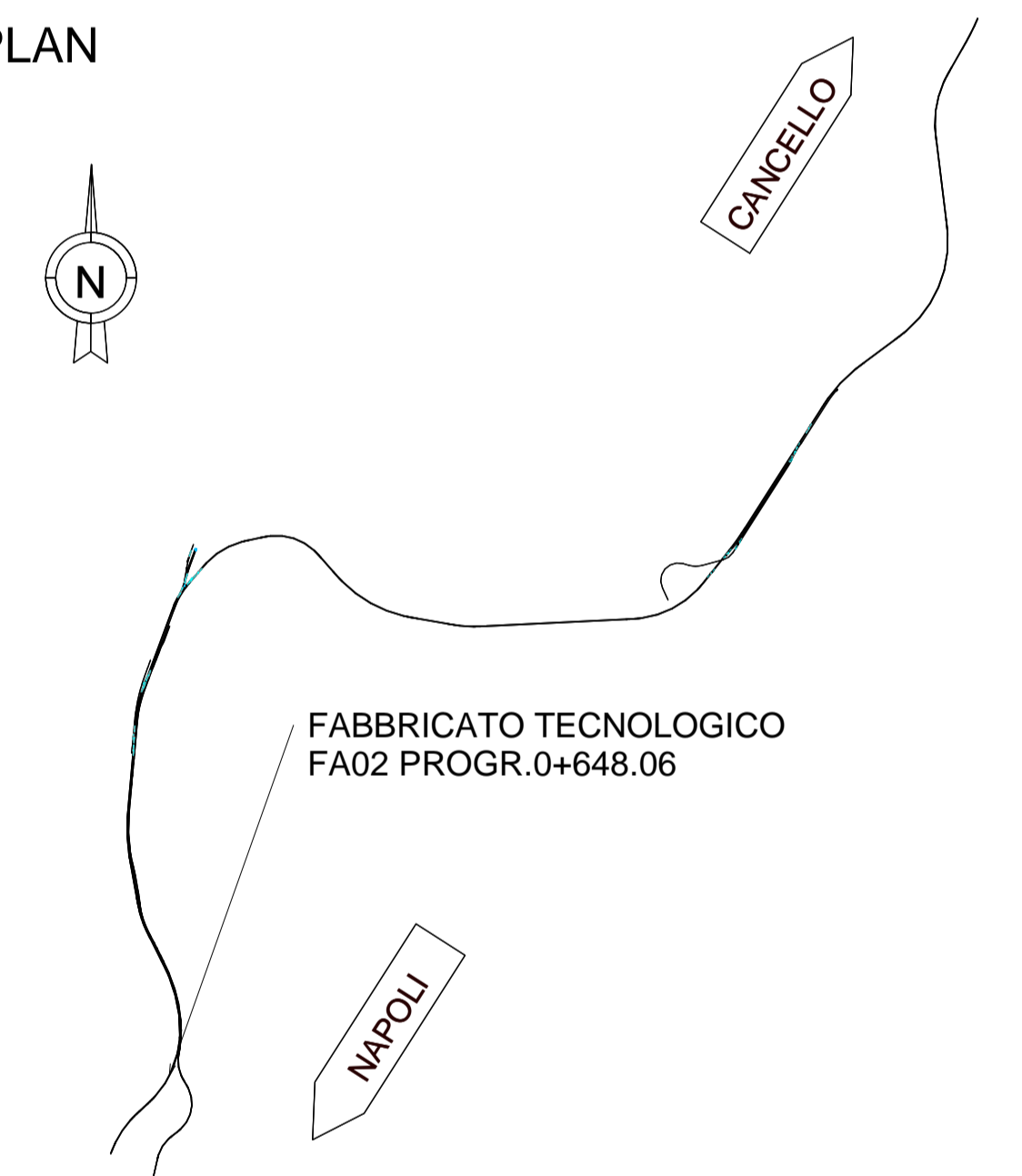

COMMITTENTE: **RFI** RETE FERROVIARIA ITALIANA GRUPPO FERROVIE DELLO STATO ITALIANE

DIREZIONE LAVORI: **ITALFERR** GRUPPO FERROVIE DELLO STATO ITALIANE

APPALTATORE: **salini impregilo** MANDATARIO: **ASTALDI**

PROGETTAZIONE: **SYSTRA** MANDATARIO: **SOTECNI** **ROCKSOIL**

**PROGETTO ESECUTIVO**

**LINEA FERROVIARIA NAPOLI - BARI, TRATTA NAPOLI-CANCELLO, IN VARIANTE TRA LE PK 0+000 E PK 15+585, INCLUSE LE OPERE ACCESSORIE, NELL'AMBITO DEGLI INTERVENTI DI CUI AL D.L. 133/2014, CONVERTITO IN LEGGE 164 / 2014**

DISSEGNO  
FA - FABBRICATI  
FA02 - FABBRICATO TECNOLOGICO AL KM 0+648.06  
OPERE CIVILI  
ELABORATI STRUTTURALI  
Piante e Sezioni

APPALTATORE	PROGETTAZIONE
DIRETTORE TECNICO Ing. M. PANISI	DIRETTORE DELLA PROGETTAZIONE Ing. A. CHECCHI

COMMESSA	LOTTO	FASE	ENTE TIPO DOC.	OPERA/DISCIPLINA	PROGR.	REV.	SCALA:
IF1M	00	E	ZZ	PB	FA02B0	003	A 1:50

Rev.	Descrizione	Redatto	Data	Verificato	Data	Approvato	Data	Autorizzato Data
A	EMISSIONE	CHECCHI	14/05/18	PANISI	15/05/18	D'ANGELO	15/05/18	COPPA

File: IF1M 0 0 E.ZZ.PB.FA.02 B.003 A.dwg n. Elab.: 36/018