

CARATTERISTICHE MATERIALI	
Classe calcestruzzo (magrone e opere di livellamento)	C16/20 - Rck=20 N/mm ² ; f _{ctk} = 16 N/mm ²
Classe calcestruzzo (opere in elevazione)	C28/35 - Rck=35 N/mm ² ; f _{ctk} = 28 N/mm ²
Classe di compattezza c/c (UNI EN 206-1:2006-prospetto 3)	S4-fluido/abbassamento cono Slump da 160mm a 210mm
Classe di esposizione c/c (UNI EN 206-1:2006-prospetto 1)	XC2 per strutture bagnate raramente asciutte XC2 per strutture bagnate raramente asciutte
Acciaio per armature	B450C - f _{yk} ≥ 450 N/mm ² f _{tk} ≥ 540 N/mm ²
Tipo di armatura	poco sensibile
Controlli di qualità calcestruzzo	NTC 2008 11.3.2.2 tipo B-1500 mc n.1 campione/gg - min 15 campioni ogni 1500 mc
Controlli di accettazione acciaio	NTC 2008 11.3.2.10.4 n.3 sezioni per diametro ogni lotto

LAVORAZIONI ARMATURE		
	Diametro piegature d _p	
Ø Bona	≤ 200	d _p = 120
Ø Bona	200 - 250	d _p = 120
Elemento	Coprifero (cm)	max Ø inerti (mm)
FONDAZIONE	5 cm	30
SOLETTA	5 cm	30

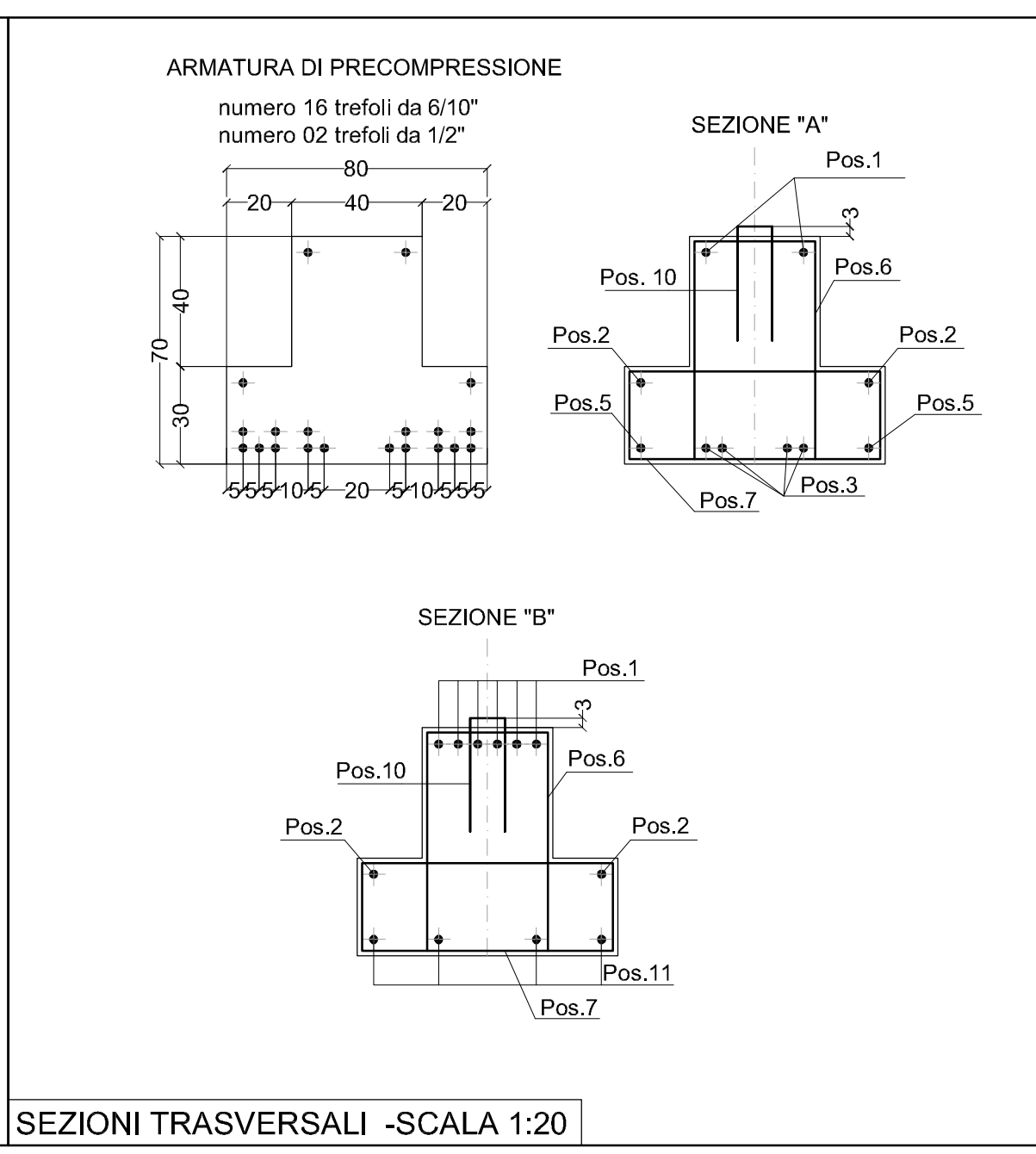
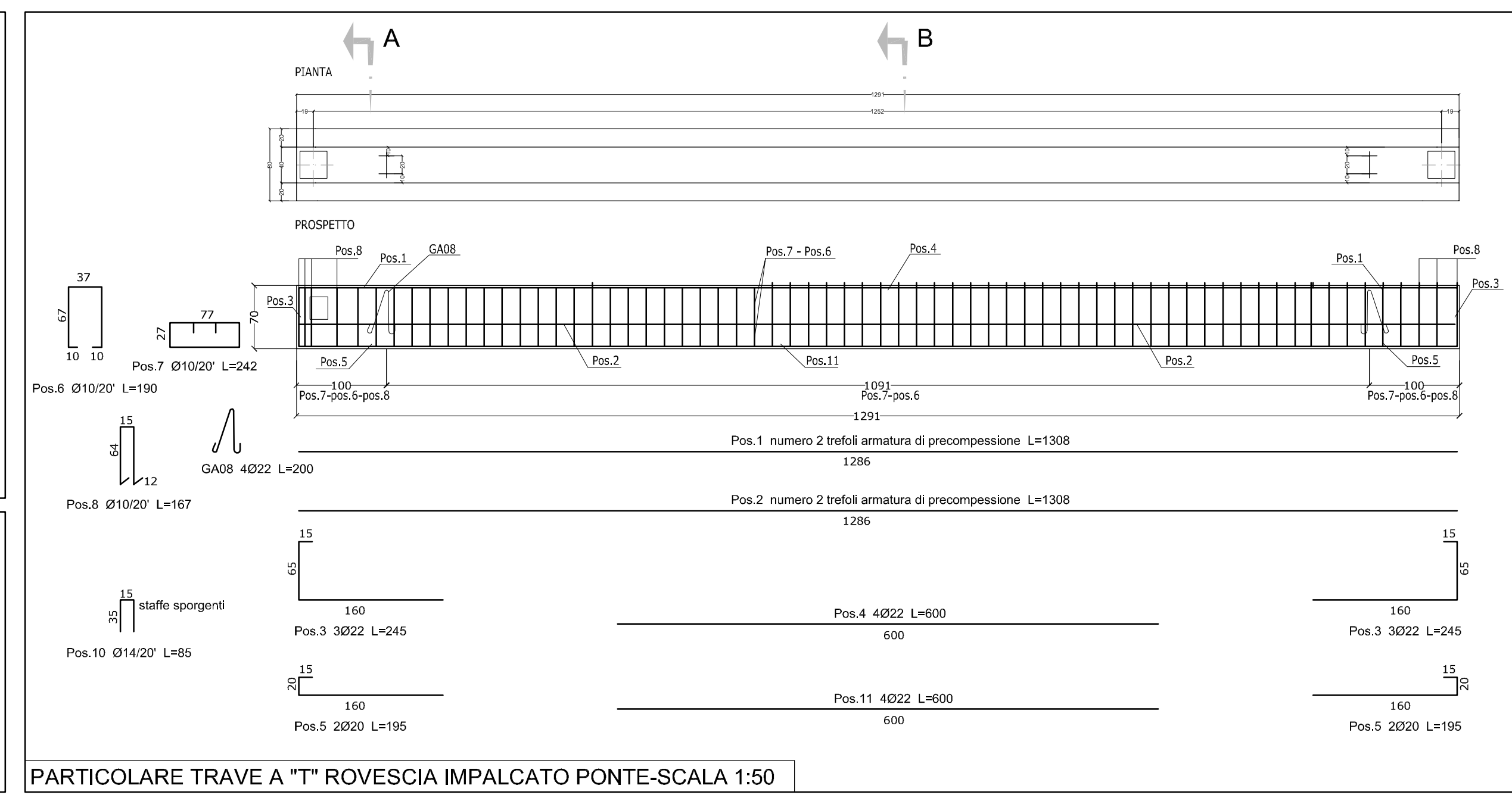
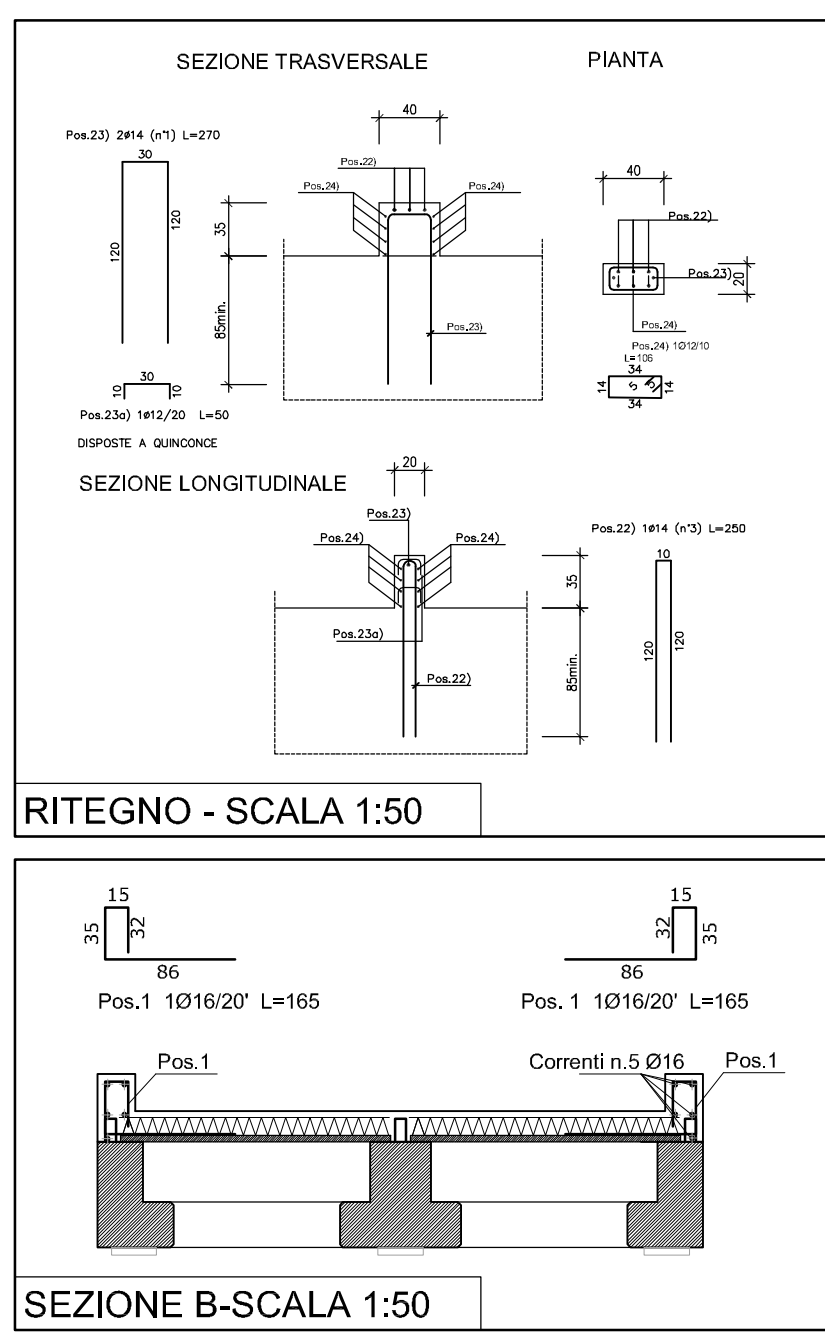
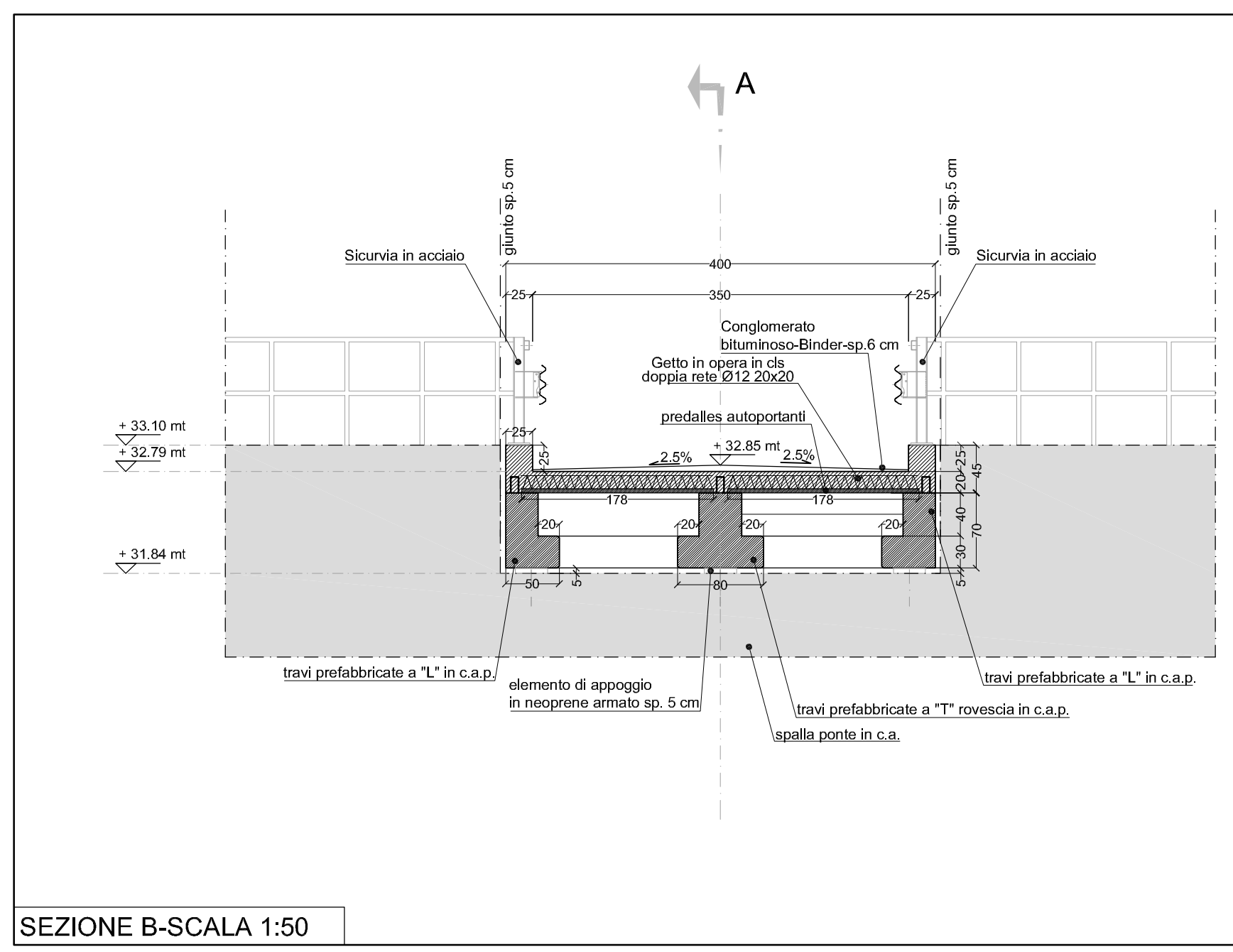
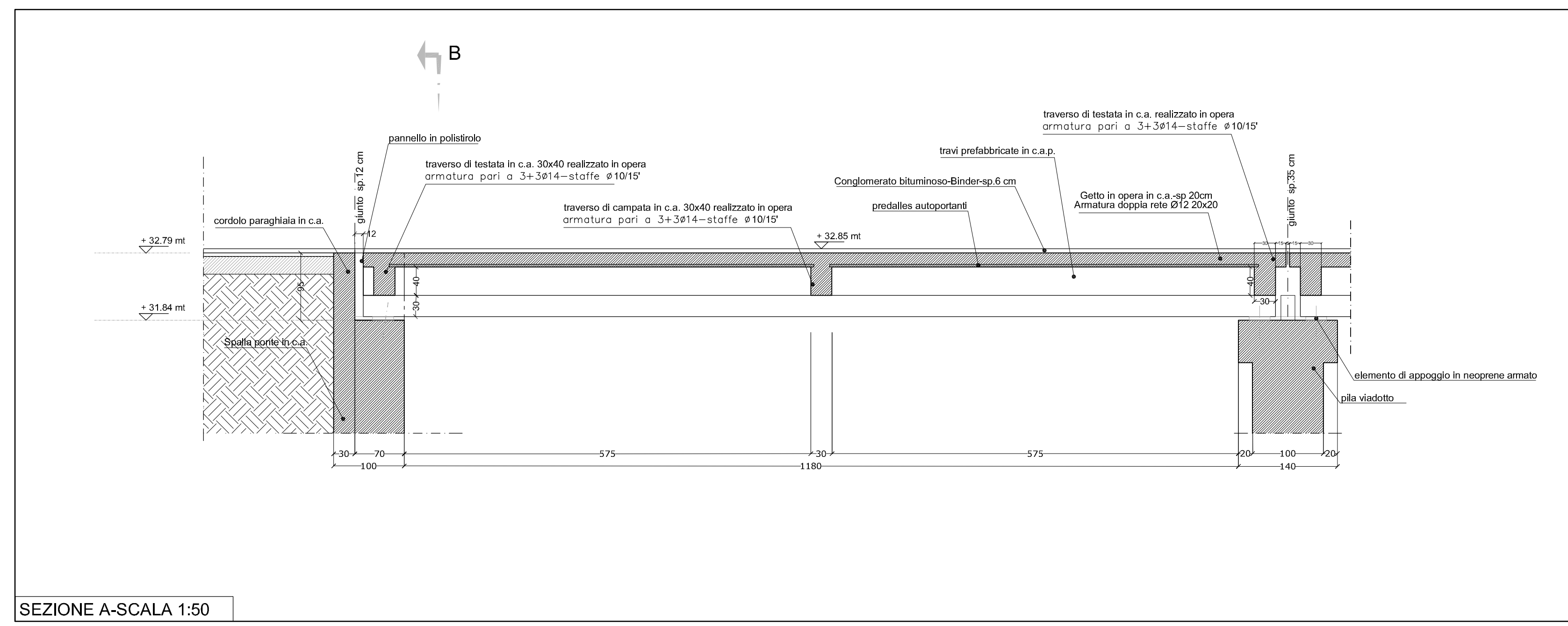
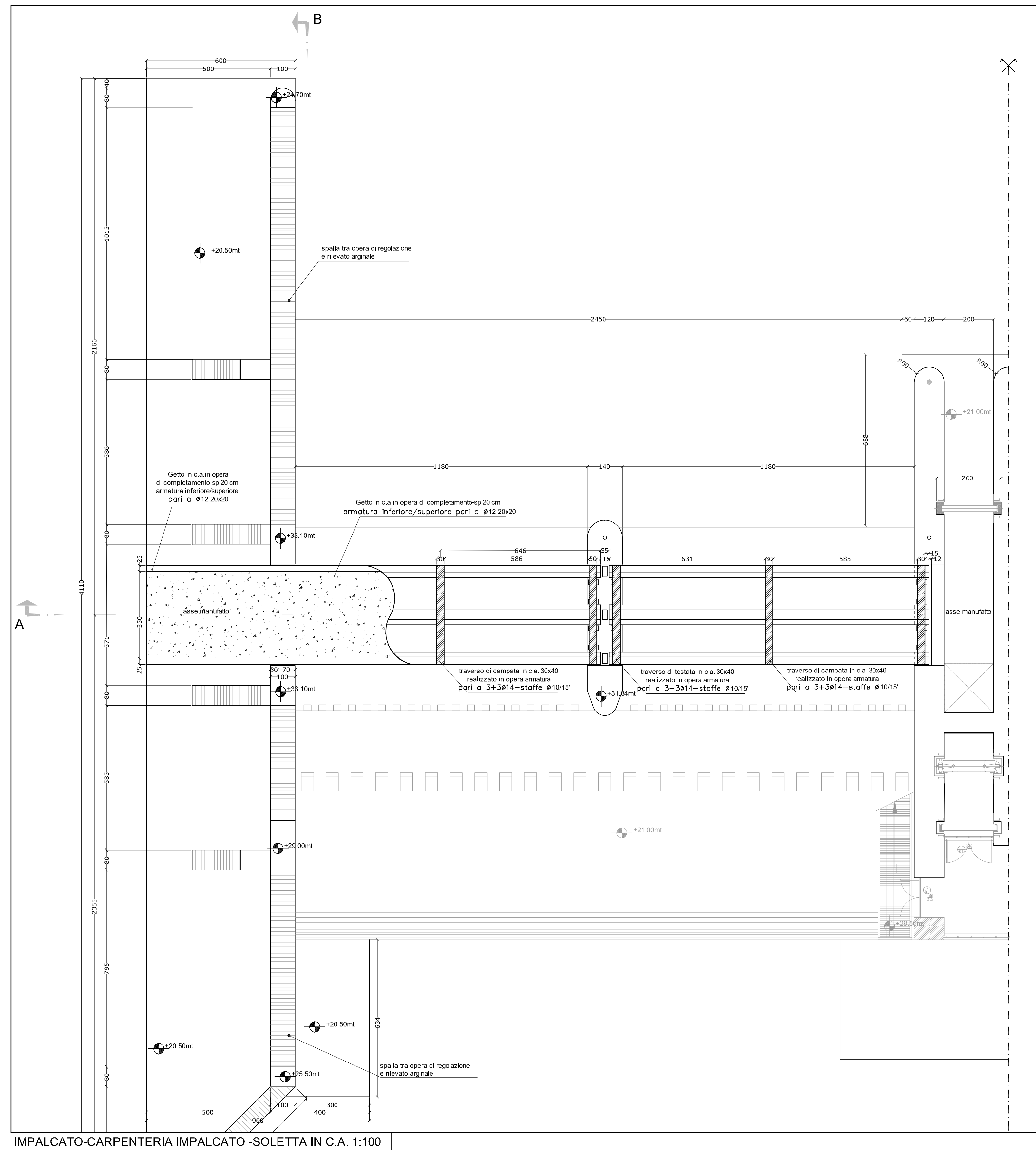
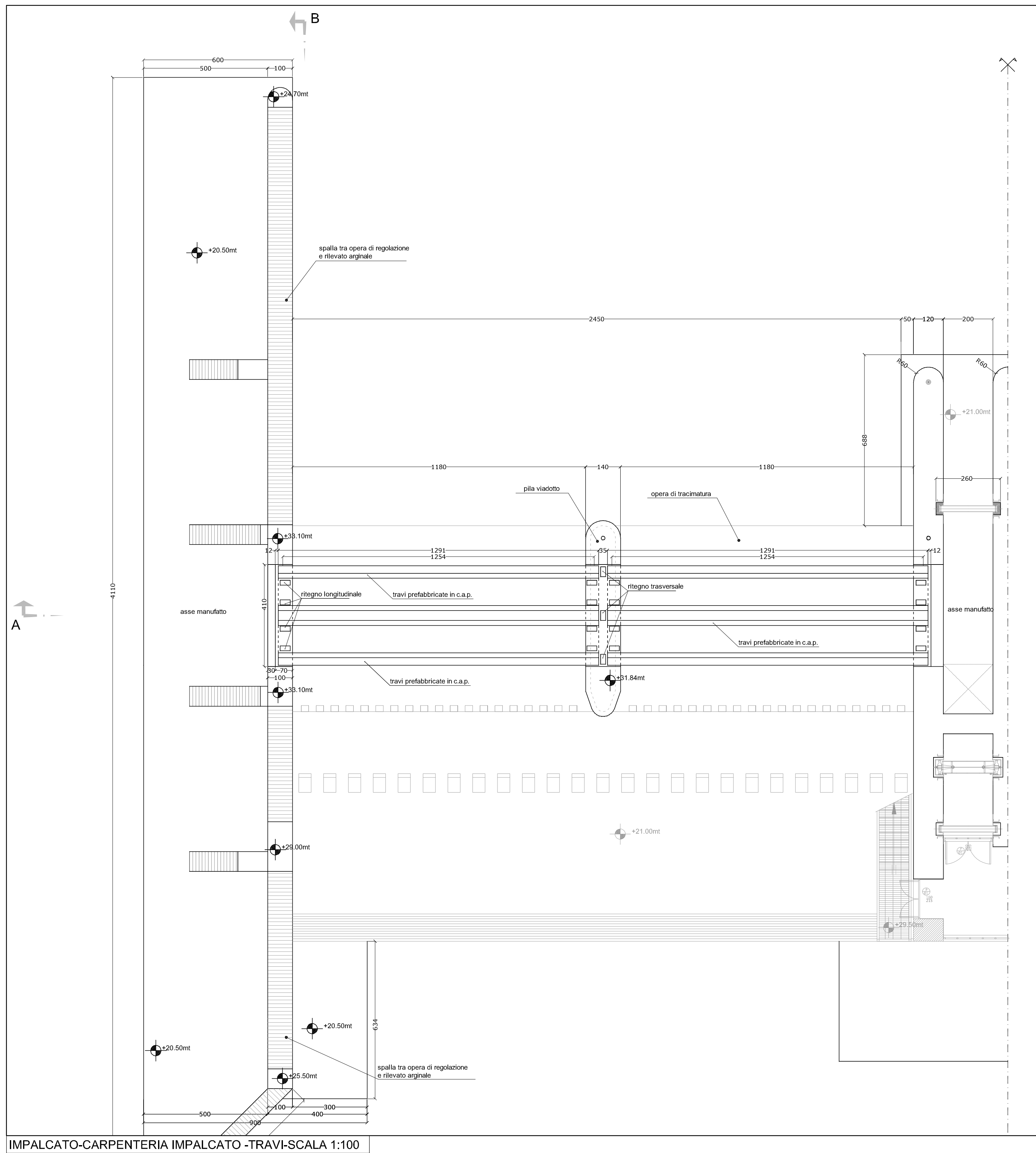
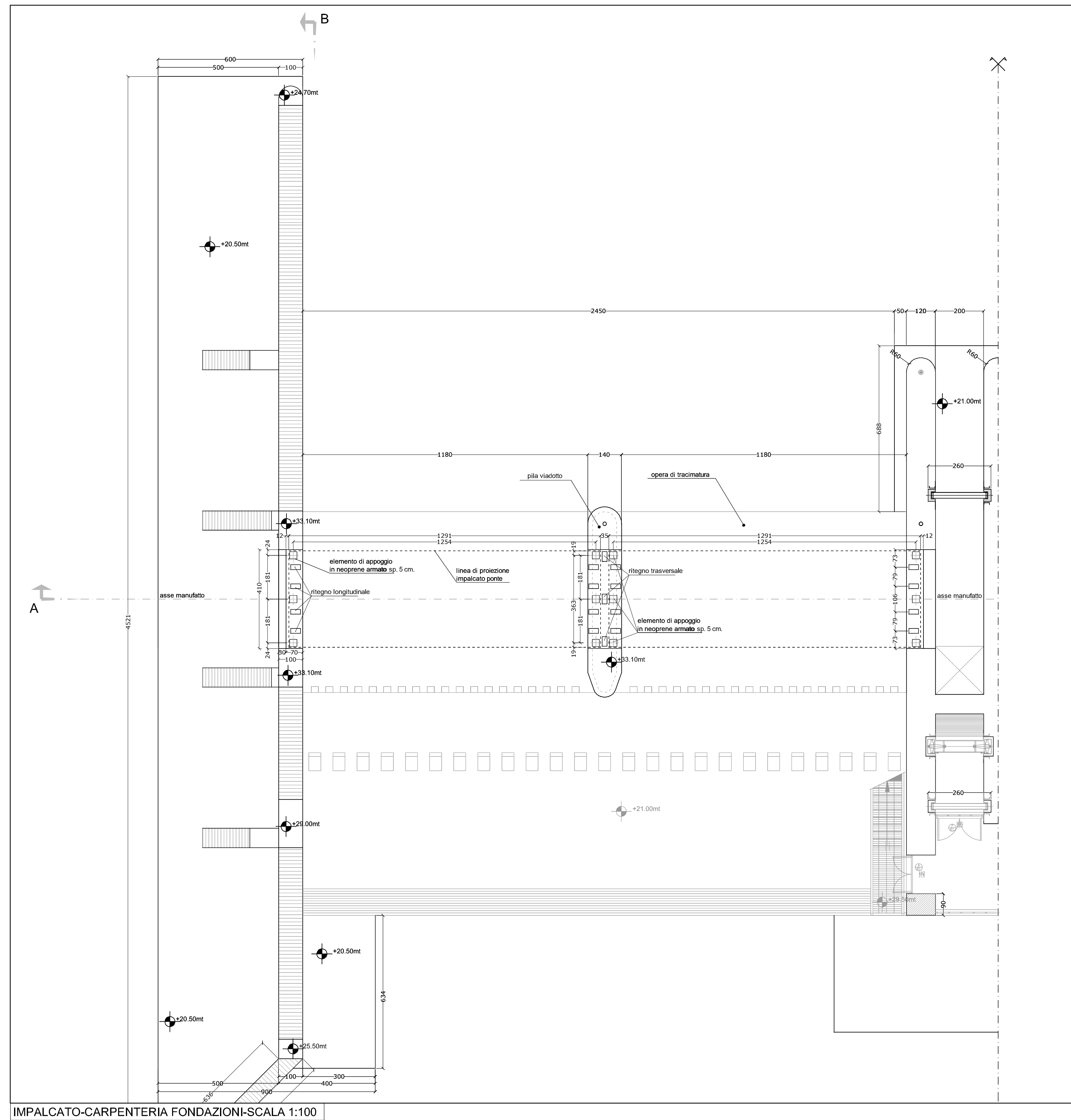

LAVORI DI RIPRISTINO DELL'OFFICIOSITA' DEL FOSSO DI PRATOLUNGO COMPRESA LA M.S. DELL'ALVEO E LA COSTITUZIONE DI OPPORTUNE OPERE DI ACCUMULO E LAMINAZIONE DELLE PIENE - II LOTTO

PROGETTO ESECUTIVO
PERIZIA DI VARIANTE E SUPPLETTIVA

OPERA DI REGOLAZIONE
VIADOTTO: CARPENTERIE, SEZIONI E TRAVI

IMPRESA DI COSTRUZIONE: ATI: CONSTRUTTORI STRADALI & COORDINAMENTO S.p.A. (capogruppo)	RESPONSABILE DEL PROCEDIMENTO Dott. Dario Matturo
Eni Merico S.p.A. (mandante)	DIREZIONE DEI LAVORI Ing. Severino Marasco
INTEGRA (mandataria) Prof. Ing. Marco Pietrangeli Ing. Geol. Massimo Pietrangeli	
TECNOTRAM (mandante) Ing. Luciano Landolfi Ing. Roberto De Gemaro Ing. Antonio Petti	
STUDI GEOLOGICI: Ing. Geol. Massimo Pietrangeli	

CODICE ELABORATO	REFERIMENTO ELABORATO	SCALA
S T C A T O S - R3	DIN1222T-CA105-R3.dwg	varie

rev	Data	Redazione	Verifica	Approvazione	Viso committente	Descrizione
1	13-11-2013	Ing. A. Mella	Ing. L. Landolfi	M. Pietrangeli		
2	07-11-2014	Ing. A. Mella	Ing. L. Landolfi	M. Pietrangeli		Revisione autorizzativa Direzione Generale Dgrn
3	08/07/2015	M. Valeri	M. Pietrangeli	M. Pietrangeli		Ottimizzazione presentazioni. Consegna definitiva

In riproduzione del presente elaborato e' vietata la ristampa o l'uso senza la espressa, preventiva autorizzazione.