

SEZIONE TIPO M3 CONCI dal 32 al 39

SCALA 1:50

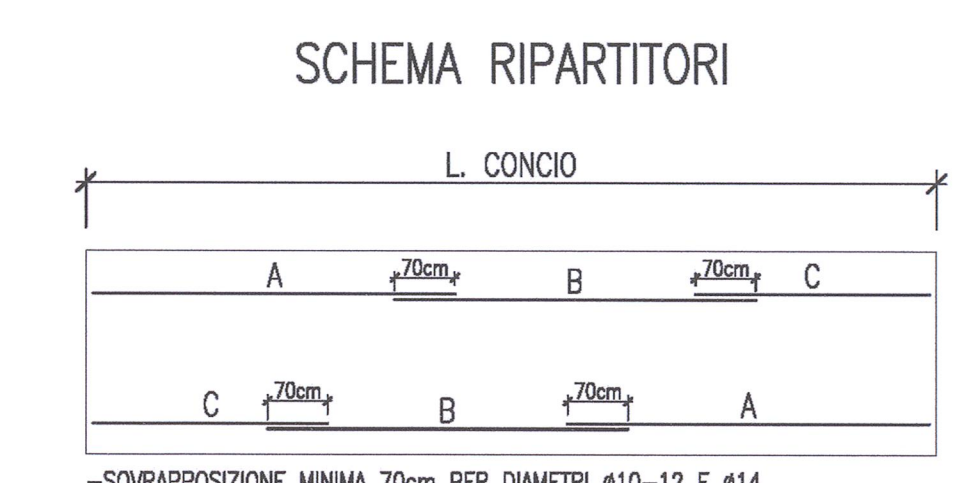
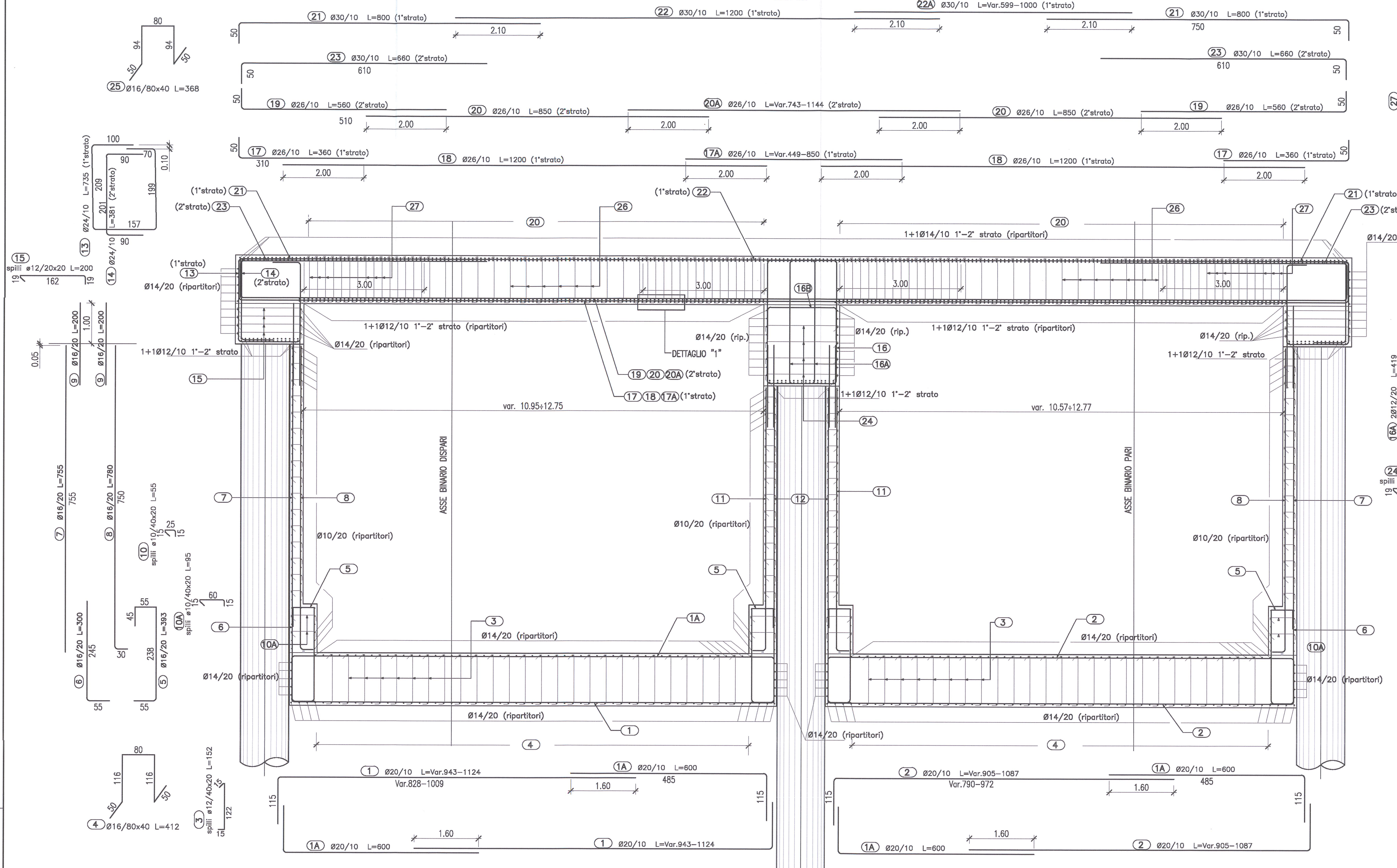

SEZIONE TIPO M3 CONCI 32-39

L. CONCIO	20m	25m
LUNGHEZZE (cm)	A 1200	1200
	B 860	900
	C -	530

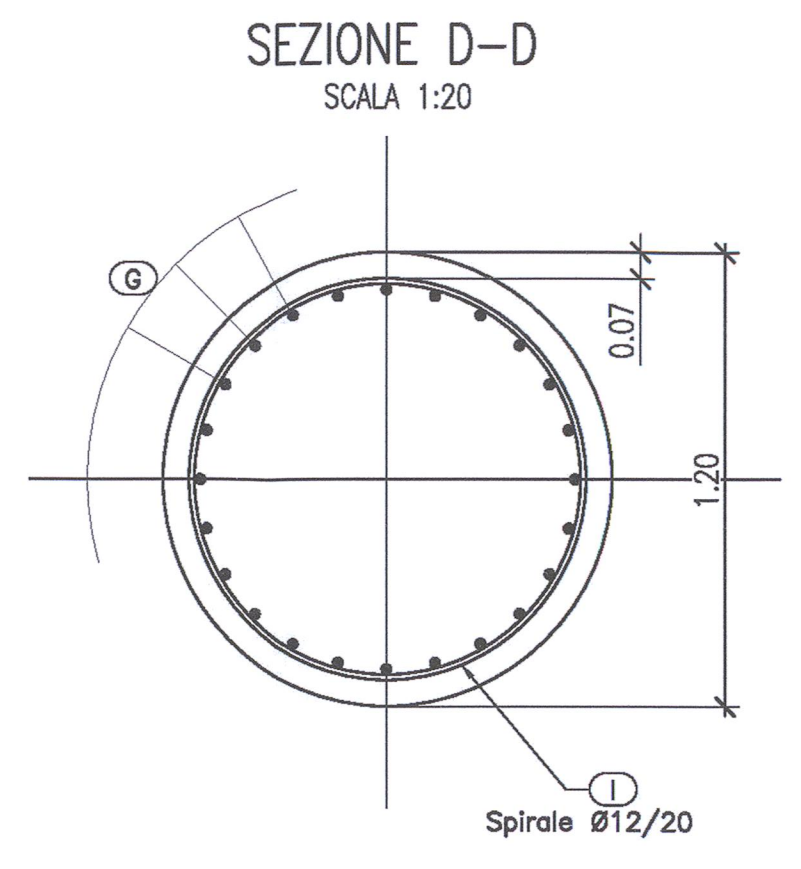

ARMATURA PALO TIPO Ø1200 IN SX-DX

SCALA 1:50

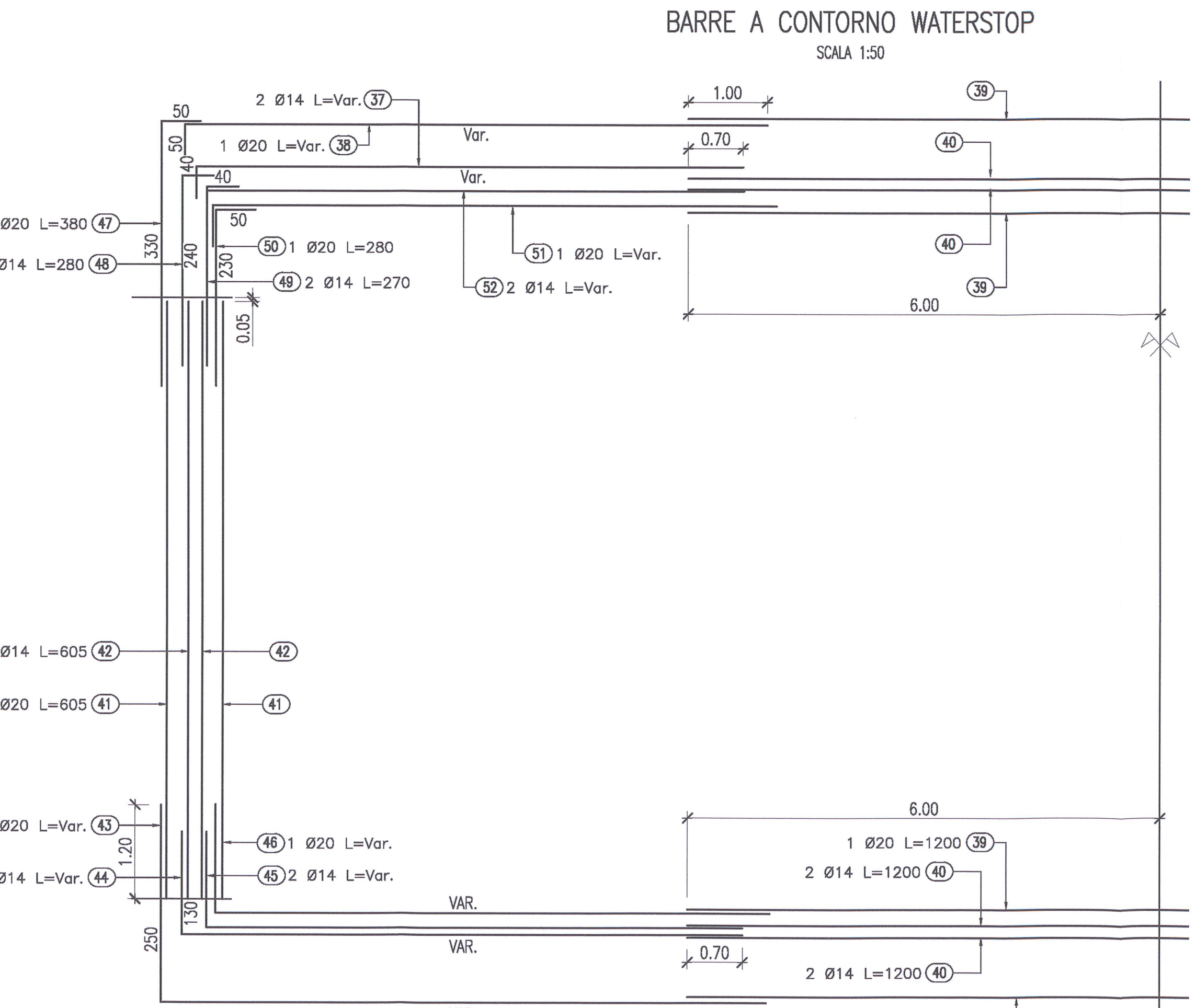
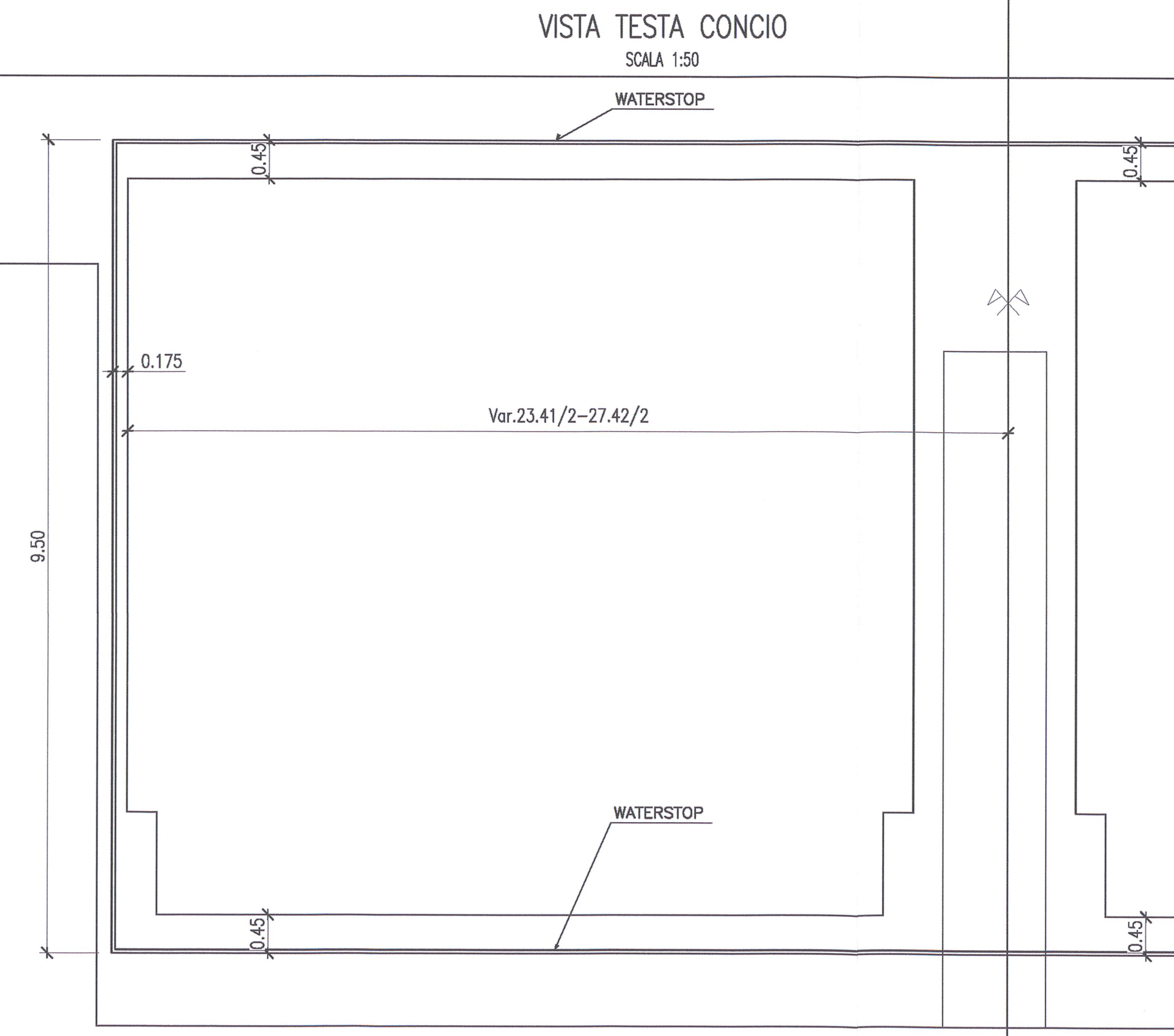
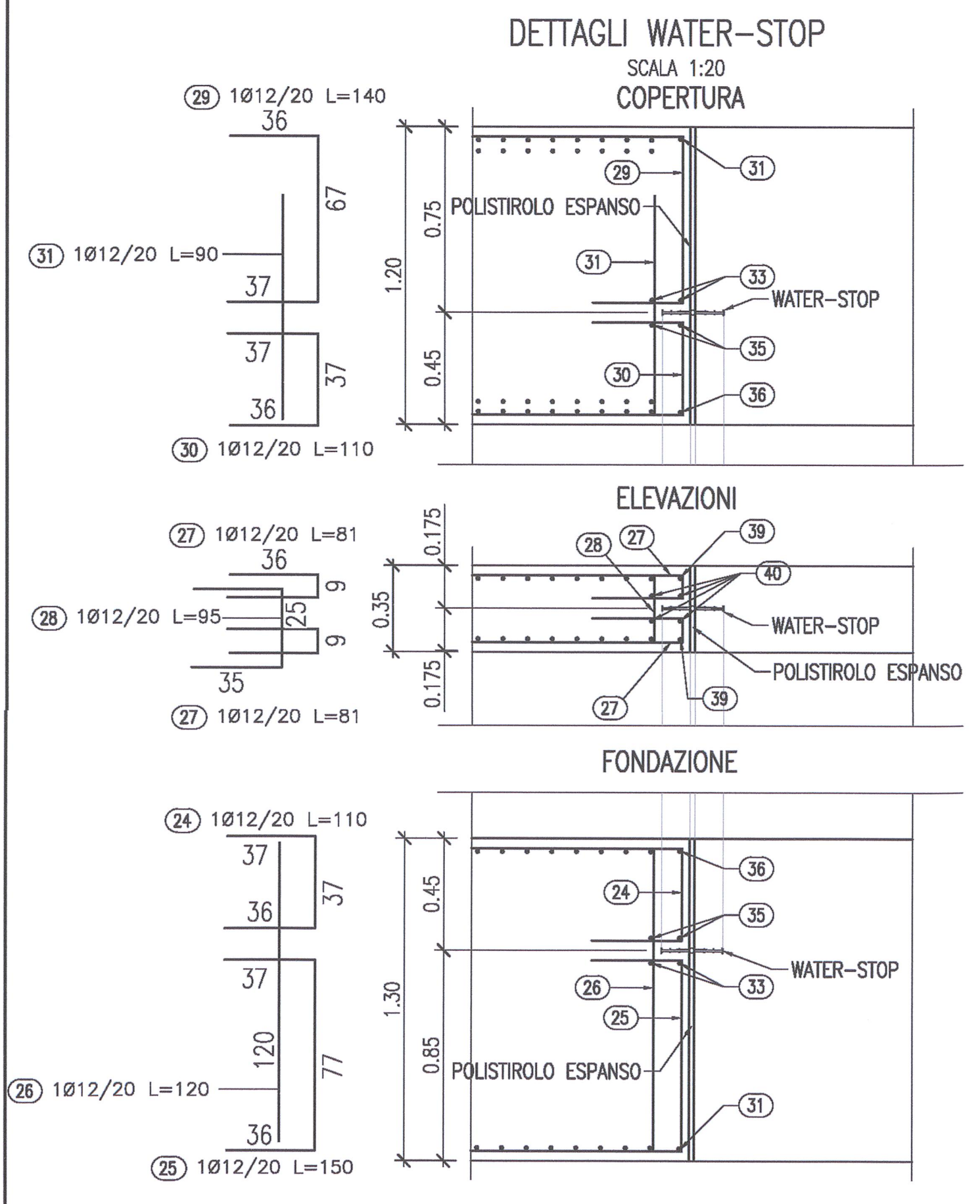
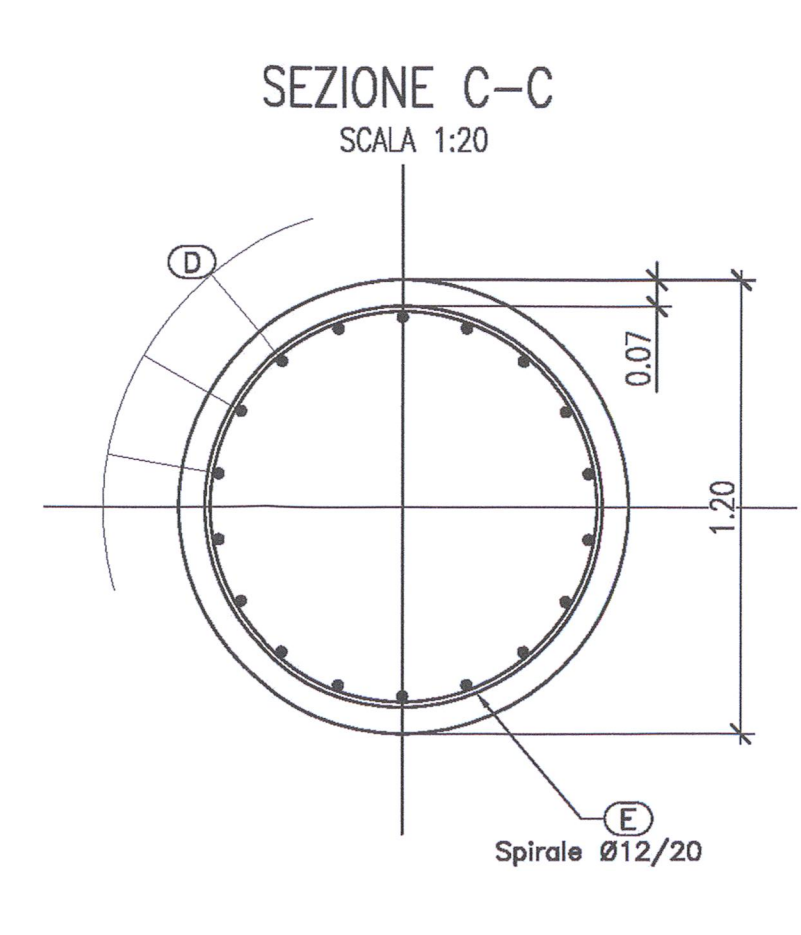
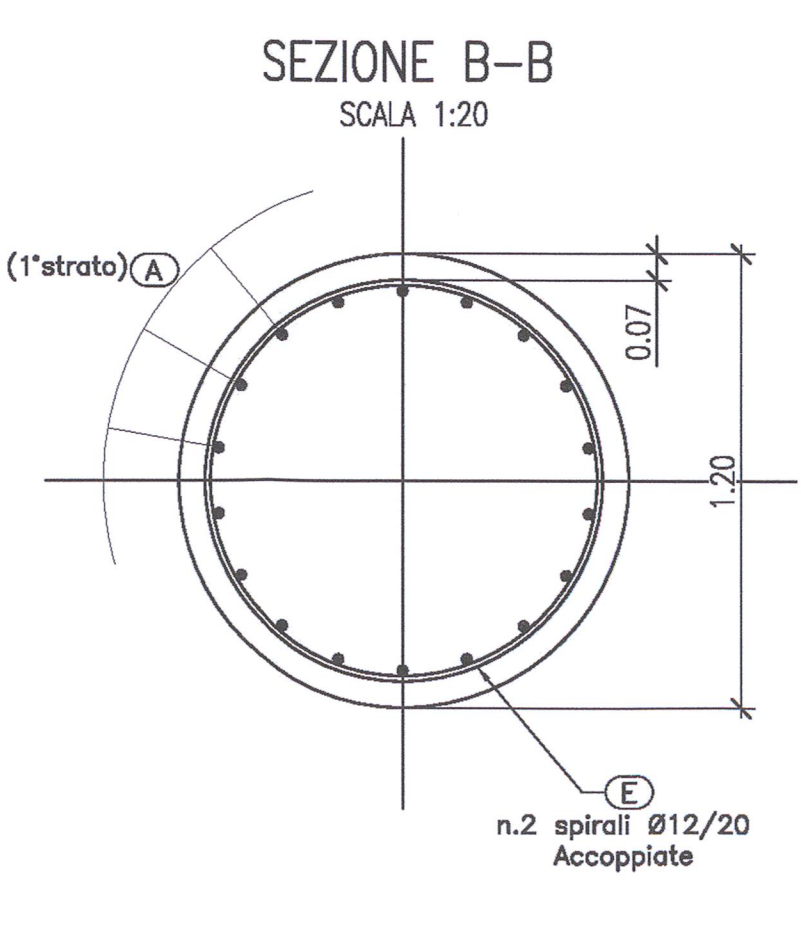
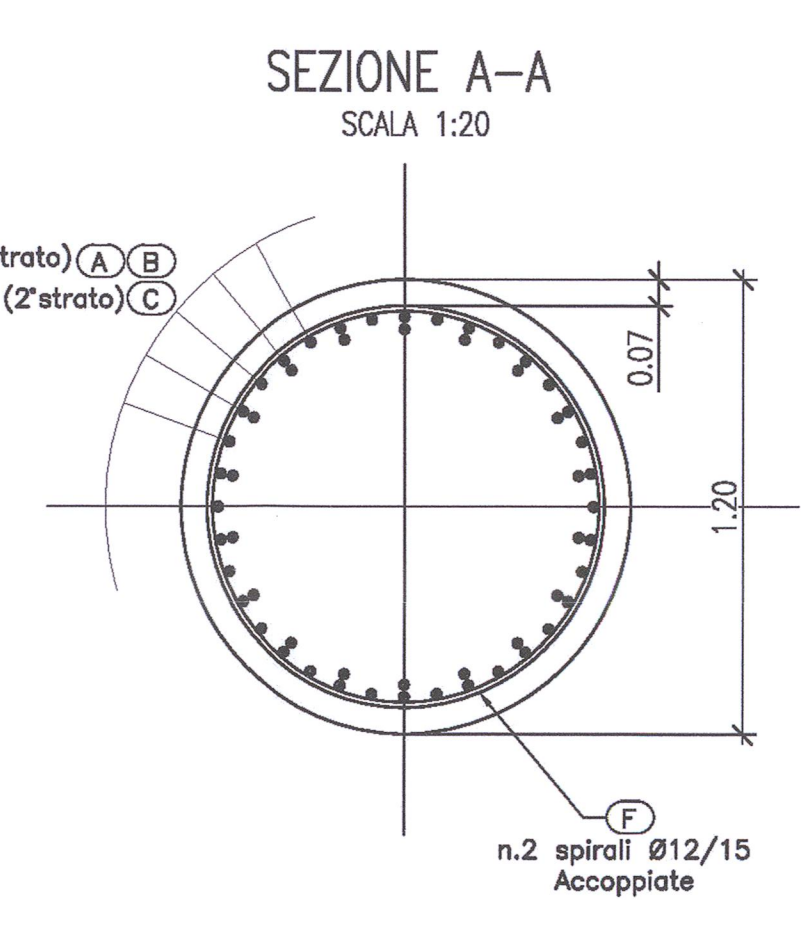
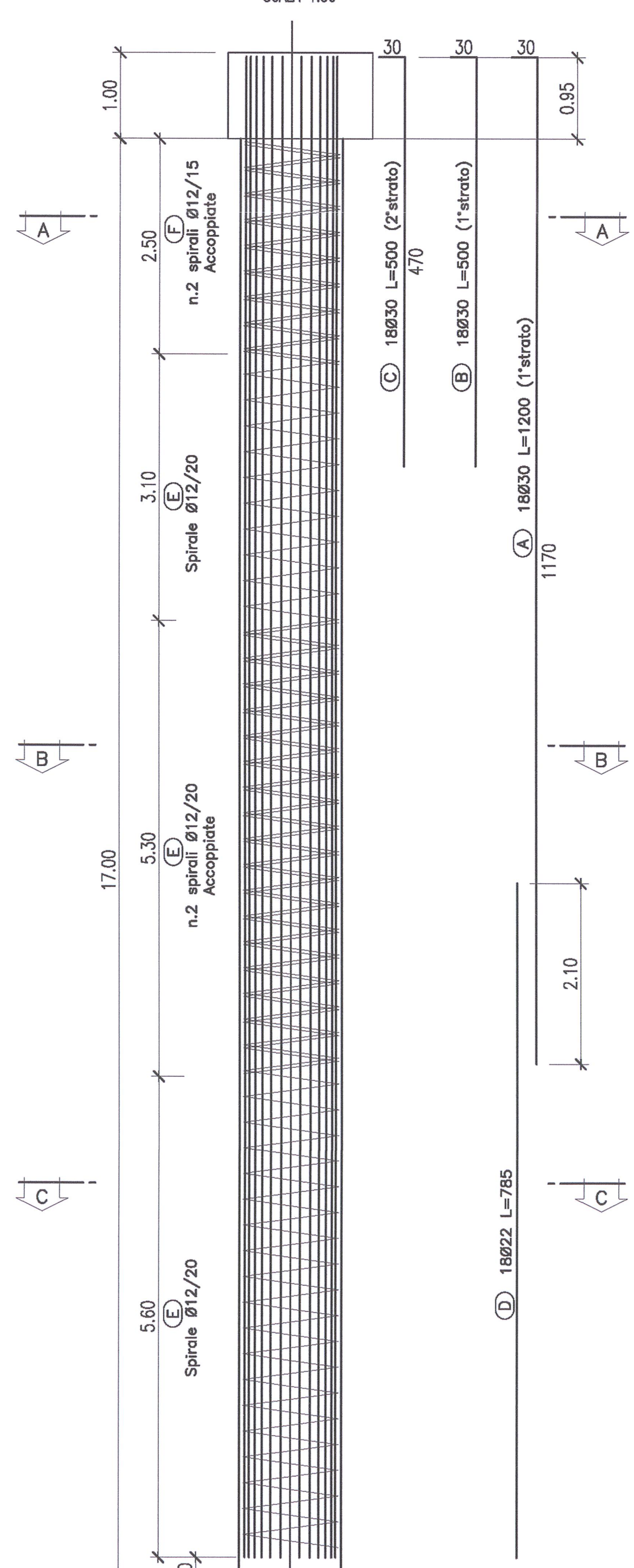

DESGNI DI RIFERIMENTO

DESCRIZIONE: GA06 - Sezione tipo M3 conci dal 32 al 39 - Carpenteria
CODICE: INGR11E2B2CA0600042

NOTE: - EVENTUALI DIFFERENZE TRA LE MISURE TOTALI E LE SOMMATORIE DELLE MISURE PARZIALI SONO DOVUTE AGLI ARROTONDAMENTI AUTOMATICI DI AUTOCAD.

LEGENDA: - P.C. PIANO DEI CENTRI, - P.F. PIANO DEL FERRO, - P.S. PIANO DI SCAVO

SPECIFICHE PIEGATURA E POSA FERRI

PIEGATURA STAFFE: Ø3 = DIAMETRO MINIMO DEL MANDRINO (mm), Ø3 = 46 PER #6-12, Ø3 = 59 PER #14-18

PIEGATURA BARRE: A MENO DI DIVERSE INDICAZIONI RIPORTATE NELLE SPECIFICHE DEI FERRI, PIEGARE LE ARMATURE CON MANDRINI DI DIAMETRO MINIMO INTERMEDIO AL VALORE SOTTO RIPORTATI

COPRIFERRO: IL COPRIFERRO RAPPRESENTA IL NETTO TRA L'ESTERNO DELLA BARRA E SUPERFICIE ESTERNA DEL CONCRETO

INTERFERRO: IN CASO DI RADOPPI DI ARMATURE: 1) 2 Ø4/5mm, 2) 2 Ø4mm, 3) 2 Ø4mm NETTI (Ø4 = DIAMETRO MASSIMO AGGREGATO)

SPILLI (UNCINI/GRAFFE): SCHEMA DISPOSIZIONE

CAVALLOTTI/DISTANZIATORI: SCHEMA DISPOSIZIONE

I FERRI RIPORTATI NEL PRESENTE ELABORATO SONO RAPPRESENTATI A MENO DEGLI SMUSSI DI PIEGATURA CON IL MANDRINO. LE MISURE PARZIALI RIPORTATE SONO RELATIVE ALLA SPEZZATA A SPIGLI VIVI.

COMMITTENTE: RFI - ARRE FERROVIARIA ITALIANA - GRUPPO FERROVIE DELLO STATO

ALTA SOVRVEGLIANZA: ITALFER - GRUPPO FERROVIE DELLO STATO

GENERAL CONTRACTOR: Cepav due - Consorzio ENI per l'Alta Velocità

INFRASTRUTTURE FERROVIARIE STRATEGICHE DEFINITE DALLA LEGGE OBIETTIVO N. 443/01

LINEA A.V. I.A.C. TORINO - VENEZIA Tratta MILANO - VERONA

Lotto funzionale Brescia-Verona

PROGETTO ESECUTIVO

GALLERIA ARTIFICIALE LONATO EST (GA06)

DA PK 114+565.00 A PK 115+990.00

Sezione tipo M3 - conci dal 32 al 39

Armatura

CONMESSA LOTTO FASE ENTE TIPO DOC. OPERA/DISCIPLINA PROG. REV. INOR 11 E E2 BZ GA0600 051 A

PROGETTAZIONE: ALBA S.p.A.