

1° strato lato superiore 2° strato lato superiore 3° strato lato inferiore 2° strato lato inferiore 1° strato lato inferiore

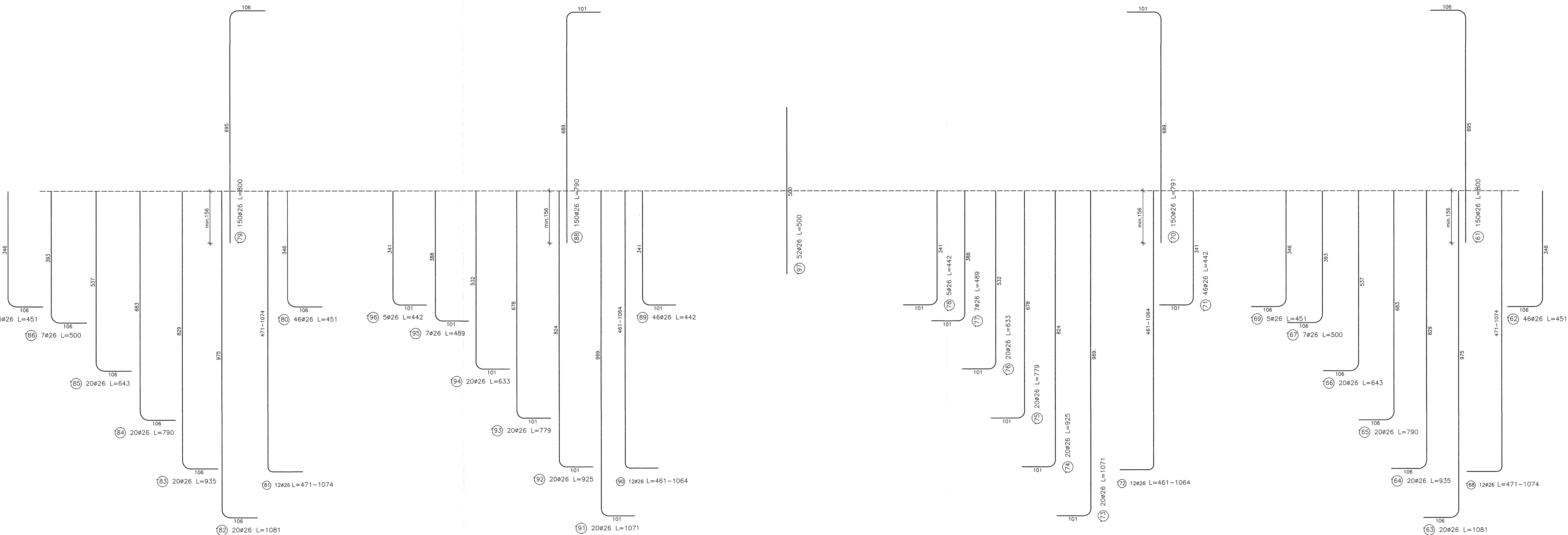

DESEGNI DI RIFERIMENTO

DESCRIZIONE	CODICE
GA23 - RELAZIONE TECNICA GENERALE	INOR11E22BGA2300001
GA23 - RELAZIONE DI CALCOLO	INOR11E22BGA2300001
GA23 - TABELLA MATERIALI	INOR11E22BGA2300001
GA23 - PLANIMETRIA DI PROGETTO	INOR11E22BGA2300001
GA23 - PLANIMETRIA DI TRACCIAMENTO	INOR11E22BGA2300001
GA23 - PROFILO LONGITUDINALE	INOR11E22BGA2300001
GA23 - SEZIONI TRASVERSALI - TAV.1	INOR11E22BGA2300001
GA23 - SEZIONI TRASVERSALI - TAV.2	INOR11E22BGA2300002
GA23 - SEZIONI TRASVERSALI - TAV.3	INOR11E22BGA2300003
GA23 - SEZIONI TIPO GALERIA	INOR11E22BGA2300001
GA23 - PANTA E SEZIONE LONG - TAV.1	INOR11E22BGA2300001
GA23 - PANTA E SEZIONE LONG - TAV.2	INOR11E22BGA2300002
GA23 - PANTA E SEZIONE LONG - TAV.3	INOR11E22BGA2300003
GA23 - CARPENTERIA - CONCIO 1 - PANTA E SEZIONI	INOR11E22BGA2300001
GA23 - CARPENTERIA - CONCIO 2 - PANTA E SEZIONI	INOR11E22BGA2300002
GA23 - CARPENTERIA - CONCIO 3 - PANTA E SEZIONI	INOR11E22BGA2300003
GA23 - CARPENTERIA - CONCIO 4 - PANTA E SEZIONI	INOR11E22BGA2300004
GA23 - CARPENTERIA - CONCIO 5 - PANTA E SEZIONI	INOR11E22BGA2300005
GA23 - CARPENTERIA - CONCIO 6 - PANTA E SEZIONI	INOR11E22BGA2300006
GA23 - CARPENTERIA - CONCIO 7A - PANTA E SEZIONI - TAV.1	INOR11E22BGA2300007
GA23 - CARPENTERIA - CONCIO 7A - PANTA E SEZIONI - TAV.2	INOR11E22BGA2300008
GA23 - CARPENTERIA - CONCIO 7B - PANTA E SEZIONI - TAV.1	INOR11E22BGA2300009
GA23 - CARPENTERIA - CONCIO 7B - PANTA E SEZIONI - TAV.2	INOR11E22BGA2300010
GA23 - CARPENTERIA - CONCIO 7A-7B - PANTA PRELALLE	INOR11E22BGA2300011
GA23 - CARPENTERIA - CONCIO 8 - PANTA E SEZIONI	INOR11E22BGA2300012
GA23 - CARPENTERIA - CONCIO 9 - PANTA E SEZIONI	INOR11E22BGA2300013
GA23 - CARPENTERIA - CONCIO 10 - PANTA E SEZIONI	INOR11E22BGA2300014
GA23 - CARPENTERIA - CONCIO 11 - PANTA E SEZIONI	INOR11E22BGA2300015
GA23 - ARMATURA - CONCIO 1 - TAV.1	INOR11E22BGA2300016
GA23 - ARMATURA - CONCIO 2 - TAV.1	INOR11E22BGA2300017
GA23 - ARMATURA - CONCIO 3 - TAV.1	INOR11E22BGA2300018
GA23 - ARMATURA - CONCIO 4 - TAV.1	INOR11E22BGA2300019
GA23 - ARMATURA - CONCIO 5 - TAV.1	INOR11E22BGA2300020
GA23 - ARMATURA - CONCIO 6 - TAV.1	INOR11E22BGA2300021
GA23 - ARMATURA - CONCIO 7A - TAV.1	INOR11E22BGA2300022
GA23 - ARMATURA - CONCIO 7A - TAV.2	INOR11E22BGA2300023
GA23 - ARMATURA - CONCIO 7A - TAV.3	INOR11E22BGA2300024
GA23 - ARMATURA - CONCIO 7A - TAV.4	INOR11E22BGA2300025
GA23 - ARMATURA - CONCIO 7A - TAV.5	INOR11E22BGA2300026
GA23 - ARMATURA - CONCIO 7A - TAV.6	INOR11E22BGA2300027
GA23 - ARMATURA - CONCIO 7A - TAV.7	INOR11E22BGA2300028
GA23 - ARMATURA - CONCIO 7A - TAV.8	INOR11E22BGA2300029
GA23 - ARMATURA - CONCIO 7B - TAV.1	INOR11E22BGA2300030
GA23 - ARMATURA - CONCIO 7B - TAV.2	INOR11E22BGA2300031
GA23 - ARMATURA - CONCIO 7B - TAV.3	INOR11E22BGA2300032
GA23 - ARMATURA - CONCIO 7B - TAV.4	INOR11E22BGA2300033
GA23 - ARMATURA - CONCIO 7B - TAV.5	INOR11E22BGA2300034
GA23 - ARMATURA - CONCIO 7B - TAV.6	INOR11E22BGA2300035
GA23 - ARMATURA - CONCIO 7B - TAV.7	INOR11E22BGA2300036
GA23 - ARMATURA - CONCIO 7B - TAV.8	INOR11E22BGA2300037
GA23 - ARMATURA - CONCIO 8 - TAV.1	INOR11E22BGA2300038
GA23 - ARMATURA - CONCIO 8 - TAV.2	INOR11E22BGA2300039
GA23 - ARMATURA - CONCIO 9 - TAV.1	INOR11E22BGA2300040
GA23 - ARMATURA - CONCIO 9 - TAV.2	INOR11E22BGA2300041
GA23 - ARMATURA - CONCIO 10 - TAV.1	INOR11E22BGA2300042
GA23 - ARMATURA - CONCIO 10 - TAV.2	INOR11E22BGA2300043
GA23 - ARMATURA - CONCIO 11 - TAV.1	INOR11E22BGA2300044
GA23 - ARMATURA - CONCIO 11 - TAV.2	INOR11E22BGA2300045
GA23 - PANTA SCAL E OPERE PROVVISORIE	INOR11E22BGA2300046
GA23 - PARTICOLARI COSTRUTTIVI - TAV.1	INOR11E22BGA2300047
GA23 - PARTICOLARI COSTRUTTIVI - TAV.2	INOR11E22BGA2300048
GA23 - TIPOLOGIO GALERIA ARTIFICIALI - COLLEGAMENTI EQUIPOTENZIALI MASSE METALLICHE	INOR11E22BGA2300049

NOTE GENERALI

- TUTTE LE MISURE SONO ESPRESSE IN CENTIMETRI
- TUTTI GLI ANGOLI SONO ESPRESSE IN GRADI DECIMALI
- DOVE NON SPECIFICATO, SI PRESCRIVONO I SEGUENTI DIAMETRI MINIMI DI PIEGATURA:

Ø BARRA	DIAMETRO MINIMO DI PIEGATURA
> 16mm	7Ø
≤ 16mm	4Ø

- LE DIMENSIONI INDICATE PER LA SAGOMA DELLE ARMATURE SONO RIFERITE ALL'ASSE DELLA BARRA
- LE MISURE DEI SINGOLI TRATTI DI BARRA VANNO INTESE SECONDO LA SEGUENTE TABELLA:

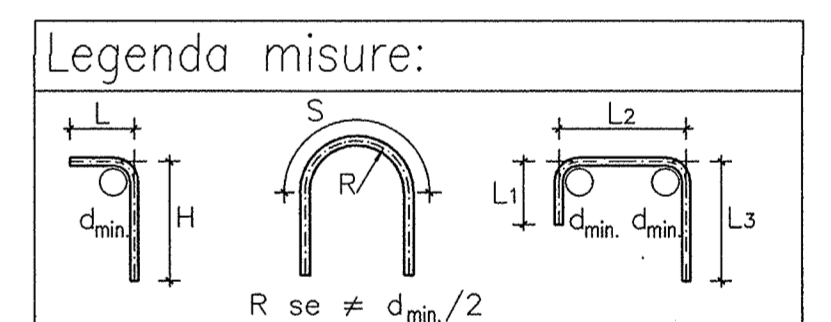

COMMITTENTE: **RFI** Rete Ferroviaria Italiana - GRUPPO FERROVIE DELLO STATO

ALTA SORVEGLIANZA: **ITALFERR** GRUPPO FERROVIE DELLO STATO

GENERAL CONTRACTOR: **Cepav due** Consorzio ENI per l'Alta Velocità

INFRASTRUTTURE FERROVIARIE STRATEGICHE DEFINITE DALLA LEGGE OBIETTIVO N. 443/01
 LINEA A.V. /A.C. TORINO - VENEZIA Tratta MILANO - VERONA
 Lotto funzionale Brescia-Verona
 PROGETTO ESECUTIVO
 GA23 - GALLERIA ARTIFICIALE IC VR MERCI B.D. DA PK 1+626,455 A PK 1+935,866
 ARMATURA
 CONCIO 7B - TAV.4

GENERAL CONTRACTOR: **Cepav due** Consorzio **Cepav due** Il Direttore dell'opera (Ing. T. Zaccaria)
 DIRETTORE LAVORI: Valido per Costruzione
 SCALA: 1:50

COMMISSIONE LOTTO FASE ENTE TIPO DOC. OPERA/DISCIPLINA PRGGR. REV.
 INOR 11 E E2 BB GA23/00 022 A
 PROGETTAZIONE: A EMISSIONE, B, C
 Date: 22/10/16, 22/10/16, 22/10/16
 Firmatures: [Signatures]