

PIANTA PREDALLES LATO MILANO CONCIO 7A  
SCALA 1:50

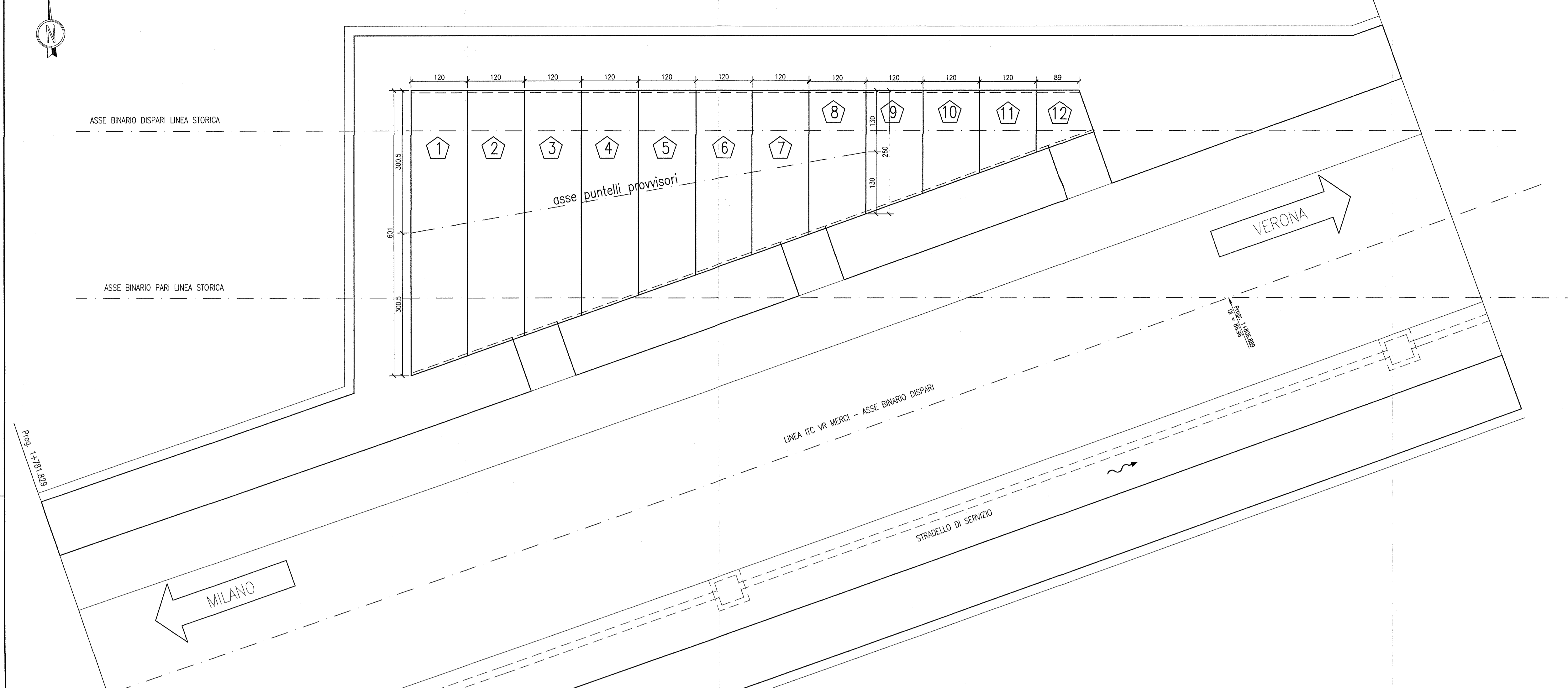

ABACO LASTRE LATO MILANO  
SCALA 1:50

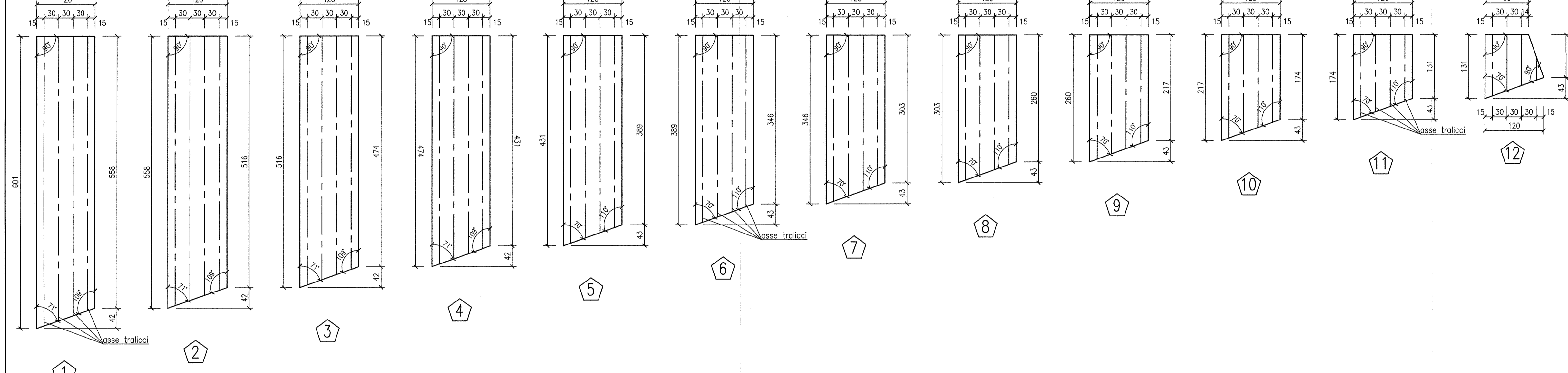

PIANTA PREDALLES LATO VERONA CONCIO 7B  
SCALA 1:50

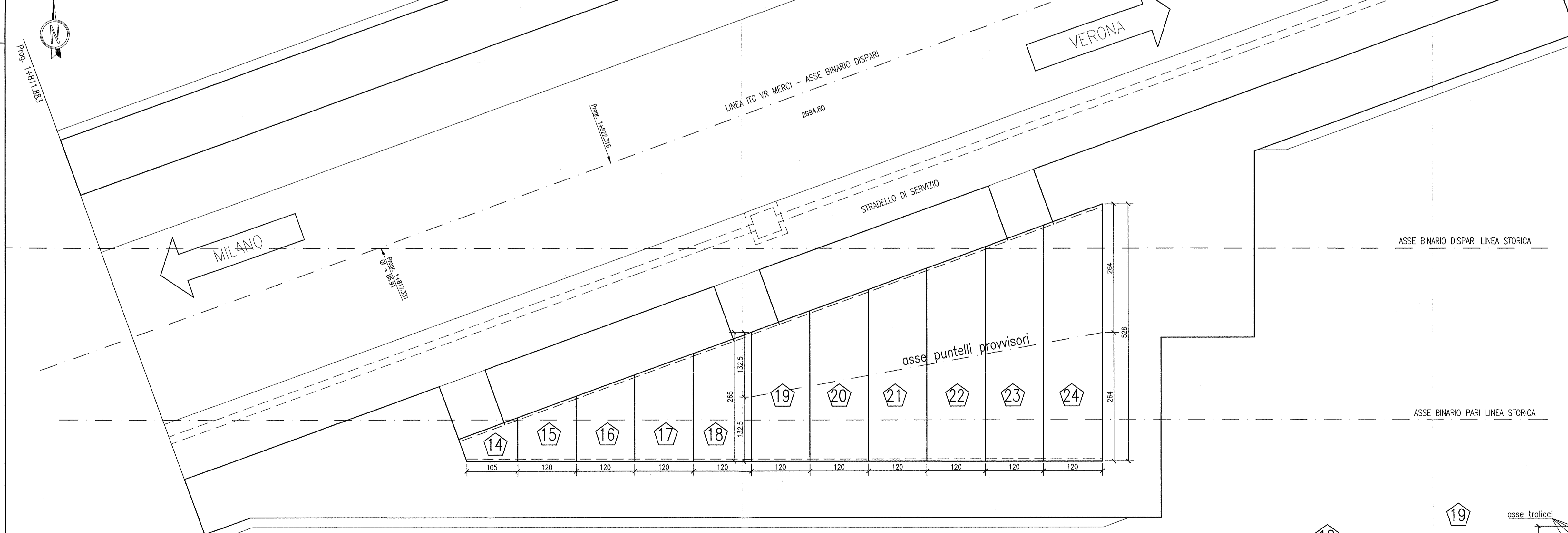

ABACO LASTRE LATO VERONA  
SCALA 1:50

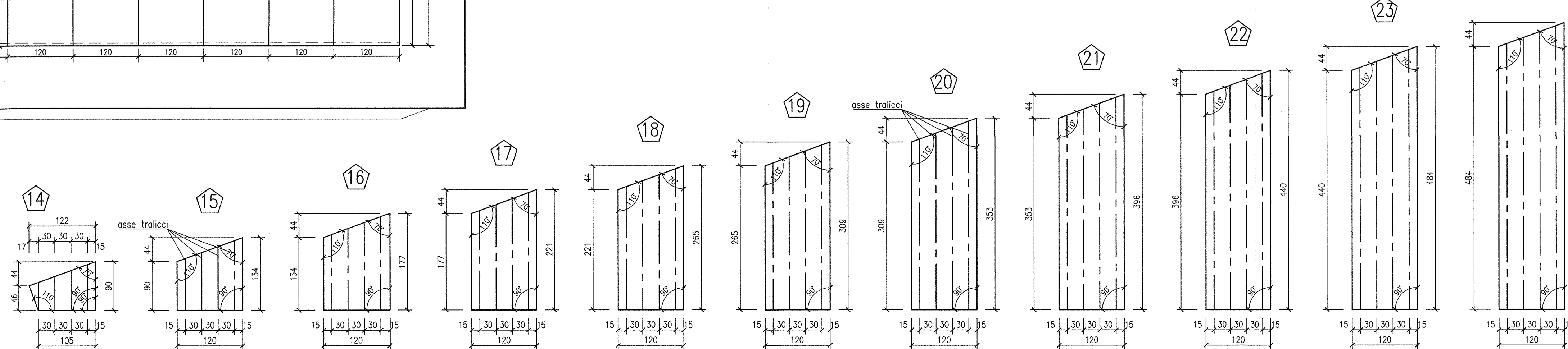

Sezione longitudinale  
Schema appoggio lastre da 1 a 7 ; 17 a 24  
SCALA 1:20

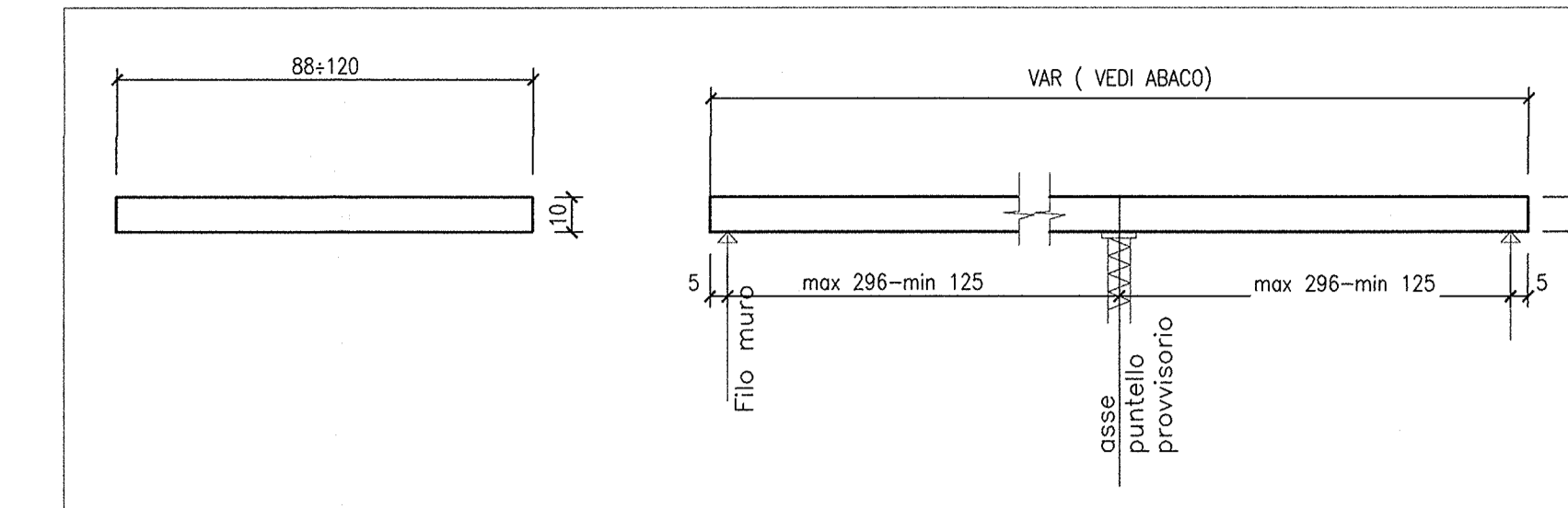

Sezione trasversale lastra  
SCALA 1:10

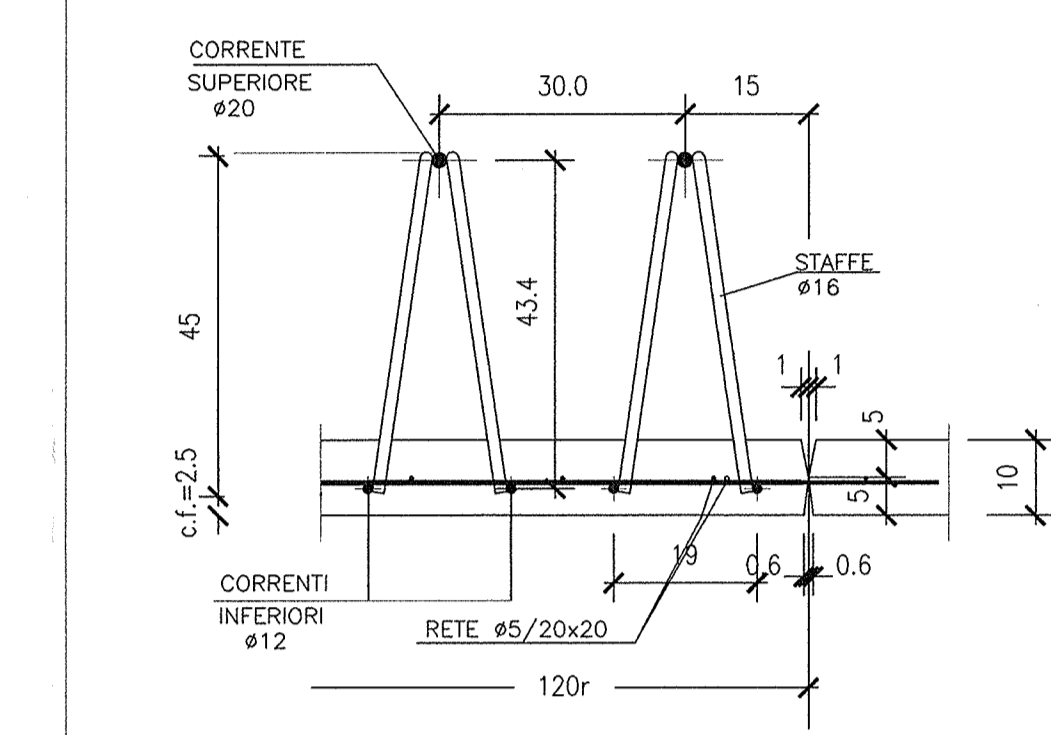

Sezione longitudinale lastra  
SCALA 1:10

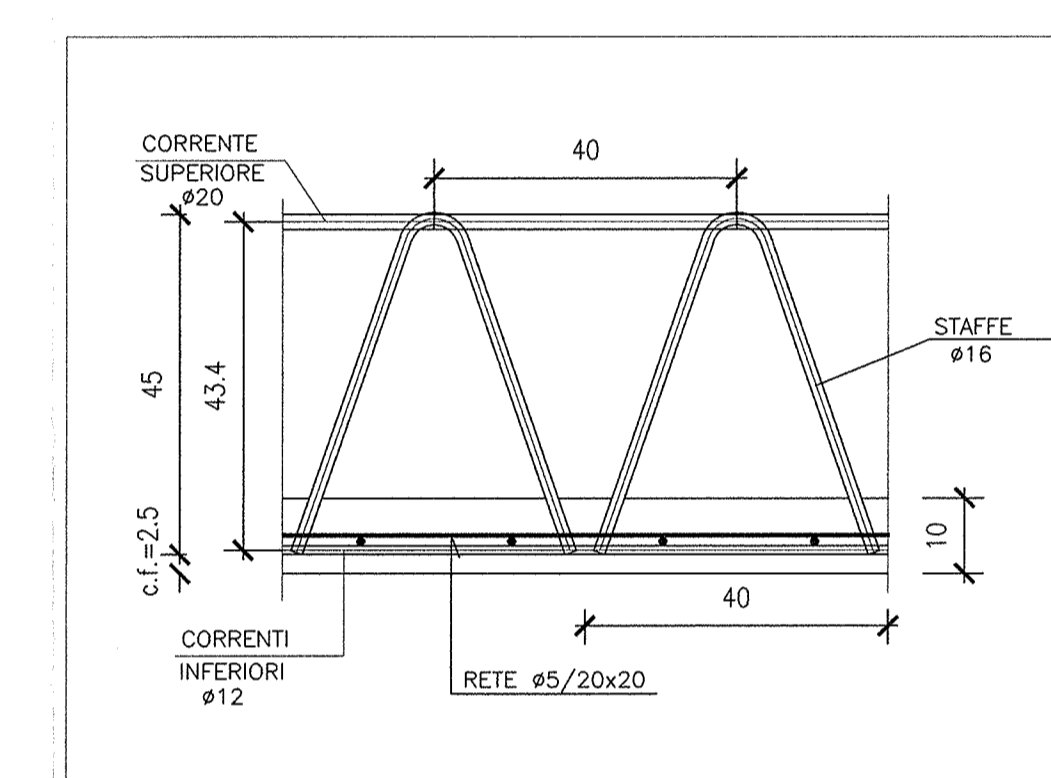

DESEGNI DI RIFERIMENTO

DESCRIZIONE	CODICE
- GA23 - RELAZIONE GEOTECNICA	INOR11EE2BGA2300001
- GA23 - PROFILO GEOTECNICO	INOR11EE2BGA2300001
- GA23 - RELAZIONE TECNICA GENERALE	INOR11EE2BGA2300001
- GA23 - RELAZIONE DI CALCOLO	INOR11EE2BGA2300001
- GA23 - ALL. ALLA RELAZIONE DI CALCOLO - TABELLE DI CALCOLO	INOR11EE2BGA2300001
- GA23 - TABELLA MATERIALI	INOR11EE2BGA2300001
- GA23 - PLANIMETRIA STATO DI FATTO	INOR11EE2BGA2300001
- GA23 - PLANIMETRIA DI PROGETTO	INOR11EE2BGA2300001
- GA23 - PLANIMETRIA DI TONDCAMENTO	INOR11EE2BGA2300001
- GA23 - PROFILO LONGITUDINALE	INOR11EE2BGA2300001
- GA23 - SEZIONI TRASVERSALI - TAV.1	INOR11EE2BGA2300001
- GA23 - SEZIONI TRASVERSALI - TAV.2	INOR11EE2BGA2300002
- GA23 - SEZIONI TRASVERSALI - TAV.3	INOR11EE2BGA2300003
- GA23 - SEZIONI TIPO GALLERIA	INOR11EE2BGA2300001
- GA23 - PROGETTI MURICCHI BRESCIA E VERONA	INOR11EE2BGA2300006
- GA23 - MURICCO LATO VERONA - PIANTE E SEZIONI	INOR11EE2BGA2300007
- GA23 - MURICCO LATO BRESCIA - PIANTE E SEZIONI	INOR11EE2BGA2300008
- GA23 - PIANTE E SEZIONI LONG. - TAV.1	INOR11EE2BGA2300009
- GA23 - PIANTE E SEZIONI LONG. - TAV.2	INOR11EE2BGA2300010
- GA23 - PIANTE E SEZIONI LONG. - TAV.3	INOR11EE2BGA2300011
- GA23 - PIANTE E SEZIONI LONG. - TAV.4	INOR11EE2BGA2300012
- GA23 - CARPENTERIA - CONCO 7A - PIANTE E SEZIONI - TAV.1	INOR11EE2BGA2300013
- GA23 - CARPENTERIA - CONCO 7A - PIANTE E SEZIONI - TAV.2	INOR11EE2BGA2300014
- GA23 - CARPENTERIA - CONCO 7B - PIANTE E SEZIONI - TAV.1	INOR11EE2BGA2300015
- GA23 - CARPENTERIA - CONCO 7B - PIANTE E SEZIONI - TAV.2	INOR11EE2BGA2300016
- GA23 - CARPENTERIA - CONCO 7B - PIANTE E SEZIONI - TAV.3	INOR11EE2BGA2300017
- GA23 - CARPENTERIA - CONCO 7B - PIANTE E SEZIONI - TAV.4	INOR11EE2BGA2300018
- GA23 - CARPENTERIA - CONCO 7B - PIANTE E SEZIONI - TAV.5	INOR11EE2BGA2300019
- GA23 - CARPENTERIA - CONCO 7B - PIANTE E SEZIONI - TAV.6	INOR11EE2BGA2300020
- GA23 - CARPENTERIA - CONCO 7B - PIANTE E SEZIONI - TAV.7	INOR11EE2BGA2300021
- GA23 - CARPENTERIA - CONCO 7B - PIANTE E SEZIONI - TAV.8	INOR11EE2BGA2300022
- GA23 - CARPENTERIA - CONCO 7B - PIANTE E SEZIONI - TAV.9	INOR11EE2BGA2300023
- GA23 - CARPENTERIA - CONCO 7B - PIANTE E SEZIONI - TAV.10	INOR11EE2BGA2300024
- GA23 - CARPENTERIA - CONCO 7B - PIANTE E SEZIONI - TAV.11	INOR11EE2BGA2300025
- GA23 - CARPENTERIA - CONCO 7B - PIANTE E SEZIONI - TAV.12	INOR11EE2BGA2300026
- GA23 - CARPENTERIA - CONCO 7B - PIANTE E SEZIONI - TAV.13	INOR11EE2BGA2300027
- GA23 - CARPENTERIA - CONCO 7B - PIANTE E SEZIONI - TAV.14	INOR11EE2BGA2300028
- GA23 - CARPENTERIA - CONCO 7B - PIANTE E SEZIONI - TAV.15	INOR11EE2BGA2300029
- GA23 - CARPENTERIA - CONCO 7B - PIANTE E SEZIONI - TAV.16	INOR11EE2BGA2300030
- GA23 - CARPENTERIA - CONCO 7B - PIANTE E SEZIONI - TAV.17	INOR11EE2BGA2300031
- GA23 - CARPENTERIA - CONCO 7B - PIANTE E SEZIONI - TAV.18	INOR11EE2BGA2300032
- GA23 - CARPENTERIA - CONCO 7B - PIANTE E SEZIONI - TAV.19	INOR11EE2BGA2300033
- GA23 - CARPENTERIA - CONCO 7B - PIANTE E SEZIONI - TAV.20	INOR11EE2BGA2300034
- GA23 - CARPENTERIA - CONCO 7B - PIANTE E SEZIONI - TAV.21	INOR11EE2BGA2300035
- GA23 - CARPENTERIA - CONCO 7B - PIANTE E SEZIONI - TAV.22	INOR11EE2BGA2300036
- GA23 - CARPENTERIA - CONCO 7B - PIANTE E SEZIONI - TAV.23	INOR11EE2BGA2300037
- GA23 - CARPENTERIA - CONCO 7B - PIANTE E SEZIONI - TAV.24	INOR11EE2BGA2300038
- GA23 - CARPENTERIA - CONCO 7B - PIANTE E SEZIONI - TAV.25	INOR11EE2BGA2300039
- GA23 - CARPENTERIA - CONCO 7B - PIANTE E SEZIONI - TAV.26	INOR11EE2BGA2300040
- GA23 - CARPENTERIA - CONCO 7B - PIANTE E SEZIONI - TAV.27	INOR11EE2BGA2300041
- GA23 - CARPENTERIA - CONCO 7B - PIANTE E SEZIONI - TAV.28	INOR11EE2BGA2300042
- GA23 - CARPENTERIA - CONCO 7B - PIANTE E SEZIONI - TAV.29	INOR11EE2BGA2300043
- GA23 - CARPENTERIA - CONCO 7B - PIANTE E SEZIONI - TAV.30	INOR11EE2BGA2300044
- GA23 - CARPENTERIA - CONCO 7B - PIANTE E SEZIONI - TAV.31	INOR11EE2BGA2300045
- GA23 - CARPENTERIA - CONCO 7B - PIANTE E SEZIONI - TAV.32	INOR11EE2BGA2300046
- GA23 - CARPENTERIA - CONCO 7B - PIANTE E SEZIONI - TAV.33	INOR11EE2BGA2300047
- GA23 - CARPENTERIA - CONCO 7B - PIANTE E SEZIONI - TAV.34	INOR11EE2BGA2300048
- GA23 - CARPENTERIA - CONCO 7B - PIANTE E SEZIONI - TAV.35	INOR11EE2BGA2300049
- GA23 - CARPENTERIA - CONCO 7B - PIANTE E SEZIONI - TAV.36	INOR11EE2BGA2300050
- GA23 - CARPENTERIA - CONCO 7B - PIANTE E SEZIONI - TAV.37	INOR11EE2BGA2300051
- GA23 - CARPENTERIA - CONCO 7B - PIANTE E SEZIONI - TAV.38	INOR11EE2BGA2300052
- GA23 - CARPENTERIA - CONCO 7B - PIANTE E SEZIONI - TAV.39	INOR11EE2BGA2300053
- GA23 - CARPENTERIA - CONCO 7B - PIANTE E SEZIONI - TAV.40	INOR11EE2BGA2300054
- GA23 - CARPENTERIA - CONCO 7B - PIANTE E SEZIONI - TAV.41	INOR11EE2BGA2300055
- GA23 - CARPENTERIA - CONCO 7B - PIANTE E SEZIONI - TAV.42	INOR11EE2BGA2300056
- GA23 - CARPENTERIA - CONCO 7B - PIANTE E SEZIONI - TAV.43	INOR11EE2BGA2300057
- GA23 - CARPENTERIA - CONCO 7B - PIANTE E SEZIONI - TAV.44	INOR11EE2BGA2300058
- GA23 - CARPENTERIA - CONCO 7B - PIANTE E SEZIONI - TAV.45	INOR11EE2BGA2300059
- GA23 - CARPENTERIA - CONCO 7B - PIANTE E SEZIONI - TAV.46	INOR11EE2BGA2300060
- GA23 - CARPENTERIA - CONCO 7B - PIANTE E SEZIONI - TAV.47	INOR11EE2BGA2300061
- GA23 - CARPENTERIA - CONCO 7B - PIANTE E SEZIONI - TAV.48	INOR11EE2BGA2300062
- GA23 - CARPENTERIA - CONCO 7B - PIANTE E SEZIONI - TAV.49	INOR11EE2BGA2300063
- GA23 - CARPENTERIA - CONCO 7B - PIANTE E SEZIONI - TAV.50	INOR11EE2BGA2300064
- GA23 - CARPENTERIA - CONCO 7B - PIANTE E SEZIONI - TAV.51	INOR11EE2BGA2300065
- GA23 - CARPENTERIA - CONCO 7B - PIANTE E SEZIONI - TAV.52	INOR11EE2BGA2300066
- GA23 - CARPENTERIA - CONCO 7B - PIANTE E SEZIONI - TAV.53	INOR11EE2BGA2300067
- GA23 - CARPENTERIA - CONCO 7B - PIANTE E SEZIONI - TAV.54	INOR11EE2BGA2300068
- GA23 - CARPENTERIA - CONCO 7B - PIANTE E SEZIONI - TAV.55	INOR11EE2BGA2300069
- GA23 - CARPENTERIA - CONCO 7B - PIANTE E SEZIONI - TAV.56	INOR11EE2BGA2300070
- GA23 - CARPENTERIA - CONCO 7B - PIANTE E SEZIONI - TAV.57	INOR11EE2BGA2300071
- GA23 - CARPENTERIA - CONCO 7B - PIANTE E SEZIONI - TAV.58	INOR11EE2BGA2300072
- GA23 - CARPENTERIA - CONCO 7B - PIANTE E SEZIONI - TAV.59	INOR11EE2BGA2300073
- GA23 - CARPENTERIA - CONCO 7B - PIANTE E SEZIONI - TAV.60	INOR11EE2BGA2300074
- GA23 - CARPENTERIA - CONCO 7B - PIANTE E SEZIONI - TAV.61	INOR11EE2BGA2300075
- GA23 - CARPENTERIA - CONCO 7B - PIANTE E SEZIONI - TAV.62	INOR11EE2BGA2300076
- GA23 - CARPENTERIA - CONCO 7B - PIANTE E SEZIONI - TAV.63	INOR11EE2BGA2300077
- GA23 - CARPENTERIA - CONCO 7B - PIANTE E SEZIONI - TAV.64	INOR11EE2BGA2300078
- GA23 - CARPENTERIA - CONCO 7B - PIANTE E SEZIONI - TAV.65	INOR11EE2BGA2300079
- GA23 - CARPENTERIA - CONCO 7B - PIANTE E SEZIONI - TAV.66	INOR11EE2BGA2300080
- GA23 - CARPENTERIA - CONCO 7B - PIANTE E SEZIONI - TAV.67	INOR11EE2BGA2300081
- GA23 - CARPENTERIA - CONCO 7B - PIANTE E SEZIONI - TAV.68	INOR11EE2BGA2300082
- GA23 - CARPENTERIA - CONCO 7B - PIANTE E SEZIONI - TAV.69	INOR11EE2BGA2300083
- GA23 - CARPENTERIA - CONCO 7B - PIANTE E SEZIONI - TAV.70	INOR11EE2BGA2300084
- GA23 - CARPENTERIA - CONCO 7B - PIANTE E SEZIONI - TAV.71	INOR11EE2BGA2300085
- GA23 - CARPENTERIA - CONCO 7B - PIANTE E SEZIONI - TAV.72	INOR11EE2BGA2300086
- GA23 - CARPENTERIA - CONCO 7B - PIANTE E SEZIONI - TAV.73	INOR11EE2BGA2300087
- GA23 - CARPENTERIA - CONCO 7B - PIANTE E SEZIONI - TAV.74	INOR11EE2BGA2300088
- GA23 - CARPENTERIA - CONCO 7B - PIANTE E SEZIONI - TAV.75	INOR11EE2BGA2300089
- GA23 - CARPENTERIA - CONCO 7B - PIANTE E SEZIONI - TAV.76	INOR11EE2BGA2300090
- GA23 - CARPENTERIA - CONCO 7B - PIANTE E SEZIONI - TAV.77	INOR11EE2BGA2300091
- GA23 - CARPENTERIA - CONCO 7B - PIANTE E SEZIONI - TAV.78	INOR11EE2BGA2300092

NOTE GENERALI

- TUTTE LE MISURE SONO ESPRESSE IN CENTIMETRI
- TUTTE LE QUOTE ALTIMETRICHE SONO ESPRESSE IN METRI s.l.m.
- TUTTI GLI ANCOLI SONO ESPRESSE IN GRADI DECIMALI
- TUTTE LE PROGRESSIVE SONO ESPRESSE IN CHILOMETRI
- TUTTE LE COORDINATE SONO ESPRESSE IN METRI
- LA QUOTA DELLA FALDA IDRICA DI PROGETTO È ASSUNTA PARI A 51,61 m

CARATTERISTICHE DEI MATERIALI

- PER LE CARATTERISTICHE DEI MATERIALI FARE RIFERIMENTO ALL'ELABORATO INOR11EE24TGA2300001

COMMITTENTE:



ALTA SORVEGLIANZA:



GENERAL CONTRACTOR:



INFRASTRUTTURE FERROVIARIE STRATEGICHE DEFINITE DALLA LEGGE OBIETTIVO N. 443/01

LINEA A.V. I.A.C. TORINO - VENEZIA Tratta MILANO - VERONA  
Lotto funzionale Brescia-Verona  
PROGETTO ESECUTIVO

GA23 - GALLERIA ARTIFICIALE IC VR MERCI B.D. DA PK 1+626.455 A PK 1+935.866

CARPENTERIA

CONCI 7A-7B

PIANTA PREDALLES

GENERAL CONTRACTOR		DIRITTORE LAVORI		SCALA:
Completato <b>Cepav due</b> Consorzio Cepav due Il Direttore del Consorzio (Ing. T. Biondi)		Vista per Costruzione		VARIE
Data:		Data:		
COMMESSA	LOTTO	FASE	ENTE	TIPO DOC.
INOR	11	E	E2	BZ
OPERA/DISCIPLINA	PROGR.	REV.		
GA2300	001	A		
PROGETTAZIONE				
Rev.	Descrizione	Autore	Data	Verifica
A	EMISSIONE	Rogni	22/10/18	Aut.
B				
C				
CIG: 751447334A				
Progetto collaborativo della Unione Europea				