

PIANTA FONDAZIONI
scala 1:50

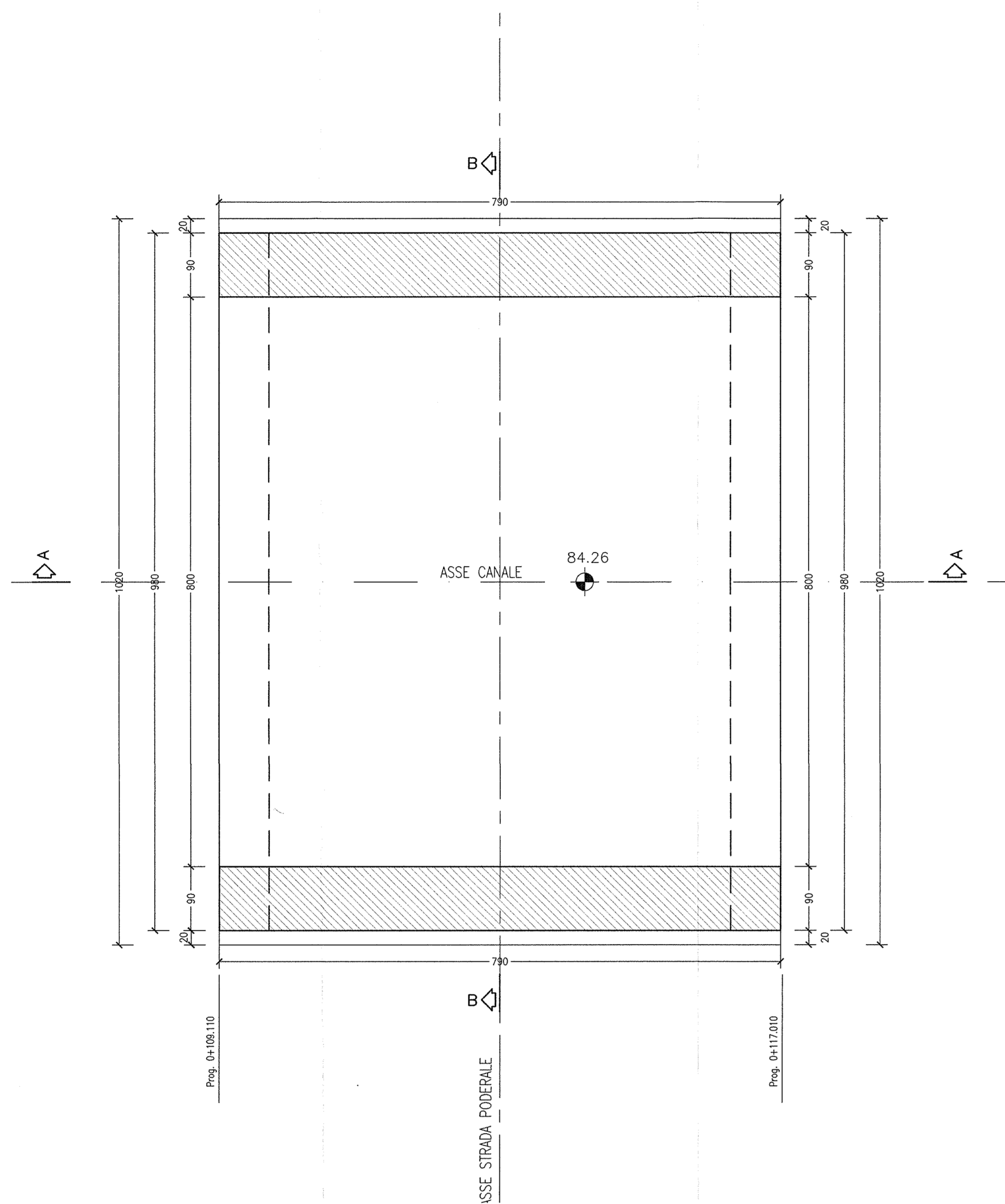

SEZIONE LONGITUDINALE A-A
scala 1:50

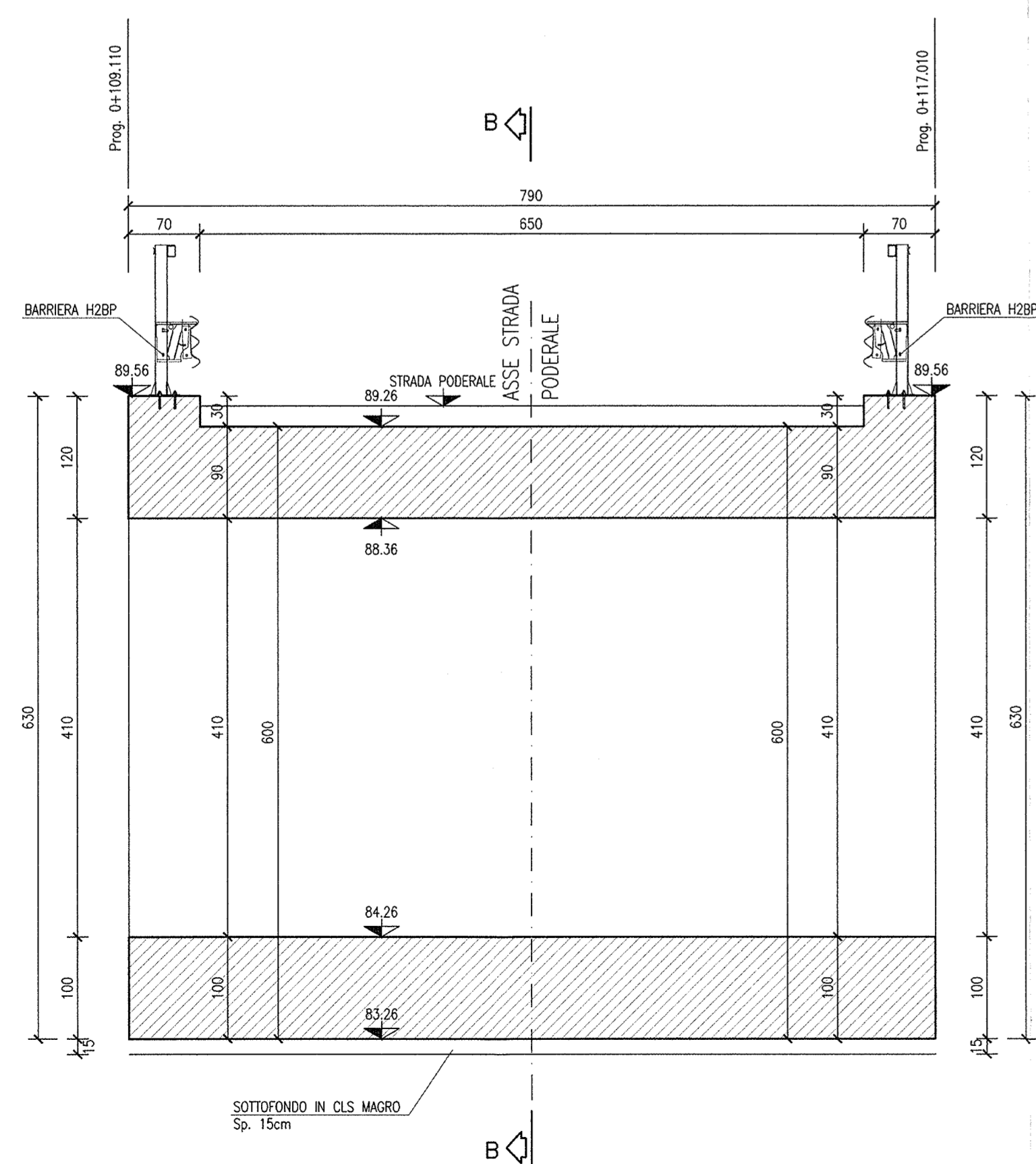

PIANTA VISTA DALL'ALTO
scala 1:50

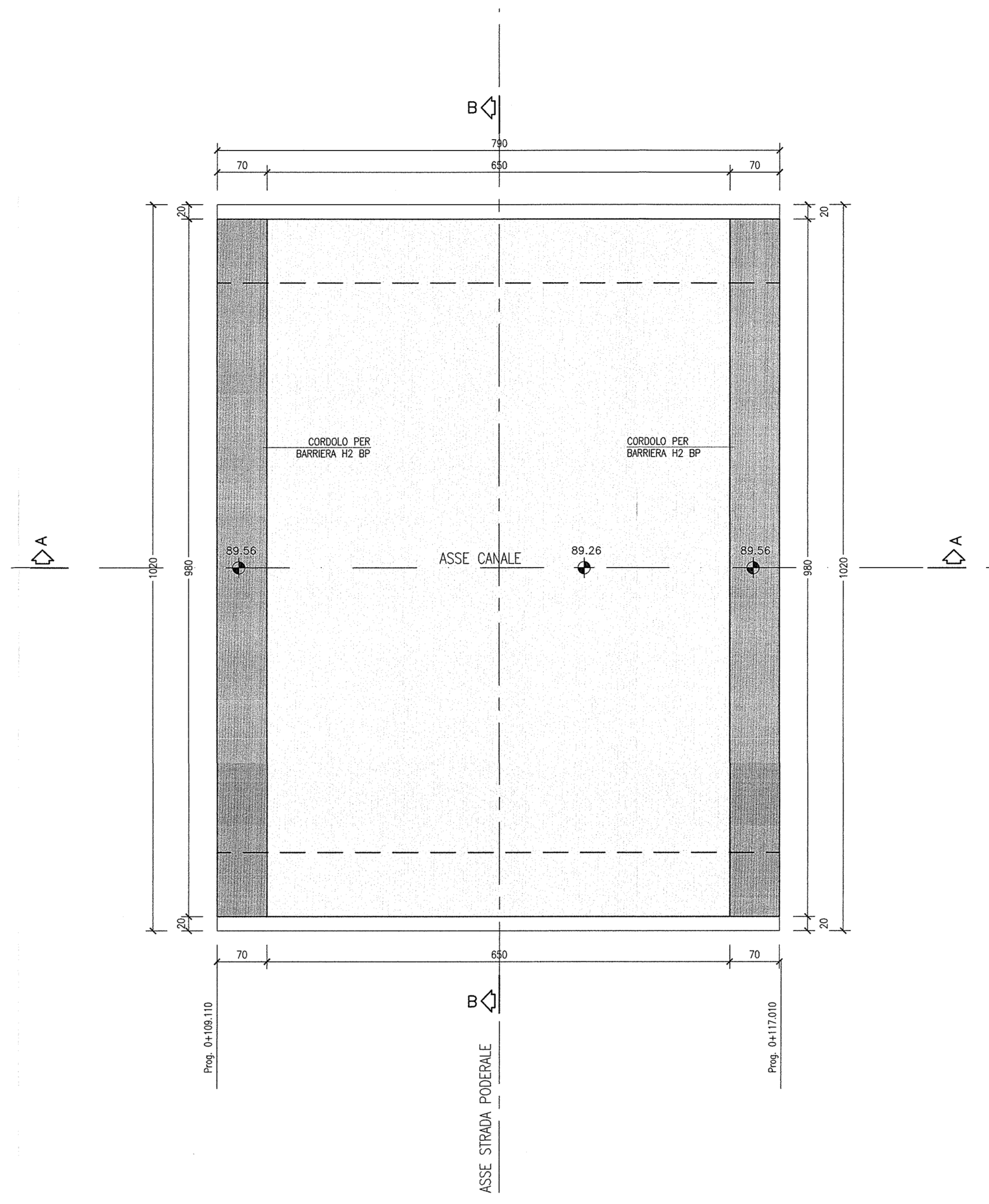

SEZIONE TRASVERSALE B-B
scala 1:50

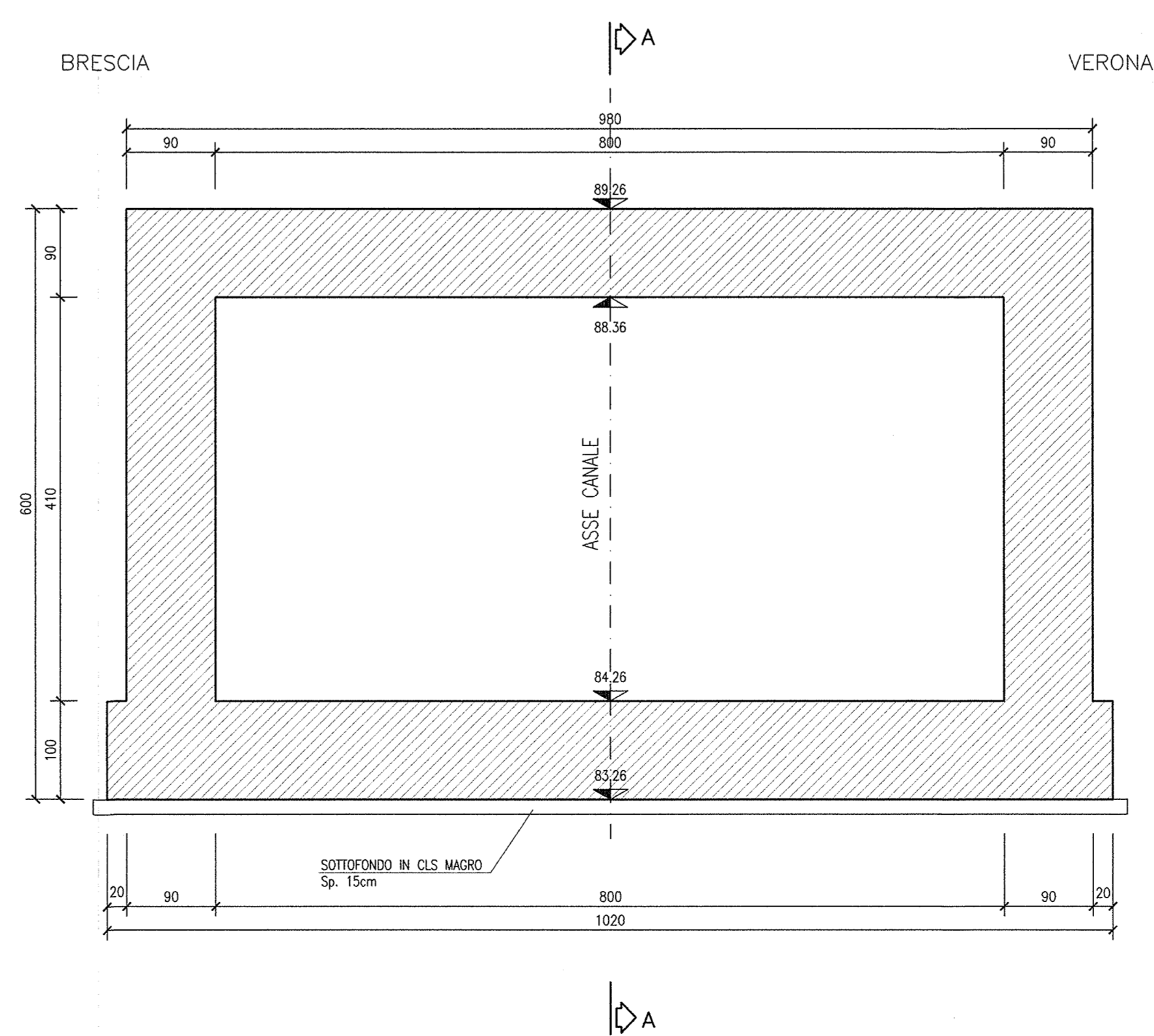

DESEGNI DI RIFERIMENTO

DESCRIZIONE	CODICE
- IN77 - RELAZIONE TECNICA GENERALE	INOR11EE2BON7700001
- IN77 - RELAZIONE GEOTECHNICA	INOR11EE2BON7700001
- IN77 - PLANIMETRIA STATO DI FATTO	INOR11EE2BON7700001
- IN77 - PLANIMETRIA DI PROGETTO	INOR11EE2BON7700001
- IN77 - PLANIMETRIA E PROFILO IDRAULICO	INOR11EE2BON7700001
- IN77 - RELAZIONE IDRAULICA	INOR11EE2BON7700001
- IN77 - SEZIONI TIPO - TAV. 1/3	INOR11EE2BON7700001
- IN77 - SEZIONI TIPO - TAV. 2/3	INOR11EE2BON7700001
- IN77 - SEZIONI TIPO - TAV. 3/3	INOR11EE2BON7700001
- IN77 - SEZIONI TRASVERSALI	INOR11EE2BON7700001
- IN77 - CARPENTERIA - PIANA TRASVERSALE	INOR11EE2BON7700001
- IN77 - CARPENTERIA - PIANA E SEZIONE LONGITUDINALE - TAV. 1/2	INOR11EE2BON7700001
- IN77 - CARPENTERIA - SCATOLARE SOTTO LINEA A/VAC E IC VR MERCI - TAV. 1/2	INOR11EE2BON7700001
- IN77 - CARPENTERIA - SCATOLARE SOTTO LINEA A/VAC E IC VR MERCI - TAV. 2/2	INOR11EE2BON7700001
- IN77 - CARPENTERIA - MURI A U - CONCOI 1-3-4-5-6-7	INOR11EE2BON7700001
- IN77 - CARPENTERIA - MURI A U - CONCOI 2	INOR11EE2BON7700001
- IN77 - CARPENTERIA - MONOLITE A SPINTA - TAV. 1/3	INOR11EE2BON7700001
- IN77 - CARPENTERIA - MONOLITE A SPINTA - TAV. 2/3	INOR11EE2BON7700001
- IN77 - CARPENTERIA - MONOLITE A SPINTA - TAV. 3/3	INOR11EE2BON7700001
- IN77 - ARMATURA - SCATOLARE SOTTO LINEA A/VAC E IC VR MERCI	INOR11EE2BON7700001
- IN77 - ARMATURA - SCATOLARE STRADA PODERALE	INOR11EE2BON7700001
- IN77 - ARMATURA - MONOLITE A SPINTA - TAV. 1/2	INOR11EE2BON7700001
- IN77 - ARMATURA - MONOLITE A SPINTA - TAV. 2/2	INOR11EE2BON7700001
- IN77 - ARMATURA - MURI CONCOI 1-3	INOR11EE2BON7700001
- IN77 - ARMATURA - MURI CONCOI 2	INOR11EE2BON7700001
- IN77 - ARMATURA - MURI CONCOI 4-5	INOR11EE2BON7700001
- IN77 - ARMATURA - MURI CONCOI 6-7	INOR11EE2BON7700001
- IN77 - ARMATURA - PLATEA DI VINO E MURO REDDOSPINTA	INOR11EE2BON7700001
- IN77 - ARMATURA - OPERE PROVVISORIALI	INOR11EE2BON7700001
- IN77 - FASI REALIZZATIVE DELL'OPERA - FASE 1 - PIANA SCARI E SEZIONI	INOR11EE2BON7700001
- IN77 - FASI REALIZZATIVE DELL'OPERA - FASE 2 - PIANA SCARI E SEZIONI	INOR11EE2BON7700001
- IN77 - FASI REALIZZATIVE DELL'OPERA - FASE 3 - PIANA SCARI E SEZIONI	INOR11EE2BON7700001
- IN77 - PARTICOLARI COSTRUTTIVI - TAV. 1/2	INOR11EE2BON7700001
- IN77 - PARTICOLARI COSTRUTTIVI - TAV. 2/2	INOR11EE2BON7700001
- IN77 - RELAZIONE DI CALCOLO SCATOLARE A/VAC E LINEA STORICA	INOR11EE2BON7700001
- IN77 - RELAZIONE DI CALCOLO SCATOLARE STRADA PODERALE	INOR11EE2BON7700001
- IN77 - RELAZIONE DI CALCOLO MURI	INOR11EE2BON7700001
- IN77 - RELAZIONE DI CALCOLO SPINTA MONOLITE E ROOSTRO	INOR11EE2BON7700001
- IN77 - RELAZIONE DI CALCOLO OPERE PROVVISORIALI	INOR11EE2BON7700001
- IN77 - TABELLA MATERIALI	INOR11EE2BON7700001

NOTE GENERALI

- TUTTE LE MISURE SONO ESPRESSE IN CENTIMETRI
- TUTTE LE QUOTE ALTIMETRICHE SONO ESPRESSE IN METRI s.l.m.
- TUTTI GLI ANGOLI SONO ESPRESSE IN GRADI DECIMALI
- TUTTE LE PROGRESSIVE SONO ESPRESSE IN CHILOMETRI
- TUTTE LE COORDINATE SONO ESPRESSE IN METRI
- LA QUOTA DELLA FALDA IDRICA DI PROGETTO È ASSUNTA PARI A 73.80 m

CARATTERISTICHE DEI MATERIALI

- PER LE CARATTERISTICHE DEI MATERIALI FARE RIFERIMENTO ALL'ELABORATO INOR11EE24TIN7700001

COMMITTENTE:
RFI
 RETE FERROVIARIA ITALIANA
 GRUPPO FERROVIE DELLO STATO

ALTA SORVEGLIANZA:
ITAFERR
 GRUPPO FERROVIE DELLO STATO

GENERAL CONTRACTOR:
Cepav due
 Consorzio ENI per l'Alta Velocità

INFRASTRUTTURE FERROVIARIE STRATEGICHE DEFINITE DALLA LEGGE OBIETTIVO N. 443/01
 LINEA A.V. I.A.C. TORINO - VENEZIA Tratta MILANO - VERONA
 Lotto funzionale Brescia-Verona
 PROGETTO ESECUTIVO
 IN77 - PONTE SCATOLARE CANALE DI SOMMACAMPAGNA - PK 148+839,037
 CARPENTERIA
 SCATOLARE STRADA PODERALE

GENERAL CONTRACTOR: **Cepav due**
 Consorzio **Cepav due**
 il Direttore del Consorzio **Ing. F. Basso**
 Valore per Destinazione: _____
 Data: _____
 SCALA: **1:50**

COMMESSA LOTTO FASE ENTE TIPO DOC. OPERA/DISCIPLINA PROG. REV.
INOR 11 E E2 BB IN7700 003 A

PROGETTAZIONE

Rev.	Descrizione	Aut.	Data	Verifica	Data
A	EMMISSIONE	F. Basso	31/08/18	A. Basso	31/08/18
B					
C					

Stampa: **INOR11EE2BON7700003A_03.dwg**
 Progetto autorizzato dalla Direzione Regionale
 CUP: F1H19100000008