

MURI AD "L" - CONCI 25sud - 26sud - 27sud

SEZIONE LONGITUDINALE
scala 1 : 50

SEZIONE A-A
scala 1 : 50



TABELLA DIAMETRI AMMISSIBILI DEI MANDRINI PER LE BARRE PIEGATE

POS. N°	DIAMETRO MINIMO DI PIEGATURA
1	180

MURI AD "L" - CONCI 28sud - 29sud - 30sud

SEZIONE LONGITUDINALE
scala 1 : 50

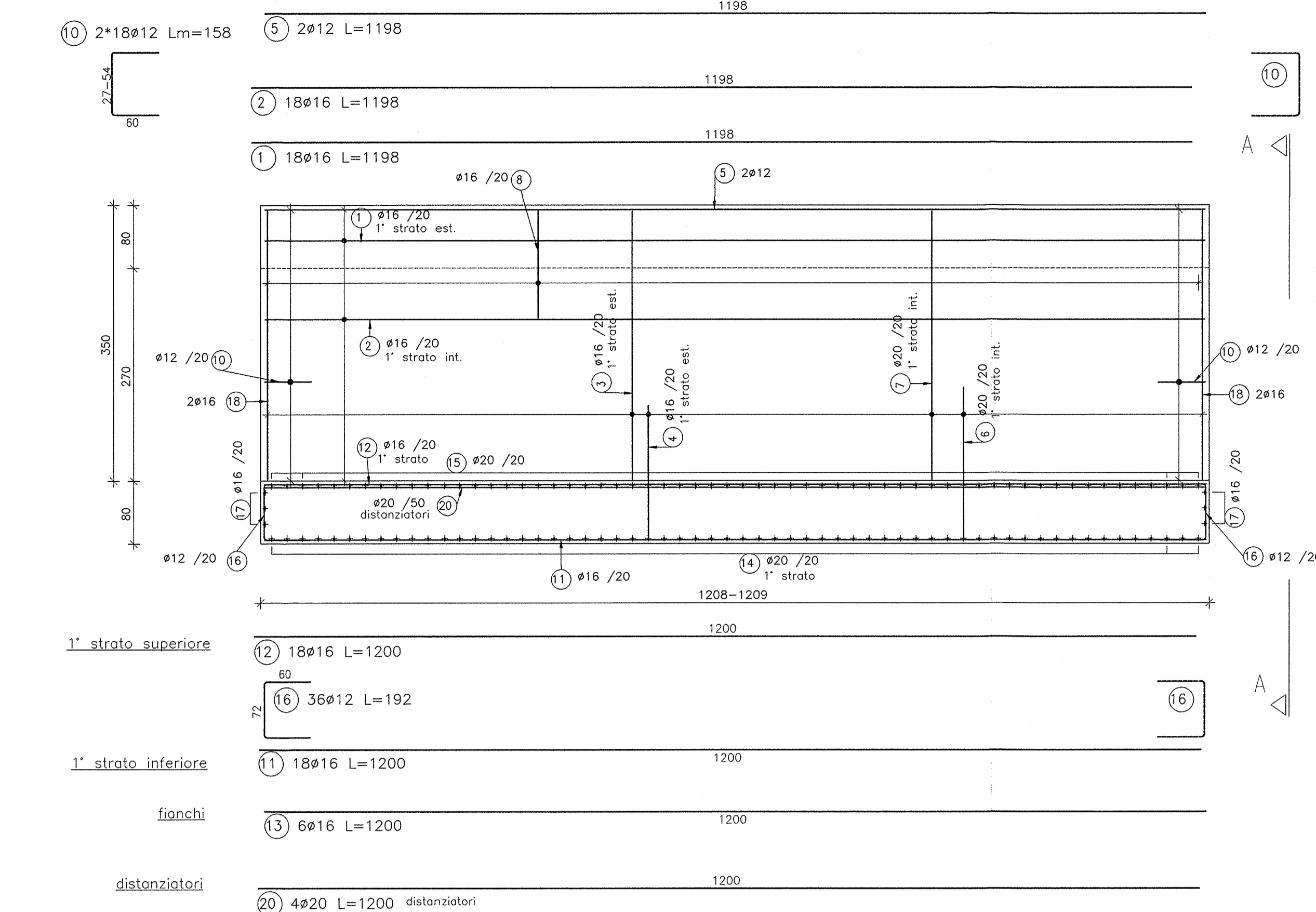
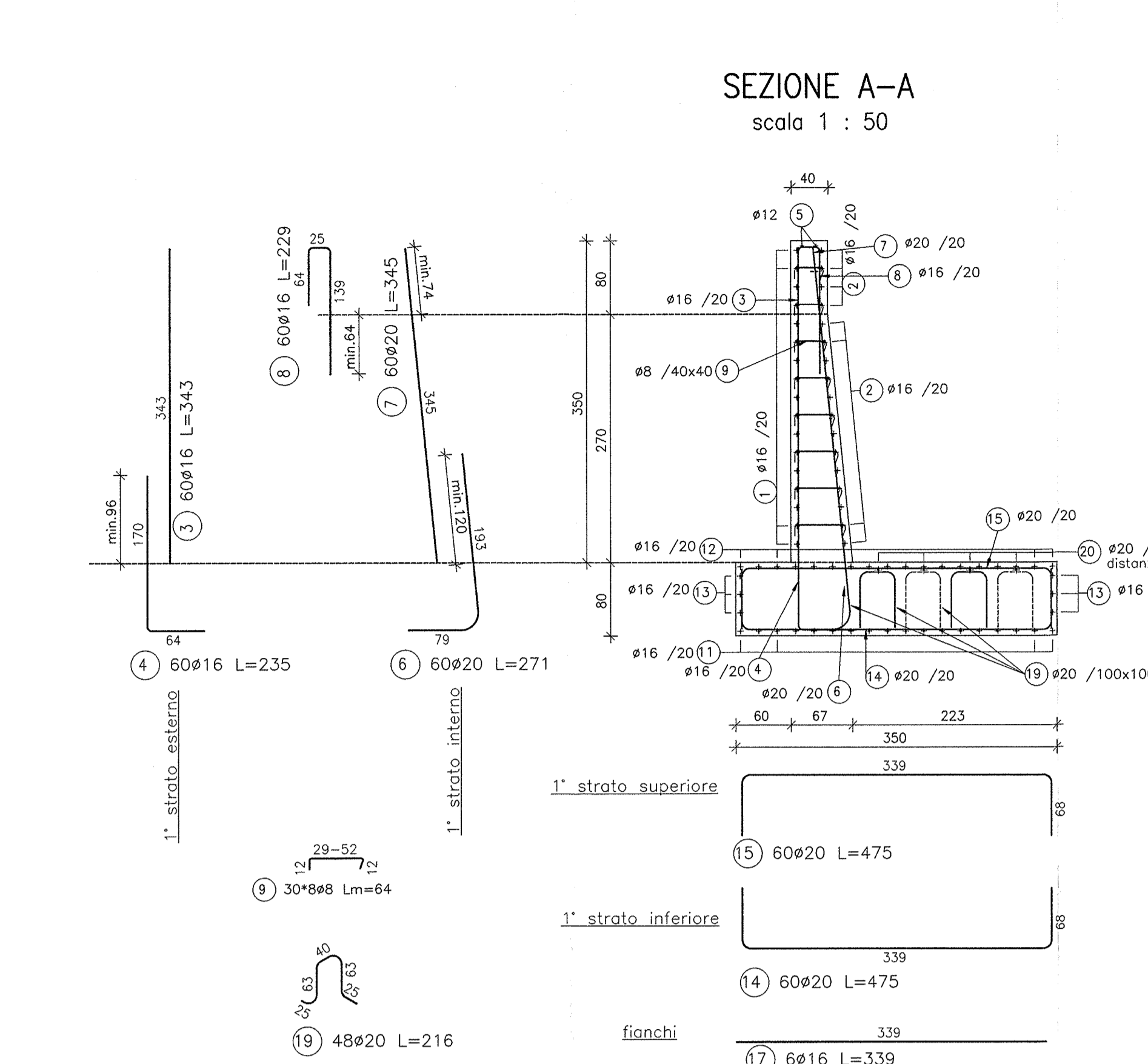
SEZIONE A-A
scala 1 : 50



TABELLA DIAMETRI AMMISSIBILI DEI MANDRINI PER LE BARRE PIEGATE

POS. N°	DIAMETRO MINIMO DI PIEGATURA
1	180

MURI AD "L" - CONCI 31sud - 32sud - 33sud

SEZIONE LONGITUDINALE
scala 1 : 50

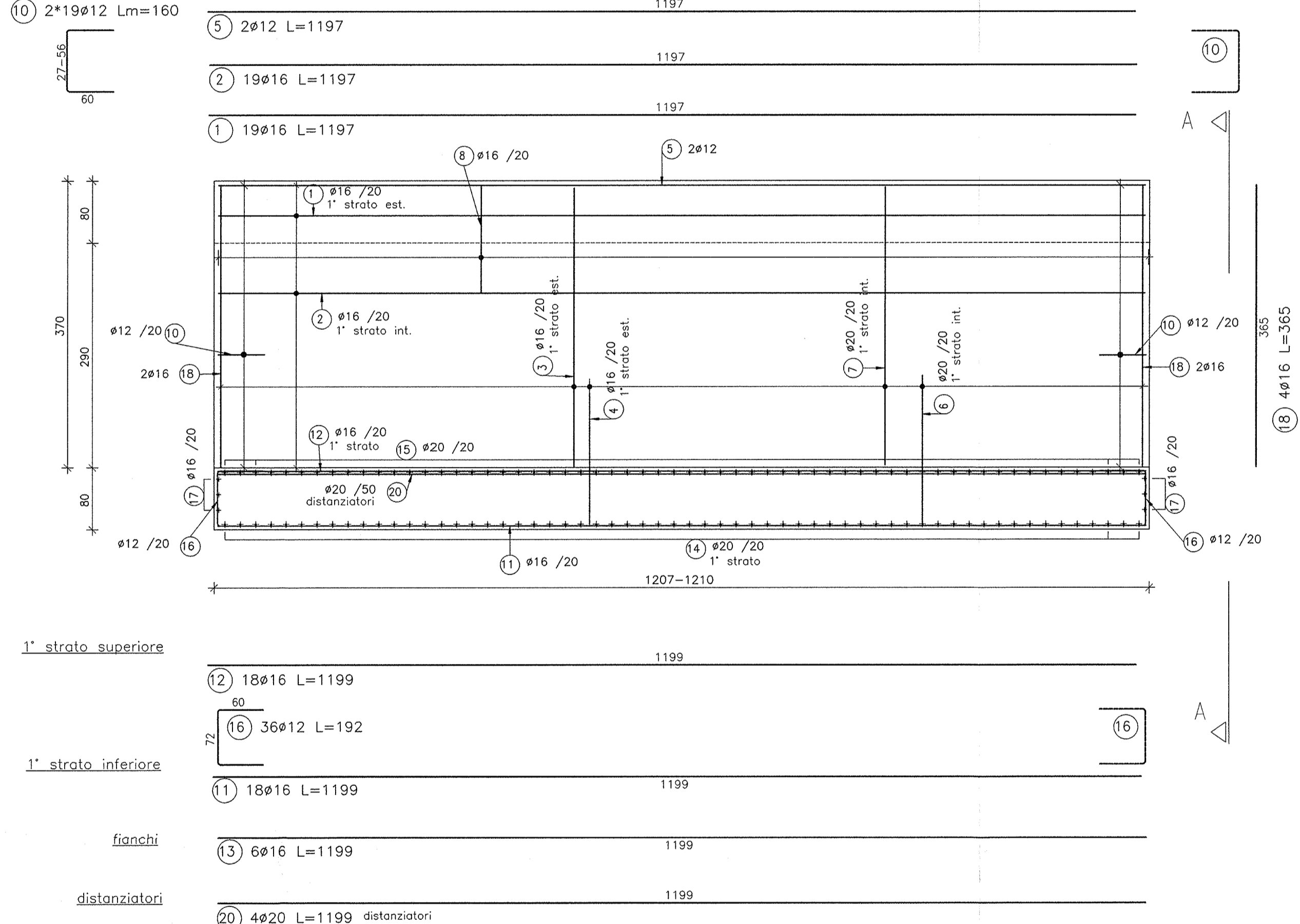
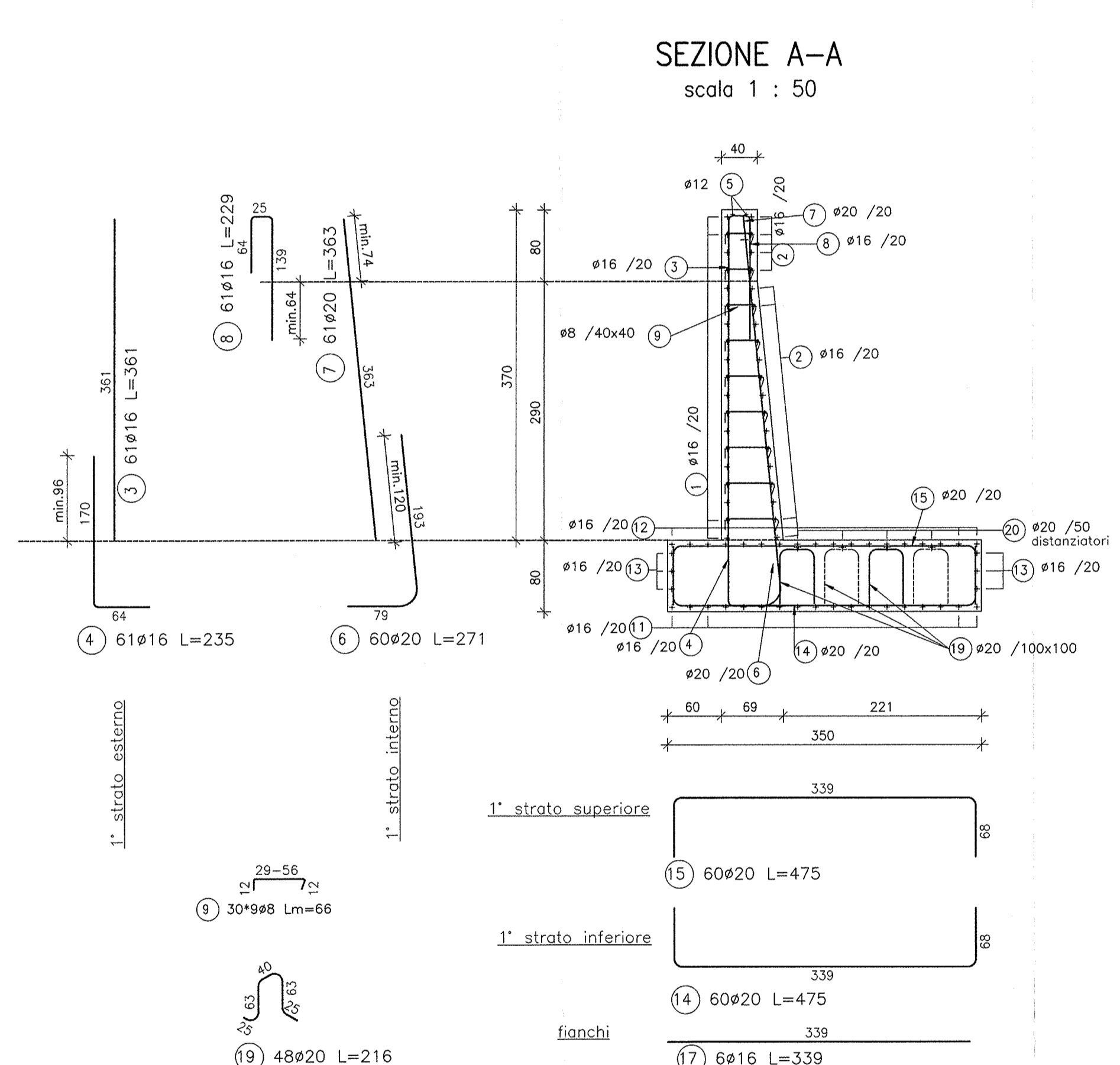
SEZIONE A-A
scala 1 : 50



TABELLA DIAMETRI AMMISSIBILI DEI MANDRINI PER LE BARRE PIEGATE

POS. N°	DIAMETRO MINIMO DI PIEGATURA
1	180

DESEGNI DI RIFERIMENTO

DESCRIZIONE	CODICE
- RELAZIONE GENERALE	NR11EE28BR10001
- RELAZIONE GENERALE	NR11EE28BR10002
- RELAZIONE GENERALE	NR11EE28BR10003
- RELAZIONE GENERALE	NR11EE28BR10004
- RELAZIONE GENERALE	NR11EE28BR10005
- RELAZIONE GENERALE	NR11EE28BR10006
- RELAZIONE GENERALE	NR11EE28BR10007
- RELAZIONE GENERALE	NR11EE28BR10008
- RELAZIONE GENERALE	NR11EE28BR10009
- RELAZIONE GENERALE	NR11EE28BR10010
- RELAZIONE GENERALE	NR11EE28BR10011
- RELAZIONE GENERALE	NR11EE28BR10012
- RELAZIONE GENERALE	NR11EE28BR10013
- RELAZIONE GENERALE	NR11EE28BR10014
- RELAZIONE GENERALE	NR11EE28BR10015
- RELAZIONE GENERALE	NR11EE28BR10016
- RELAZIONE GENERALE	NR11EE28BR10017
- RELAZIONE GENERALE	NR11EE28BR10018
- RELAZIONE GENERALE	NR11EE28BR10019
- RELAZIONE GENERALE	NR11EE28BR10020
- RELAZIONE GENERALE	NR11EE28BR10021
- RELAZIONE GENERALE	NR11EE28BR10022
- RELAZIONE GENERALE	NR11EE28BR10023
- RELAZIONE GENERALE	NR11EE28BR10024
- RELAZIONE GENERALE	NR11EE28BR10025
- RELAZIONE GENERALE	NR11EE28BR10026
- RELAZIONE GENERALE	NR11EE28BR10027
- RELAZIONE GENERALE	NR11EE28BR10028
- RELAZIONE GENERALE	NR11EE28BR10029
- RELAZIONE GENERALE	NR11EE28BR10030
- RELAZIONE GENERALE	NR11EE28BR10031
- RELAZIONE GENERALE	NR11EE28BR10032
- RELAZIONE GENERALE	NR11EE28BR10033
- RELAZIONE GENERALE	NR11EE28BR10034
- RELAZIONE GENERALE	NR11EE28BR10035
- RELAZIONE GENERALE	NR11EE28BR10036
- RELAZIONE GENERALE	NR11EE28BR10037
- RELAZIONE GENERALE	NR11EE28BR10038
- RELAZIONE GENERALE	NR11EE28BR10039
- RELAZIONE GENERALE	NR11EE28BR10040
- RELAZIONE GENERALE	NR11EE28BR10041
- RELAZIONE GENERALE	NR11EE28BR10042
- RELAZIONE GENERALE	NR11EE28BR10043
- RELAZIONE GENERALE	NR11EE28BR10044
- RELAZIONE GENERALE	NR11EE28BR10045
- RELAZIONE GENERALE	NR11EE28BR10046
- RELAZIONE GENERALE	NR11EE28BR10047
- RELAZIONE GENERALE	NR11EE28BR10048
- RELAZIONE GENERALE	NR11EE28BR10049
- RELAZIONE GENERALE	NR11EE28BR10050
- RELAZIONE GENERALE	NR11EE28BR10051
- RELAZIONE GENERALE	NR11EE28BR10052
- RELAZIONE GENERALE	NR11EE28BR10053
- RELAZIONE GENERALE	NR11EE28BR10054
- RELAZIONE GENERALE	NR11EE28BR10055
- RELAZIONE GENERALE	NR11EE28BR10056
- RELAZIONE GENERALE	NR11EE28BR10057
- RELAZIONE GENERALE	NR11EE28BR10058
- RELAZIONE GENERALE	NR11EE28BR10059
- RELAZIONE GENERALE	NR11EE28BR10060
- RELAZIONE GENERALE	NR11EE28BR10061
- RELAZIONE GENERALE	NR11EE28BR10062
- RELAZIONE GENERALE	NR11EE28BR10063
- RELAZIONE GENERALE	NR11EE28BR10064
- RELAZIONE GENERALE	NR11EE28BR10065
- RELAZIONE GENERALE	NR11EE28BR10066
- RELAZIONE GENERALE	NR11EE28BR10067
- RELAZIONE GENERALE	NR11EE28BR10068
- RELAZIONE GENERALE	NR11EE28BR10069
- RELAZIONE GENERALE	NR11EE28BR10070
- RELAZIONE GENERALE	NR11EE28BR10071
- RELAZIONE GENERALE	NR11EE28BR10072
- RELAZIONE GENERALE	NR11EE28BR10073
- RELAZIONE GENERALE	NR11EE28BR10074
- RELAZIONE GENERALE	NR11EE28BR10075
- RELAZIONE GENERALE	NR11EE28BR10076
- RELAZIONE GENERALE	NR11EE28BR10077
- RELAZIONE GENERALE	NR11EE28BR10078
- RELAZIONE GENERALE	NR11EE28BR10079
- RELAZIONE GENERALE	NR11EE28BR10080
- RELAZIONE GENERALE	NR11EE28BR10081
- RELAZIONE GENERALE	NR11EE28BR10082
- RELAZIONE GENERALE	NR11EE28BR10083
- RELAZIONE GENERALE	NR11EE28BR10084
- RELAZIONE GENERALE	NR11EE28BR10085
- RELAZIONE GENERALE	NR11EE28BR10086
- RELAZIONE GENERALE	NR11EE28BR10087
- RELAZIONE GENERALE	NR11EE28BR10088
- RELAZIONE GENERALE	NR11EE28BR10089
- RELAZIONE GENERALE	NR11EE28BR10090
- RELAZIONE GENERALE	NR11EE28BR10091
- RELAZIONE GENERALE	NR11EE28BR10092
- RELAZIONE GENERALE	NR11EE28BR10093
- RELAZIONE GENERALE	NR11EE28BR10094
- RELAZIONE GENERALE	NR11EE28BR10095
- RELAZIONE GENERALE	NR11EE28BR10096
- RELAZIONE GENERALE	NR11EE28BR10097
- RELAZIONE GENERALE	NR11EE28BR10098
- RELAZIONE GENERALE	NR11EE28BR10099
- RELAZIONE GENERALE	NR11EE28BR10100
- RELAZIONE GENERALE	NR11EE28BR10101
- RELAZIONE GENERALE	NR11EE28BR10102
- RELAZIONE GENERALE	NR11EE28BR10103
- RELAZIONE GENERALE	NR11EE28BR10104
- RELAZIONE GENERALE	NR11EE28BR10105
- RELAZIONE GENERALE	NR11EE28BR10106
- RELAZIONE GENERALE	NR11EE28BR10107
- RELAZIONE GENERALE	NR11EE28BR10108
- RELAZIONE GENERALE	NR11EE28BR10109
- RELAZIONE GENERALE	NR11EE28BR10110
- RELAZIONE GENERALE	NR11EE28BR10111
- RELAZIONE GENERALE	NR11EE28BR10112
- RELAZIONE GENERALE	NR11EE28BR10113
- RELAZIONE GENERALE	NR11EE28BR10114
- RELAZIONE GENERALE	NR11EE28BR10115
- RELAZIONE GENERALE	NR11EE28BR10116
- RELAZIONE GENERALE	NR11EE28BR10117
- RELAZIONE GENERALE	NR11EE28BR10118
- RELAZIONE GENERALE	NR11EE28BR10119
- RELAZIONE GENERALE	NR11EE28BR10120
- RELAZIONE GENERALE	NR11EE28BR10121
- RELAZIONE GENERALE	NR11EE28BR10122
- RELAZIONE GENERALE	NR11EE28BR10123
- RELAZIONE GENERALE	NR11EE28BR10124
- RELAZIONE GENERALE	NR11EE28BR10125
- RELAZIONE GENERALE	NR11EE28BR10126
- RELAZIONE GENERALE	NR11EE28BR10127
- RELAZIONE GENERALE	NR11EE28BR10128
- RELAZIONE GENERALE	NR11EE28BR10129
- RELAZIONE GENERALE	NR11EE28BR10130
- RELAZIONE GENERALE	NR11EE28BR10131
- RELAZIONE GENERALE	NR11EE28BR10132
- RELAZIONE GENERALE	NR11EE28BR10133
- RELAZIONE GENERALE	NR11EE28BR10134
- RELAZIONE GENERALE	NR11EE28BR10135
- RELAZIONE GENERALE	NR11EE28BR10136
- RELAZIONE GENERALE	NR11EE28BR10137
- RELAZIONE GENERALE	NR11EE28BR10138
- RELAZIONE GENERALE	NR11EE28BR10139
- RELAZIONE GENERALE	NR11EE28BR10140
- RELAZIONE GENERALE	NR11EE28BR10141
- RELAZIONE GENERALE	NR11EE28BR10142
- RELAZIONE GENERALE	NR11EE28BR10143
- RELAZIONE GENERALE	NR11EE28BR10144
- RELAZIONE GENERALE	NR11EE28BR10145
- RELAZIONE GENERALE	NR11EE28BR10146
- RELAZIONE GENERALE	NR11EE28BR10147
- RELAZIONE GENERALE	NR11EE28BR10148
- RELAZIONE GENERALE	NR11EE28BR10149
- RELAZIONE GENERALE	NR11EE28BR10150
- RELAZIONE GENERALE	NR11EE28BR10151
- RELAZIONE GENERALE	NR11EE28BR10152
- RELAZIONE GENERALE	NR11EE28BR10153
- RELAZIONE GENERALE	NR11EE28BR10154
- RELAZIONE GENERALE	NR11EE28BR10155
- RELAZIONE GENERALE	NR11EE28BR10156
- RELAZIONE GENERALE	NR11EE28BR10157
- RELAZIONE GENERALE	NR11EE28BR10158
- RELAZIONE GENERALE	NR11EE28BR10159
- RELAZIONE GENERALE	NR11EE28BR10160
- RELAZIONE GENERALE	NR11EE28BR10161
- RELAZIONE GENERALE	NR11EE28BR10162
- RELAZIONE GENERALE	NR11EE28BR10163
- RELAZIONE GENERALE	NR11EE28BR10164
- RELAZIONE GENERALE	NR11EE28BR10165
- RELAZIONE GENERALE	NR11EE28BR10166
- RELAZIONE GENERALE	NR11EE28BR10167
- RELAZIONE GENERALE	NR11EE28BR10168
- RELAZIONE GENERALE	NR11EE28BR10169
- RELAZIONE GENERALE	NR11EE28BR10170
- RELAZIONE GENERALE	NR11EE28BR10171
- RELAZIONE GENERALE	NR11EE28BR10172
- RELAZIONE GENERALE	NR11EE28BR10173
- RELAZIONE GENERALE	NR11EE28BR10174
- RELAZIONE GENERALE	NR11EE28BR10175
- RELAZIONE GENERALE	NR11EE28BR10176
- RELAZIONE GENERALE	NR11EE28BR10177
- RELAZIONE GENERALE	NR11EE28BR10178
- RELAZIONE GENERALE	NR11EE28BR10179
- RELAZIONE GENERALE	NR11EE28BR10180
- RELAZIONE GENERALE	NR11EE28BR10181
- RELAZIONE GENERALE	NR11EE28BR10182
- RELAZIONE GENERALE	NR11EE28BR10183
- RELAZIONE GENERALE	NR11EE28BR10184
- RELAZIONE GENERALE	NR11EE28BR10185
- RELAZIONE GENERALE	NR11EE28BR10186
- RELAZIONE GENERALE	NR11EE28BR10187
- RELAZIONE GENERALE	NR11EE28BR10188
- RELAZIONE GENERALE	NR11EE28BR10189
- RELAZIONE GENERALE	NR11EE28BR10190
- RELAZIONE GENERALE	NR11EE28BR10191
- RELAZIONE GENERALE	NR11EE28BR10192
- RELAZIONE GENERALE	NR11EE28BR10193
- RELAZIONE GENERALE	NR11EE28BR10194
- RELAZIONE GENERALE	NR11EE28BR10195
- RELAZIONE GENERALE	NR11EE28BR10196
- RELAZIONE GENERALE	NR11EE28BR10197
- RELAZIONE GENERALE	NR11EE28BR10198
- RELAZIONE GENERALE	NR11EE28BR10199
- RELAZIONE GENERALE	NR11EE28BR10200

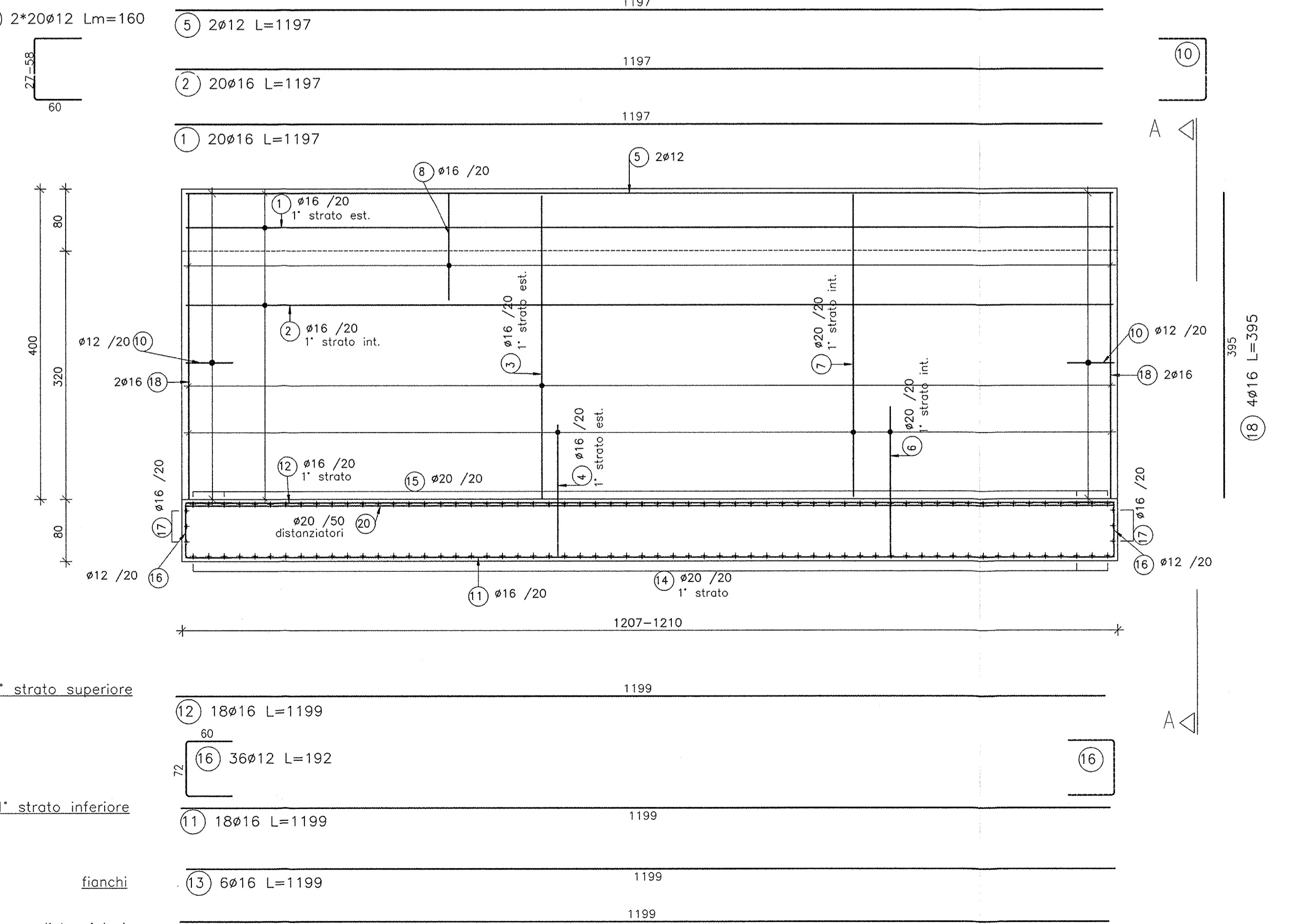
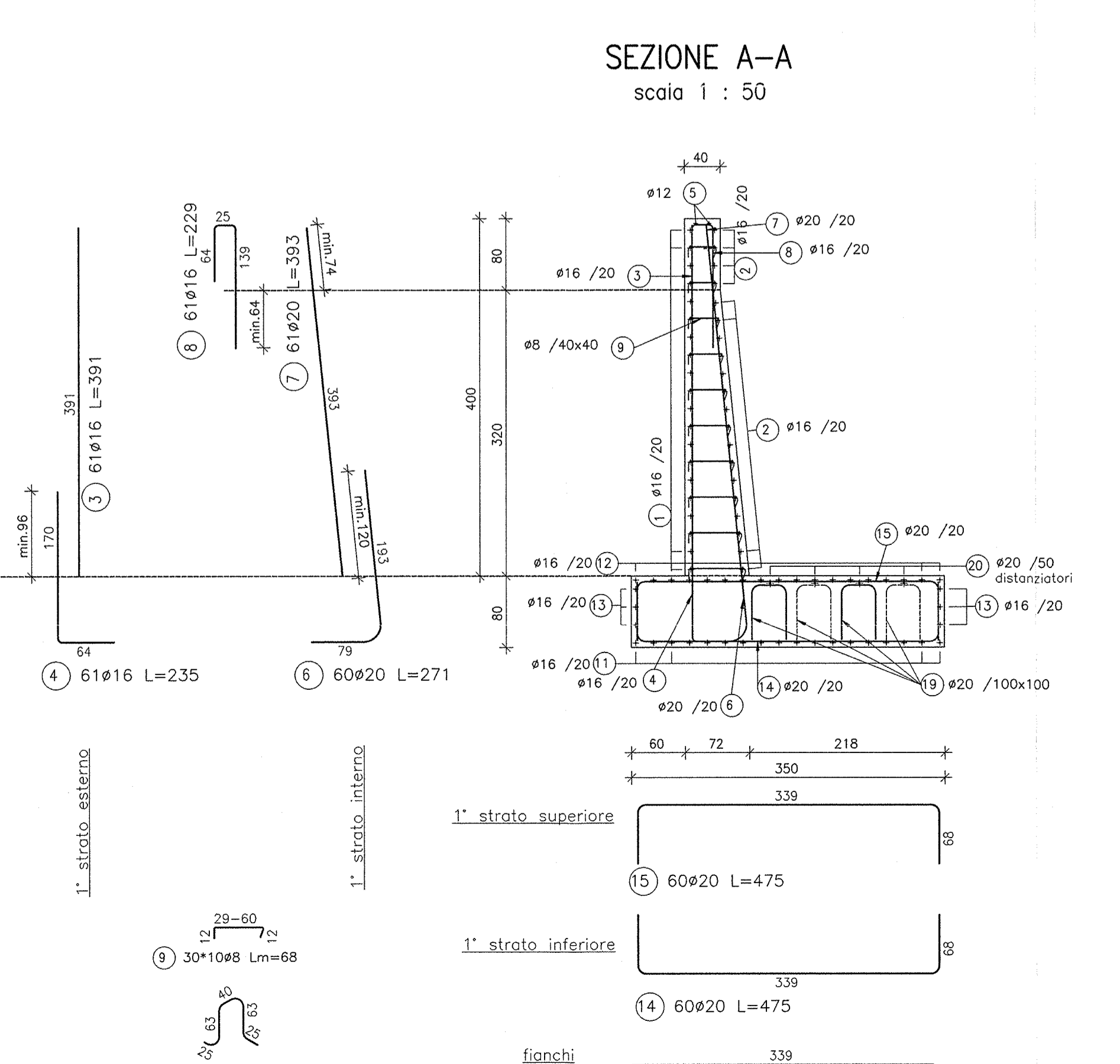
NOTE GENERALI

- TUTTE LE MISURE SONO ESPRESSE IN CENTIMETRI
 - TUTTI GLI ANGOLI SONO ESPRESSE IN GRADI DECIMALI
 - DOVE NON SPECIFICATO, SI PRESCRIVONO I SEGUENTI DIAMETRI MINIMI DI PIEGATURA:
- | Ø BARRA | DIAMETRO MINIMO DI PIEGATURA |
|---------|------------------------------|
| >16mm | 7Ø |
| ≤16mm | 4Ø |

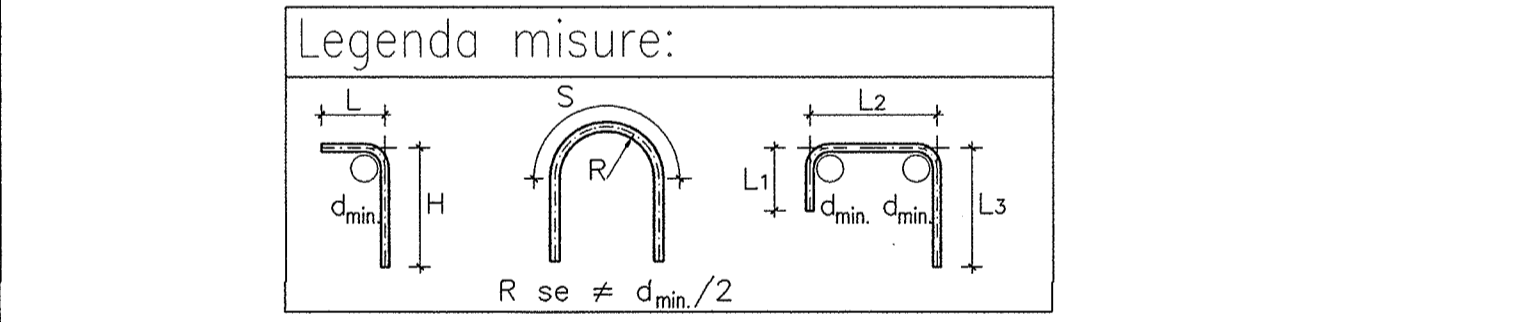

COMMITTENTE: **RFI** - INFRASTRUTTURE FERROVIARIE ITALIANE - GRUPPO FERROVIE DELLO STATO

ALTA Sorveglianza: **ITALFERR** - GRUPPO FERROVIE DELLO STATO

GENERAL CONTRACTOR: **Capav due** - Consorzio ENI per l'Alta Velocità

INFRASTRUTTURE FERROVIARIE STRATEGICHE DEFINITE DALLA LEGGE OBIETTIVO N. 443/01

LINEA A.V. I.A.C. TORINO - VENEZIA Tratta MILANO - VERONA

Lotto funzionale Brescia-Verona

PROGETTO ESECUTIVO

RI61 - RILEVATO LINEA AC da Pk 148+399,891 a Pk 150+780,229

IN50025-IN50026 - MURI DI SOSTEGNO DA Pk 148+843,940 A Pk 149+847,855

ARMATURA TAV.6

PROGETTAZIONE

Rev.	Descrizione	Autore	Data	Intervento	Data
A	EMISSIONE		2011/11/18	Atto 1	2011
B					
C					

SCALA: 1:50

PROGETTO: INOR 11 E E2 BB RI6102 018 A

PROGETTO: 751447334A

Progetto cofinanziato dall'Unione Europea

CUP: F16H100020028